

Vilniaus universiteto
Komunikacijos fakulteto
Tarptautinės komunikacijos studijų programos studentė

Miglė Miliūtė

Minios formavimas ir valdymas: 2021-ųjų nepasitenkinimo valdžia protestai
Vilniuje ir Vašingtone
Magistro baigiamasis darbas

Vadovas part. doc. Liutauras Ulevičius

Vilnius, 2022

LYDRAŠTIS

Magistro baigiamojo darbo lydraštis

<i>Pildo magistro baigiamojo darbo autorius (-ė)</i>
Miglė Miliūtė
(Magistro baigiamojo darbo autoriaus (-ės) vardas, pavardė)
Minios formavimas ir valdymas: 2021-ųjų nepasitenkinimo valdžia protestai Vilniuje ir Vašingtone.
(Magistro baigiamojo darbo pavadinimas lietuvių kalba)
Crowd formation and management: government dissatisfaction-related protests in Vilnius and Washington in 2021.
(Magistro baigiamojo darbo pavadinimas anglų kalba)
Patvirtinu, kad magistro baigiamasis darbas parašytas savarankiškai, nepažeidžiant kitiems asmenims priklausančių autorių teisių, visas magistro baigiamasis darbas nei jo dalis nebuvo panaudota kitose aukštesiose mokyklose.
Miglė Miliūtė 
(Magistro baigiamojo darbo autoriaus (-ės) parašas)

<i>Pildo magistro baigiamojo darbo vadovas (-ė)</i>	
Magistro baigiamąjį darbą ginti	LEIDŽIU

	(Įrašyti <i>leidžiu</i> arba <i>neleidžiu</i>)
2022-12-05 LIUTAURAS ULEVIČIUS	
_____	_____
—	(Data)
	(Magistro baigiamojo darbo vadovo (-ės) parašas)

TURINYS

REFERATO LAPAS	5
ĮVADAS	7
1. TEORINĖ APŽVALGA	10
1.1. Minios apibrėžimas ir tipai	10
1.2. Minios formavimosi ypatumai	11
1.3. Įtakos minios formavimuisi ir elgsenai faktoriai	12
1.3.1. Kolektyvinis elgesys	12
1.3.2. Nusistovėjusios normos	13
1.3.3. Žmogus lyderio pozicijoje	14
1.3.4. Kalbinių raiškos priemonių naudojimas	16
1.4. Minios elgsena smurto ir riaušių kontekste	19
1.5. Minios gyvavimo etapai	21
2. ATVEJO ANALIZĖ: MITINGAS VAŠINGTONE	23
2.1. Atvejo aplinkybės	23
2.2. Minios formavimosi ypatumai, sudėtis ir tipas	23
2.3. Įtaka minios formavimuisi ir elgsenai	26
2.3.1. Kolektyvinis elgesys	26
2.3.2. Nusistovėjusios normos	27
2.3.3. Žmogus lyderio pozicijoje	28
2.3.4. Kalbinės raiškos priemonės	31
2.4. Minios būties etapai: Vašingtono atvejis	33
2.5. Chronologinė įvykių seka: 2021 m. sausio 6 d.	34
2.6. Minios, valdžios, įtakingų asmenų indėlis Vašingtono riaušių kontekste	35
2.6.1. Atsakingo asmens įtaka	36
2.6.2. Minios iniciatyva ar ypatumai	37
2.6.3. Valdžios bei teisėtvarkos indėlis	37

2.6.4. Kitos aplinkybės ar pastebėjimai	38
3. ATVEJO ANALIZĖ: MITINGAS VILNIUJE	39
3.1. Atvejo aplinkybės	39
3.2. Minios formavimosi ypatumai, sudėtis ir tipas	40
3.3. Įtaka minios formavimuisi ir elgsenai	41
3.3.1. Kolektyvinis elgesys	41
3.3.2. Nusistovėjusios normos	43
3.3.3. Žmogus lyderio pozicijoje	44
3.3.4. Kalbinės raiškos priemonės	48
3.4. Minios būties etapai: Vilniaus atvejis	51
3.5. Chronologinė įvykių seka: 2021 m. rugpjūčio 10 d.	51
3.6. Minios, valdžios bei įtakingų asmenų indėlis Vilniaus riaušių kontekste	53
3.6.1. Atsakingo asmens įtaka	53
3.6.2. Minios iniciatyva ar ypatumai	54
3.6.4. Kitos aplinkybės ar pastebėjimai	55
4. VAŠINGTONO IR VILNIAUS ATVEJŲ PALYGINIMAS	56
4.1. Atvejų aplinkybės ir minių tipo pokytis	56
4.2. Minių gyvavimo etapai ir chronologija	57
4.4. Minios, valdžios bei įtakingų asmenų indėlis riaušių kontekste	61
4.4.1. Atsakingo asmens įtaka	61
4.4.2. Minios iniciatyva ar ypatumai	61
4.4.3. Valdžios bei teisėtvarkos indėlis	62
4.4.4. Kitos aplinkybės ar pastebėjimai	62
4.5. Rekomendacijos	62
IŠVADOS	64
Bibliografinių nuorodų sąrašas	67
PRIEDAI	71

REFERATO LAPAS

Minios formavimas ir valdymas: 2021-ųjų nepasitenkinimo valdžia protestai Vilniuje ir Vašingtone : magistro baigiamasis darbas / Miglė Miliūtė ; vadovas part. doc. Liutauras Ulevičius ; Vilniaus universitetas. Komunikacijos fakultetas. – Vilnius, 2022. – 67 p. (169 636 spaudos ženklų): lent. – Santr. angl. – Bibliogr. : p. 64–67 (42 pavad.).

SANTRAUKA

Minios formavimo ir valdymo ypatybės yra vieni svarbiausių faktorių, veikiančių masinių renginių eigą ir baigtį. Tiek Lietuvoje, tiek pasaulyje nuolat vyksta įvairaus tipo masiniai susibūrimai, dalis kurių yra politinio pobūdžio. Valdžios sprendimais nepatenkinti piliečiai ar konkrečias politines idėjas palaikantys šalininkai organizuoja mitingus savo pozicijai išsakyti. Neretai susibūrimai gali suintensyvėti ir pasižymėti necivilizuotu elgesiu ar net smurto proveržiais. Siekiant užkirsti tokiems proveržiams kelią, svarbu suprasti minios formavimo ir elgsenos subtilybes. Šiame darbe jos yra nagrinėjamos taikant mokslininkų pristatytus teorinius modelius ir lyginant smurto proveržiais pasižymėjusius protestus Vašingtone ir Vilniuje bei jiems įtaką turėjusias sąsajas tarp minios ir valdžios atstovų. Darbo tikslas – palyginti minėtų protestų atvejus, iširti sąsajas tarp minios elgsenos ir valdžios bei jos autorizuotų asmenų įsikišimo ir pristatyti rekomendacijas tvarkos masinių renginių metu užtikrinimui ateityje. Šiam tikslui pasiekti keliami šie uždaviniai: identifikuoti minios mąstysenos bei elgsenos ypatumus Vilniuje bei Vašingtone remiantis mokslininkų pristatytais teoriniais modeliais ir išskirti, kaip jie pasireiškia abiem atvejais; įvertinti valdžios institucijų ar įgaliotų asmenų veiksmus ir konstatuoti jų pakankamumo/trūkumo poveikį minios formavimuisi bei elgsenai Vilniuje ir Vašingtone; palyginti minėtus atvejus pagal Hexmoor (2012) minios būties ciklo etapų modelį; pateikti rekomendacijas galimiems masiniams susibūrimams ateityje, remiantis minios valdymo ir formavimo ypatybėmis Vilniuje ir Vašingtone. Magistro baigiamajame darbe išanalizuota, kaip Le Bon (1895) ir Neville bei Richter (2018) teoriniai modeliai atsispindi Vašingtono ir Vilniaus atvejais. Taip pat išskirta kokią įtaką tam turi valdžios ir jos įgaliotų asmenų veiksmai ar pastarųjų stygius. Darbe palyginti abiejų mitingų minių gyvavimo ciklo etapai (Hexmoor, 2012), išskiriant jų panašumus ir skirtumus, pateiktos rekomendacijos masiniams renginiams ateityje. Tikslui pasiekti buvo pasitelkti kokybinės turinio analizės, atvejo studijos, atvejų palyginimo ir sociometrijos analizės metodai.

Raktiniai žodžiai: minios formavimas, minios elgsena, minios valdymas, riaušės, nepasitenkinimas valdžia.

Master thesis topic: Crowd formation and management: government dissatisfaction-related protests in Vilnius and Washington in 2021

Author: Miglė Miliūtė

SUMMARY

The subtleties of crowd formation and management are some of the most crucial elements in determining the course and end of the mass gathering. In Lithuania and the world alike, there are constant mass gatherings of all sorts, some of which are of political nature. People displeased by the government's actions or supporters of specific political views carry out protests to state their views. At times, mass gatherings intensify and develop instances of uncivilized behavior or even outbursts of violence. To prevent such outbursts, it is crucial to understand the features of crowd formation and conduct. In this paper, they are determined by applying existing theoretical models and comparing the violent protests in Washington and Vilnius, as well as the connections between the crowd and the government representatives that influence it. The thesis aims to compare the two aforementioned cases and analyze the connection between the crowd and the people of the governing body, and present recommendations for future mass gatherings. The objectives are to identify the features of crowd mentality and conduct in Vilnius and Washington protests based on the existing theoretical models and to analyze how they are expressed in both cases; to evaluate the actions of the government and its authorized people and determine the sufficiency/deficiency of their influence on crowd formation and conduct; to compare the life cycle of crowds (Hexmoor, 2012) in Vilnius and Washington; to present recommendations for future mass gatherings based on the crowd formation and management in the two cases. The thesis has identified how the methods presented by Le Bon (1895) and Neville & Richter (2018) are showcased in protests in Vilnius and Washington. It has also stated how the actions of the government and its authorized people influenced crowd formation and conduct in these two crowds. Moreover, it compared the life cycle of crowds (Hexmoor, 2012) in both cases and presented recommendations for future mass gatherings based on the findings. In order to fulfill the objectives, the methods of qualitative research, case study, comparative case studies, and sociometry were used.

Keywords: crowd formation, crowd conduct, crowd management, insurrection, government dissatisfaction.

ĮVADAS

Minios formavimo ir valdymo tema visais laikais buvo aktuali, kadangi masiniai neramumai ir įvairaus tipo sambūriai pasaulyje kyla nuolat. Savo aktualumo ji nepraranda ir šiomis dienomis dėl nuolat kintančių aplinkybių, technologinės pažangos, prisidedančios prie minių veikimo ir komunikacijos įgalinimo, bei politinių aktualijų. Lietuvoje pastaraisiais metais pastebėtas masinių susibūrimų skaičiaus augimas, sietinas su nuomonės reiškimo politiniais klausimais problema (ypač teisinio šeimos statuso ir skiepų politikos temomis), tačiau tokie bei kiti su politika susiję klausimai yra aktualūs visame pasaulyje. Jungtinės Amerikos Valstijos (toliau – JAV) ne išimtis, kadangi ten vis dar vyrauja 2020 m. prezidento rinkimų baigties sukeltų neramumų atgarsiai ir kiti įvykiai, raginantys žmones burtis ir reikšti savo nuomonę.

Apie grupių elgseną ir masių mąstyseną kalbėjo ir šias temas tyrė įvairūs mokslininkai, tokie kaip G. Le Bon (1895), H. Blumer (1953), F. G. Neville bei S. D. Reicher (2018), J. C. Coultas (2004), L. Mulevičius (1970). Šių ir kitų mokslininkų mintimis bus remiamasi šiame moksliniame darbe, analizuojant minios elgsenos ypatumus bei taikant mokslininkų aptartus principus konkreitiems atvejams Lietuvoje bei JAV.

Šiame darbe bus nagrinėjami minios formavimosi ir valdymo klausimai, susiję su politinių aktualijų iššauktais žmonių susibūrimais. Bus analizuojami ir lyginami du atvejai, kuomet, reikšdami savo nuomonę, žmonės būrėsi į minias – 2021 m. skiepavimo politika nepatenkintų asmenų mitingas Vilniuje ir precedento neturintis Kapitolijaus šturmas JAV 2021-ųjų sausį. Abiem atvejais besiburiantys žmonės reiškė nepasitenkinimą valdžios sprendimais ir abiem atvejais buvo pastebėti smurto protrūkiai. Valstybės saugumo departamento (toliau – VSD) teigimu, „Atsižvelgiant į tendencijas Lietuvoje ir kitose Vakarų valstybėse, smurto išpuolių tikimybė protesto akcijų metu dabar yra padidėjusi“ (Lietuvos Respublikos valstybės saugumo departamentas, 2021). Šiame moksliniame darbe terminas *valdžia* yra apibrėžiamas kaip valstybės vykdančiosios valdžios organų bei asmenų visuma, priimanti ir vykdanči sprendimus valstybių – šiuo atveju Lietuvos ir JAV – atžvilgiu. Darbo aktualumas slypi įvykių naujume – šie pastarųjų metų įvykiai dar nėra plačiai gretinami su praeityje nagrinėta masių mąstysenos tema, mokslininkų tyrimais ir išvadomis bei kita teorine medžiaga.

Vienas iš dviejų tyrime analizuojamų pavyzdžių – rugpjūčio 10 d. mitingas prie Seimo, pasisakantis prieš tuometinį valdžios svarstymą įvesti privalomą skiepavimąsi ar tikslingą gyvenimo sąlygų prastinimą to nedarantiems asmenims. Prie Seimo susirinkusi minia klausė kalbų, sakomų nuo šalia sumontuotos scenos, reiškė savo nepasitenkinimą skanduotėmis bei įvairiais plakatais ir ženklais. Dalies mitinge dalyvavusių asmenų veiksmai galiausiai peraugo į riaušes – buvo užfiksuoti smurto protrūkiai, susirėmimai su policijos pareigūnais.

Antrasis pavyzdys – sausio 6 d. vykęs JAV Kongresų rūmų, dar žinomų kaip Kapitolijus, šturmas. Tądien prezidento rinkimų rezultatais nepatenkinti D. Trump pasekėjai būrėsi prie pastato, kai jame įstatymų leidėjai ruošėsi patvirtinti J. Biden pergalę minėtuose rinkimuose. Nepatenkinta minia galiausiai šturmavo pastatą, brovėsi į jo vidų, prasidėjo susirėmimai su saugumą bandančiais užtikrinti pareigūnais. Susirėmimų metu dalis riaušininukų ir pareigūnų buvo sužeisti, penki asmenys žuvo.

Tyrimo hipotezė – aktyvesnis valdžios institucijų ar jų įgaliotų asmenų įsikišimas galėjo sumažinti smurto protrūkių protestų Vilniuje ir Vašingtone metu sukeltą žalą.

Tyrimo objektas – masiniai nepasitenkinimo valdžia protestai Vilniuje 2021 m. rugpjūčio 10 d. ir Vašingtone 2021 m. sausio 6 d.

Tikslas – remiantis mokslininkų pristatytais teoriniais modeliais apie minios savybes palyginti protestų Vilniuje ir Vašingtone minių formavimo bei valdymo aplinkybes: minios ir valdžios sąsajas bei įgaliotų žmonių įsikišimo ar jo stygiaus įtaką. Pateikti rekomendacijas, kokie veiksmai yra optimalūs tvarkai masinių susibūrimų metu užtikrinti.

Šio magistro baigiamojo darbo tikslui pasiekti sprendžiami tokie **uždaviniai**:

1. Identifikuoti minios mąstysenos bei elgsenos ypatumus Vilniuje bei Vašingtone pagal mokslininkų Le Bon (1895) ir Neville bei Richter (2018) pristatytus teorinius modelius ir išskirti, kaip jie pasireiškia abiem atvejais.
2. Įvertinti valdžios institucijų ar įgaliotų asmenų veiksmus ir konstatuoti jų pakankamumo/trūkumo poveikį minios formavimuisi bei elgsenai Vilniuje ir Vašingtone.
3. Palyginti minios Vilniuje ir Vašingtone gyvavimo ciklo etapus pagal Hexmoor (2012) minios būties etapų modelį: 1) individualizmo, 2) stimuliacijos (I), 3) minios formavimosi, 4) minios būties, 5) stimuliacijos (II), 6) išsisklaidymo.
4. Pateikti rekomendacijas galimiems masiniams susibūrimams ateityje, remiantis minios valdymo ir formavimo Vilniuje ir Vašingtone atvejais.

Magistro baigiamasis darbas yra suskirstytas į keturias dalis, po kurių yra pateikiamas šaltinių sąrašas, santrauka bei priedai. Pirmoji darbo dalis aptaria mokslininkų pristatytais teoriniais metodais paremtus minios formavimo ir elgsenos ypatumus, minios apibrėžimą ir taksonomiją, jos būties ciklo etapus. Pasitelkiant kokybinę turinio analizę išnagrinėti Le Bon (1895), Neville bei Richter (2018), Blumer (1953), Hexmoor (2012) teoriniai minios formavimo ir elgsenos modeliai.

Antroji ir trečioji dalys analizuoja konkrečius minios nepasitenkinimo valdžia atvejus – atskirai ištirti Vašingtono ir Vilniaus protestų atvejai, remiantis pirmoje dalyje aptartais mokslininkų teoriniais modeliais. Šiose dalyse, pasitelkus atvejo studijos metodą, pristatomi abiejų minių būties ciklo etapai (Hexmoor, 2012), tiriami minių tipai (Blumer, 1953) ir jų virsmas protestų

eigos kontekste. Taip pat analizuojami už Vašingtono ir Vilniaus minių formavimą bei elgseną atsakingi asmenys, susibūrimų priežastys ir mitingų chronologinė eiga.

Ketvirtoji darbo dalis yra skirta informacijos sintezavimui ir atvejų gretinimui bei rekomendacijų sudarymui, joje naudojama lyginamoji atvejo analizė. Šioje darbo dalyje yra vertinami Vašingtono ir Vilniaus protestų atvejai atsižvelgiant į valdžios institucijų bei įgaliotų asmenų veiksmų pakankamumo ar trūkumo poveikį. Aptariami atvejų panašumai bei skirtumai, taip pat pateikiamas chronologinis minios būties etapų išdėstymas bei sociogramos, vaizduojančios esminių įtakos grupių tarpusavio sąsajas. Išanalizavus atvejus, pristatomos minios formavimo ir elgsenos ypatybėmis pagrįstos rekomendacijos masiniams renginiams ateityje.

Šiame moksliniame darbe bus remiamasi moksliniais šaltiniais, tačiau bus naudojami ir mažiau akademiškai pagrįsti šaltiniai, tokie kaip žiniasklaidos portalai, valdžios institucijų internetiniai puslapiai ar neoficialūs internetiniai naujienų puslapiai. Šie ir panašūs puslapiai yra šališki, todėl jų naudojimas yra pagrįstas ne pateikiamų požiūrių vertinimo prasme, o pasinaudojant juose išsaugotų bei viešai pateiktų pirminių šaltinių informacija. Taip yra todėl, kad dalis informacijos, tokios kaip pasisakymai socialinėje medijoje (pirminis šaltinis), pasižymi laikinumu, tad tokie puslapiai yra akademiškai nepriimtini, tačiau naudingi mokslinio darbo eigai. Minėti šaltiniai yra naudojami tik konkrečiai informacijai ir duomenims gauti (pavyzdžiui, dalyvių pavardėms, datoms, laikui), neatsižvelgiant į jose pateikiamas nuomones ar formuojamus nusistatymus.

1. TEORINĖ APŽVALGA

1.1. Minios apibrėžimas ir tipai

Viena iš prigimtinių žmogaus bei kitų organizmų savybių – būrimasis į grupes. Tai būdinga tiek mikroskopiniams gyviesiems, bakterijoms, tiek kolonijomis gyvenančioms žuvisms, bandomis keliaujančioms gyvūnų grupėms, gyvenvietes kūrusioms klajoklių gentims. Poreikis burtis yra užkoduotas mūsų genetikoje, taigi minia daro didelę įtaką individo sprendimams ir dažnai suteikia užnugarį, leidžiantį drąsiau reikšti nuomonę ar imtis veiksmų, kurių nebūtų imtasi pavieniui.

Terminas minia įprastai apibrėžia didelį, tačiau nebūtinai apibrėžtą žmonių skaičių. Pasak amerikiečių sociologo H. Blumer, minia yra „žmonės, turintys bendrus požiūrius ir lūkesčius“ (Blumer, 1953). Pietų Iliojaus universiteto Karbondeile profesorius H. Hexmoor minias apibrėžė, kaip „[...] žmonių grupes, kurias identifikuoja jų bendros idėjos, principai, emocinė patirtis, elgesys ir tikslai bendroje fizinėje ir socialinėje erdvėje“ (Hexmoor, 2012). Minėti veiksniai, tokie kaip bendros idėjos ir principai, bei bendras tikslas yra pagrindinės masių formavimosi varomosios jėgos. Be to, minios formavimas yra pagrįstas ne tik išoriniais faktoriais, bet ir psichologiniais veiksniais, komunikacinių priemonių įtaigumu.

Nepaisant panašių formavimosi aplinkybių ar priežasčių, minios gali būti skirstomos į keturis tipus (Blumer, 1953).

- 1) **Atsitiktinės minios.** Atsitiktinė minia yra sambūris žmonių, kurie tuo pačiu metu atsitiktinai būna toje pačioje vietoje. Žmonės tokio tipo minioje neturi bendrų ryšių, ilgalaikio tikslo ar tapatumo. Pavyzdžiui – žalio šviesoforo signalo prie perėjos laukiantys žmonės, autobuso laukiantys asmenys.
- 2) **Standartinės minios.** Standartinė minia yra sambūris žmonių, tikslingai susirinkusių dėl konkretaus tikslo. Pavyzdžiui – į koncertą susirinkę klausytojai, į paskaitą atvykę studentai.
- 3) **Ekspresyvios minios.** Ekspresyvi minia yra sambūris žmonių, kurie susirenka norėdami būti susijaudinti, įaudrinti ir išreikšti vieną ar daugiau emocijų. Pavyzdžiui – tikintieji religinėse apeigose, politinio kandidato kalbos paklausyti susirinkę jį palaikantys asmenys.
- 4) **Veiksnios minios.** Veiksni minia yra sambūris žmonių, kurie pasižymi ir ekspresyvioms minioms būdingu ekspresyvumu, ir smurtiniu ar kitokiu destruktiviu elgesiu. Pavyzdžiui – gatvėse neramumų metu siaučiantys plėšikautojai, mitingų metu riaušes pradedantys asmenys.

Nors ir skirtingi, šie tipai yra susiję tarpusavyje ir ta pati minia gali pasikeisti iš vieno tipo, į kitą. Prasidėjus smurto protrūkiams, ekspresyvi minia mitingo metu gali tapti veiksnia minia dėl savo destruktivaus elgesio. Standartinė minia, susirinkusi į koncertą, gali tapti ekspresyvia minia,

dalyviams pradėjus reikšti užvaldžiusias emocijas šūksniais ar kitais būdais. Net veiksmi minia retais atvejais gali virsti atsitiktine minia, išsiskirsčiusiems riaušininkams stotelėje kartu laukiant atvažiuojančio metro. Daugiausiai pavojaus kelianti veiksmi minia pasižymi ne tik destruktiviu elgesiu, bet ir dėl jo kylanti panika – baimės sukelta spontaniška reakcija, skatinanti reaguoti, bėgti, ieškoti saugios vietos ar kitaip gelbėti save nuo atsiradusio pavojaus. Panika bei panašios reakcijos ir kolektyvinių sprendimų žala yra tiesioginiai minios formavimosi padariniai.

1.2. Minios formavimosi ypatumai

Minėtas prigimtinis polinkis burtis kyla iš bendro tikslo išgyventi. Pasak konformistinius polinkius evoliucijos atžvilgiu tyrinėjančios mokslininkės Julie C. Coultas: „Individui prisijungimas prie grupės bei daugumos veiksmų kopijavimas būtų protingas, prisitaikantis elgesys. Konformistinės tendencijos palengvintų įsitraukimą į grupę ir galimai padidintų išgyvenimo galimybes, jei būtų priimtas sprendimas, pavyzdžiui, rinktis maistingą ar nuodingą maistą, remiantis daugumos elgsenos kopijavimu“ (Coultas, 2004). Kopijuodamas tam tikrus daugumos veiksmus žmogus gali priimti tinkamą sprendimą, padėsiantį išgyventi, t.y., pasiekti pagrindinį tikslą.

Keičiantis aplinkai bei gyvenimo sąlygoms, keičiasi ir į minias besiburiančių žmonių siekiai, tačiau pagrindinė būrimosi priežastis išlieka ta pati – bendri ilgalaikiai ar trumpalaikiai tikslai. Turėdami ženkliai geresnes gyvenimo sąlygas nei mūsų pirmtakai, žmonės 21-ajame amžiuje dažniau buriasi į minias nebe siekdami išgyventi, o išreikšti nuomonę, paskatinti pokytį ir užtikrinti asmeninę ar visuotinę gerovę. Šis itin subjektyvus gerovės klausimas tampa argumentu nuomonėms reikšti, kurios dažnu atveju nesutampa su kitų grupių įsitikinimais, pavyzdžiui, politinių aktualijų, sveikatos sistemos sprendimų, žmogaus laisvių ir panašiais klausimais. Tai skatina individus ieškoti bendraminčių ir stiprinti savo užimamas pozicijas didinant žmonių minioje skaičių.

Taip besiformuodamos į minias, asmenų grupės sustiprina savo poziciją, įgauna daugiau drąsos ar jėgos tam tikriems veiksams ir saviraiškos būdams išpildyti. Jos tampa vienetu, turinčiu tą patį joje esantiems individams svarbų tikslą, tačiau nebūtinai turinčiu atskirų individų asmenines savybes ar jiems būdingos sąmoningos elgsenos ypatumus. Prancūzų psichologas, sociologas Gustave Le Bon teigė: „Minios, be jokios abejonės, visada yra nesąmoningos, bet būtent šis nesąmoningumas galimai yra viena iš jų stiprybės paslapčių. Gamtos pasaulyje būtybės, kurias valdo išskirtinai instinktas, atlieka veiksmus, stebinančius savo sudėtingumu. [...] Pasąmonė veikia kaip vis dar nežinoma didi jėga“ (Le Bon, 1895). Ši nesąmoninga jėga leidžia grupėms veikti efektyviau nei atskiriems individams, kurie galimai nesiimtų tam tikrų veiksmų pavieniui dėl asmeninių savybių ar remdamiesi sąmoningu mąstymu. Minėti buvimo grupėje privalumai skatina minių formavimąsi ir jų veikimą išvien, tačiau, šie procesai įprastai yra veikiami ir tam tikrų įvykių ar žmonių.

1.3. Įtakos minios formavimuisi ir elgsenai faktoriai

Minios formavimuisi bei veiksams įtaką daro įvairūs emociniai faktoriai bei išoriniai veiksniai, tokie kaip bendras tikslas, vyraujanti emocija, žmonių kiekis, polinkis į kraštutinumus, įvykio precedentas, aplinkinių bei dalyvių veiksmai, naudojama leksika. Šie bei kiti veiksniai gali būti skirstomi į kategorijas, padedančias analizuoti masėms daromo poveikio ištakas. Šiame darbe bus aptariamos keturios tokios kategorijos: kolektyvinis elgsys, nusistovėjusios normos, žmogaus lyderio pozicijoje įtaka ir kalbinių raiškos priemonių naudojimas.

1.3.1. Kolektyvinis elgsys

Žmogaus elgsena minioje ir esant vienam gali būti kardinaliai skirtinga ne tik dėl jį veikiančių išorinių, bet ir psichologinių veiksnių, kylančių iš buvimo kolektyvinio vieneto dalimi. Kaip teigia G. Le Bon: „Ryšciausias psichologinis minios ypatumas yra šis: kad ir kas būtų ją sudarantys asmenys, kad ir koks būtų jų gyvenimo būdas, karjera, charakteris ar intelektas, faktas, kad jie buvo transformuoti į minią, suteikia jiems savotišką kolektyvinį protą, kuris verčia jaustis, mąstyti ir veikti visiškai kitaip, nei kiekvienas iš jų jaustų, mąstytų ir veiktų, jei būtų izoliuotas“ (Le Bon, 1895). Minios atveju, tai tampa galingu įrankiu bendram tikslui pasiekti, kadangi „žmogus bus mažiau linkęs apsvarstyti savo veiksmus, nes minia yra anonimiška ir dėl to – neatsakinga, tad asmeninis atsakomybės jausmas, kuris visada valdo žmones, visiškai išnyksta“ (Le Bon, 1895). Mitingų atveju, toks atsakomybės jausmo praradimas minioje gali sukelti spontaniškų nepaklusnumo ar net smurto protrūkių.

Pasak sociologo, minia pasižymi impulsyvumu, lengvu susierzinimu, negebėjimu vertinti situacijos kritiškai ir perdėta reakcija į kitų daromą įtaką (*ten pat*). Tam tikrais atvejais toks impulsyvumas pasireiškia spontaniškais išsišokimais minioje, išprovokuotais vieno ar kelių asmenų veiksnių, taip pradėjusių drugelio efektą. Dėl jų veiksnių, bandos jausmo vedini ir iniciatorių įtakos paveikti, kiti minios nariai taip pat prisijungia prie kolektyvinės elgsenos, dažnai slopindami minėtos asmeninės atsakomybės jausmą.

Pokytį tarp minios ir izoliuoto asmens elgesio nagrinėjo ir sociologijos bei psichologijos sritis tyrinėjantys mokslininkai F. G. Neville ir S. D. Reicher. Jie plėtojo asmenybės absorbavimo minioje idėją, sutikdami, kad: „Klasikinė minios psichologija yra netekimo naratyvas: žmonės praranda protą ir moralę, taip pastatydami į pavojų tiek save, tiek kitus. Ir nors nėra pastebimo galios praradimo, klasikinė minios psichologija teigia, kad žmonės minioje praranda savo tapatybę“ (Neville, Reicher, 2018). Tai nurodo, kad minioje žmogaus galia nesumažėja, tačiau yra nustojama remtis asmeniniu moraliniu kompasu, kas gali prisidėti prie jėgos demonstravimo grupėmis, kuris nebūtų demonstruojamas dalyviams veikiant pavieniui.

Kaip bebūtų, F. G. Neville ir S. D. Reicher tęsė tikslindami, jog minios psichologija, tai ne netekimo, o pokyčio naratyvas: „Mūsų teigimu, miniose esantys žmonės patiria ne individualumo praradimą, o jo pokytį – perėjimą nuo asmeninės tapatybės prie socialinės tapatybės. Mes taip pat teigiame, kad protas, moralė ir interesai minioje nėra prarandami, o labiau susiejami su kolektyvinėmis normomis, vertybėmis ir prioritetais“ (*ten pat*). Žmogaus asmeninės savybės ir nusistatymai minioje nėra absorbuojami, jie susitapatina su minios savybėmis bei nusistatymais, o tuo pačiu ir su tai grupei būdingomis socialinėmis normomis.

1.3.2. Nusistovėjusios normos

Didelę įtaką žmonių pasirinkimams bei poelgiams turi ir jo aplinkai būdingos socialinės normos, nusistovėjusios nuomonės ar papročiai. Nagrinėdamas socialinės psichologijos temas, apie tai savo veikale „Socialinė psichologija ir istorijos tyrinėjimai“ kalbėjo ir istorikas Leonas Mulevičius: „Socialinės psichologijos objekto turinį arba jos kategorijas sudaro reikmės, interesai, jausmai, nuotaikos, įpročiai, papročiai, tradicijos, mados, susižavėjimai, įsitikinimai, valia, visuomeninė nuomonė“ (Mulevičius, 1970). Žmonės supanti aplinka, vyraujančios nuotaikos ar mados bei papročiai formuoja jų nuomones įvairiais klausimais, veikia įtaigumo lygį, polinkį į tam tikrą elgseną. Dėl šios priežasties toje pačioje aplinkoje ar artimose teritorijose gyvenantys asmenys yra veikiami tokių pačių ar panašių pažiūrų, nusistovėjusių normų. Tai suteikia pagrindą vystytis tokiems patiems ar panašioms nusiteikimams, nuomonėms ar tikslams, kurie, kaip minėta anksčiau, skatina žmones burtis į mases.

Nusistovėjusių normų ir aplinkos įtakos sąryšis su minios psichologija bei elgsena susideda iš amplitudės socio-psichologinių rodiklių. Pavyzdžiui, vietovėse, kuriose vyrauja stiprus patriotiškumo jausmas ir ryžtingumas, politinių aktualijų sukeltas nepasitenkinimas gali būti išreikštas aktyvesniais kolektyviniais veiksmais nei vietovėje, kurioje vyrauja abejingumas ar tokias problemas yra visuotinai priimta spręsti ramesniais būdais. Nepriklausomai nuo to, kas formuoja nusistovėjusias normas ir socialinius standartus, pastarieji visuomet turi įtaką bendruomenių veiklai bei pažiūroms. Taip keliant bendrus tikslus bei buriant panašaus nusiteikimo asmenis, didėja minių susitelkimo galimybė, o su jomis – ir spontaniško elgesio apraiškos, incidentai. „Skirtingai nuo teoriškai susistemintos sąmonės, [...] socialinė psichologija formuojasi, veikiama socialinių-psichologinių dėsnių, kurie nesutampa su loginio mąstymo dėsniais. [...] Visuomeninėje psichologijoje jau susiduriame su žmonių (grupių, klasių) įsitikinimais, t.y. su tuo, koku laipsniu ideologiniame darbo procese masėse skleidžiamos idėjos ir pažiūros užvaldė masių sąmonę, tapo jų elgesio stimulais“ (Mulevičius, 1970). Kaip bebūtų, dažnu atveju vien susibūrusios žmonių grupės ir panašaus moralinio ar emocinio pagrindo nepakanka, kad būtų imtasi veiksmų. Tam reikalingas

iniciatorius ar stimulus, kuriuo dažnai tampa vienas įtaigus asmuo ar asmenų grupė, užėmusi daugumos lyderio vaidmenį.

1.3.3. Žmogus lyderio pozicijoje

Miniai susiburti reikalingas bendras tikslas, kurį dažnu atveju iškelia ar suformuluoja iniciatyvą į savo rankas paėmęs asmenys. Atsiradę tokioje galios pozicijoje, jie tampa stimulu, galinčiu iššaukti reakcijas, paveikti įvykių seką bei minios nusiteikimą. Šie asmenys pasekėjams tampa autoritetu, o jų nuomonės – nenuginčijama tiesa. Dėl minioje dalinai prarandamų asmeninių savybių ir padidėjusio poveikimo kitų daromai įtakai, net įprastai abejonių turintys asmenys susibūrimų metu yra linkę informaciją ir įtakingus žmones vertinti mažiau kritiškai. Nagrinėdamas žmonių ir idėjų išskėlimą ant pjedestalo, G. Le Bon atskleidžia: „Šis jausmas pasižymi labai primityviais bruožais, tokiais kaip tariamai viršesnės būtybės garbinimas, galios, kuriai priskiriama būtybė, baimė, aklas paklusnumas jos įsakymams, negebėjimas svarstyti jos dogmų, noras jas skleisti ir polinkis laikyti priešais visus, kurie jų nepriima. [...] Minios nesąmoningai suteikia paslaptinę galią politinei formulei ar pergalingam lyderiui, kuris tuo momentu kelia jų entuziazmą“ (Le Bon, 1895). Prie impulsyvaus žmonių ir idėjų palaikymo prisideda ir minios polinkis į spontanišką elgseną, tad kiekvienas pergalingas lyderio gestas ar idėja minioje sukelia daug stipresnį poveikį nei sukeltų asmenis izoliavus.

Būtent paviršinis žmogaus lyderio pozicijoje garbinimas ar aklas pasitikėjimas jo žodžiu dar labiau sustiprina masės poveikimo lygį ir jos galią. Susibūrę dėl bendro tikslo, individai įgauna didesnę jėgą nei būdami pavieniui, o suradę lyderį, vediną to paties tikslo, jie gali tapti masinio lygio ginklu. Tinkamai panaudojęs savo įtakos galią, vedlys savo veiksmais gali išprovokuoti norimą minios reakciją, o po to – ir norimą veiksma ar rezultata. Tokių atvejų istorijoje pastebima ne vienas, pavyzdžiui, autoritariniuose režimuose ar ekstremistinėse grupuotėse. Nepriklausomai nuo to, ar minia susiburia aplink tam tikras lyderio idėjas, ar lyderis užima galios poziciją prisigretindamas prie jau vyraujančių grupės nusistatymų, „kai tik susirenka tam tikras skaičius gyvų būtybių, nesvarbu, ar tai būtų gyvūnai, ar žmonės, jos instinktyviai pozicionuoja save vado autoriteto šešėlyje“ (Le Bon, 1895). Miniai veikti tikslingai ir produktyviai reikalingas tam tikras valdančios jėgos įsikišimas. Pasak G. Le Bon, „Žmonių minios atveju vadas dažnai yra ne kas kita, kaip kurstytojas ar agitatorius, tačiau kaip toks jis vaidina svarbų vaidmenį. Jo valia yra branduolys, aplink kurį susigrupuoja minios nuomonės ir pasiekia tapatybę. [...] Minia yra tarnaujanti kaimenė, kuri negali išsiversti be šeimininko“ (*ten pat*). Dažnu atveju, toks šeimininkas, atsiradęs lyderio pozicijoje, pats nebegeba kritiškai vertinti situacijos ar problemos daugialypiškumo, kadangi jis yra užvaldomas konkrečios idėjos ar (miniai taip pat imponuojančio) tikslo.

Dėl tokios aklos fiksacijos, minios dažnai įgauna polinkį į radikalias pažiūras ir veiksmus. Tokiais atvejais žmogus lyderio pozicijoje „pats buvo užhipnotizuotas šios idėjos, kurios apaštalu jis tapo. Ji jį užvaldė tiek, kad viskas, kas yra už jos ribų, išnyksta ir kiekviena priešinga nuomonė jam atrodo klaida ar prietaras“ (*ten pat*), ką jis tuomet įdiegia ir savo pasekėjams. „Kad ir kokia absurdiška būtų jų palaikoma idėja ar tikslas, kurio jie siekia, jų įsitikinimai yra tokie stiprūs, kad yra prarandama bet kokia loginė argumentacija. Panieka ir persekiojimas jų neveikia arba tik dar labiau juos sujaukina, o tikėjimo intensyvumas suteikia jiems didelę įtaigos galią. Dauguma yra visada pasiruošusi išklausti stiprios valios žmogų, kuris žino, kaip savo pažiūras primesti kitiems“ (*ten pat*). Vieni ryškiausių to pavyzdžių, tai autoritarai, milžiniškomis minioms sugebėję įskiepyti savo pasibaisėjimą keliančias pažiūras ir ideologijas. Maniškai įtikėję savo tiesomis ir nematydami jose loginių spragų, tokie lyderiai paveikia mases savo įtaigumu, dažnai tam pasitelkdami specifines leksines priemones ir viešojo kalbėjimo gabumus, paremtus psichologiniais metodais.

„Įtikėjimo – ar tai būtų religinio, politinio ar socialinio pobūdžio, ar tikėjimo kūrinium, asmeniu ar idėja – sužadanimas visada buvo didžiųjų minios vadovų pagrindinė funkcija, todėl jų įtaka visada yra itin didelė“ (Le Bon, 1895). Kalbėdamas apie minių įtikinėjimo būdus, G. Le Bon išskiria tris esminius metodus: a) teigimą, b) kartojimą, c) užkrėtimą (Le Bon, 1895). Pirmuoju atveju, „Tiesmukas ir paprastas teigimas, be jokių samprotavimų ir įrodymų, yra viena iš patikimiausių priemonių, leidžiančių idėjai prasiskverbti į minios protą. Kuo glaustesnis teiginys, tuo labiau stinga bet kokių įrodymų ir tuo didesnę svorį jis turi“ (*ten pat*). Žmogui tapus autoritetu minios atžvilgiu, net nepagrįsti jo teiginiai yra priimami daug lengviau nei su minios nuomone nesutinkantys, argumentais paremti teiginiai. Dėl šios priežasties, trumpi ir aiškūs teiginiai turi didžiausią įtaką, kadangi nesuteikia daug informacijos, kurią būtų galima bandyti užginčyti. Taip pat trumpus faktus lengviau įsiminti ir kartoti, kas, pasak Le Bon, yra dar vienas itin svarbus metodas miniai suvaldyti ar savo idėjoms diegti. „Teigimas neturi jokios realios įtakos, nebent jis yra nuolat kartojamas, esant kiek įmanoma panašesnėms aplinkybėms. [...] Teiginys yra įdiegiamas jį kartojant, kad užsifikuotų galvoje ir galiausiai būtų priimtas kaip tiesa“ (*ten pat*). Kuo dažniau minios akivaizdoje yra kartojamas teiginys, tuo realesnis jis tampa jų galvose ir galiausiai yra priimamas kaip neginčijama tiesa. Šiam tikslui pasiekti, kartojant tam tikrą teiginį, reikalinga ir panaši ar bent tematiškai susijusi aplinka (Le Bon, 1895). Pavyzdžiui, jei koks nors politinės ideologijos šūkis yra afišuojamas kiekvieno politinio sambūrio metu, galiausiai jis įsitvirtina kaip faktas, sietinas su minėta politine ideologija. „Šią galią lemia tai, kad kartojamas teiginys ilgainiui yra įterpiamas į tas galias mūsų sąmonės sritis, kuriose tūno mūsų veiksmų motyvai. Pasibaigus tam tikram laikotarpiui, mes pamirštame, kas yra kartojamo teiginio autorius, ir tiesiog juo tikime“ (Le Bon, 1895). Trečiasis išskirtas metodas – informacinis užkratas: „Kuomet teiginys yra pakartojamas pakankamai kartų, [...] susidaro vadinamoji nuomonės srovė ir prasideda galingas

užkrato mechanizmas. Idėjos, jausmai, emocijos ir įsitikinimai miniose plinta su mikrobams prilyginama užkrečiama galia“ (*ten pat*). Šis metodas yra itin veiksmingas, nes plisti tarsi užkratas gali ne tik informacija, bet ir su ja keliaujanti emocija, nusiteikimas (*ten pat*), padedantis žmones pakreipti atitinkama linkme. Žmogus lyderio pozicijoje savo nusiteikimu, žodžiais bei darbais pradeda tam tikros nuomonės sklaidą, kuri galiausiai nuvilnija per visą jį palaikančių žmonių masę. Vienas įtakingiausių komunikacinių būdų paskleisti norimą žinutę, tai oratorystės meistriškumo pasitelkimas bei tinkamas kalbinių raiškos priemonių pritaikymas.

1.3.4. Kalbinių raiškos priemonių naudojimas

Kalba visais laikais buvo itin galingas ginklas, kadangi tai yra ne tik vienas pagrindinių informacijos sklaidos būdų, bet ir vienas lengviausių ir įtakingiausių nuomonės formavimo metodų. Pasitelkus įvairias leksines priemones galima dalinai manipuliuoti žmonių mąstysena, daryti įtaką jų pažiūroms, inicijuoti veiksmus ar juos numalšinti. Tai yra itin aktualu, kuomet kalbama apie minios pažiūras ir elgseną, kadangi, dėl aptartų socio-psichologinių veiksnių bei masėms būdingų elgesio ypatybių (tokių kaip prigimtinis polinkis burtis su bendraminčiais bei atitinkamų asmeninių savybių ir sąmoningo mąstymo slopinimas), jos yra itin emotyvios ir imlios palankiai informacijai ar raginimams. Kalbėdamas apie kalbos panaudojimą idėjų sklaidai žmonių grupių tarpe, G. Le Bon teigia, kad „Oratoriai, kurie žino, kaip padaryti jiems išpūdį, visada apeliuoja į jų jausmus, o ne į protą“ (Le Bon, 1895). Minios įprastai yra itin šališkos, kas suteikia galimybę lengviau jomis manipuliuoti pasitelkus kalbą ir konotacijas bei ekspresyvią leksiką.

Viena iš esminių kalbos savybių – ja iššaukiamų vaizdinių ir idėjų kėlimas. Dėl sudėtingų mąstymo mechanizmų, išgirdę vos vieną žodį, žmonės gali jį interpretuoti labai įvairiai ir skirtingai suprasti jo reikšmę, priklausomai nuo aplinkybių, konteksto ar net balso tono. Kiekvienas žodis individams gali kelti skirtingas konotacijas, kurios yra paremtos ne tik aplinkos įtaka, bet ir vidiniais išgyvenimais ar patirtimis. Atsižvelgiant į tai, gerai išanalizavęs tikslinę auditoriją, oratorius gali tikslingai taikyti specifinius žodžius, balso toną bei kalbėjimo manierą, norėdamas paveikti klausytojus jam palankia linkme. Tai yra plačiai taikoma viešojo kalbėjimo ir įtaigos praktika, kuri yra ypač dažnai pastebima politikos pasaulyje. Kalbos naudojimą politiniame kontekste plačiai tyrė švedų profesorė, knygos „Inte bara spioner...: Stasi-infiltration i Sverige under kalla kriget“ (liet. „*Ne tik šnipai...: Stasi infiltracija Švedijoje Šaltojo karo metais*“) autorė Birgitta Almgren (2013). Nagrinėdamas jos veikalus, rašytojas H. Wolf pabrėžia mintį, jog „Ir demokratijose, ir diktatūrose žodžiai, žinoma, gali apimti potekstes ir asociacijas ir būti paremti turiniu, kurį nuspalvina žinutės siuntėjas“ (Wolf, 2010). Ne vienas žymus politikas pasaulio istorijoje pasižymėjo puikia iškalba ir oratoriniais gebėjimais: tiek demokratinių valstybių lyderiai, tiek diktatoriai.

Tiek vienu, tiek kitu atveju, minėtų asmenų klausė milžiniškos minios, kurioms buvo diegiamos kardinaliai skirtingos doktrinos, pasitelkus bene tuos pačius, įprastai teigiamas konotacijas keliančius, žodžius, kurių įtaka kito dėl aplinkos ir konteksto skirtumų. Vienas tokių pavyzdžių – A. Hitler apeliavimas į bendrystės jausmą, formuojant homogenišką minią, grįstą brolystės ir patriotizmo retorika. Nagrinėdami diktatorių kalbos ypatumus, tai išskyrė ir profesoriai R. Khany ir Z. Hamzelou: „Kol Hitleris turi traukti žmones į karo frontus, jis bando visuomenės sieloje iššaukti lojalumo jausmą. Subjektyviai pasakodami istoriją, diktatoriai bando įtvirtinti homogeniškumą ir panaikinti socialinę atskirtį, kad padidintų prieraišumą ir patriotinį jausmą“ (Khany, Hamzelou, 2014). Savo kalbose diktatorius naudodavo tokius žodžius, kaip *brolystė*, *vienybė*, kurie, išimti iš konteksto, turi teigiamas konotacijas, tad šiuo atveju yra naudojami siekiant suteikti teigiamą požiūrį į absoliučiai nepateisinamus poelgius ir nusistatymus. „Kadangi diktatoriai manipuliuoja kalba, kad pateisintų savo įsakymus; autoriteto išraiška yra pastebima visoje kalboje, pavyzdžiui, naudojant devizus arba kruopščiai parinktą struktūrą ir žodyną. Pavyzdžiui, Hitleris [...] atitinkamai pasirenka savo leksiką (pvz., mano bendražygiai, mano tautiečiai), kad įterptų savo ideologiją į paslėptą klostę“ (*ten pat*). Pompastiškų ir įprastai teigiamus vaizdinius keliančių žodžių naudojimas yra pagrįstas ne tiesiogine jų reikšme, o aplinkybių daroma įtaka bei kontekstu. „Žodžių galia yra susijusi su vaizdiniais, kuriuos jie sukelia, ir visiškai nepriklauso nuo jų tikrosios reikšmės. Žodžiai, kurių prasmė yra vangiausiai apibrėžta, kartais turi didžiausią įtaką. Pavyzdžiui, terminai demokratija, socializmas, lygybė, laisvė ir kt., kurių reikšmė yra tokia neapibrėžta, kad tam sutvarkyti neužtektų ir didelių tomų. Tačiau neabejotina, kad tie trumpi skiemenys turi išties magišką galią, tarsi juose būtų visų problemų sprendimas. Jie sintezuoja pačius įvairiausius nesąmoningus siekius ir viltį juos įgyvendinti“ (Le Bon, 1895). Tokie ir panašūs terminai kelia teigiamas emocijas, tad, išorinių faktorių paveikti, žmonės minioje sutinka juos tapatinti su tuometine jų situacija, sąmoningai neapmąstydami, ar žodžių reikšmė turi tiesioginių sąsajų su minėta situacija. Pavyzdžiui, per mitingus skanduojamas žodis *laisvė* kiekvienam žmogui gali sietis su itin skirtingomis laisvėmis, be konteksto šis žodis yra be galo neapibrėžtas. Kaip bebūtų, jis įprastai yra siejamas su teigiamomis konotacijomis, tad pritaikius jį reikiamai situacijai, jis padeda formuoti teigiamą požiūrį ir į pačią situaciją. Apie tinkamo žodžių pasirinkimo daromą įtaką kalbėjo ir australų mokslininkas J. Stratton: „Nusistatymus dažnai galima aptikti išnagrinėjus panaudotus ekspresyvius žodžius. Jei laikraščio redakcija įvardija mero planus pastatyti dar tris benamių prieglaudas kaip „dosnų projektą“, galima pastebėti teigiamą nusistatymą“ (Stratton, 1999). Kalba ir tinkamas jos formavimas turi itin didelę įtaką tam, kaip įprastai abstrakti žinutė bus priimta ir suprasta minioje.

Kraštutiniais atvejais, itin įtaigi retorika gali virsti smegenų plovimo mechanizmu ar provokacijos įrankiu. Susidėjus tokiems faktoriams kaip tvirtos nuomonės neturėjimas, asmeninės

atsakomybės pajautos praradimas, bandos jausmas bei žmogaus lyderio pozicijoje įtaka, susidaro puikios sąlygos smegenų plovimo bei nuomonės formavimo kampanijoms vystyti. Tokių kampanijų paveiktos masės yra linkusios dar mažiau kvestionuoti gautą informaciją ir labiau paklusti raginimams ar patarimams. Pasak G. Orwell, „Jei mintis gali korumpuoti kalbą, kalba taip pat gali korumpuoti mintį“ (Orwell, 1946). Valdžios pozicijoje atsidūręs asmuo gali paveikti itin didelį žmonių skaičių, savo kalbomis diegdamas šališką poziciją. Veikale „Politika ir anglų kalba“, G. Orwell teigia: „Galite sabotažuoti tai tiesiog atverdami mintis ir leisdami į jas patekti jau suformuluotoms frazėms. Jie sukurs jūsų sakinius už jus – net tam tikru mastu pagalvos jūsų mintis už jus – ir prireikus atliks svarbią paslaugą iš dalies nuslėpdami jų prasmę nuo jūsų pačių“ (*ten pat*). Tinkamai panaudoję leksines raiškos priemones, minias valdantys asmenys gali ne tik formuoti atitinkamą mąstyseną, bet ir imtis tam tikrų, dažnai nepateisinamų, veiksmų. „Atsižvelgiant į perdėtus pačios minios jausmus, ją žavi tik pernelyg dideli jausmai. Oratorius, norintis išjudinti minią, turi piktnaudžiauti smurtiniais teiginiais. Perdėti, teigti, griebtis pasikartojimų ir niekada nebandyti nieko įrodyti samprotaujant – tai argumentavimo metodai, gerai žinomi viešų susirinkimų pranešėjams“ (Le Bon, 1895). Kraštutiniais atvejais užtenka vos kelių tinkamai suregzėtų frazių ir įtakingo asmens, norint susirinkusią minią paversti pavojų keliančiu objektu ar išprovokuoti fizinio aktyvumo protrūkius. Knygoje „Kalbame apie terorizmą: ekspresyvosios kalbos ir politinio smurto žodynas“, autorius P. Herbst aptarė ekspresyvosios kalbos ir masinio smurto sąsajas: „Tokia kalba formuoja šalies nusiteikimą smurto atžvilgiu ir atsaką į jį; netgi padeda formuoti žmonių kaip tautos tapatybę“ (Herbst, 2003). Dėl anksčiau aptartų socio-demografinių požymių, tokių kaip gyvenamoji aplinka, papročiai, tradicijos ir kt., skirtingų tautų gyventojai gali turėti skirtingą pakantumą smurto protrūkiams ar su smurtu susijusiai retorikai, o tuo pačiu būti ir daugiau arba mažiau jai paveikūs.

1.4. Minios elgsena smurto ir riaušių kontekste

Remiantis aptartomis G. Le Bon (1895) teorijomis, esant minioje, tam tikros asmeninės žmogaus savybės tarsi išnyksta, jis tampa vienetu, valdomu primityvių instinktų, jį supančios daugumos elgsenos, ar paliepimų iš vadovaujančių asmenų. Tai paverčia tokį minios dalyvį itin imlų paliepimams, kurie – dėl minioms būdingo spontaniškumo ir emotyvumo – kartais pasireiškia ir smurto protrūkiams ar riaušėmis. „Visiškai praradęs sąmoningą asmenybę, jis paklūsta visiems operatoriaus, kuris ją atėmė, pasiūlymams ir atlieka veiksmus, visiškai prieštaraujančius jo charakteriui ir įpročiams. Kruopštūs stebėjimai rodo, kad asmuo, kuriam laikui paniręs į aktyviai veikiančią minią, greitai atsiduria [...] ypatingoje būsenoje, kuri labai primena susižavėjimo būseną, kuomet užhipnotizuotas individas atsiduria hipnotizuotojo rankose“ (Le Bon, 1895). H. Hexmoor mano, jog minioje atsidūrusio individo asmeninės savybės yra adaptuojamos prie, o ne pilnai absorbuojamos minios nusistatymų (Hexmoor, 2012). H. Hexmoor teigimu, tokios adaptacijos

užtenka, kad individas, būdamas masės dalimi, elgtųsi prieštaraudamas savo įprastiems nusistatymams: „Grupės elgesys yra kolektyvinių sprendimų ir kolektyvinio pasirinkimo rezultatas. Kadangi žmonės elgiasi beveik taip pat kaip kaimynas šalimais, jie imasi net ekstremalesnių sprendimų, nei ketino. Dėl tokio elgesio, sprendimai ir prioritetai dažniausiai konceptualiai skiriasi nuo pirminės asmens nuomonės“ (*ten pat*). Per neramumus ar riaušes tai paaiškina dalies individų įsitraukimą, kurie, įprastomis aplinkybėmis, nėra linkę į smurto protrūkius.

Įprastai miniose vyrauja tam tikri, joms būdingi bruožai, tokie kaip impulsyvumas, dirglumas, negebėjimas kritiškai mąstyti ar priimti sprendimus, jausmų perdėjimas (Le Bon, 1895). Tokių bruožų visuma yra itin pavojinga, kuomet kalbama apie galimus smurto protrūkius, kadangi dažnu atveju būtent panašiomis savybėmis pasižymi į konfliktus linkę asmenys. Iš to galima daryti išvadą, kad net ir į konfliktus nelinkęs asmuo, atsidūręs minios sudėtyje, gali bent laikinai tokiu tapti. „Miniose akumuliuojamas kvailumas, o ne sveikas protas. Individas, priklausantis miniai, vien dėl kiekybės sumetimų įgyja nenugalimos jėgos jausmą, leidžiantį jam pasiduoti instinktams, kuriuos, jei būtų vienas, jis būtų priverstas suvaržyti“ (*ten pat*). Vedinas instinktų, minioje žmogus slopina ne tik asmenines būdo savybes, tokias kaip racionalumas, ramumas, sukalbamumas, bet ir turimą išsilavinimą ar įpročius. „Vien dėl to, kad jis yra organizuotos minios dalis, žmogus nusileidžia keliais civilizacijos laipteliais. Izoliuotas, jis gali būti išsilavinęs individas, minioje jis yra barbaras – tai yra būtybė, veikianti pagal instinktą. Jam būdingas spontaniškumas, smurtas, žiaurumas, taip pat entuziazmas ir didvyriškumas primityvių būtybių, į kurias jis dar labiau linkęs panašėti ir tuo, kaip lengvai leidžiasi būti paveiktas žodžiais ir vaizdais [...] ir būti skatinamas atlikti veiksmus, prieštaraujančius jo akivaizdžiausiems interesams ir geriausiai žinomiems įpročiams“ (Le Bon, 1895). Pasitelkę įtaigius žodžius ar vaizdinius, miniai vadovaujantys asmenys gali paraginti ją aktyviai imtis veiksmų, taip paversdami masinį susibūrimą maištu ar riaušėmis.

Reaguodama į dirgiklius ar skatinimus, žmonių minia ima slopinti konvencionalias normas ir imasi kraštutinumų ar perdėtai sureikšmina, sustiprina vyraujančias emocijas. Pastebima, kad dažniausiai jie „puoselėja smurtinius ar kraštutinius jausmus, kurių atveju simpatija greitai virsta garbinimu, o vos tik sužadinta antipatija tampa neapykanta“ (Le Bon, 1895). Riaušių ar kitų smurto proveržių atvejų metu, neigiamos emocijos užgožia žmonių minioje moralumą. „Žodžiui *moralė* reiškiant nuolatinę pagarbą tam tikroms socialinėms konvencijoms ir nuolatinį savanaudiškų impulsų slopinimą, akivaizdu, kad minios yra per daug impulsyvios ir nestabilios, kad būtų moralios“ (Le Bon, 1895). Kaip bebūtų, įsiau drinusios minios elgsenos tapsmui riaušėmis įvykti reikalingas ir opozicijos ar pasipriešinimo įsikišimas. Veikale „Kaip kyla minios smurtas ir kaip jis plinta“ teigiama, jog „Minios smurtas negalėjo būti tinkamai suprastas neaptariant jos santykių su kitais elementais, tokiais kaip policija ar kariuomenė. Taigi, analizuojant buvo privalu įtraukti tokių išorinių grupių, kaip galimų dedamųjų įvykių dalių, perspektyvą ir veiksmus“ (Drury et al., 2020).

Tyrimų metu išplėtotas tarpgrupinės minios ir policijos sąveikos modelis, padėjęs pagrindą išplėstiniam minios konflikto socialinės tapatybės modeliui (angl. *elaborated social identity model*), dar žinomam trumpiniu – *ESIM (ten pat)*. Šis modelis atskleidžia, kad „[...] sąlygos, būtinos konfliktui tarp minios ir kitų, miniai nepriklausančių, dalyvių (pavyzdžiui, policijos) kilti ir vystytis, yra dvipusės“ (*ten pat*). Konfliktų atveju, savo įsikišimu (nepriklausomai nuo to, ar jis yra pagrįstas kaip atsakas į provokacijas, ar ne) policijos pareigūnai atsveria minios indėlį, taip iššaukdami tolimesnį jos atsaką. Taip prasidėjusios riaušės tampa ne vien tik minios elgsenos atspindžiu, o dviejų pusių susirėmimu. Minios elgesį laikydami viešosios tvarkos pažeidimais, pareigūnai reaguoja, kuriuos, dėl savo šališkos pozicijos, minia laiko nepagrįstu įsikišimu. Atsižvelgiant į tai, žmonės minioje taip pat imasi veiksmų, kurie, pareigūnų akimis, yra laikomi maištu ar atpildo siekimu, todėl yra malšinami, taip sukuriant itin dinamišką įvykių seką, gyvuojančią iki įvykių numalšinimo ir viešosios tvarkos sugražinimo. „Vienos didelės socialinės grupės minioje formavimasis, taip pat solidarumo pajauta ir minios dalyvių tarpusavio palaikymo lūkesčiai įgalina jos narius aktyviai priešintis policijos grupei“ (*ten pat*), tačiau, atsakydama į tai, policijos grupė įprastai sustiprina riaušėms numalšinti skirtus dalinius ir minia galiausiai būna priversta išsiskirstyti.

1.5. Minios gyvavimo etapai

Tarp minios formavimosi užuomazgų ir priverstinio ar savaiminio minios išsiskirstymo vystosi minios gyvavimo ciklas. Hexmoor išskyrė šešis tokio ciklo etapus: 1) individualizmo etapas, 2) stimuliacijos etapas (I), 3) minios formavimosi etapas, 4) minios būties etapas, 5) stimuliacijos etapas (II), 6) išsisklaidymo etapas (Hexmoor, 2012). Šis modelis abstrakčiai apibūdina bendrinius minios gyvavimo etapus, kurie, vykdami nuosekliai eiliškumo tvarka, sudaro pilną ciklą ir tuomet gali būti pradedami iš naujo. Pasak autoriaus, kertiniai minios egzistencijos etapai yra tarp antrojo ir penktojo imtinai (*ten pat*), tačiau kiekvienas etapas yra svarbus veiksnys minios formavimosi ir elgsenos procesuose:

- 1) **Individualizmo etapas:** žmonės mąsto savarankiškai, nepriklausomai nuo kitų. Tai yra etapas, kurio metu savarankiškai formuojamas nusiteikimas, tikslai, emocijos, nuomonės ir panašūs elementai.
- 2) **Stimuliacijos etapas (I):** grupė žmonių tuo pačiu metu patiria panašių jausmų ir reakcijų į išorinius dirgiklius bendrumą. Tam tikras stimulus juose išprovokuoja panašius atskirai suformuotus nusiteikimus ar emocijas, tapusias bendrystės pagrindu.
- 3) **Minios formavimosi etapas:** minėta grupė žmonių pradeda burtis į vienetą, sujungtą bendrų interesų. Anksčiau veikė individualiai, jie ima dažniau veikti kartu.
- 4) **Minios būties etapas:** galutinai suformuota minia veikia kartu kaip kolektyvinis vienetas.

- 5) **Stimuliacijos etapas (II):** priešingai nei antrame punkte, čia žmonėms grupėje pradeda stigti bendrumo jausmo reaguojant į stimulus ir išorinius dirgiklius. Formuojasi skirtingi nusiteikimai, tikslai, emocijos.
- 6) **Išsisklaidymo etapas:** bendrystės jausmas ir darnumas ima sklaidytis. Žmonės pamažu grįžta prie mąstymo individualiai, taigi yra grįžtama prie pirmo etapo ir ciklas baigiasi.

Kuomet žmogus yra minios narys ar priklauso panašius interesus turinčių ar to paties tikslo siekiančių asmenų grupei, jis yra linkęs pakeisti ar adaptuoti savo pažiūras bei elgseną. Asmuo pradeda vadovautis vyraujančiomis bendromis vertybėmis, tapatintis su šalia esančiais individualais ir stipriau išgyventi emocijas bei priimti raginimus kritiškai jų nevertindamas. Žmogaus minioje elgesiu yra lengviau manipuluoti, jis yra paveiksnis išoriniams veiksniams bei įtakoms. Šiais veiksniais tokiu atveju gali tapti daugybė dalykų, tokie kaip aplinkiniai asmenys, politinės aplinkybės, manipuliacinės kalbos priemonės, nusistovėjusios socialinės normos ir panašūs dirgikliai.

Vienas dažniausiai pastebimų dirgiklių, lemiančių minios formavimąsi, yra nuomonės reiškinio klausimas, kuomet ji nesutampa su tam tikrų individų, valdžios organų ar kitų grupių nuomone. Tai tampa pagrindu garsiai reikšti nepasitenkinimą ir dažnai skatina panašiai mąstančius asmenis burtis į grupes, o kardinaliais atvejais – imtis ir agresyvesnių priemonių, tokių kaip smurtavimas, riaušės.

2. ATVEJO ANALIZĖ: MITINGAS VAŠINGTONE

2.1. Atvejo aplinkybės

2021 m. sausio 6 d., JAV sostinėje Vašingtone esančiuose Kongresų rūmuose buvo suplanuotas posėdis, turintis patvirtinti J. Biden pergalę 2020-ųjų prezidento rinkimuose. Posėdžio metu turėjo būti skaičiuojami rinkikų kolegijos balsai ir oficialiai įforminama naujojo prezidento pergalė, tačiau tam kelią užkirto pasipiktinusi kadenciją bebaigiančio prezidento D. Trump palaikytojų minia. Surengę protesto akciją Vašingtono centre, D. Trump šalininkai galiausiai šturmavo Kapitolijų, sukeldami chaosą ir sutrikdydami Kongreso veiklą. Nepaisant neramumų, balsavimo rezultatai buvo patvirtinti, tačiau lemtingosios dienos įvykiai pareikalavo penkių gyvybių ir sužalojo ne vieną asmenį, tarp kurių – policijos pareigūnai bei patys riaušių dalyviai.

Į mitingą susirinkę dalyviai reiškė nepasitenkinimą rinkimų rezultatais, jų teigimu šie buvo suklastoti, todėl ir valdžios perdavimas J. Biden turėjo būti sustabdytas. Ir taip stipriomis neigiamomis emocijomis pasižymėjusi minia buvo dar labiau įaudrinta D. Trump kalbos prieš posėdžiui prasidedant bei jo tos dienos įrašų socialinėje medijoje. Paskutines kadencijos dienas skaičiuojantis prezidentas prie mikrofono stoji Elipsėje, dar žinomoje Prezidento Pietinio Parko pavadinimu, esančioje visai netoli Kapitolijaus pastato. Kalba buvo sakoma nuo scenos, gausiai puoštos plazdančiomis JAV vėliavomis bei plakatais su skambia fraze – „*SAVE AMERICA MARCH*“ (liet. *IŠSAUGOKIME AMERIKĄ MITINGAS*) (PBS News Hour, 2021). Ženklių su minėtu ar panašiais palaikymą išreiškiančiais šūkais (tokiais kaip „*TRUMP WON*“ (liet. *TRUMP LAIMĖJO*), *STAND WITH TRUMP* (liet. *STOVĖKIME SU TRUMP*), buvo pastebima ir susirinkusių klausytojų rankose. Taip pat minioje figūravo nemažai žymiųjų raudonų „*MAGA* – „*Make America Great Again*“ (liet. *Padarykime Ameriką Vėl Didžią*) kepurėlių bei JAV vėliavos motyvų (*ten pat*). Kiek daugiau nei valandą trukusios kalbos metu, D. Trump reiškė nepasitenkinimą rinkimų rezultatais, šmeižė opoziciją, ragino žmones kovoti už teisybę (jo šališka nuomone), imtis veiksmų ir eiti link Kapitolijaus (*ten pat*). Ilgai netrukusi minia būtent tai ir padarė – mitingo dalyviai susirinko ant Kapitolijaus laiptų, tuomet ėmė brautis pro policininkų pastatytas užtvaras, o galiausiai – ir veržtis į pastato vidų.

2.2. Minios formavimosi ypatumai, sudėtis ir tipas

Sausio 6 d. susirinkusi minia turėjo bendrą tikslą – išreikšti nepasitenkinimą prezidento rinkimų rezultatais ir naujojo valstybės vadovo pergalės įteisinimu. Mitingo metu dalyviai reiškė nepasitenkinimą šūksniais, plakatais, buvo vedini emocijų, tačiau jų nereikšė drastiškais veiksmais. Į išorinius veiksmus, tokius kaip nuo scenos sakoma kalba, žmonės atsakydavo vieningomis skanduotėmis: „*FIGHT FOR TRUMP*“ (liet. *KOVOKIME UŽ TRUMP*), „*WE LOVE TRUMP*“ (liet.

MES MYLIME TRUMP), „WE LOVE YOU“ (liet. MES JUS MYLIME) (*ten pat*). Prieš pradėdant brautis į Kapitolijaus pastatą, minia buvo priskiriama ekspresyvios minios tipui, tačiau, prasidėjus agresyvesniems veiksams nei plakatų laikymas ir šūksniai, ji tapo veiksnia minia, savo nepasitenkinimą reiškianti destruktiviu elgesiu.

Tam įtakos turėti galėjo minios sandara ir žmonių joje išankstiniai nusistatymai, politinės pažiūros, amžius, gyvenamoji vieta ir panašūs rodikliai. Tokie rodikliai buvo aptarti Čikagos saugumo ir grėsmių projekto (angl. The Chicago Project on Security & Threats) ataskaitoje, parengtoje remiantis duomenimis, surinktais iš 377-ių riaušių metu sulaikytų asmenų. Įsteigtas Čikagos Universitete, šis projektas pristatė tyrimą „Suprantant Amerikos vidaus terorizmą“ (angl. „*Understanding American Domestic Terrorism*“), kuriame, pasitelkus regresinės analizės modelį ir analizuojant teismo dokumentus, tyrėjų komanda nagrinėjo sausio 6 d. riaušių dalyvių motyvus ir demografinius duomenis (Pape, 2021). Ataskaitos duomenimis:

- 1) **Amžius:** 54 % riaušininkų buvo 34-54 m. amžiaus, dar 13 % pateko į \geq 55 m. amžiaus kategoriją, likusi dalis – žmonės iki 34 m.
- 2) **Užimtumas:** 85 % dalyvavusių buvo turintys darbus, 9 % – bedarbiai ir dar po 3 % – studentai ir pensinio amžiaus žmonės.
- 3) **Priklausymas grupuotėms:** 87 % nepriklausė, 12 % priklausė su politiniais judėjimais ar sąmokslu teorijomis susijusioms grupuotėms, likęs 1 % priklausė kitokio tipo gaujoms.
- 4) **Gyvenamojoje vietoje vyraujančios politinės pažiūros:** 52 % riaušininkų atvyko iš valstijų, kuriose rinkimus laimėjo J. Biden, 48 % – iš D. Trump pergalę skelbusių valstijų.

Lyginant šiuos duomenis su informacija apie dešiniųjų pažiūrų ekstremistus, sulaikytus 2015-2020 m., pastarųjų daugumą (61 %) sudarė asmenys iki 34 m., t.y. – jaunesni nei sausio 6 d. riaušių dalyvių dauguma. Lyginant su minėtų penkerių metų vidurkiu, tuo metu daugiau žmonių (25 %) buvo bedarbiai (įdarbinti – 62 %). Taip pat 2015-2020 m. daugiau žmonių priklausė su politiniais judėjimais ar sąmokslu teorijomis susijusioms grupuotėms (22 %) ir kitokio tipo gaujoms (26 %). Tai rodo, jog „Tai, su kuo čia tenka tvarkytis yra daugiau nei paprasčiausias dešiniųjų pažiūrų organizacijų sambūris, bet veikiau platesnio požiūrio masinis judėjimas, vedinas smurto“ (*ten pat*). Demografiniai duomenys taip pat rodo, jog palaikymą D. Trump išreikšti ir balsavimo rezultatų baigtį pasmerkti atvyko ir asmenys, kurių valstijose dauguma palaikė J. Biden kandidatūrą. Jų prisijungimą prie masinių veiksmų galėjo dar labiau sustiprinti tai, jog, nepaisant jų asmeninio indėlio, balsavimo baigtis buvo ne tokia, kokios buvo norėta. „Tai iš esmės yra politinis judėjimas, sutelktas ne tik „raudonosiose“ šalies dalyse, bet ir susidedantis iš D. Trump šalininkų, daugelyje vietų sudarančių mažumą“ (*ten pat*). Demografiniai duomenys rodo, jog sausio 6-osios įvykiuose dalyvavo ne tik maža dalis ekstremistinių pažiūrų riaušininkų, bet ir eiliniai, darbus turintys, vidutinio amžiaus asmenys, neturintys sąsajų su jokiais į organizacijomis.

Remiantis tyrimo duomenimis, dalį suimtųjų sudarė ir keletas liūdnai pagarsėjusių grupuočių nariai: *Proud Boys* – 25 asmenys, *Oath Keepers* – 13 asmenų, *Three Percenters* – 6 asmenys, *Aryan Nations*: – 1 asmuo (*ten pat*). „Three Percenters“ – dešiniųjų pažiūrų antivyriausybė ideologija, įkurta 2008 m. Dažnai veikia besivadovaudama kitų ekstremistinių grupuočių, tokių kaip Oath Keepers, pavyzdžiu (Hosenball, Wolfe, 2021). „Oath Keepers“ – dešiniųjų pažiūrų antivyriausybė subideologija, burianti karinį pasirengimą turinčius ar policijoje dirbančius/dirbusius asmenis (Reilly, 2022). „Proud Boys“ – dešiniųjų pažiūrų neofašistų organizacija, viešai reiškianti palaikymą D. Trumpui. Susikūrusi 2016 metų prezidento rinkimų įkarštyje, ji gerai žinoma dėl savo diskriminuojančio pobūdžio pasisakymų ir polinkio į smurtą (Editors of Encyclopaedia, 2022). „Aryan Nations“ – antisemitinė, neonacių organizacija, aukštinanti baltųjų viršenybės idėją. Jos ištakos, siekiančios praeito amžiaus aštuntąjį dešimtmetį, siejamos su krikščionišku judėjimu tuo pačiu pavadinimu, o devintojo dešimtmečio viduryje organizacija ėmė aktyviai burti neonacionalistų pažiūrų šalininkus (Lambert, 2019). Panašiomis pažiūromis ir veikla pasižymi ir dar viena gerai žinoma radikalių pažiūrų judėjimas – „QAnon“. Paremtas sąmokslu teorijomis, jis skelbiasi kariaujantis prieš „šėtoną garbinančius elite pedofilus valdžioje, versle ir žiniasklaidoje“ (Wendling, 2021). Pasižymintys agresyvia elgsena ir paraginti išorinių veiksnių, net sudarydami mažumą, jie gali turėti didelę įtaką likusiai minios daliai, įprastai linkusiai būti emotyvaus, bet ne destruktinio pobūdžio.

Remiantis G. Le Bon mintimis apie minios nesąmoningumą (Le Bon, 1895) ir asmeninės atsakomybės praradimą, toks instinktais paremtas dalies žmonių elgesys skatina likusią dalį aktyviau imtis veiksmų ir drąsiau reikšti užimamą poziciją. Le Bon teigė, jog individų transformacija į minią suteikia jiems kolektyvinį protą, verčiantį mąstyti ir elgtis kitaip nei elgtusi individualiai (Le Bon, 1895), o F. G. Neville ir S. D. Reicher tikslino, jog žmonės minioje patiria perėjimą nuo asmeninės prie socialinės tapatybės, reiškiantį bent dalinį nuokrypį nuo įprastos elgsenos (Neville, Reicher, 2018). Mintį apie pokytį nuo individualių vertybių į masei būdingą jėgos demonstravimą vizualizuoti galima remiantis masiniuose renginiuose dalyvavusių žmonių artimųjų liudijimais. Juos publikuojančiame britų naujienraščio „The Guardian“ straipsnyje, vieno iš riaušių metu gyvybės netekusių asmenų, K. Greeson, artimieji teigė, jog jis „Nevyko ten ketindamas smurtauti ar dalyvauti riaušėse“ ir „Netoleravo panašių veiksmų“, tačiau jausdamas panašiai mąstančių asmenų grupės palaikymą, socialiniuose tinkluose jis buvo pastebėtas rašantis agresiją skatinančius įrašus, ragindamas „Užtaisyti ginklus ir leisti į gatves“ (Evelyn, 2021). Dar vienos aukos, R. Boyland, artimieji teigė esą žinoję apie jos stiprius įsitikinimus, tačiau buvę šokiruoti jos dalyvavimu sausio 6-osios įvykiuose, kas rodo, jog tai neatspindi jos įprasto charakterio. Jie taip pat kaltino D. Trump „Savo žodžiais kurstant riaušes“ (*ten pat*), taip tiesiogiai išskirdami jį kaip vieną iš pagrindinių išorinių veiksnių jos elgesio pokyčiui argumentuoti.

2.3. Įtaka minios formavimuisi ir elgsenai

Sausio 6 d. minios formavimuisi ir veiksmų eigai įtaką darė ne vienas išorinis veiksnys. Žmonių būrimasis buvo inicijuojamas dar prieš minėtai dienai išauštant, o kalbos prieš prasidedant riaušėms tik dar labiau paaštrino jau vyravusių emocijų intensyvumą. Informacinė sklaida iki renginio dienos pagrinde vyko socialiniuose tinkluose, kurie tapo itin svarbiu įrankiu šiai masei formuoti, bendriems tikslams kelti. Juose D. Trump šalininkai buvo veikiami dezinformacijos ir patys ją skleidė, būrėsi į interaktyvias grupes, kuriose dalinosi mintimis bei idėjomis, dažnu atveju siejamomis su „*Stop The Steal*“ (liet. „*Sustabdykime vagystę*“) judėjimu. Devizas „*Stop The Steal*“ D. Trump pasekėjų buvo sugeneruotas dar 2016-aisiais, tačiau jo kadencijai einant į pabaigą ir ypač po nepalankios 2020 m. rinkimų baigties, šis devizas buvo imtas vartoti dar plačiau ir sparčiai plito internetinėje erdvėje. Atsižvelgiant į „Just Security“ portalą duomenis, nuo 2020 m. rugsėjo 1 d. iki 2021 m. vasario 2 d., šūkis „*Stop The Steal*“ buvo panaudotas daugiau nei 8,2 tūkst. kartų ir sugeneravo 70 mln. įsitraukimo atvejų (Holt, 2021). Tai rodo, jog internetinėje erdvėje susidomėjimo ir palaikymo nestigo, tačiau jis įgavo dar didesnę pagreitį, kuomet įsitraukę asmenys buvo tiesiogiai paraginti imtis veiksmų. „D. Trump yra gerai žinomas dėl savo misoginistinių ir rasistinių pareiškimų per gyvai sakomus pastebėjimus bei įrašus skaitmeninėje erdvėje, pagrinde naudodamas „Twitter“ tokiems pareiškimams skleisti“ (Hayes, 2021). Vienas kertinių įrašų, skatinusių veikti ne žodžiais, o darbais buvo „Twitter“ platformoje 2020 m. gruodžio 19 d. paskelbta D. Trump žinutė: „Dideli protestai Kolumbijos apygardoje sausio 6 d. Būkite ten. Jie bus pašėlę!“ (*ten pat*). Šie žodžiai įkvėpė žmones iš įvairių vietovių suvažiuoti į šalies sostinę ir kolektyviai išreikšti nepasitenkinimą susidariusia situacija.

2.3.1. Kolektyvinis elgesys

Susirinkusi į konkrečią dieną, konkrečioje vietoje vykusį mitingą, minia neabejotinai turėjo mažiausiai vieną bendrą vardiklį, paskatinusį žmones drąsiau reikšti savo užimamą poziciją. Jausdami panašiai nusiteikusių šalimais esančių žmonių užnugarį, minios dalyviai tokioje fizinėje ir socialinėje erdvėje ėmė veikti kaip vienas kolektyvinis vienetas. Nors ir dalinai vedina struktūros – žmonės planavo kelionę iki mitingo vietos, atitinkamu laiku rinkosi klausyti prezidento kalbos ir laikėsi panašių plano dalių – sausio 6-osios minia buvo spontaniška savo veiksmų apimtimis. Pavyzdžiui, paraginta keliauti Kapitolijaus link, jį pasiekusi masė nesustojo, o ėmė brautis į pastato vidų. Tikėtina, jog izoliuotas asmuo pasiekęs Kapitolijų nebūtų ėmėsis jo šturmuoti, tačiau būnant minios dalimi tiek turimos galios kiekis, tiek požiūris į ją skiriasi nuo požiūrio įprastomis aplinkybėmis. Izoliuoto asmens atveju suveikia minėtos asmeninės atsakomybės pajauta ir daugiau reikšmės turi asmeninės savybės (tokios kaip sąžinės jausmas, racionalus mąstymas, baimė), kurios,

kaip buvo aptarta, esant minioje yra prislopintos. Analizuojant riaušių dienos įvykius, galima išskirti ir F. G. Neville ir S. D. Reicher aptartą individualios tapatybės tapsmą socialine tapatybe, kurioje vyraujančios vertybės ir kolektyvinės normos ne tik yra priimtinos, bet tampa aukštesniu prioritetu nei asmeninės (Neville, Reicher, 2018). Pavyzdžiui, įprastai ir taip patriotiškas žmogus, atsidūręs minioje ir veikiamas aplinkos ar kitų veiksmų, gali tapti radikalių pažiūrų šalininku, jei tuo pasižymi susirinkusi minia. Tokios spontaniškos veiksmų ar emocijų eskalacijos pasireiškimas dažnai yra išorinių faktorių ar žmonių įtakos miniai atspindys.

Sausio 6 d. tarp susirinkusių riaušinių buvo pastebimi ir radikalias pažiūras atstovaujančių grupuočių nariai. Čikagos Universiteto Tyrimų instituto ataskaitos duomenimis, jų buvo mažuma – vos 12 %, tačiau atsižvelgiant į kolektyvinio elgesio subtilybes bei socio-psichologinius procesus, jų pakako miniai paveikti (Pape, 2021). Dienraščio „The New York Times“ duomenys atskleidžia tai, kad tokių grupuočių nariai turėjo laiko veiksams apgalvoti ir pasiruošti: „Kraštutiniai D. Trump šalininkai – įskaitant *Proud Boys* grupuotę ir kitas smurtą kurstančias grupes bei sąmokslų teorijomis vedinas grupes, tokias kaip *QAnon* – tyrinėjo, ką galėtų padaryti sausio 6 d. Vašingtone (Barry, Frenkel, 2021). Tam skirtuose pokalbiuose „Gabe“ platformoje jie aptarė logistiką, kur susirinkti ir kokiomis gatvėmis eiti į Kapitolijų“. Tai rodo, jog įprastai į smurtą linkusios radikalių pažiūrų grupuotės galėjo dar iki įvykių dienos apsvarstyti savo veiksmų planą, kuris darė įtaką likusiai į mitingą susirinkusiai, spontanišku elgesiu ir paveikumu pasižyminčiai miniai. Kolektyvinio elgesio ir įtaigos mažumos įtaka paremtas poslinkis socialinės tapatybės link priklauso ir nuo socialinių aplinkybių ar nusistovėjusių normų, kuriomis formuojamos asmeninės ar kolektyvinės vertybės.

2.3.2. Nusistovėjusios normos

Tiek asmeniniams, tiek kolektyviniams sprendimams ir veiksams didelę įtaką turi aplinkoje vyraujančios nusistovėjusios normos. Pasak L. Mulevičiaus, individui, kaip socialinės psichologijos objektui, įtaką daro tokie komponentai, kaip interesai, jausmai, įpročiai, tradicijos, įsitikinimai (Mulevičius, 1970). Esant minioje bendraminčių, šių komponentų įtaka sustiprėja – minia formuojasi remiantis bendrumo pajauta, tad ir elgseną veikiantys vertybiniai ar socialiniai komponentai dažnai yra panašūs. JAV atveju vienas pagrindinių nusistovėjusių socialinių normų suformuotų elementų – patriotiškumo ir teisingumo vertybių pajautos puoselėjimas.

Tam įtakos šiuo atveju turi bendra šalies istorija, bendros politinės pažiūros – į mitingą susirinkę asmenys buvo pagrinde D. Trump šalininkai – bei, žinoma, jo paties pasisakymai, sužadinantys patriotiškumo jausmus, pabrėžiantys kovos už teisybę ir savo šalį svarbą. Prie to prisideda ir minioje pastebėtų grupuočių įtaka. Plevėsuojančių JAV vėliavų skaičius, ženklai su „SAVE AMERICA“ užrašais, „MAGA“ kepurėlės bei kita atributika akivaizdžiai iliustruoja

vyraujančio patriotizmo lygį, o šovinistiniais polinkiais bei revoliucinio heroizmo išraiškomis pasižyminčių ekstremistinių grupuočių dalyvavimas tik dar labiau antrina šių nusistovėjusių normų vyravimui minioje.

Šios bei kitos Vašingtono protesto dalyvius veikiančios socialinės normos tik sustiprėja pradėjus mąstyti ir veikti kaip kolektyvinis vienetas. Dėl šališkumo jausmų, žmogus yra atviresnis priimti bei linkęs domėtis informacija, kuriai pritaria, o Vašingtone susirinkusi minia akivaizdžiai buvo masė bendraminčių, prijaučiančių toms pačioms idėjoms. Šiuo atveju tai – nuomonė, jog rinkimų rezultatai buvo neteisėti, respublikonų partijos palaikymas bei demokratų partijos menkinimas, gandai apie netinkamą balsų skaičiavimą ir panašūs D. Trump skelbiami teiginiai. Tokiu atveju socialinėmis normomis grįstas bendrumas veikia kaip klėjai, jungiantys asmenis, kuriems priimtini panašūs standartai, idėjos ir nuomonės.

Nusistovėjusios socialinės normos, įsitikinimai bei vyraujanti aplinka be abejo daro įtaką minios požiūriui, elgsenai ir formavimosi procesui, tačiau vien jų egzistencijos įprastai nepakanka aktyviems veiksams iššaukti. Spontaniškos veiksnių ir emocijų eskalacijos pasireiškimas puikiai atspindi kitą mokslininkų aptartą kolektyvinės elgsenos bruožą – grupės poveikumą kitų daromai įtakai. JAV atveju, tiek prieš mitingą, tiek jo metu, savo pasekėjus kurstė ir įsitraukimą skatino rinkimų rezultatų nepripažįstantis prezidentas D. Trump. Jo įtaka buvo laikoma bene vienareikšme sausio 6 d. neramumų priežastimi.

2.3.3. Žmogus lyderio pozicijoje

Nepriklausomai nuo minios pobūdžio ar tikslo, jos veiksmai įprastai yra iššaukiami išorinių faktorių, dirgiklių ar stimulų. Vienas paveikiausių iš jų – žmogus, užimantis lyderio ar įkvėpėjo poziciją. Sausio 6 d. neramumų atveju, šis žmogus buvo D. Trump, tapęs politinio sąmyšio centru ir pagrindiniu minios iniciatoriumi. Savo indėliu į šią sumaištį jis įtraukė tiek eilinius pasekėjus, tiek radikalių pažiūrų grupes, sudariusias smurtaujančią minią, vediną rimtų ketinimų pasiekti bendrą tikslą. Tai patvirtino ir Čikagos Universiteto Tyrimų instituto ataskaita: „JAV Kapitolijaus šturmas buvo kolektyvinio politinio smurto aktas, įkvėptas lyderio prezidento D. Trump, o ne tiesiog vandalizmas ar įsilaužimas kitais tikslais“ (Pape, 2021). Tai rodo, jog savo veiksmais ir žodžiais šis žmogus tapo lyderiu, bandos vedliu, kurio raginimai minioje buvo priimti su didesniu entuziazmu ir mažiau kritinio vertinimo nei būtų buvę priimti kiekvieno žmogaus atskirai. Vienas pagrindinių jo naudotų būdų pasiekti didelį skaičių žmonių dar prieš jiems susirenkant į mitingą – žinučių sklaida socialinės medijos pagalba. Be minėto įrašo, skatinusio visus rinktis į „pašėlusius protestus Kolumbijos apygardoje“, D. Trump žmonės burtis „Twitter“ platformoje ragino ir vėliau: „Iki pasimatymo Vašingtone, sausio 6 d. Nepraleiskite to. Daugiau informacijos vėliau.“ (gruodžio 27 d.), „SAUSIO ŠEŠTA DIENA, IKI PASIMATYMO KOLUMBIJOS

APYGARDOJE!“ (gruodžio 30 d.), „DIDYSIS protestas Vašingtone, Kolumbijos apygardoje vyks sausio 6 d., 11 val. Vietos detalės bus tikslinamos. Sustabdykime vagystę!“ (sausio 1 d.). Įrašai buvo viešunami ir lemtingąją mitingo dieną: „Būkite protingi respublikonai. KOVOKITE!“ „OHO! Mes girdime jus net nuo vakarinio sparno – AČIŪ“, „RESPUBLIKONŲ PARTIJAI IR, SVARBIAU, MŪSŲ ŠALIAI, PREZIDENTAVIMAS DABAR REIKALINGAS KAIP NIEKADA ANKSČIAU – VETO GALIA. LIKITE STIPRŪS!“ (Peters, Woolley, 2021). Praėjus vos šešioms valandoms po minėto įrašo apie prezidentavimo reikalingumą šaliai ir partijai, buvęs prezidentas staiga pakeitė poziciją ir ėmė raginti riaušių dalyvius paklusti policijos pareigūnams ir būti taikius: „Prašome palaikyti mūsų Kapitolijaus policiją ir teisėsaugą. Jie tikrai yra mūsų pusėje. Likite taikūs!“ (*ten pat*). Praėjus dar pusvalandžiui, į įniršusią minią buvo kreipiamasi dar vienu „Twitter“ įrašu: „Prašau visų, esančių JAV Kapitolijoje, išlikti taikiems. Jokio smurto! Atminkite, MES esame Teisės ir tvarkos partija – gerbkite Įstatymą ir mūsų puikius vyrus ir moteris, dėvinčius mėlyną spalvą. Ačiū!“ (*ten pat*). Tai buvo paskutinės šioje platformoje paviešintos D. Trump žinutės, netrukus po to, jo paskyra buvo laikinai įšaldyta, o sausio 8 d. – ir galutinai sustabdyta.

Nepaisant į dienos pabaigą pakitusio žinučių turinio ir raginimo išlikti taikiems, šio lyderio pozicijoje esančio asmens įrašų padaryta žala jau buvo per didelė, kad būtų anuliuota ar ištaisyta iškart. Įsiau drinusi minia jau buvo įsiveržusi į pastatą, dalis žmonių jau buvo sužeisti, viešoji tvarka sutrikdyta. Tai pabrėžia socialinių tinklų, kaip informacinės sklaidos bei komunikacijos priemonės, galią ir keliamą pavojų šių dienų visuomenėje. Lengvas ir itin greitas prieinamumas leidžia pasiekti milžiniškas mases žmonių akimirksniu, o galimybė dalintis kitų mintimis įgalina dar spartesnį jų plitimą, nepriklausomai nuo to, ar informacija yra teisinga ir patvirtinta, ar ne. Faktiškai nepagrįstų ar melagingų teiginių skleidimas yra vienas iš dažniausiai D. Trump keliamų kaltinimų, dėl kurių jis prarado ir savo „Facebook“ bei „Instagram“, paskyras. Kalbėdamas apie D. Trump įtaką pasitelkus socialinius tinklus, „Facebook“ įkūrėjas M. Zuckerberg teigė, jog „Visuomenė turi turėti kuo platesnę prieigą prie politinės kalbos, net ir prie prieštaringos kalbos“, tačiau dabartinis kontekstas yra visai ne toks, nes šiuo metu tai yra „[...] mūsų platformos naudojimas siekiant kurstyti smurto pasitelkimą maištaujant prieš demokratiškai išrinktą vyriausybę“ (Allyn, 2021). Dezinformacijos eksperto E. Brooking teigimu, D. Trump pašalinimas iš socialinių tinklų „Akivaizdžiai sumažins dezinformacijos ir klaidingų faktų plitimą, nes D. Trump buvo ta kritinė jungtis, leidžianti teorijoms pereiti iš lokalizuotos į plačiosios visuomenės lygmenį“ (*ten pat*).

Sau palankią informaciją D. Trump skleidė ne tik pasitelkdamas socialinius tinklus, bet ir sakydamas išraiškingas kalbas politiniuose mitinguose. Jo kalba Elipsėje nenuginčijamai buvo itin įtaigus ginklas minios emocijoms kurstyti ir raginti juos imtis konkreto veiksmo, šiuo atveju – kelionės Kapitolijaus link. Tai puikiai atspindi G. Le Bon mintis apie žmogaus ar idėjos garbinimą, pasižymintį tariamai viršesnės būtybės garbinimu, aklu paklusnumu jos įsakymams, negebėjimu

svarstyti jos dogmų (Le Bon, 1895). Kadangi Elipsėje kalbos klausyti susirinkę asmenys buvo D. Trump pasekėjai, jie laikė oratorių viršesniu už save, tad kritiškai nesvarstė jiems teikiamų teiginių ir praktiškai akiai pakluso jo idėjoms. Le Bon pabrėžia, jog tokiais atvejais minia nesąmoningai suteikia paslaptinę galią lyderiui, kuris tuo metu kelia jų entuziazmą (Le Bon, 1895), o savo raginimais kalboje D. Trump įaudrino ir taip emocijų prasme neramią masę žmonių. Le Bon taip pat išskyrė minios norą skleisti lyderio tiekiamas dogmas ir laikyti priešais visus, kurie joms nepitaria, kas taip pat pastebima Respublikonų partiją atstovaujančio D. Trump atveju. Savo retorikoje dažnai menkinantis opozicinės Demokratų partijos atstovus, jis tai diegia ir savo pasekėjų mintyse, o jie savo ruožtu ima laikyti demokratų priešais ar išdavikais. Nenorėdamas sutikti su 2020 m. prezidento rinkimų baigtimi, jis demokratų laikė vagimis ir tvirtino tai taip, lyg „pats buvo užhipnotizuotas šios idėjos, kurios apaštalu jis tapo. Ji jį užvaldė tiek, kad viskas, kas yra už jos ribų, išnyksta ir kiekviena priešinga nuomonė jam atrodo klaida ar prietaras“ (Le Bon, 1895). Le Bon teigimu, tokia idėjinė fiksacija ir įsitikinimai yra tokie stiprūs, kad yra prarandama loginė argumentacija, o priešingai mąstančių asmenų panieka tik dar labiau juos skatina laikytis savo pozicijos. D. Trump atveju, kitoje barikadų pusėje esančių asmenų nuomonės ar šmeižtas tik dar labiau jį įaudrina ir skatina viešai reikšti savo poziciją. Pavyzdžiui, nesutikdamas su žiniasklaidoje skelbiama informacija, jis dažnai naudoja terminą „Fake News“ (liet. „Suklastotos naujienos“), kuris galiausiai tapo vienu kertinių terminų D. Trump ir jo pasekėjų žodyne. Šį bei kitus žodžius ir idėjas D. Trump išpopuliarino būdais, kurie atitinka Le Bon išskirtus minių įtikinėjimo būdus: a) teigimą, b) kartojimą, c) užkrėtimą (Le Bon, 1895).

Vienas pagrindinių teiginių, sukėlusį neramumus, galiausiai virtusių riaušėmis, buvo D. Trump ir jo šalininkų propaguojama idėja apie tai, kad prezidento rinkimų balsavimas buvo suklastotas, o jų baigtis – neteisinga. Tai jų galvose iškėlė poreikį „vagystei sustabdyti“, kuris tapo pagrindu terminui „Stop The Steal“, ir prieštaraujančias žiniasklaidos mintis laikyti negaliojančiomis su „Fake News“. Tiek vienu, tiek kitu atveju nedaugžodžiaujama ir nėra išsiplečiama, apie kokią vagystę kalbama, ar kokios naujienos buvo suklastotos, kadangi toks išsiplečimas sumažintų frazės daromą pirminį įspūdį ir suteiktų daugiau galimybių faktų tikrinimui. Sudarius keletą skambių frazių, galima imtis antrojo žingsnio – jų kartojimo. Le Bon pabrėžia, jog skambių frazių įtaka yra didelė tik tuomet, kai jos yra nuolatos kartojamos ir kiek įmanoma panašesnėmis aplinkybėmis (Le Bon, 1895). D. Trump politiniai mitingai neapsieidavo be šių ir kitų frazių kartojimo, o jų aplinkybės dažniausiai buvo panašios – minia žmonių, susirinkusi paremti konkretaus asmens ar politinio judėjimo, politinis lyderis ir palaikymo šūksniai, atributika aplink. Dėl šios priežasties, frazės galiausiai yra įskiepijamos ir pasekėjų galvose, kurie prisideda ir prie trečiojo įtikinėjimo būdo – informacinio užkrato skleidimo. Interpretuodami dažnai kartojamas trumpas frazes, šie asmenys skleidžia D. Trump žinutę, o jai galimai išprovokavus diskusiją,

pasekėjai randa būdą kažkuo paremti šūksnį dėl minioms būdingo lyderio idėjų garbinimo. Skleidžiant tokią informaciją ir devizus, jais šventai tikint, perduodama ir atitinkama emocija, tam tikrais atvejais galinti palenkti ir dalinai nešališkus asmenis į savo pusę ar bent sudominti juos platinamomis idėjomis.

2.3.4. Kalbinės raiškos priemonės

Kalba yra vienas iš įtaigiausių būdų idėjoms bei emocijoms perteikti. Nepaisant to, kad tam tikro masto emociją galima iššaukti ir socialinių medių įrašais ar raštu pateikiama medžiaga, gyvai reiškiant mintis galima pasitelkti tam tikras kalbines raiškos priemones, paliekančias gilų įspūdį klausytojui. Pasak Le Bon, norėdami palikti įspūdį, oratoriai apeliuoja ne į racionalų klausytojų mąstymą, o į jausmus, kuo pasižymi ir D. Trump kalba sakyta Elipsėje prieš Kapitolijaus šturmą. Pasitelkdamas išraiškingas frazes ir pompastiškus žodžius, tokius kaip *garbė*, *patriotizmas*, *dorumas*, *šlovingumas*, jis minioje sukėlė itin teigiamą reakciją dėl teigiamų konotacijų, siejamų su šiais žodžiais. Šie terminai visuomenėje yra priimami kaip vienos aukščiausių vertybių, tad siejamos su minios tuometine situacija, šios vertybės imamos sieti su jų užimama pozicija – t.y. D. Trump palaikymu, kovojimu prieš, jo teigimu, neteisingą rinkimų baigtį. Savo kalboje jis įterpė: „Tai didelė garbė turėti tokią minią ir būti prieš Jus ir šimtus tūkstančių amerikiečių patriotų, kurie yra pasišventę mūsų rinkimų sąžiningumui ir mūsų šlovingos respublikos dorumui“ (The Associated Press, 2021). Tokia terminologija nėra pagrįsta racionaliais paaiškinimais ar konkrečiomis situacijomis, nes ji apeliuoja ne į pasekėjų protą, o į emocijas. Dėl bendrinio minios polinkio būti šališka ir konkrečių šios minios susibūrimo aplinkybių, tokius terminus ji yra linkusi priimti su teigiamu nusiteikimu, o, kaip teigė Le Bon, žodžiai, turintys vangiausių apibrėžimą, turi didžiausią įtaką, kadangi jie sintezuoja nesąmoningus siekius (tokius kaip garbės, šlovės siekis) ir viltį juos įgyvendinti (Le Bon, 1895).

Remiantis R. Khany and Z. Hamzelou įžvalgomis apie diktatorių kalbos ypatumus, dalį jų galima pritaikyti ir diktatoriaus pozicijos neužimančio D. Trump kalbai (Khany, Hamzelou, 2014). Pasak minėtų profesorių, subjektyviai pasakojant istoriją, bandoma įtvirtinti homogeniškumą klausytojų tarpe ir panaikinti socialinę atskirtį, taip didinant prierašumą ir patriotiškumo jausmą (*ten pat*). Sausio 6-osios minios atveju, naudojama rinkimų vagystės retorika, vienijanti tam pritariančią susirinkusią grupę: „Visi čia šiandien susirinkę nenorime matyti, kaip mūsų pergalė rinkimuose yra pavogiama įsidrąsinusių radikaliosios kairės demokratų, ką jie dabar ir daro. [...] Niekada nepasiduosime, niekada nenusileisime. Tai neįmanoma. Pasidavimas nėra įmanomas, kuomet kalbama apie vagystę“ (The Associated Press, 2021).

Nepaisant to, kad savo žodžiais D. Trump didina socialinę atskirtį tarp dviejų skirtingas politines ideologijas palaikančių grupių, respublikonų ir demokratų, jis kūrė homogenišką

susirinkusių pasekėjų minią, kadangi joje nebuvo demokratų palaikančių grupių. Khany ir Hamzelou taip pat išskiria manipuliavimą kalba siekiant pateisinti savo įsakymus ir naudoja deivus ar atidžiai situacijai pritaikytą žodyną (Hamzelou, Khany, 2014). Tai nėra svetima ir D. Trump kalbai, kurioje įsakymai veikti yra dangstomi kaip patriotiškumo išraiškos ar gynybinė strategija tariamai šalies laisvei ar demokratijai išsaugoti:

Susirinkome savo tautos sostinės širdyje dėl vienos labai, labai pamatinės ir paprastos priežasties: išgelbėti mūsų demokratiją. [...] Nes silpnumu niekuomet nepavyks atsikovoti mūsų šalies. Turite rodyti jėgą ir būti stiprūs. Mes atėjome reikalauti, kad Kongresas pasielgtų teisingai ir skaičiuotų tik tuos rinkėjus, kurie buvo teisėtai įtraukti į rinkėjų sąrašus, teisėtai. Žinau, kad visi čia esantys netrukus žygiuos prie Kapitolijaus pastato, kad taikiai ir patriotiškai išreikštų savo nuomonę (The Associated Press, 2021).

Šis patriotiškumo išraiškos minėjimas, žinoma, yra reiškiamas pro šališką prizmę, kadangi, kaip teigė H. Wolf, kalbos turinys visuomet yra nuspalvinamas žinutės siuntėjo (Wolf, 2010). Kalbėtojas atitinkamai pasirenka leksines priemones ir jomis naudodamasis manipuliuoja minios kolektyviniu suvokimu ir elgsena. G. Orwell teigimu, kuomet masė pasidaro atvira idėjoms, kokia ji įprastai būna šališkų susibūrimų metu, žmonės galios pozicijoje suformuoja mintis už juos (Orwell, 1946). Tai yra ypač pavojinga, kadangi, Le Bon teigimu, dėl perdėtai stiprių minios emocijų, jos nariai žavisi įprastai pernelyg pompastiškais teiginiais, paklūsta raginimams kovoti ar smurtauti (Le Bon, 1895). D. Trump kalboje netrūko išpūstų teiginių bei perdėtų emocijų:

Jūs esate stipresni, protingesni, jūsų gyvenimuose visko vyksta daugiau nei pas ką kitą. Ir jie bando sumenkinti visus, kurie yra susiję su mumis. Ir jūs esate tikrieji žmonės, jūs esate žmonės, sukūrę šią tautą. Jūs nesate tie žmonės, kurie sugriovė mūsų tautą. [...] Daug jūsų atkeliavo iš skirtingų šalies vietų, kad būtumėte čia, ir noriu padėkoti jums už nepaprastą meilę. Štai kas tai yra. Tokio judėjimo dar niekada nebuvo, niekada, niekada (The Associated Press, 2021).

Taip pat kalboje netrūko raginimų aktyviai imtis veiksmų ir kovoti:

Ir mes kovojame. Įnirtingai kovojame. O jei įnirtingai nekovosite, nebeturėsite šalies. Mūsų įdomiausi nuotykių ir drąsiausios pastangos dar neprasidėjo. Mano kolegos amerikiečiai, už mūsų judėjimą, mūsų vaikus ir mūsų mylimą šalį. [...] Taigi mes eisime, mes eisime Pensilvanijos prospektu (*vedančio link Kapitolijaus rūmų – aut. past.*). [...] Taigi, leiskimės eiti Pensilvanijos prospektu (The Associated Press, 2021).

Šie pasisakymai pasiekė ir taip įsiaudrinusios, emotyvios minios pašamonę ir netrukus ši ėmėsi aktyvių veiksmų, besivadovaudama D. Trump retorika, raginimais veikti bei teisybės ieškojimu, paremtu ginčytiniais teiginiais. Šių faktorių bei socio-psichologinių miniai būdingų veiksmų sandūra lėmė tragiškai susiklosčiusius sausio 6 d. įvykius.

2.4. Minios būties etapai: Vašingtono atvejis

Vašingtone susirinkusiems D. Trump pasekėjams, kaip ir kitiems masiniams susibūrimams, yra būdingi tam tikri minios būties etapai. Remiantis jos elgsena bei formavimosi ir gyvavimo aplinkybėmis, galima išskirti šešis Hexmoor pristatytus minios būties ciklo etapus (Hexmoor, 2012).

- 1) **Individualizmo etapas:** Vedini savo politinių nusistatymų, žmonės individualiai palaiko respublikonų partiją ir jos iškeltą kandidatą. Vėliau gauna informaciją apie neva suklastotus rinkimus, ima formuoti šališką nuomonę šiuo klausimu, dalinai paremtą propagandiniais šūkais, tokiais kaip „*Stop The Steal*“.
- 2) **Stimuliacijos etapas:** D. Trump pasekėjai toliau seka informaciją socialinėje erdvėje ir pastebi jo kvietimą rinktis į mitingą Vašingtone sausio 6 d. Šis įrašas sukelia panašias emocijas net ir atskirose erdvėse esantiems asmenims, apeliuoja į kylantį norą išreikšti savo nuomonę, palaikyti savo mėgstamą politinį veikėją.
- 3) **Minios formavimosi etapas:** Sausio 6-ąją žmonės ima burtis Vašingtone. Prie jų prisijungia vis daugiau bendraminčių.
- 4) **Minios būties etapas:** Minia yra emociškai įkraunama aplinkos veiksnių, susirinkusių žmonių palaikymo, padrašinančios retorikos ir D. Trump pasisakymų. Ji aktyviai atsako į juos palaikymo šūksniais, savadarbiais ženklais, o galiausiai – ir veiksmais. Masė žmonių kaip kolektyvinis vienetas pajuda Kapitolijaus link, jį šturmuoja, susiremia su tvarką užtikrinti bandančiais pareigūnais, braunasi į vidų.
- 5) **Stimuliacijos etapas:** Riaušinkų ir mitingo dalyvių veiksmai slopinami susirinkusių pareigūnų. Minia ima skirstytis, skirtingai reaguodama į tokius išorinius dirgiklius, kaip pareigūnų pasipriešinimas, įsiau drinusios minios keliamas pavojus jos pačios nariams (sužeisti žmonės, pasklidusi informacija apie nušautą asmenį), internetinėje erdvėje plintantys įrašai, raginantys žmones būti taikius ir nesipriešinti pareigūnams.
- 6) **Išsisklaidymo etapas:** Minia palieka Kapitolijaus pastatą, jos nariai išsiskirsto ir galiausiai visai apleidžia netoliese esančią teritoriją.

2.5. Chronologinė įvykių seka: 2021 m. sausio 6 d.

Norint tinkamai suprasti sausio 6-osios minios formavimosi ypatumus ir jos elgseną, svarbu atkreipti dėmesį į chronologinę dienos įvykių seką ir ją veikusius faktorius. Vienas iš svarbiausių faktorių šiuo atveju – valdžios institucijų bei įgaliotų asmenų įsikišimas ir priešingai – efektyvių veiksmų nepakankamumas. Šiuos veiksmus bei visą dienos eigą, paremtą liudininkų parodymais,

savo portaluose pristatė britų nacionalinis transliuotojas BBC, amerikiečių pelno nesiekianti žiniasklaidos organizacija NPR ir tarptautinis kabelinės televizijos naujienų kanalas CNN. Išsami chronologinė įvykių seka su aprašymais yra pateikiama priedų skiltyje (žr. 1 priedą).

Įvykių seka ir tarpusavio sąsajos yra esminės dedamosios minios etapų kaitos dalys. Jų dėka įvykiai yra eskaluojami ir vykdomas minios būties ciklas, pasižymintis skirtingu elgesiu, atitinkančiu skirtingus etapus. Žemiau pateikiamas Vašingtono minios gyvavimo ciklas (Hexmoor, 2012), pagrįstas susirinkusių žmonių elgesio pavyzdžiais kiekvienu etapu bei veiksniais, nulėmusiais pasikeitimą iš tiką buvusio į tolimesnį minios būties etapą.

1 lentelė. Vašingtono minios būties etapų seka

	Minios būties etapas	Laikotarpis /metas	Konkretūs elgsenos pavyzdžiai	Virsmo (į kitą etapą) veiksniai
1.	Individualizmo etapas	Iki 2020 m. gruodžio 19 d.	a) D. Trump palaikymas prieš ir per 2020 m. rinkimus; b) Pritarimas „Fake News“, „Stop The Steal“ ir kitoms D. Trump keliamoms idėjoms ar judėjimams.	D. Trump „Twitter“ įrašas apie pašėlusius protestus, vykšiančius prie Kapitolijaus sausio 6-ąją.
2.	Stimuliacijos (I) etapas	2020 m. gruodžio 19 d. - 2021 m. sausio 6 d.	a) D. Trump įrašas Twitter platformoje: „SAUSIO ŠEŠTA DIENA, IKI PASIMATYMO KOLUMBIJOS APYGARDOJE!“ (2020.12.30); b) Dar vienas įrašas: „DIDYSIS protestas Vašingtone, Kolumbijos apygardoje vyks sausio 6 d., 11 val.. Vietos detalės bus tikslinamos. Sustabdykime vagystę!“ (2021.01.01).	Išaušusi sausio 6-oji diena, minios būrimosi pradžia.
3.	Minios formavimosi etapas	Sausio 6 d, ~10:00 val. - 13:00 val.	a) Minia renkasi į Elipsę klausyti D. Trump kalbos (žr. 1 priedo 3 punktą); b) Minia buriasi prie Kapitolijaus pastato (žr. 1 priedo 9 punktą).	Pirmieji riaušininkai, naudodami jėgą, prasibrauna pro pareigūnų užtvaras.
4.	Minios būties etapas	Sausio 6 d., ~12:00 val. - ~16:00 val.	a) Riaušininkų minia braunasi pro užtvaras, grumiasi su policijos pareigūnais (žr. 1 priedo 11 punktą); b) Minia daužo Kapitolijaus langus ir laužo duris (žr. 1 priedo 19 punktą).	Pradėti viešinti raginimai būti taikiems, pareigūnų pasipriešinimas.
5.	Stimuliacijos (II) etapas	Sausio 6 d., ~16:00 val. - ~18:00 val.	a) D. Trump bei kiti politikai viešai prašo minią būti taikią (žr. 1 priedo 32 punktą); b) Pareigūnams į pagalbą sušaukiama Nacionalinė gvardija (žr. 1 priedo 35 punktą).	Pareigūnams pavyksta išvaryti pašalinius asmenis iš Kapitolijaus ir užimti poziciją pastato saugojimui.
6.	Išsisklaidymo etapas	Nuo 2021 m. sausio 6 d., ~18 val.	a) Vašingtone įvedama komendanto valanda (žr. 1 priedo 40 punktą); b) Kongresas tęsia posėdį (žr. 1 priedo 47 punktą).	Suardyto kolektyvinio vieneto dalys vėl veikia ir mąsto individualiai.

Šaltinis: sudaryta autorės

2.6. Minios, valdžios, įtakingų asmenų indėlis Vašingtono riaušių kontekste

Remiantis surinkta medžiaga apie įvykius Vašingtone ir praeityje mokslininkų pristatyta teorine medžiaga, galima iškelti šias žemiau pateiktas bendrąsias pastabas, susijusias su minios elgsena ir valdžios įsikišimu masinio susibūrimo JAV metu. Pastabos yra suskirstytos į keturias kategorijas: I) atsakingo asmens, šiuo atveju – D. Trump, įtaka, II) pačios minios iniciatyva ar ją atspindintys ypatumai, III) valdžios organų, jos įgaliotinių indėlis bei teisėtvarkos ir atsakingų žmonių pasiruošimas ir atsakas, IV) kitos įvairaus tipo aplinkybės, turėjusios įtaką įvykių Vašingtone eigai.

2.6.1. Atsakingo asmens įtaka

- 1) Didžiausią įtaką minios formavimui ir veiksams turintis faktorius – žmogaus lyderio pozicijoje įtaka. D. Trump buvo įtakingiausias veiksnys, savo kalbomis ir veiksmais ragindamas minią aktyviai imtis veiksmų ir reikšti nepasitenkinimą balsavimo rezultatais (žr. 1 priedo 1, 8, 9, 11, 19, 38, 41, 50 punktus).
- 2) D. Trump retorika – tiesmuka, politiškai nekorektiška ir agresyvi, dažnai nukrypstanta nuo iš anksto sutartų gairių. Dėl šių priežasčių, dalis pasisakymų yra pasmerkami ar neviešinami (žr. 1 priedo 1, 2, 11, 19, 22, 36, 38, 41, 50 punktus).
- 3) Vienas įtakingiausių veiksmų, galiausiai išprovokavusių sausio 6-osios riaušes – D. Trump „Twitter“ žinutė dar gruodžio mėnesį, tapusi minios stimuliacijos etapo piku, raginanti žmones tądien burtis prie Kapitolijaus ir kovoti.
- 4) Pagrindinė D. Trump raiškos priemonė – socialiniai tinklai (žr. 1 priedo 1, 19, 22, 32, 38, 41, 50 punktus). Po kalbos Elipsėje, tądien buvęs prezidentas daugiau nesikreipė į žmones gyvai ir nenaudojo jokių kitų informacijos sklaidos įrankių.
- 5) Net ir stebint tragiškai besirutuliojančius įvykius, D. Trump nesiėmė veiksmų miniai stabdyti ar raminti (žr. 1 priedo 13, 18, 29 punktą). Pirmieji pranešimai, raginantys būti taikiems, buvo išsiųsti praėjus valandai po prasiveržimo pro užtvartas (žr. 1 priedo 22 punktą). Iki to, minia dar net buvo kurstoma, paviešinus įrašą, smerkiantį M. Pence veiksmus (žr. 1 priedo 19 punktą).
- 6) Pirmose žinutėse, savo turiniu siejamose su taikos prašymu, D. Trump tiesiogiai nepasakė miniai liautis ar išeiti iš Kapitolijaus pastato (žr. 1 priedo 22, 32 punktus).
- 7) D. Trump savo elgsena ir nusiteikimu pagrindžia Le Bon iškeltą mintį apie lyderio pozicijoje atsidūrusį žmogų, kuris yra užhipnotizuojamas idėjos, kurios apaštalu tapo, ir užvaldomas iki tokio lygmens, kad viskas už jos ribų ir jai prieštaraujančios nuomonės yra laikomos klaida ar prietarais (žr. 1 priedo 1, 2, 6, 11, 12, 19, 36, 38, 41, 50 punktus) (Le Bon, 1895). D. Trump reiškė norą prisijungti prie riaušinių, palaiko jų nusiteikimą ir veiksmus (žr. 1 priedo 7, 12, 18, 28, 34 punktus).

- 8) Dienos pabaigoje, net ir matydamas siaubingus riaušių padarinius bei patvirtintus rinkimų rezultatus, D. Trump kategoriškai atsisako su tuo sutikti, toliau teigia, kad rinkimai buvo suklastoti ir ragina kovoti (žr. 1 priedo 49, 50 punktus).

2.6.2. Minios iniciatyva ar ypatumai

- 9) Minia rinkosi turėdama aiškų bendrą tikslą – sustabdyti prezidento rinkimų rezultatų patvirtinimą. Jie buvo nusiteikę sukelti pavojų šalies demokratijai (žr. 1 priedo 5, 9, 14, 16, 24, 25 punktus).
- 10) Minia rinkosi turėdama aiškų bendrą tikslą – sustabdyti prezidento rinkimų rezultatų patvirtinimą. Jie buvo nusiteikę sukelti pavojų šalies demokratijai (žr. 1 priedo 5, 9, 14, 16, 24, 25 punktus).
- 11) Pirmoje dienos pusėje minia buvo priskiriama ekspresyvios minios tipui. Pakitus jos veiksmams ir prasidėjus aktyvioms agresijos išraiškoms, minia tapo veiksnia. Šiam pokyčiui būtų buvę galima užkirsti kelią, turint tinkamą pasiruošimą ir pakankamai tvarką užtikrinančių pareigūnų (žr. 1 priedo 11, 15 punktus).
- 12) Vašingtono minios atveju buvo pastebimas ne visiškas asmeninių savybių praradimas, o jų poslinkis iš asmeninės tapatybės į socialinę tapatybę. Dalis reiškiamų jausmų – tokių kaip patriotiškumas, ryžtas, pozicija politinių pažiūrų klausimu – buvo grįsta asmeniniais nusistatymais, o galimas poslinkis pastebimas demonstruoto smurto lygmenyje. Būdami kartu, žmonės minioje įgavo didesnę jėgą dėl žmonių skaičiaus bei minioms būdingų savybių, tokių kaip emotyvumas, spontaniškumas, vedimasis instinktais (žr. 1 priedo 3, 9, 11, 15, 16, 17, 23, 24, 25 punktus).
- 13) Smurto išraiškos prasidėjo dar miniai esant formavimosi etape – kol dalis minios dar tik būrėsi ar jungėsi prie minios Kapitolijaus teritorijoje, kita minios dalis jau buvo pralaužusi aptvarus bei įsiveržusi į pastatą. (žr. 1 priedo 9 punktą) Riaušės pasiekė apogėjų minios būties etape (žr. 1 priedo 11, 15, 16, 17, 23, 24, 25 punktus).
- 14) Agresyvūs minios veiksmai prasidėjo dar prieš bet kokį aktyvų policijos pareigūnų įsikišimą (žr. 1 priedo 9 punktą).
- 15) Protestuotojų Vašingtone tarpe pastebėti ekstremistinių politinių grupuočių atstovai (žr. 1 priedo 5, 17, 23 punktus).

2.6.3. Valdžios bei teisėtvarkos indėlis

- 16) D. Trump reakciją (ar veikiau reakcijos trūkumą) pasmerkė kiti politikai ir jo paties šalininkai, bandydami sustabdyti besirutuliojančią situaciją įsikiša net šeimos nariai (žr. 1 priedo 18, 20, 21, 27, 28, 30, 31, 33, 34, 37, 44, 45, 48 punktus).

- 17) Nacionalinė gvardija yra sušaukiama praėjus net dviems valandoms po Kapitolijaus šturmo pradžios (žr. 1 priedo 35 punktą).
- 18) Policijos pareigūnų skaičius nėra pakankamas tokio dydžio miniai suvaldyti. Taip pat net žinant, kad minia yra ginkluota, pastiprinimas nebuvo siunčiamas anksčiau (žr. 1 priedo 3, 9, 11, 15, 17, 35 punktus).

2.6.4. Kitos aplinkybės ar pastebėjimai

- 19) Reaguodami į D. Trump atsaką į riaušinių veiksmus, socialiniai tinklai ėmėsi veiksmų, siekdami apriboti prezidento pareiškimus (žr. 1 priedo 42, 43 punktus).
- 20) Vašingtone susirinkusios minios veiksmai pareikalauja aukų (žr. 1 priedo 24 punktą).
- 21) Tą pačią dieną pastebimi su ta pačia tematika sietini, tačiau mažesnio masto, masiniai susibūrimai kituose JAV miestuose (žr. 1 priedo 35 punktą).
- 22) Miniai nepavyksta sustabdyti oficialaus rinkimų balsavimo baigties patvirtinimo.

Vašingtone sausio 6 d., susirinkusi D. Trump pasekėjų minia reiškė nepasitenkinimą 2020 m. rinkimų rezultatais ir norėjo užkirsti kelią jų patvirtinimo procesui, tądien vykusiam Kongresų rūmuose. Šis nepasitenkinimas buvo dar labiau sustiprintas po D. Trump kalbos netoliese esančioje Elipsėje, po kurios itin įsiaudrinusi minia buvo paraginta leisti Kapitolijaus link ir kovoti. Pralaimėjimą patyrusio prezidento retorika buvo paremta būtent kovos motyvais, taip pat teiginiais apie neva pavogtus rinkimus ir apie tai, kad reikia *atsiimti savo šalį*. Minios elgesys netruko tapti riaušėmis – ji jėga prasibrovė pro pareigūnų užtvaras, laužė Kapitolijaus duris ir daužė langus. D. Trump, stebėdamas viską iš šalies, minios formavimosi ir būties etapais tik dar labiau ją kurstė savo įrašais socialinės medijos platformose. Jis ne tik neliepė savo pasekėjams atsitraukti, bet net nepasmerkė jų veiksmų. Tik vėliau, kuomet žala jau buvo padaryta, D. Trump ragino juos būti taikius, tačiau trauktis vis dar neįsakė. Tik praėjus valandoms po riaušių pradžios, viename iš savo įrašų jis nurodė jiems vykti namo. Kaip bebūtų, savo veiksmais minia tikslo nepasiekė – susirinkimas Kongrese buvo atnaujintas, o naujojo prezidento pergalė – įforminta oficialiai. Dienos įvykiai nepakeitė ir D. Trump nusistatymų – net jo šalininkams ir partijai pasmerkus dienos įvykius, šis toliau kalbėjo apie rinkimų neteisėtumą ir toliau ragino minią kovoti.

3. ATVEJO ANALIZĖ: MITINGAS VILNIUJE

3.1. Atvejo aplinkybės

2021 m. rugpjūčio 10 d. mitingas prie Seimo Vilniuje yra dar vienas valdžios sprendimais nepatenkintos minios pavyzdys. Susirinkę asmenys reiškė nepasitenkinimą vyriausybės planais įvesti apribojimus skiepytis nuo Covid-19 ar testuotis nesutinkantiems piliečiams. Šiems apribojimams įsigaliojus, žmonėms, neturintiems imuniteto koronavirusui ir neigiamo PGR testo, būtų ribojamas lankymasis tam tikrose prekybos vietose, paslaugų teikimo vietose, pramogų bei renginių erdvėse, viešojo maitinimo įstaigose ir viešajame transporte.

Penkis tūkstančius bendraminčių sostinės centre subūrusį mitingą oficialiai organizavo viešai pagarsėjusi mokytoja Astra Genovaitė Astrauskaitė bei aktyvistų grupės „Patriotiški lietuviai“ lyderis Kęstutis Tamašauskas. Pagal oficialų, savivaldybės patvirtintą planą, mitingas turėjo vykti nuo 9 val. iki 17 val., tačiau protestuotojai nesiskirstė ir vėliau, o apie 21 val. policininkams teko raminti gerokai įsiauđrusią minią, užtvėrusią dalį į Seimo rūmus vedusių kelių. Šiais veiksmais protestuotojai pažeidė įstatymą, teigiantį, jog pavienio asmens akcija ar susirinkimai negali vykti arčiau nei 75 metrai nuo Lietuvos Respublikos Seimo pastato.

Mitingo data ir laikas buvo derinamas su tądien Seime suplanuota neeiline sesija, kurios metu buvo planuojama spręsti nepaprastosios padėties įvedimo klausimą. Galimybių paso klausimui spręsti buvo suplanuotas posėdis rugsėjo 10-ąją, tačiau jam prieštaraujantys asmenys nusprendė išreikšti savo nuomonę jo nelaukdami. Šiam tikslui pasiekti, netoliese Seimo rūmų buvo pastatyta scena, ant kurios stovėdami į minią kreipėsi ne vienas reikšmingas šios pozicijos šalininkas, tarp kurių – politikai, aktyvistai, pramogų verslo atstovai. Klausytojai savo ruožtu pasiruošė plakatus su įvairiais valdžią smerkiančiais ar pageidavimus ir siekius nurodančiais užrašais: „*LAUK IŠ SEIMO*“, „*LAUK SEIMĄ. PATI BLOGIAUSIA BESIELĖ VALDŽIA NUO LIETUVOS ĮKŪRIMO*“, „*Duokite man laisvę, o ne mirtį!*“, „*Už žmogaus pasirinkimo laisvę!*“ (Lietuvos Šeimų Sąjūdis, 2021). Žmonių jūroje taip pat plevėsavo didelis skaičius trispalvių, istorinių vėliavų su Vyčio ženklu, taip pat buvo pastebimas kitas istorinius motyvus atspindintis ženklas – raudoni Gediminaičių stulpai žaliame fone. Raiščius su šiuo ženklu ant rankų ryšėjo už tvarkos priežiūrą minioje atsakingi asmenys, turėję palaikyti ryšį su mitinge tvarką užtikrinančiais policijos pareigūnais. Remiantis LRT tyrimo „Riaušių anatomija: dalyviai, kurstytojai, ryšiai (I dalis)“ duomenimis, minėti žalieji raiščiai buvo pastebėti ir vėliau vakare neramumus kėlusiu riaušinių tarpe (Aušra et al, 2021).

Šis atvejis nebuvo vienintelis dvejopus jausmus keliantis, su visuomenės saugumu mitingo dieną susijęs, klausimas. Jau mitingui pasibaigus, buvo plačiai diskutuojamas plano „Vėtra“, skirto riaušėms malšinti, klausimas ir kodėl jis tądien nebuvo sutelktas prie Seimo susirinkusiai masei tramdyti (Gaučaitė-Znutienė, 2022).

3.2. Minios formavimosi ypatumai, sudėtis ir tipas

Kaip ir Vašingtono atveju, Vilniuje susirinkusi minia buvo ekspresyvos minios virsmo veiksnia pavyzdys. Visos oficialiosios mitingo dalies metu, susirinkę žmonės buvo įsiaudrinę, aktyvūs, tačiau pagrindė tik šūksniais ar ženklais, plakatais ir panašiomis pasyviomis priemonėmis. Oficialiai daliai pasibaigus, dalis žmonių liko buriotis prie Seimo rūmų ir savavališkai nusprendė užblokuoti įėjimus į jį. Tuomet įsikišo teisėsaugos atstovai, bandę nustumti šią masę toliau nuo pastato, tačiau ji ėmė priešintis ir mėtyti į juos įvairius daiktus bei akmenis, netrukus kilo riaušės. VSD teigimu: „Analizuojant rugpjūčio 10 dieną prie Seimo rūmų vykusios protesto akcijos eigą, konstatuota, kad dalies jos dalyvių veiksmų, pažeidžiančių teisės aktų normas, sustabdyti nesugebėjo nei renginio organizatoriai, nei visuomenės veikėjai, turintys autoritetą tarp protestuoti linkusių gyventojų“ (Lietuvos Respublikos valstybės saugumo departamentas, 2021). Nepaisant to, kad minia buvo sušaukta įtakingų idėjos šalininkų, jiems nepavyko užtikrinti saugumo sambūryje po oficialiosios jo dalies pabaigos. Priešingai, dalis aktyviai besireiškusių veikėjų buvo pastebėti veikiantys tiek oficialaus mitingo, tiek agresijos protrūkių vakare metu.

Vieni aktyviausiai prie mitingo organizatorių prisidėję asmenys – filosofė N. Vasiliauskaitė, Lietuvos šeimų sąjūdžio (toliau – LŠS) tarybos narė V. Račkova, už finansinius nusižengimus teistas visuomenės veikėjas A. Kandrotas, dar žinomas „Celofano“ pravarde. LRT tyrimo teigimu, VSD ataskaitose minimi ne tik pavieniai asmenys, bet ir judėjimai, partijos ar kiti susivienijimai. Jų tarpe:

- 1) LŠS – aktyvistų grupė, organizuojanti iniciatyvas, pasisakančias už, jų teigimu, tradicinės šeimos vertybes. Mitingo „Apginkime Lietuvos Respublikos Konstituciją“ bei „Didžiojo šeimų gynimo maršo“ organizatoriai.
- 2) „Patriotiški lietuviai“ – vieno iš mitingo organizatorių, K. Tamašausko vadovaujamas neformalus judėjimas, kurio tikslas yra stiprinti valstybingumą, skleidžiant lietuvių, meilės tėvynei jausmus, patriotiškumo pajautą. Šio judėjimo šalininkai organizavo ar prisidėjo prie D. Trump pavardės raidžių instaliacijos ant Gedimino bokšto bei vaivorykštės spalvų požeminės perėjos Vilniuje uždažymo akcijos.
- 3) „Susitelkimas“ – N. Černiauskiene vedamas neformalus judėjimas, pagrįstas Lietuvių Tautos laisvės ir valstybės išsaugojimo, teisingumo įgyvendinimo, smulkaus verslo stiprinimo, kultūros, praeities, papročių išsaugojimo siekiais.
- 4) Lietuvos liaudies partija – K. Prunskienės 2010 m. įkurta politinė partija, netrukus po atsiradimo pasirašiusi bendradarbiavimo sutartį su V. Putin „Vieningąja Rusija“. Lietuvos liaudies partijos įstatuose nurodytas pagrindinis tikslas yra nepriklausomos demokratinės Lietuvos valstybės stiprinimas, pilietinės pažangos bei ekonominės ir socialinės gerovės užtikrinimas, piliečių politinės valios išpildymas.

- 5) Lietuvos visuomenės taryba – 2018 m. įkurtas visuomeninis judėjimas, paremtas Lietuvos valstybingumo, tautos gerovės, teisingumo idėjomis. Jam priklauso dalis su Lietuvos liaudies partija bei kitomis minėtomis grupėmis siejamų žmonių, tokių kaip N. Černiauskienė, V. Račkova, A. Sabaliauskaitė, G. Liutkevičius.
- 6) „Tautinė Apsauga „Geležinis Vilkas“ – neregistruota Lietuvių nacionalistų partija, pasisakanti už tautos garbės, valstybės gerovės užtikrinimą.

Prie minėtų žmonių bei judėjimų skleidžiamų idėjų savo pasisakymais prisidėjo ir kiti aktyvūs visuomenės veikėjai, tokie kaip aktorius A. Orlauskas, politikė, Lietuvos liaudies partijos atstovė N. Černiauskienė, LŠS tarybos narė A. Sabaliauskaitė, dailininkė Jurga Lago. Savo palaikymą taip pat išreiškė Seimo nariai M. Puidokas, A. Gedvilas, P. Gražulis. Šie asmenys palaikė protesto organizatorių ir šalininkų idėjas, prisidėjo prie jų sklaidos, taip pat ragino žmones ir pačius jungtis prie jų ir aktyviai reikšti nepasitenkinimą.

3.3. Įtaka minios formavimuisi ir elgsenai

Minėtų asmenų bei judėjimų retorika, kartu su minioms būdingo kolektyvinio elgesio ir vyraujančių socialinių normų apraiškomis, lėmė minios Vilniuje formavimosi ir elgsenos vystymąsi. Tiek iki mitingo dienos vykę raginimai susirinkti, tiek valdžios dergimas ir minios skatinimas imtis veiksmų pačio mitingo metu, darė įtaką ir jų eskalacijai iki smurto protrūkių. Naujienų apie mitingą sklaida vyko pasitelkus įvairius įrankius, tokius kaip socialinė medija ir kitos platformos internetinėje erdvėje bei gyvai sakomos kalbos. Tuo tarpu įvykiai pačio mitingo metu rutuliojosi kaip tiesioginis kolektyvinis atsakas į susirinkusios minios bei organizatorių raginimus.

3.3.1. Kolektyvinis elgesys

Vilniuje susirinkusi žmonių masė pasižymėjo minioms būdingais bruožais – ji veikė kaip kolektyvinis vienetas, vedina bendrų emocijų, bendro tikslo ir įgalinta susilpnėjęsio asmeninės atsakomybės jausmo bei instinktu paremtos galios. Pasak G. Le Bon, „Minios, be jokios abejonės, visada yra nesąmoningos, bet būtent šis nesąmoningumas galimai yra viena iš jų stiprybės paslapčių“ (Le Bon, 1895). Ši nesąmoninga stiprybė, kartu su minioms būdingu spontaniškumu, suteikė mitingo Vilniuje dalyviams drąsos imtis agresyvių veiksmų prieš policijos pareigūnus. Žmonės minioje buvo susirinkę dėl bendro tikslo, tad visi buvo veikiami tos pačios vyraujančios emocijos bei idėjų. Kaip teigė L. Mulevičius, „Socialinė psichologija formuojasi, veikiami socialinių-psichologinių dėsnių, kurie nesutampa su loginio mąstymo dėsniais. [...] Visuomeninėje psichologijoje jau susiduriame su žmonių (grupių, klasių) įsitikinimais, t.y. su tuo, koku laipsniu ideologiniame darbo procese masėse skleidžiamos idėjos ir pažiūros užvaldė masių sąmonę, tapo jų elgesio stimulais“ (Mulevičius, 1970). Minėtos Seimo riaušinių minios atveju, jų elgesio

stimulais buvo organizatorių, bei kitų šalininkų mintys apie netinkamus vyriausybės sprendimus, segregaciją, atimamas žmonių teises ir laisves.

Le Bon aptartas minioje prarandamas asmeninės atsakomybės jausmas bei kolektyvinė elgsena šiuo atveju tapo itin svarbiais faktoriais įsiplieskusiose riaušėse (Le Bon, 1895). Visi asmenys, tądien susirinkę išreikšti nepasitenkinimo valdžia, buvo vedini vieno tikslo – tiek organizatoriai, tiek jiems padedantys asmenys, tiek eiliniai pasekėjai – dalyvavę tik oficialioje, ramioje mitingo dalyje, – tiek vėliau vakare agresyvių veiksmų ėmęsi dalyviai. Dalis jų ant rankų ryšėjo žalius raiščius su raudonais Gediminaičių stulpais, kurie turėjo išskirti šiuos asmenis iš minios kaip žmones, bendradarbiaujančius su pareigūnais, siekiant užtikrinti tvarką mitingo metu. Kaip bebūtų, vakaro eigoje jie buvo pastebėti riaušinių pusėje, svaidantys akmenis, butelius bei kitus objektus į minią išskirstyti bandžiusius teisėsaugos atstovus. Tai išskyrė ir LRT tyrimų skyrius, kalbėdami apie vieną dalyvių, ryšėjusių minėtą raištį: „Dalyvių įrašai išryškina ir kitą veikėją [...], taip pat su raiščiu ant rankos. Filmuotoje medžiagoje matyti, kaip grupė vyrų iš asfalto rauna metalinius blokatorius, [...] meta strypą į pareigūnus“ (Aušra et al., 2021). Kitas asmuo, turėjęs užtikrinti tvarką, tačiau pastebėtas riaušinių pusėje – aktyvus protesto akcijų, pasisakančių prieš vakcinas bei LGBTQ+ teises, dalyvis, G. Liutkevičius. Duodamas interviu mitingo prie Seimo metu, jis teigė, jog tai – paskutinis taikus mitingas:

„Jeigu rytoj man būtų suteiktas žodis, aš būčiau pasakęs taip: gerbiamieji, aš matau, kad visi taikūs piketai, mitingai, raštų rašymai, parašų rinkimai – niekas, absoliučiai niekas neveiksminga. [...] Pas mane kišenėje jau būtų buvęs paruoštas tam tikras daiktas, su kuriuo būtų atsisveikinta su vienu iš šitų dūžtančių daiktų (rodo į Seimo langus). Tačiau *perkalbėjęs* su visais organizatoriais ir protingesniais žmonėmis negu esu aš, sakau, kad rytoj – paskutinis taikus mitingas“ (Aušra et al., 2021).

Tai rodo, jog smurtinės nuotaikos vyravo ir prieš riaušėms prasidedant, tačiau tuo metu pavienių smurto veiksmų imtasi nebuvo.

Tarp kitų žalius raiščius ryšėjusių asmenų – K. Valentinavičius siejamas su nacionalistiniu judėjimu „Tautinė apsauga „Geležinis Vilkas“ bei G. Alenčikas, siejamas su „Patriotiškais lietuviais“. LRT tyrime teigiama, jog mitingo vakarą pastarasis taip pat ryšėjo minėta raištį ir vėliau buvo pastebėtas riaušinių būryje, o jo socialinės medijos paskyrose viešinamos nuotraukos su nacistinio pobūdžio atributika (Aušra et al., 2021). Tai rodo, jog net žmonės, turėję užtikrinti tvarką, patys prisijungė prie augančios minios agresijos ir neteisėtų veiksmų. Tikėtina, kad tokių veiksmų nebūtų imtasi pavieniui dėl tokiomis atvejais užtraukiamos atsakomybės, tačiau tokie veiksmai yra vertinami kitaip esant minioje, ypač kuomet viskas vystosi itin greitai ir spontaniškai. Tai nebuvo vienietinis tokio tipo agresijos proveržis, kadangi, LRT tyrimo teigimu, „Asmenys, veikę per rugpjūčio riaušes, stebimi ir rugsėjo 4 d. vykusios LGBTQ+ akcijos „Kaunas Pride“ metu

kurstytuose neramumuose. [...] Agresyviai nusiteikusioje minioje, blokavusioje kelią „Kaunas Pride“ eisenos dalyviams, galima buvo stebėti su „Patriotiškais lietuviais“ bei neformalia nacionalistine organizacija „Tautinė apsauga „Geležinis vilkas“ susijusius asmenis, matytus ir rugpjūčio 10-osios riaušių metu“ (Aušra et al., 2021). Remiantis šiais duomenimis galima daryti prielaidą, kad smurto protrūkis Vilniuje nebuvo grįstas vien minios spontaniškumu, bet ir tam tikros grupės daroma įtaka, jiems priimtinių nusistovėjusių socialinių normų palaikymu.

3.3.2. Nusistovėjusios normos

Remiantis mitinge dalyvavusių grupių ir judėjimų skelbiamomis idėjomis, galima kelti prielaidas, apie tai, kokios nusistovėjusios normos bei vertybės vyravo susirinkusių žmonių tarpe. LŠS savo protesto akcijomis ir įvairiais sklaidos kanalais viešai pasisako už *tradicinę* šeimą, paremtą vyro ir moters santuoka, nėra tolerantiški LGBTQ+ bendruomenės atžvilgiu. Tokiu pačiu požiūriu į šeimos sandarą ir minėtą bendruomenę pasižymi ir neformalus judėjimas „Susitelkimas“, savo tikslų ir ketinimų sąrašė teigiantys, kad siekia stiprinti šeimų gerbūvį ir viešai skelbia, kad „Šeima – tai vyro ir moters sąjunga, kuri augina vaikus“ („Susitelkimas“, 2021). Tikslų tarpe taip pat pabrėžiami Lietuvos valstybingumo bei kultūrinio paveldo išsaugojimo klausimai (*ten pat*). Valstybingumo stiprinimo bei patriotiškumo idėjomis paremtas ir neformalus judėjimas „Patriotiški lietuviai“ bei neformali nacionalistų partija „Tautinė Apsauga „Geležinis Vilkas“. Mitinge taip pat dalyvavo Lietuvos Liaudies partijos atstovai bei šalininkai, pasisakantys už piliečių politinės valios išpildymą. Šios politinės partijos tikslas – „stiprinti nepriklausomą demokratinę Lietuvos valstybę, pilietinės visuomenės pažangą, ekonomikos potencialą ir socialinę žmonių gerovę; [...] padėti išreikšti Lietuvos Respublikos piliečių politinę valią“ (Lietuvos liaudies partijos įstatai, 2016). Panašius jausmus savo vertybių nuostatų deklaracijoje išreiškia ir Lietuvos Visuomenės Taryba, teigdama, jog ji vienija sąžiningus ir dorus piliečius, siekiančius teisingumo bei sąžiningumo Lietuvos valstybei, jos išlikimui ir jos piliečiams (Lietuvos Visuomenės Tarybos Vertybinių nuostatų deklaracija, 2018). Šie judėjimai bei organizacijos pabrėžia tokias vertybes kaip patriotiškumas, šeimyninės vertybės, sąžiningumas, kurios visuomenėje yra įprastai priimanamos kaip teigiamos, kelia teigiamas konotacijas. Atsižvelgiant į tai, kad mitingas buvo afišuojamas, remiantis šių organizacijų dalyvavimu ir indėliu, dėl minių formavimą lemiančių bendrų tikslų ir nusiteikimų, galima daryti išvadą, kad dauguma žmonių minioje pritarė daliai ar visiems minėtų grupių požiūriams ir vertybėms.

Tai tampa argumentu, pagrindžiančiu F. G. Neville ir S. D. Reicher iškeltą idėją apie individualumo tapsmą socialine tapatybe, kuomet „moralė ir interesai minioje nėra prarandami, o labiau susiejami su kolektyvinėmis normomis, vertybėmis ir prioritetais“ (Neville, Reicher, 2018). Šiuo atveju šališkumas kolektyvinėms vertybėms ir prioritetams, jų dalinis sutapimas su asmeniniu

požiūriu tik dar labiau pagyvino ir taip ekspresyvių prie Seimo susirinkusių žmonių nusiteikimą. Jausdami šalia esančių žmonių užnugarį, aktyviai veikiami organizatorių ir kitų įtaigių veikėjų bei pasižymėdami minioms būdingu spontaniškumu, mitingo Vilniuje dalyviai ėmėsi spontaniškų kolektyvinių veiksmų, peraugusių į smurto apraiškas. Tai pagrindžia H. Hexmoor teiginį, kad „Grupės elgesys yra kolektyvinių sprendimų ir kolektyvinio pasirinkimo rezultatas. Kadangi žmonės elgiasi beveik taip pat kaip kaimynas šalimais, jie imasi net ekstremalesnių sprendimų, nei ketino“ (Hexmoor, 2012). Vieninga elgsena mitingo dienos metu pasižymėję žmonės, taip pat vieningai būrėsi šalia Seimo net oficialiai mitingo daliai pasibaigus, net kuomet jų to daryti niekas tiesioginiais įsakais neragino. Tai buvo kolektyvinių sprendimų rezultatas, kaip ir vėliau kilusios riaušės, kuriose grupė žmonių priėmė kolektyvinį sprendimą pasitelkti agresyvesnius veiksmus. Šiuo atveju dalį asmenų minioje paskatinti prisijungti galėjo ir šalia esančių, taip pat besielgiančių, *kaimynų* pavyzdys. Kaip bebūtų, susirinkę kovoti už Vilniuje susibūrusių žmonių bendras vertybes, nusistovėjusias normas, tradicinio požiūrio puoselėjimą, dalyviai buvo audrinami ne tik šalia esančių bendraminčių, bet ir mitingo organizatorių bei šalininkų.

3.3.3. Žmogus lyderio pozicijoje

Nors A. Astrauskaitės bei K. Tamašausko indėlis į mitingo formavimą ir to šios formacijos pasėkmes be abejonės yra didžiausias, prie to prisidėjo ir kiti aktyvus jų pozicijos šalininkai. Pasitelkdami įvairius būdus, jie agitavo žmones rinktis ir reikšti nuomonę, šmeižė vyriausybę ir jos sprendimus ir kitaip provokavo šalininkus imtis veiksmų.

Vienas iš žmonių, pasitelkusių socialines medijas kaip agitacinę priemonę, buvo Seimo narys A. Gedvilas, pasidalinęs įrašu savo asmeninėje „Facebook“ paskyroje likus savaitei iki mitingo. Įrašu buvo siūloma ne tik burtis prie Seimo, bet ir kreiptis į Seimo narius tiesiogiai: „Ką veikiate kitą antradienį? Gera proga susitikti su rinktu Seimo nariu. Šaukiama neeilinė sesija Seime pabėgėlių ir pandemijos (NE)suvaldymo klausimais! Siūlau ateiti prie Seimo ir: pasitikti savo rinktą Seimo narį, priminti duotos priesaikos tekstą bei užduoti rūpimus klausimus. Sakysite: o ką jis čia siūlo? Patys matote, kad kitaip niekas nesikeičia! Rugsėji gali būti per vėlu...“ (žr. 7 priedą). Kitame įrašė toje pačioje platformoje, rugpjūčio 6-ąją, A. Gedvilas ragino piliečius imtis veiksmų: „!! ANTRADIENĮ MITINGAS PRIE SEIMO BUS! ...dabar jau tikiu, kad piktinsimės – nebe ant sofos sėdėdami... Represinės, arogantiškos, niekinančios ir menkinančios Tautą, šios Vyriausybės vykdomos politikos dėka, RUGPJŪČIO 10 d. 9-17 val. Vilniuje prie LR Seimo vyks mitingas, siekiantis apginti visų Lietuvos žmonių teisę patiems spręsti – kaip mes norime gyventi“ (žr. 8 priedą). Savo „Facebook“ paskyroje nepasitenkinimą išreiškė ir Seimo narys M. Puidokas, teigdamas, jog visuomenė yra skaldoma valdančiųjų ir ragindamas šalininkus burtis prie Seimo rugpjūčio 10-ąją: „Visuomenė yra skaldoma į skiepytus ir neskiepytus, į besitestuojančius ir to

atsisakančius. To pagrindu vykdoma Lietuvos žmonių segregacija ir diskriminacija. [...] Koku keliu valdantieji veda mūsų valstybę? Ar leisime šalyje įsigalėti prievartai ir diskriminacijai? Nuo atsakymo priklauso, kokioje šalyje gyvens mūsų vaikai. RENKAMĖS prie Seimo rugpjūčio 10 d. 9 val. ir aiškiai parodome, kad esame PRIEŠ Vyriausybės vykdomą segregacinę politiką, reikalaujame skubaus neteisėtų Vyriausybės sprendimų atšaukimo ir pačios Vyriausybės atsistatydinimo!“ (žr. 9 priedą). Gyvai savo pritarimą parodė ir Seimo narys Petras Gražulis, palaikęs mitingo dalyvius savo pasisakymais nuo šalimais tam pastatytos scenos.

Tiek „Facebook“ platformoje, tiek gyvai į žmones kreipėsi ir susirinkti prie Seimo kvietė ir viena organizatorių, Astra Genovaitė Astrauskaitė. Savo paskyroje rugpjūčio 5 d. ji teigė, jog yra ruošiamos improvizuojamos kartuvės bei skatino rinktis likus valandai iki oficialios mitingo pradžios:

„IMPROVIZUOTOS KARTUVĖS SU KILPOMIS – JAU RUOŠIAMOS!! SUDERINAU ką tik protesto laiką (rugpjūčio 10 d., antradienį, galima rinktis ir nuo 8 val., jei norit pakalbėti su į darbą einančiais savo rinktais Seimo vienmandatininkais), o oficialus protesto laikas yra nuo 9:00 val. iki 17:00 val. (visą neeilinės sesijos dieną pasikeisdami nesitrauksime), suderinau policijos apsaugą nuo provokatorių! SVARBIAUSIA, kad būtumėt, MIELIEJI, 9:00 val. ryte VISI VISI, kuo daugiau!! (Ką toliau darysime, nuspręsimė visi kartu vietoje). Ruoškit savo plakatus, būgnus, švilpynes, jau ir aliuminius puodus, jų dangčius, mažas balėjas, samčius triukšmui, net improvizuotas Egejo arklidžių šakes mėšlui išmėžti!“ (žr. 10 priedą).

Praėjus dviem dienom, A. Astrauskaitė į žmones kreipėsi ir gyvai, Kalvarijoje surengtame LŠS, į kurio narių gretas tądien įstojo, suvažiavime. Savo kalboje ji vadino vyriausybės atstovus šėtonais ir ragino į mitingą rugpjūčio 10 d atsivežti „atbaidymo pašventintus kryželius“, teigdama, kad „[...] galima, nes šėtonai labai bijo kryžiaus“ (žr. 3 priedą). Ji teigė, kad neeilinės sesijos metu tądien numatoma priimti „fašistinius, segregacinius sveikiems žmonėms įstatymus“ (*ten pat*), kurie yra globalios *plandemijos* dalis, kuria yra siekiama sumažinti populiacijos dydį. Savo kalboje A. Astrauskaitė taip pat reikalavo vyriausybės atstataidinimo, Seimo perrinkimo bei švietimo sistemos reformų, paremtų lietuvių prieškarinės istorijos bei praktinių karinių mokymų pagrindu. Organizatorė pabrėžė, kad mitingas vyks 09:00 – 17:00 valandomis, po kurių žmonėms bus galima apjuosti Seimą bei po kurių ji nebebus atsakinga už tolimesnius įvykius.

Minėtame suvažiavime A. Astrauskienei antrino ir žmones burtis prie Seimo skatino ir LŠS tarybos narė V. Račkova. Savo kreipimesi į susirinkusius žmones ji teigė, jog reikalui esant bus organizuojami autobusai, vežantys žmones iš įvairių savivaldybių į mitingą Vilniuje, kadangi jų tądien turi būti daug (žr. 4 priedą). Ji pridūrė, kad „Jau čia be šturmo tai jau mes tikrai *nepaįsim*, todėl dar kartelį raginu visus, visus, visus“ (*ten pat*). Susirinkusius žmones bei visą akciją

V. Račkova (taip pat kaip ir LŠS tarybos narė A. Sabaliauskaitė bei Liaudies Partijos narė N. Černiauskienė), transliavo tiesiogiai internetu. Burtis skatinusi moteris yra aktyvi panašių akcijų dalyvė, remianti šio tipo judėjimų idėjas ir jų šalininkus. Vienas iš jų – A. Kandrotas – Celofanas, kurio žodžius, apie tai, kad Seimo narys T. V. Raskevičius yra „antivalstybininkas“ ir, kad „Tokius reikėtų šaudyti, šiaip jau, bent po vieną į metus.“, V. Račkova citavo protesto akcijos „Susivienijimas už laisvę!“ metu (Platūkytė, 2021). Pats A. Kandrotas taip pat yra aktyvus su šia tema susijusių mitingų ir protesto akcijų dalyvis. Remiantis LRT tyrimo duomenis, mitingo rugpjūčio 10-ąją metu, jis dalinosi vaizdais tiesiogiai, tam pasitelkdamas „Youtube“ platformą. Jis taip pat organizavo leidimus mažesnėms protesto akcijoms netoliese (Aušra et al., 2021).

„Youtube“, kaip plačią auditoriją suteikiančią platformą, pasisakymams mitingo klausimu naudojo ir visuomenininkas, LŠS šalininkas, aktorius. A. Orlauskas. Rugpjūčio 9 d. į savo paskyrą jis įkėlė vaizdo įrašą, kuriame pabrėžė, kad LŠS neprisideda prie mitingo organizavimo, tačiau palaiko jo idėjas: „Mes palaikome šitą mitingą, mes kviečiame visus sudalyvauti prieš visus valdžios ribojimus, prieš neteisėtus, antikonstitucinius eksperimentus medicininius su žmonėmis, prieš antikonstitucinių teisių, laisvių ribojimus“ (žr. 5 priedą). Jis taip pat patarė į mitingą vykti planuojantiems žmonėms „laikytis rimties, kuo daugiau filmuoti visus įmanomus provokatorius, nes gali tikrai atsirasti tokių žmonių, kurie rėkdami *tipo* už konstituciją, gali pradėti mėtyti akmenis į Seimą, gali pradėti provokuoti neramumus, muštynes, dar kažką, tai visus tokius provokatorius reikia filmuoti, į juos žiūrėti atlidžiai, tiesiog tegul policija dirba savo darbą“ (*ten pat*). Nors tai nebuvo sakoma kaip raginimas ar provokacija, šie žodžiai galimai vėliau turėjo įtakos mitingo dalyviams, suteikė minčių agresyviau nusiteikusiems žmonėms, prisidėjusiems prie akmenų bei kitų daiktų svaidymo į policijos pareigūnus. Nors savo vaizdo įrašė A. Orlauskas ir giria pareigūnų darbą Didžiojo šeimų maršo metu, jis netiesiogiai išreiškia nepasitikėjimą jų darbo skaidrumu, teigdamas, kad: „Šeimų marše policija puikiai atliko savo pareigas, jie visus tuos provokatorius žino, kontroliuoja ir jeigu staiga iškils kažkokie neramumai, tai, suprantama, kad policija, tikėtina, sąmoningai leido jiems įvykti“ (*ten pat*).

Nepasitikėjimo retorika buvo grįstas ir Seimo mitingo organizatoriams bei šalininkams palaikymą aktyviai reiškiančios filosofės, publicistės Nidos Vasiliauskaitės požiūris. Pastaruoju ji dalinosi tiek „Facebook“, tiek „Youtube“ paskyroje. Jose ji kvietė žmones rugpjūčio 10-ąją aktyviai rinktis į mitingą prie Seimo ir pabrėžė minėtos dienos svarbą, lygindama ją su sausio 13-ąją. Rugpjūčio 4 d. paskelbtame „Facebook“ įrašė ji teigė: „Dabar taip. Rugpjūčio 10-oji bus lemtinga mūsų valstybės, mūsų viešų ir mūsų privačių gyvenimų diena [...] – ne mažiau lemtinga nei Sausio 13-oji. Ne mažiau, o daugiau, nes ant kortos - ne tik valstybė ir ne tik suverenitetas“ (žr. 11 priedą). Rugpjūčio 6-ąją ši tema yra plėtojama kitame jos įrašė: „Taip, čia svarbiau nei Sausio 13-oji: tada, nesėkmės atveju, grėsė tik gyventi toliau kaip gyvenus Sovietų Sąjungoje,

okupuotiems, be nepriklausomos valstybės; dabar, nesėkmės ir pasyvumo atveju, gresia gyventi naujo, paties tikriausio apartheido sąlygomis“ (žr. 12 priedą). Toje pačioje socialinėje platformoje rugpjūčio 7 d. patalpinto įrašo turinys pristatė kiek kitą – ekstremaliosios situacijos – tematiką. Pasak N. Vasiliauskaitės, jos įvedimas šalyje reikštų leidimą kariuomenei „daryti kratas, „pašalinti kliūtis“ (pvz., nevietoje atsistojusius piliečius), kurios trukdo vykdyti „būtiną užduotį“, nusavinti nuosavybę, sulaikyti ir naudoti fizinę jėgą prieš „kitų (kokių? Gali apimti nors ir kaukės nenešiojimą) reikalavimų nevykdančius“ gyventojus“ (žr. 13 priedą). Tos pačios aktualijos yra aptariamoms ir jos „Youtube“ kanale viešinuose vaizdo įrašuose, kurių metu ji dalinasi įžvalgomis, hipotezėmis ir raginimais.

Rugpjūčio 7 d., likus vos kelioms dienoms iki mitingo, viename iš vaizdo įrašų ji teigė, jog rugpjūčio 10-osios mitingo tema negali būti atsieta nuo kito opaus politinio klausimo. Pasak jos, mitingo dieną vyksianti neeilinė seimo sesija yra tiesiogiai susieta su migrantų krize, kilusia dėl neramumų kaimyninėje Baltarusijoje. N. Vasiliauskaitės nuomone, „Gera hipotezė būtų, kad tai (*migrantų krizė – aut. past.*) padaryta tyčia, sąmoningai, siekiant, kad kaip tik toks ir bus atsakas ir tada klausimas – o kodėl? Kam iš to nauda? [...] Ir štai tada proga grįžti prie dabartinių įvykių, prie šiomis dienomis kariuomenės įgalinimo elgtis *bemaž* savo nuožiūra, skelbiant vadinamą nepaprastąją padėtį, kurią norėta skelbti jau prieš pusmetį, bet nebuvo tam pagrindo, nes, nes pagrindas turi būt būtent politiniai įvykiai, ne jokie kiti“ (žr. 6 priedą). Dėstydama mintis toliau, ji teigė, kad minėtoji nepaprastoji padėtis suteiktų kariuomenės daliniams teisę „praktiškai neribotais kariuomenės įgaliojimais taikyti fizinę prievartą“ (*ten pat*). Ji tęsė, jog taip yra laužomos asmeninės žmogaus teisės, bandoma juos įbauginti ir segreguoti. Būtent dėl šių priežasčių, filosofė teigia, jog artėjanti mitingo diena valstybės lygmeniu yra dar svarbesnė nei minėta sausio 13-oji ir lygina situaciją Lietuvoje su XX amžiaus Vokietija. Ši palyginimas buvo tęsiamas ir rugpjūčio 10 d. mitingo metu – šalia scenos atskirti vielomis stovėjo dryžuotas kalinių uniformas dėvintys asmenys, tuo tarpu A. Astrauskaitė lygina Lietuvos situaciją su getais antrojo pasaulinio karo metu, o jos gyventojus – su kaliniais (Lietuvos Šeimų Sąjūdis, 2021). Siekdama užkirsti kelią vaizdo įraše aptariamiems galimiems pavojams, Nida Vasiliauskaitė ragina savo auditoriją laikyti šį mitingą prioritetu: „Žodžiu, mesti visa tai ir tiesiog atvykti prie Seimo rugpjūčio 10-ą, iš pat ryto ir su valia ne šiaip padainuoti ir papiketuoti, bet surengt na tiesiog masišką, dešimtą tūkstantinį mažiausiai, protestą, kuris nesitrauktų tol, kol šita vyriausybė neatsistatydins“ (žr. 6 priedą).

Mitingo Vilniuje organizatoriams ir šalininkams palaikymą reiškė ir su judėjimo „Susitelkimas“ veikla siejama Liaudies partijos narė, Seimo nario Valdemaro Valkiūno padėjėja, Nendrė Černiauskienė. LRT tyrimo duomenimis, ji veikė organizuodama leidimus rugpjūčio 10 d. žmonėms burtis ir mažesnėse teritorijose netoliese, kadangi, jos teigimu, „dalyvių gali susirinkti iki 10 tūkstančių ir daugiau“ (Aušra et al, 2021). Prieš mitingą derinant jo detales su savivaldybe,

pirminis suteiktame leidime nurodytas dalyvių skaičius buvo 1 tūkst. asmenų, tačiau, atsižvelgus į norinčiųjų kiekį, jis buvo padidintas iki 5 tūkst. Mitingo dieną, prisidėdama prie informacinės sklaidos vykdymo, N. Černiauskienė dienos įvykius transliavo tiesiogiai internetinėje erdvėje.

3.3.4. Kalbinės raiškos priemonės

Pateikiama informacija gali formuoti nuomones, motyvuoti ar demotyvuoti klausytoją, paraginti jį imtis atitinkamų veiksmų (Le Bon, 1895). Dėl šios priežasties yra itin svarbu tinkamai rinktis žodžius, tinkamai formuluoti mintis ir nuosekliai jas dėlioti, jei norima klausytojus paveikti ar jiems įtikinti. Kalbinių raiškos priemonių naudojimas turėjo didelę įtaką ir mitingo Vilniuje atveju – savo pasisakymais, tiek gyvai, tiek socialinėje erdvėje, organizatoriai bei šalininkai diegė pasekėjams savo nusistatymus, teorijas bei tikslus. Vyraujanti su mitingu siejama retorika buvo abejonės valdžios veiksmų validumu žmogaus teisių ir laisvių atžvilgiu – buvo teigiama, kad vyriausybės planuojama skiepų politika pažeidžia tam tikros žmonių grupės teises, juos diskriminuoja, vykdo segregaciją. Tuo besiremdami, organizatoriai bei kiti iniciatoriai ragino žmones mitinguoti prieš šiuos valdžios veiksmus, reikalauti jų atsistatydinimo. Šiems tikslams pasiekti buvo pasitelkiami įvairūs metodai, tokie kaip neparemtų faktų ar jais grindžiamų devizų kūrimas, valdžios dergimas, manipuliavimas konotacijomis bei sąsajomis su tam tikromis temomis, tiesioginis ir netiesioginis raginimas imtis atitinkamų veiksmų.

Daugelio mitingo šalininkų pasisakymai nebuvo pagrįsti faktais ar konkrečia informacija arba ji nebuvo suteikta. Vieni ryškiausių to pavyzdžių, tai A. Astrauskaitės pasisakymai apie skiepus ir jų turinį, kuomet savo kalboje LŠS suvažiavime Kalvarijoje ji teigė: „Visi mes žinom, kad tai yra bandomieji vaistai su genų inžinerija, su nano technologijom ir kiekvienas [...] skiepas yra tobulinamas ir žiūrimas, kiek organizmas žmogaus gali *ištempti* ir vis tobulins, tobulins, tobulins, kol mus *nutobulins* iki vieno milijardo, o tą vieną milijardą pajungs prie 5G“ (žr. 3 priedą). Po šio teiginio nebuvo išsiplėsta, apie kokias nano technologijas kalbama ar kaip šiuo atveju veikia genų inžinerijos ir 5G ryšio bei skiepų sąsaja. Toje pačioje kalboje ji minėjo naujadarą – *plandemija*, susidedantį iš žodžių *planuoti* ir *pandemija*, ir leidžiantį suprasti, kad, jos teigimu, ši pandemija buvo suplanuota, tačiau šia tema daugiau nebuvo diskutuojama. Šis atvejis yra puikus vieno iš trijų Le Bon aptartų minių įtikinėjimo būdų – teigimo – pavyzdys, kuomet teiginiai yra trumpi ir nepagrįsti samprotavimais (Le Bon, 1895).

Tiek minėtoje A. Astrauskaitės kalboje, kurioje ji reikalavo „šitos šėtonų vyriausybės atsistatydinimo“, tiek kitų aktyvistų pasisakymuose buvo pastebimas akivaizdus valdžios niekinimas. „Youtube“ paskelbtame savo vaizdo įrašė, kalbėdamas apie mitingo keliamą reikalavimą nuversti vyriausybę, A. Orlauskas teigė, jog „tokios nekompetencijos ir tokio *bukumo*, nebijokim taip, ir tokio drąsaus *bukumo*, mes dar per visą, apskritai visą Lietuvos istoriją dar

neturėjom“ (žr. 5 priedą). Jis tesė teigdamas, kad anksčiau ministrai buvo vadinami „*bukalaurais*“ ir juokavo prilygindamas juos „*durniams* su iniciatyva“. Tokių žodžių ir išsireiškimų naudojimas kelia pajuoką valdžios atžvilgiu visuomenės akyse, nes, kaip teigė H. Wolf, žodžiai apima potekstes ir asociacijas ir yra paremti turiniu, nuspalvintu žinutės siuntėjo (Wolf, 2010). Panašiai savo žinutėmis neigiamą nusiteikimą formavo Seimo narys M. Puidokas, minėti A. Astrauskaitė ir A. Orlauskas bei kiti mitingo šalininkai, vadindami planuojamus įstatymus „fašistiniais“, „diskriminuojančiais“ bei „segregaciniais“. Savo „Facebook“ įrašė teigdamas, jog „To pagrindu vykdoma Lietuvos žmonių segregacija ir diskriminacija“, kalbant apie svarstomą skiepų politiką, M. Puidokas iš karto formuoja neigiamą požiūrį į ją, dar prieš skaitytojui pradėdant domėtis ar diskutuoti šia tema. Panašiai, pasitelkus potekstes ir asociacijas, visuomenės požiūris buvo formuojamas lyginant situaciją Lietuvoje su antrojo pasaulinio karo Vokietija – apie tai savo pasisakymuose „Youtube“ platformoje kalbėjo N. Vasiliauskaitė (žr. 6 priedą).

Mokslininko J. Stratton nuomone, žinutėmis bandomus suformuoti nusistatymus galima pastebėti nagrinėjant oratoriaus įterptus problemą apibūdinančius žodžius (Stratton, 1999). Tai galima pastebėti nagrinėjant N. Vasiliauskaitės retoriką, kurioje valdžios veiksmai „neteisėti“, o skiepų politika – „represyvi“, „diskriminuojanti“. Savo gana kategoriškais pasiakymais ji taip pat teigė, kad „rugpjūčio 10-oji yra tokio pat lemtingumo ir netgi kur kas didesnio nei tarkime sausio 13-oji, tai yra lemtinga, labai svarbi diena mūsų valstybėje ir mūsų viešiesiems, mūsų privatiems gyvenimams svarbesnė“ (žr. 6 priedą). Toks minčių dėstymas vėl kuria konotacijas, kadangi sausio 13-osios įvykiai yra sietini su patriotiškumo pajauta, kovos už laisvę motyvais, tad tokiomis kalbomis bandoma susieti šiuos jausmus ir su rugpjūčio 10-ąja. Tai rodo, kad sąsajomis ir konotacijomis yra įmanoma manipuluojant, keliant teigiamas, kuomet tai yra patogus ir neigiamas, kuomet norima formuoti neigiamą požiūrį.

Kalbos paveikumas, ypač naudojant įvairius vaizdingus palyginimus ir kitas leksines priemones, yra itin veiksmingas, tad dažnai gali ne tik formuoti nusistatymus, bet ir paskatinti imtis veiksmų. Tokius skatinimus net nėra būtina išreikšti tiesiogiai, kadangi jie gali būti suprasti iš konteksto ar subtilių užuominų. Taip pat kalbomis tam tikrus veiksmus inicijuoti galima net tiesiogiai to nesiekiant. Vienas tokių pavyzdžių Vilniaus mitingo atveju buvo A. Orlausko vaizdo įrašė pateikiamos rekomendacijos mitingui – kuo daugiau filmuoti, kad būtų užfiksuoti visi provokatoriai, „nes gali tikrai atsirasti tokių žmonių, kurie rėkdami *tipo* už konstituciją, gali pradėti mėtyti akmenis į Seimą, gali pradėti provokuoti neramumus, muštynes, dar kažką“ (žr. 5 priedą). Šiuo atveju tai nebuvo konkretus raginimas ar net implikuotas kvietimas taip elgtis, tačiau būtent tai ir įvyko masinių susibūrimų metu, tad tokios kalbos galėjo virsti idėjų šaltiniu kažkam iš idėjų šalininkų. Konkretesniais raginimais pasižymėjo V. Račkova, teigdama, kad „Ne, jau čia be **šturmo** tai jau mes tikrai *nepaimsime*“ (žr. 4 priedą) bei A. Astrauskaitė, tiek savo kalbose prieš mitingą,

tiek jo metu, pabrėždama, kad ji yra atsakinga tik už oficialią mitingo dalį nuo 09 val. iki 17 val. ir pridėdama, kad po to žmonės jau galės apsupti seimą, ką jie ir padarė (žr. 3 priedą). Šie pavyzdžiai rodo, kad Vilniuje susirinkusių asmenų, kaip ir bet kokios kitos minios, formavimui ir veiksmų eigai kalba įprastai daro itin didelę įtaką ir tiek tikslingai suplanuoti raginimai, tiek elementarus minčių dėstymas gali turėti rimtas pasekmes.

3.4. Minios būties etapai: Vilniaus atvejis

Riaušėmis tapusio mitingo Vilniuje minios egzistencijos ciklas gali būti suskirstytas į šešis Hexmoor išskirtus minios būties etapus, paremtus jos elgsena ir formavimosi ypatybėmis (Hexmoor, 2012).

- 1) **Individualizmo etapas:** Prasidėjusi koronaviruso pandemija iššaukia individualų atsaką, paremtą asmeniniais nusistatymais, išgyvenimais bei nusiteikimu. Atsižvelgdama į tiek valstybėje, tiek globaliu mastu blogėjančią pandemijos padėtį, valdžia imasi veiksmų, skelbiamas karantinas, galiausiai pradedama skiepų politika. Dalis žmonių formuoja neigiamą požiūrį į ją, remdamiesi savo asmeniniais nusistatymais. Lygiagrečiai formuojasi ir neigiamas požiūris į šią politiką siūlančią vyriausybę.
- 2) **Stimuliacijos etapas:** Pranešama apie mitingą prie Seimo, pasisakančią prieš ribojimų žmonėms, neturintiems imuniteto koronavirusui ir neigiamo PGR testo, įvedimą. Informacija plinta, motyvuoja žmones galvoti apie vykimą į Vilnių rugpjūčio 10 d.
Minios formavimosi etapas: Rugpjūčio 10 d. prie Seimo rūmų ima rinktis mitingo dalyviai, minia pamažu didėja. Didžioji dalis telkiasi prie netoliese pastatytos scenos.
- 3) **Minios būties etapas:** Minia reiškia savo emocijas ir nusiteikimą šūksniais bei laikomais ženklais. Žmonėms ant scenos paraginus, susirinkusiųjų emocijos sukyla dar labiau, tačiau minia nesiima agresyvių veiksmų, lieka ekspresyvaus tipo. Pasibaigus oficialiai daliai, mitingo šalininkai užtveria dalį praėjimų vedančių į Seimą.
Stimuliacijos etapas: Žmonėms iš Seimo teritorijos patraukti pasitelkiami pareigūnai, į kuriuos imama mėtyti akmenis, butelius, maisto likučius bei kitus objektus. Atsakydami, teisėsaugos atstovai panaudoja ašarines dujas, keletas žmonių yra suimami. Reaguodami į tai, žmonės pamažu ima priiminėti sprendimus nebe kolektyviai, pradedama labiau saugoti savo asmeninę gerovę, o ne siekti bendro tikslo.
- 4) **Išsisklaidymo etapas:** Minia yra pamažu nustumama nuo Seimo pastato, dalis riaušinių suimami. Likusi dalis pamažu išsiskirsto.

3.5. Chronologinė įvykių seka: 2021 m. rugpjūčio 10 d.

Minios formavimo ir veiksmų vystymuisi įtakos turėjo dienos įvykių chronologiškumas ir laiko skalė. Išanalizavus šiuos duomenis, galima daryti tikslesnes išvadas, apie tai, kurie įvykiai, žmonės ar kuris metas turėjo didžiausią įtaką minios veiksmų pokyčiams ir virsmui iš ekspresyvos minios tipo į veiksnią minios tipą (Blumer, 1953). Chronologinė seka buvo atkurama remiantis mitingo metu filmuota video medžiaga (Lietuvos Šeimų Sąjūdis, 2021) ir portalų 15min bei alkas.lt duomenimis. Iš minėtų portalų buvo naudojama tik faktinė informacija, tokia kaip laikas ir įvykiai, be šališkumo apraiškų ar tam įtaką galinčių turėti būdvardžių. Išsami chronologinė įvykių seka su aprašymais yra pateikiama priedų skiltyje (žr. 2 priedą).

Įvykių seka ar tam tikras jos vyksmo momentas gali pakeisti tolimesnę minios elgsenos eigą. Pagrįstas drugelio efekto principu, vienas minios ar net joje esančios mažumos veiksmas gali nulemti esminius pokyčius minios būties cikle. Žemiau yra pateikti Hexmoor aptarti minios būties ciklo etapai (Hexmoor, 2012) ir tai, kaip jie pasireiškė mitingo Vilniuje minios atveju – pristatomas kiekvieno tipo gyvavimo laikotarpis, etapui būdingos elgsenos pavyzdžiai ir konkretūs veiksniai, sukėlę minios būties ciklo etapo virsmą.

2 lentelė. Vilniaus minios būties etapų seka

	Minios būties etapas	Laikotarpis /metas	Konkretūs elgsenos pavyzdžiai	Virsmo (į kitą etapą) veiksniai
1.	Individualizmo etapas	Iki 2021 m. rugpjūčio 3 d.	a) Dėl vienokių ar kitokių Lietuvos politinio pasaulio aktualijų kylanti antipatija išrinktai vyriausybei; b) Nepritarimas siūlymams skiepytis nuo koronaviruso.	Informacijos apie mitingą rugpjūčio 10 d. sklaida.
2.	Stimuliacijos (I) etapas	2021 m. rugpjūčio 3-10 dienos	a) Rugpjūčio 7 d. į „Youtube“ platformą įkeltas įrašas su N. Vasiliauskaitės situacijos vertinimu ir kvietimu burtis į mitingą; b) Kvietimas atvykti į mitingą iš žmonių, kalbėjusių rugpjūčio 7 d. LŠS suvažiavimo metu.	Išaušusi rugpjūčio 10-oji, minios būrimosi pradžia.
3.	Minios formavimosi etapas	Rugpjūčio 10 d., ~08:00 val. - 10:00 val.	a) Pildosi netoli Seimo esanti automobilių stovėjimo aikštelė; b) Žmonės buriasi prie šalia Seimo pastatytos scenos.	Minia ima elgtis kaip kolektyvinis vienetas, vieningai reaguoti į pasisakymus bei kitus stimulus.
4.	Minios būties etapas	Rugpjūčio 10 d., 09:00 val. - 20:40 val.	a) Atsakydama į D. Kepenio pradėtą devizą – „Lietuva, sveik“ – minia šaukia „uoliai!“ (žr. 2 priedo 4 punktą); b) Minia mėto akmenis bei kitus objektus į riaušių policiją (žr. 2 priedo 36 punktą).	Agresyvių veiksmų protrūkio išprovokuotas pareigūnų atsakas neigiamai veikia susirinkusius žmones, šie ima skirstytis.
5.	Stimuliacijos (II)	Rugpjūčio 10 d.,	a) Pareigūnai prieš riaušininkus panaudoja	Riaušių policija išstumia

	etapas	20:40 val. - 02:00 val.	ašarines dujas (žr. 2 priedo 41 punktą); b) Suimama dalis riaušių dalyvių (žr. 2 priedo 48 punktą).	paskutinius likusius minios dalyvius iš teritorijos.
6.	Išsisklaidymo etapas	Nuo rugpjūčio 10 d., ~02:00 val.	a) Riausių policija išstumia likusius mitingo dalyvius iš teritorijos (žr. 2 priedo 50 punktą); b) Prie seimo įvedama įprastinė tvarka.	Suardyto kolektyvinio vieneto dalys vėl veikia ir mąsto individualiai.

Šaltinis: sudaryta autorės

3.6. Minios, valdžios bei įtakingų asmenų indėlis Vilniaus riaušių kontekste

Išnagrinėjus rugpjūčio 10 d. mitingo laiko skalę ir įvykių eigą bei organizatorių, minios dalyvių ir kitų asmenų indėlį, išskiriamos šios žemiau pateiktos bendrosios pastabos apie minios Vilniuje elgseną bei valdžios organų įtaką jai. Pastabos yra suskirstytos į keturias kategorijas: I) atsakingo asmens, šiuo atveju – organizatorių A. Astrauskaitės ir K. Tamašausko įtaka (į šią kategoriją šiuo atveju įtraukiami ir asmenys, aktyviai prisidėję prie informacinės sklaidos apie mitingą), II) pačios minios iniciatyva ar ją atspindintys ypatumai (šiuo atveju, į minios sudėti patenka ir kviestiniai kalbėtojai ir kiti mitingo metu aktyviai veikę asmenys), III) valdžios organų, jos įgaliotinių indėlis bei teisėtvarkos ir atsakingų žmonių pasiruošimas ir atsakas, IV) kitos įvairaus tipo aplinkybės, turėjusios įtaką įvykių Vilniuje eigai.

3.6.1. Atsakingo asmens įtaka

- 1) Mitingo organizatorių bei aktyviausių šalininkų, iniciatorių retorika – tiesmuka, politiškai nekorektiška, homofobiška, paremta įbaiminimo metodais (žr. 2 priedo 8 punktą ir žr. 3 priedą).
- 2) Pasekėjams raginti ir šalininkams informuoti buvo pasitelktos tiek įvairios internetinės platformos, tiek raginimai ir kalbos, sakomos gyvai. Pagrindiniai įrankiai informacinei sklaidai internetinėje erdvėje vykdyti – „Youtube“, Facebook.
- 3) Stebėdama minios elgesį ir galimus teisės aktų pažeidimus oficialiosios mitingo dalies metu, organizatorė A. Astrauskaitė ne vieną sykį kreipėsi į mitingo dalyvius, ragindama juos laikytis tvarkos (žr. 2 priedo 2, 5, 12, punktus). Tai galimai buvo daroma siekiant palaikyti viešąją tvarką arba išvengti baudžiamosios atsakomybės, kadangi už pažeidimus mitingo metu atsakinga yra organizatorė.
- 4) Organizatoriai ir iniciatoriai savo elgsena ir nusiteikimu pagrindžia Le Bon iškeltą mintį apie lyderio pozicijoje atsidūrusį žmogų, kuris yra užhipnotizuojamas idėjos, kurios apaštalu tapo, ir užvaldomas iki tokio lygmens, kad viskas už jos ribų ir jai prieštaraujančios nuomonės yra laikomos klaida ar prietarais.

3.6.2. Minios iniciatyva ar ypatumai

- 5) Minia rinkosi turėdama aiškų bendrą tikslą – išreikšti nepasitenkinimą planuojamos skiepu politikos klausimu ir reikalauti valdžios atsistatydinimo. Jie buvo nusiteikę įbauginti valdžios atstovus (žr. 2 priedo 1, 10, 17, 21, 26, 27, 28, 30, 34, 37, 49 punktus).
- 6) Visos oficialiosios mitingo dalies metu ir kurį laiką po jos minia buvo priskiriama ekspresyvios minios tipui. Pakitus jos veiksmams ir prasidėjus aktyvioms agresijos išraiškoms, minia tapo veiksnia (žr. 2 priedo 36 punktą).
- 7) Didžiausią įtaką minios formavimui ir veiksmams turintis faktorius – kolektyvinis elgesys. Daugiausiai įtakos Vilniaus mitingo atveju turėjo ne vienas asmuo, o iniciatorių grupė (organizatoriai, aktyvistai, kviestiniai kalbėtojai), tačiau ji kartu su minios dalyviais veikė kaip kolektyvinio idėjų šalininkų vieneto dalis.
- 8) Vilniaus minios atveju buvo pastebimas ne visiškas asmeninių savybių praradimas, o jų poslinkis iš asmeninės tapatybės į socialinę tapatybę. Dalis reiškiamų jausmų – tokių kaip patriotiškumas, pozicija politinių pažiūrų, šeimos sąvokos bei skiepu klausimais – buvo grįsta asmeniniais nusistatymais, o galimas poslinkis pastebimas demonstruoto smurto lygmenyje. Būdami kartu, žmonės minioje priėmė kolektyvinį sprendimą imtis aktyvių, agresyvių veiksmų (po to, kai vienas iš minios dalyvių žengė pirmąjį žingsnį, t.y. parodė pavyzdį, kuriuo pasekė likusi dauguma) (žr. 2 priedo 36, 49 punktus).
- 9) Smurto išraiškos pastebėtos miniai esant būties etape – riaušės prasidėjo ir vystėsi minios būties etape (žr. 2 priedo 36-50 punktus).
- 10) Agresyvūs minios veiksmai prasidėjo dar prieš bet kokį aktyvų policijos pareigūnų įsikišimą (žr. 2 priedo 36 punktą).
- 11) Protestuotojų Vilniuje tarpe pastebėti neformalių judėjimų bei susivienijimų atstovai.

3.6.3. Valdžios bei teisėtvarkos indėlis

- 12) Šalies prezidentas kreipiasi į mitingo dalyvius ir ragina leisti Seimo nariams ramiai ir saugiai palikti teritoriją (žr. 2 priedo 33 punktą).
- 13) Riaušių policija atvyksta prieš minios agresyvių veiksmų pradžią (žr. 2 priedo 36 punktą).
- 14) Pirminis Policijos pareigūnų skaičius nėra pakankamas tokio dydžio miniai suvaldyti (žr. 2 priedo 35, 36, 42 punktus).

3.6.4. Kitos aplinkybės ar pastebėjimai

- 15) Tą pačią dieną pastebėtas su ta pačia tematika sietinas, tačiau mažesnio masto, susibūrimas kitame Lietuvos mieste – Klaipėdoje (žr. 2 priedo 2 punktą).
- 16) Dienos pabaigoje riaušininkams nepavyksta įbauginti valdžios organų tiek, kad jie paklustų jų reikalavimui atsistatydinti. Pagrindinis riaušių rezultatas – sužaloti ir suimti asmenys bei apgadintas turtas (žr. 2 priedo 36, 40, 41, 44, 46, 48, 50 punktus).

Vilniuje rugpjūčio 10 d. susibūrusi minia siekė išreikšti savo nepasitenkinimą valdžios institucijų numatyta skiepijimo politika ir reikalauti vyriausybės atsistatydinimo bei Seimo paleidimo. Ši pozicija buvo išsakyta mitingo prie Seimo rūmų metu, kuriame, kartu su organizatoriais A. Astrauskaite ir K. Tamašausku, pasisakė ir kiti idėjos šalininkai – visuomenininkai, politikai, aktyvistai. Susirinkusi minia aktyviai palaikė kalbėtojus bei džiugiai – su šūksniais, dainomis ir mosuojamomis vėliavomis – reagavo į mitingo dienos programą. Oficiali dalis, turėjusi trukti nuo 09 val. iki 17 val., truko iki ~15:40 val., kuomet A. Astrauskaitė informavo susirinkusius mitingo dalyvius apie oficialiosios dalies, o kartu ir jos atsakomybės laikotarpio, pabaigą. Po šių žodžių minia priartėjo prie Seimo rūmų, apjuosė juos, galiausiai užtvėrė keletą iš pagrindinių įėjimų, taip pažeisdama įstatymą, neleidžiantį masiniams susibūrimams vykti arčiau nei 75 metrų atstumu nuo Seimo. Nepaisydami šių draudimų ar šalimais stovinčių pareigūnų, mitingo dalyviai buriavosi toliau, neleido Seimo nariams išvykti iš teritorijos. Minia buvo įsiauđrinusi ir emotyvi, tačiau nesmurtaujanti, o jos virsmas iš ekspresyvios į veiksnios minios tipą įvyko kuomet prie Seimo atvyko riaušių policijos pareigūnai. Kažkam iš minios metus butelį į jų pusę, šiuo pavyzdžiu pasekė ir kiti susirinkę asmenys, ėmę svaidyti akmenis, butelius ir kitus objektus į teisėsaugos atstovus. Pastarieji atsakė minią malšindami ašarinėmis dujomis. Praėjus kelioms valandoms nuo pirmojo pareigūnų įsikišimo, minia buvo galutinai išstumta iš Seimo teritorijos ir priversta išsiskirstyti. Mitingo dalyviams tądien savo tikslo pilnai pasiekti nepavyko – jie išsakė savo nepasitenkinimą, tačiau valdžios organų sandara liko nepakitusi.

4. VAŠINGTONO IR VILNIAUS ATVEJŲ PALYGINIMAS

4.1. Atvejų aplinkybės ir minių tipo pokytis

Tiek Vašingtono, tiek Vilniaus atveju pagrindinė problema, subūrusi žmones, buvo nepasitenkinimas vienais ar kitais valdžios organų sprendimais: JAV atveju, tai buvo nepalanki prezidento rinkimų baigtis, Lietuvoje – nepriimtinos skiepų politikos tvirtinimo klausimas. Laisva valia į protestus susirinkę žmonės tai darė savo noru, tačiau veikiami įtakingų, minios požiūriui šališkų, asmenų – politikų, aktyvistų, mokslininkų ir kt. Prie šių asmenų prisidėjo ir aktyvistų grupės, partijos, radikalių judėjimų atstovai, kurie savo dalyvavimu abiem atvejais tik dar labiau įaudrino minią. JAV atveju tai pagrinde buvo radikalūs politiniai judėjimai, pasižymintys neofašistinėmis, nacionalistinėmis idėjomis, agresyvumu, tuo tarpu Lietuvoje – patriotizmo vedini, ir dalinai juo besidangstantys, konservatyvių ir dažnai homofobiškų pažiūrų (dauguma jų pasisako už *tradicinę* šeimą, parentą vyro ir moters santuoka) neformalus judėjimai ar neoficialios partijos.

Pagrindiniu sausio 6-osios mitingo iniciatoriumi ir ryškiausiu šaukliu, kvietusiu minią tądien atvykti prie Kapitolijaus rūmų, laikomas D. Trump. Jis viešai reiškė savo nepasitenkinimą J. Biden pergale, nenorėjo to pripažinti ir ragino su tuo nesutikti savo pasekėjus. Rugsėjo 10-ąją su valdžios veiksmais nesutikti raginantys pagrindiniai iniciatoriai buvo mitingo organizatoriai A. Astrauskaitė ir K. Tamašauskas. Be jų, net su aktyviu kitų šalininkų įsikišimu (gausumu pasisakymų „Facebook“ ir kitose platformose, agitacinėmis kalbomis suvažiavimuose ir kt.), mitingas nebūtų įgavęs tokio pavidalo ir minia nebūtų turėjusi platformos nuomonei išsakyti.

Abiejų nepasitenkinimo valdžia protestų atveju, susirinkusieji patyrė minios tipo virsmą iš ekspresyvos į veiksnį. Iki agresyvių veiksmų protrūkio, dienos eiga buvo panaši abiejų mitingų metu – žmonės būrėsi sutartoje vietoje, demonstravo plakatus, vėliavas bei kitą tematiką atitinkančią atributiką, aktyviai palaikė kalbėtojus ir reiškė nepasitenkinimą šūksniais bei kitaip pasyviai trikdydami įprastą dienos eigą viešojoje erdvėje. Tai buvo ekspresyvos minios tarpsnis, tačiau dienos eigoje, žmonėms JAV pralaužus Kapitolijaus teritoriją saugančius atitvarus, o piliečiams Lietuvoje pradėjus svaityti objektus į pareigūnus, minia pasižymėjo agresyviais, smurtiniais veiksmais, būdingais veiksniam minios tipui. Kaip bebūtų, lūžio taškas, lėmęs minios tipo virsmą, įvyko skirtingų minios gyvavimo ciklo etapų metu.

4.2. Minių gyvavimo etapai ir chronologija

Nepaisant to, kad abiem atvejais buvo pastebėtas minios tipo virsmas, Vašingtono atveju tai nutiko minios formavimosi etapu, tuo tarpu Vilniaus – minios būties etapu (netrukus po kurio, atsižvelgiant į įvykių seką, prasidėjo stimuliacijos (II) etapas) (žr. 1 paveikslą).

1 paveikslas. Vašingtono ir Vilniaus mitingų chronologija

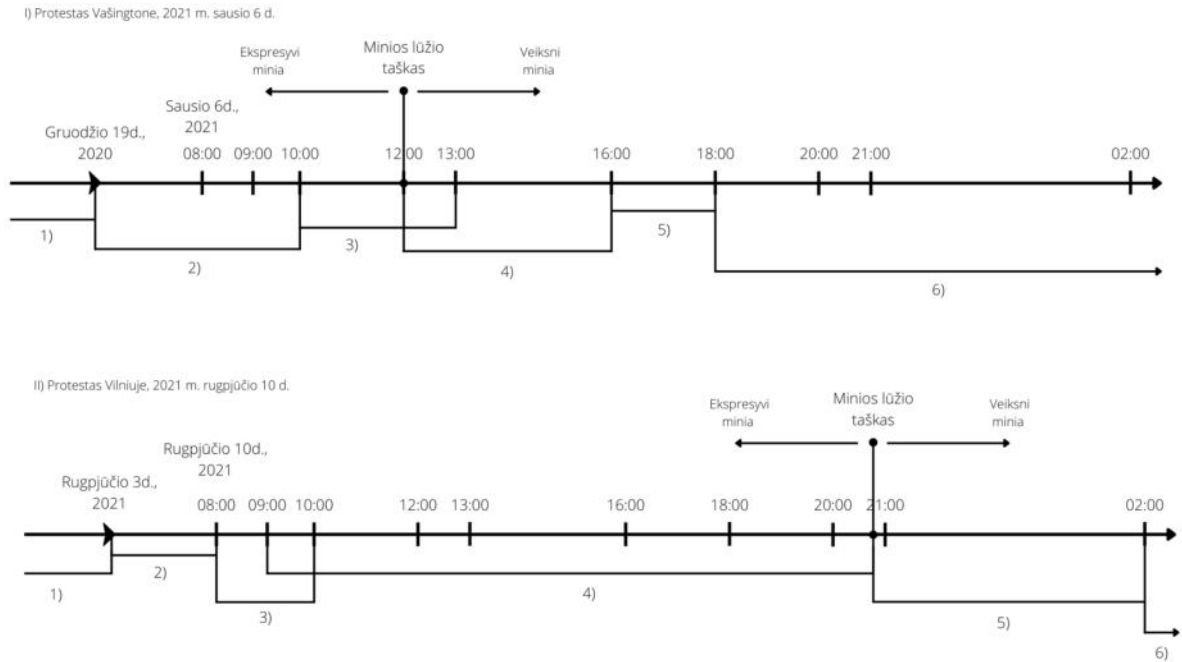

Šaltinis: sudaryta autorės

Pastebima, kad, pačią mitingo dieną, minia Vilniuje aktyviai veikė pastebimai ilgiau nei minia Vašingtone. I-oje chronologinėje sekoje (protestas Vašingtone) matoma, kad minios formavimosi etapas prasidėjo 10:00 val., o išsisklaidymo etapo pradžia – 18:00 val. II-oji seka (protestas Vilniuje) demonstruoja dienos eigą, kurioje formavimosi etapas prasidėjo 08:00 val., o išsisklaidymo – 02:00 val (žr. 1 paveikslą). Taip pat lygiagrečiai pateikiamuose chronologiniuose duomenyse pastebimas akivaizdus tam tikrų etapų trukmės skirtumas, pavyzdžiui – 4) minios būties etapo (žr. 1 paveikslą). Visų ciklo etapų laikotarpiai ir trukmė abiem atvejais yra nurodyti 3 lentelėje. Joje taip pat yra palyginta aktyvių minios veiksmų mitingo dieną etapų trukmė valandų skaičiumi.

3 lentelė. Minios būties etapų trukmė

	Minios būties etapas	I) Protestas Vašingtone	II) Protestas Vilniuje	Trukmės palyginimas
1)	Individualizmo etapas	Iki 2020 m. gruodžio 19 d.	Iki 2021 m. rugpjūčio 3 d.	-
2)	Stimuliacijos (I) etapas	2020 m. gruodžio 19 d. - 2021 m. sausio 6 d.	2021 m. rugpjūčio 3-10 dienos	-
3)	Minios formavimosi etapas	Sausio 6 d., 10:00 val. - 13:00 val.	Rugpjūčio 10 d., 08:00 val. - 10:00 val.	I) 3 val. II) 2 val.
4)	Minios būties etapas	Sausio 6 d., 12:00 val. - 16:00 val.	Rugpjūčio 10 d., 09:00 val. - 20:40 val.	I) 4 val. II) ~12 val.
5)	Stimuliacijos (II) etapas	Sausio 6 d., 16:00 val. - 18:00 val.	Rugpjūčio 10 d., 20:40 val. - 02:00 val.	I) 2 val. II) 5 val.
6)	Išsisklaidymo etapas	Nuo 2021 m. sausio 6 d., 18 val.	Nuo rugpjūčio 10 d., 02:00 val.	-

Šaltinis: sudaryta autorės

Atsižvelgiant į mitingų dydį bei jų pasekmes ir minios būties ciklo etapų duomenis, galima kelti šias hipotetines sąsajas: 3) dėl ženkliai didesnio dalyvių skaičiaus, JAV minios formavimas užtruko ilgiau, 4) dėl pastebimai rimtesnių smurto proveržių ir agresyvesnių veiksmų, minia JAV turėjo pereiti iš būties etapo į stimuliacijos (II) etapą kaip įmanoma greičiau, siekiant sumažinti aukų skaičių ir nuostolių dydį, 5) dėl minėtos priežasties, minios stimuliacijos (II) etapu buvo panaudotos agresyvesnės priemonės, skirtos susirinkusiems asmenims išsklaidyti, padėjusios tikslą pasiekti greičiau.

4.3. Minios ir įtakos grupių sąveika

Vertinant tiek sausio tiek sausio 6 d., tiek rugpjūčio 10 d. įvykius, svarbu atkreipti dėmesį į jiems įtaką dariusas šalis. Nepasitenkinimo valdžia protestų metu, yra keturios tokios šalys, užimančios pagrindines pareigybes ar atliekančios esminius veiksmus: organizatorius, valdžia, teisėsaugos atstovai ir susirinkusi idėjos/problemos šalininkų minia. Taip pat svarbu išskirti, kokios sąsajos vyrauja tarp visų keturių dedamųjų. Vašingtono ir Vilniaus atveju tai pateikiama žemiau esančiomis sociogramomis (žr. 2 paveikslą). Jose pateikiami keturi atvejai – po du kiekvienam iš minėtų protestų: I) Vašingtone susirinkusios ekspresyvios minios tipo metu, II) Vilniuje susirinkusios ekspresyvios minios tipo metu, III) Vašingtone susirinkusios veiksnios minios tipo metu, IV) Vilniuje susirinkusios ekspresyvios minios tipo metu. Vilniaus atveju, sociogramose *organizatoriams* yra priskiriami du už mitingo organizavimą atsakingi asmenys – A. Astrauskaitė ir K. Tamašauskas, kiti aktyvūs idėjos šalininkai (tokie kaip kalbėtojai mitingo metu ir asmenys, aktyviai prisidėję prie informacinės sklaidos), priklauso *minios* kategorijai.

2 paveikslas. Įtakos sąsajos ekspresyvių ir veiksmių minių tarpusniu

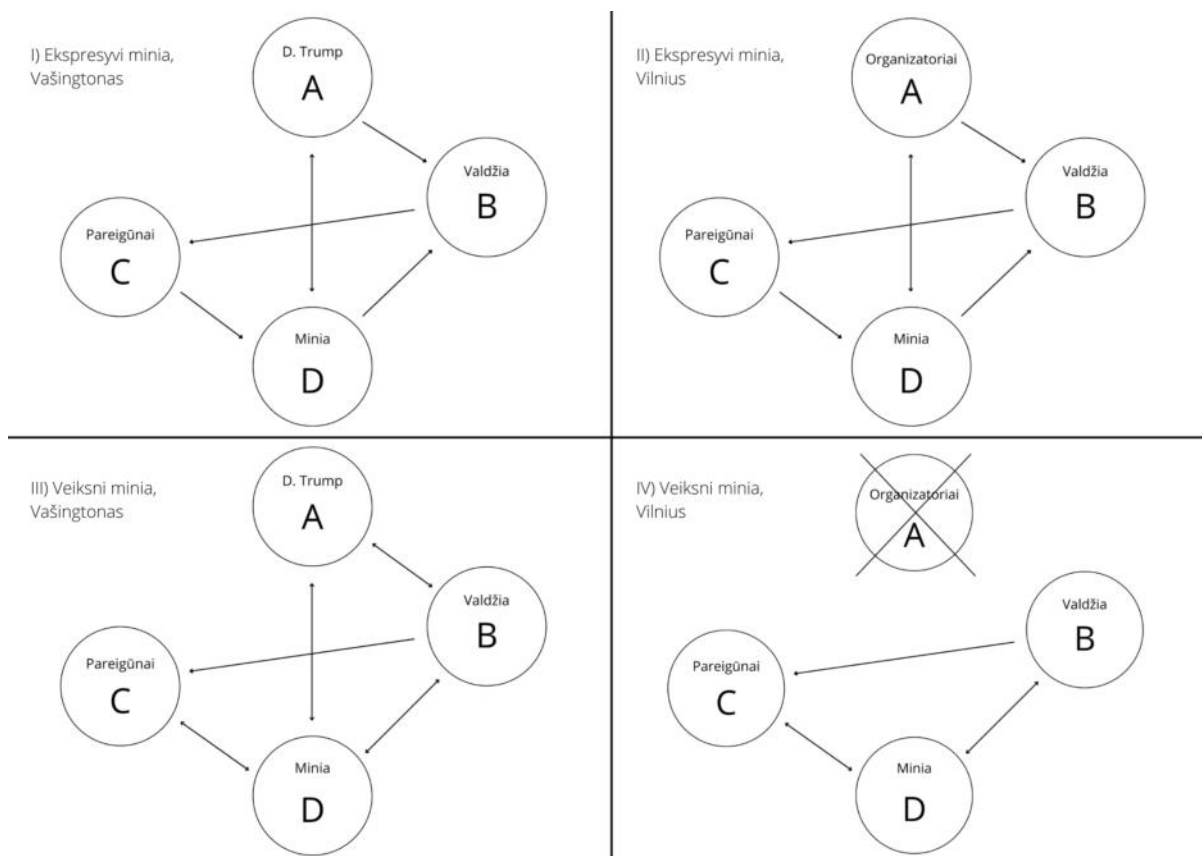

Šaltinis: sudaryta autorės

Sugretinus duomenis, pastebima, jog ekspresyvos minios etapu, tiek Vašingtono, tiek Vilniaus atveju, įtaką dariusių šalių tarpusavio ryšių struktūra buvo tokia pati. Taigi, nepaisant skirtingos etapų trukmės ir palaikomų idėjų, abiejų mitingų formavimosi ir elgsenos aplinkybės buvo vienodos. Pagrindiniai skirtumai pastebimi veiksmios minios etape.

4 lentelė. Įtakos ekspresyvių minių tarpusniu

Sąsajos	JAV ir Lietuvos atvejai
AB	D. Trump/organizatoriai rodo nepasitenkinimą valdžia ar jos sprendimais.
AD	D. Trump/organizatoriai buria, ragina minią.
BC	Valdžios institucijos skiria pareigūnus tvarkai protestuose užtikrinti.
CD (1)	Pareigūnai prižiūri tvarką ir užtikrina žmonių (minioje ir ne tik) saugumą.
DA	Šalininkų minia palaiko D. Trump/organizatorius.
DB	Šalininkai rodo nepasitenkinimą valdžia ar jos sprendimais.

Šaltinis: sudaryta autorės

Miniai esant ekspresyviai, tiek vienu, tiek kitu atveju (žr. 4 lentelę) tarpusavio ryšiai AB ir DB, nurodantys idėjų šalininkų ir valdžios sąsajas, yra neigiami. Toks rezultatas nėra stebinantis, atsižvelgiant į mitingų ištakas – nepasitenkinimą valdžia. Kitų įtakos grupių tarpusavio ryšiai yra teigiami ir identiškai abiem atvejais.

5 lentelė. Veiksnios minios

Sąsajos	JAV	Lietuva
AB	D. Trump rodo nepasitenkinimą valdžia ar jos sprendimais.	-
AD	D. Trump buria, ragina minią.	-
BA	Valdžios atstovai ragina D. Trump imtis veiksmų, nuraminti įsisiautėjusius riaušininkus.	-
BC	Valdžios institucijos skiria pareigūnus tvarkai proteste užtikrinti.	
BD	Valdžios atstovai ragina riaušininkus nurimti ir išsiskirstyti.	
CD (2)	Pareigūnai ginasi nuo riaušininkų.	
DA	Šalininkų minia palaiko D. Trump.	-
DB	Šalininkai rodo nepasitenkinimą valdžia ar jos sprendimais.	
DC	Riaušininkai puola pareigūnus.	

Šaltinis: sudaryta autorės

Situacija kinta po ekspresyvių minių virsmo veiksnio (žr. 5 lentelę). Vilniaus atveju šis lūžio taškas įvyko po to, kai organizatoriai paskelbė oficialią jų mitingo pabaigą, taip atsiribodami nuo bet kokios atsakomybės prisiėmimo ir nutraukdami bet kokią ryšį su kitomis įtakos grupėmis. Dėl šios priežasties, ryšiai AB, AD, BA, DA lieka tik JAV atveju. Nors bendra struktūra ir kinta, išlikę ryšiai tiek Vašingtono, tiek Vilniaus atveju vis dar yra vienodi. Kaip bebūtų, su minios tipo virsmu, pakito ir ryšys tarp pareigūnų ir riaušininkų – pirmuoju atveju buvęs teigiamas (CD1) dėl siekio užtikrinti tvarką ir asmenų saugumą, antruoju atveju jis tampa neigiamu (CD2), kadangi pareigūnams tenka gintis nuo juos puolančių riaušių dalyvių. Taip pat antruoju atveju, dėl Vašingtono mitingo eigos ypatybių, atsiranda ir daugiau sąsajų – BA, BD, DC (žr. 5 lentelę).

4.4. Minios, valdžios bei įtakingų asmenų indėlis riaušių kontekste

Remiantis 2.6. ir 3.6. skyriuose pateiktomis bendrosiomis pastabomis apie minią Vašingtone bei Vilniuje elgseną, atsaką į dirgiklius ar raginimus ir kitas aplinkybes, galima išskirti didžiausią įtaką minėtų minių formavimuisi ir elgsenai turėjusius veiksnius. Vašingtono neramumų metu žmonės būrė ir didžiausiu indėliu pasižymėjo lyderio pozicijoje esantis žmogus – pagrindinis su

minėta problematika JAV siejamas asmuo, D. Trump. Vilniuje didžiausią poveikį minios formavimuisi ir veiksams turėjo kolektyvinės elgsenos ypatumai. Šiuo atveju kolektyvinį vienėtą sudarė ne tik susirinkę idėją palaikantys piliečiai, bet ir aktyvia politine ir agitacine veikla prisidėję idėjos šalininkai, aktyvistai. Bendrosios pastabos atspindėjo keturių grupių vaidmenį mitingų kontekste:

4.4.1. Atsakingo asmens įtaka

Tiek D. Trump, tiek Vilniaus mitingo organizatoriai pasižymi pakankamai tiesmuka leksika, drąsiais ir, tam tikrais atvejais, kategoriškais pareiškimais – pavyzdžiui, D. Trump tikinimas, kad rinkimai buvo pavogti ar A. Astrauskaitės teigimas, kad vakcinomis siekiama sumažinti populiaciją ir valdyti ją pasitelkus 5G ryšį. Šie ir kiti pasisakymai tapo pagrindu abiem masiniams susibūrimams, tačiau D. Trump ir Vilniaus mitingo organizatorių reakcija į besirutuliojančius dienos įvykius buvo skirtinga. Tiek vienu, tiek kitu atveju jie savo kalbomis audrino minią, ją skatino elgtis vieningai, tačiau tik D. Trump tiesiogiai paragino pasekėjus imtis konkrečių veiksmų – eiti link Kapitolijaus. Tuo tarpu, viso oficialaus Vilniuje metu, organizatoriai ne tik neskatino panašios elgsenos, bet ir primygtinai ragino susirinkusiuosius laikytis įstatymų nustatytos tvarkos. Nors tai tikėtina buvo daroma dėl asmeninės gerovės išsaugojimo (atsakomybė už renginį buvo kritusi ant jų pečių), tai vienaip ar kitaip nesukėlė organizatorių išprovokuotų agresijos apraiškų.

4.4.2. Minios iniciatyva ar ypatumai

Abiejų nepasitenkinimo valdžia protestų metu, susirinkusieji demonstravo minioms būdingus bruožus, tokius kaip bendro tikslo siekis, vieningumas, spontaniškumas, tačiau minia JAV pasižymėjo pastebimai žymesniu agresyvumu. Minėtoje minioje buvo pastebėta ginkluotų žmonių, taip pat joje aktyviai veikė žiaurumu pagarsėjusių, radikalių pažiūrų grupuočių nariai. Tiek Vašingtono, tiek Vilniaus atveju minios dalyvių tarpe buvo pastebėtas ne asmeninių savybių praradimas (Le Bon, 1895), o asmeninės tapatybės virsmas socialine tapatybe (Neville, Reicher, 2018).

4.4.3. Valdžios bei teisėtvarkos indėlis

Abiem atvejais saugumui užtikrinti buvo skirta nepakankamas pareigūnų skaičius. Jiems nepavyko užtikrinti civilizuoto minios dalyvių elgesio, o jam peraugus į riaušes – nepakako teisėtvarkos atstovų, galinčių susitvarkyti su tuo. Buvo kviečiamas pastiprinimas, tačiau jo laukimo metu minia toliau niokojo turtą ir kėlė pavojų aplinkiniams. Vašingtono atveju, mitingui peraugus į riaušes, JAV valdžiai reikėjo kreiptis tiek į D. Trump, tiek į pačius riaušininkus – abu buvo nusiteikę

priešiškai, nepakluso. Tik po kurio laiko D. Trump pakeitė poziciją ir paragino minią eiti namo, taip pereidamas į valdžios pusę šiuo klausimu, tačiau toliau nepripažindamas savo neigiamos įtakos. Vilniaus atveju, valdžiai teko kreiptis į savarankiškai veikiančią minią, kadangi, oficialiai daliai pasibaigus, imtis veiksmų jos neragino niekas, apart pačių susirinkusių bendraminčių. Abiem atvejais į susirinkusią minią kreipėsi šalių prezidentai.

4.4.4. Kitos aplinkybės ar pastebėjimai

Dėl ženkliai didesnio protesto masto ir žmonių agresyvumo, neramumai JAV sukėlė ženkliai daugiau nuostolių, buvo pareikalauta aukų, kurių Lietuvos atveju pavyko išvengti. Tiek vienoje, tiek kitoje valstybėje mitingo dieną mažesnio masto susibūrimai buvo pastebėti ir kituose šalies miestuose. Abiem atvejais itin didelę įtaką miniai paveikti bei pažiūroms formuoti ir informacijai skleisti turėjo socialiniai tinklai – įdomu tai, kad JAV atveju politiniais klausimais itin dažnai naudojama „Twitter“ platforma, Lietuvoje šiuo klausimu nebuvo naudojama išvis.

4.5. Rekomendacijos

Remiantis tyrimo metu išryškėjusiais pagrindiniais įtakos veiksniais bei problemomis, su kuriomis buvo susidurta bandant nuraminti ir išskirstyti susirinkusią minią keliamos šios rekomendacijos:

- 1) Atsižvelgiant į mitingo dalyvių skaičiaus prognozes, paremtas leidimų išdavimu, susidomėjimu visuomenėje bei temos aktualumu, didelio masto renginiams paskirti minimaliai perteklinį skaičių tvarką užtikrinančių pareigūnų. Tiek vienu, tiek kitu atveju neužteko vietoje budinčių policijos pareigūnų, buvo reikalingas nacionalinės gvardijos ir riausių policijos įsikišimas. Nors minios dydį nuspėti yra itin sunku, reikėtų atkreipti dėmesį į mitingo temos visuomenėje keliamas emocijas ir reaguoti atitinkamai, kuomet yra pastebimas didelis neigiamų pažiūrų ar visuomenę skaidančių idėjų plitimas.
- 2) Renginiams vykstant netoli valdžios institucijų ar didelę politinę svarbą turinčių teritorijų – sustiprinti atitvarus, skiriančius juos nuo susirinkusios minios. JAV atvejis atspindėjo tokių atitvarų patvarumo svarbą (o kartu ir šalia pirmame punkte minimą, pareigūnų skaičiaus svarbą), Lietuvos atveju, tokie atitvarai aplink Seimą būtų užkirtę kelią žmonių ketinimui apjuosti pastatą.
- 3) Tiek D. Trump nesitaikstymo su valdžios institucijomis pavyzdys, tiek A. Astrauskaitės raginimai nenusižengti įstatymui rodo, jog tiesioginis ir momentinis atsakomybės paskyrimas gali padėti sušvelninti panašių nusižengimų skaičių. Žinodamas ir pripažindamas ar raštiškai įsipareigodamas prisiimti atsakomybę už įvykius renginio metu,

organizatorius ragintų minią imtis/nesiimti veiksmų atsižvelgdamas į tai, kas tikėtina sušvelnintų jo poziciją galimo agresyvių priemonių naudojimo atžvilgiu.

- 4) Šiais laikais, socialinėms medijoms tapus neatskiriama kasdienybės dalimi, kilus bet kokiam plačiajai visuomenei aktualiam klausimui, jo atgarsiai yra pastebimi ir socialiniuose tinkluose. Kuomet kalbama apie didelius viešus renginius, svarbu tinkamai įvertinti pasisakymus minėtoje erdvėje ir nelaikyti to nepatikimu šaltiniu. Pastebėjus smurtą skatinančius ar agresijos protrūkius formuojančius pasisakymus, reikia atkreipti į juos dėmesį ir tinkamai įvertinti, formuojant prognozes apie minios dydį ir nusiteikimą.

IŠVADOS

1. Vienas plačiausiai nagrinėjamų minios elgsenos klausimų yra jos narių sąmoningumo praradimas tapus kolektyvinio vieneto dalimi. Skirtingas teorijas keliantys mokslininkai G. Le Bon (1895) bei F. G. Neville ir S. D. Reicher (2018) nagrinėjo šį klausimą siūlydami dvi hipotezes – visišką asmeninių savybių praradimą ir prisiderinimą prie daugumos (Le Bon, 1895) ir dalinį savybių poslinkį iš asmeninės tapatybės į daugumos suformuotą socialinę tapatybę (Neville, Reicher, 2018). Išanalizavus minių Vilniuje ir Vašingtone elgseną ir vyraujančių emocijų, vertybių ir poelgių suderinamumą su mitingų idėjų šalininkų profiliu, pastebimas ne asmeninių savybių praradimas, o jų virsmas socialine tapatybe. Dalis asmeninių savybių, tokių kaip asmeninės atsakomybės jausmas, sumažėjo, tačiau kito ir kitos individualiai puoselėjamos savybės, tokios kaip patriotiškumas, kuris bendraminčių minioje pastebimai sustiprėjo.
2. JAV atveju viena pagrindinių problemų, siejama su sausio 6 d. mitingu ir valdžios bei įgaliotų asmenų įsikišimu yra situacijos ir pažiūrų dvilypumas. Tiek valdžios organai, tiek pagrindinis mitingo iniciatorius D. Trump atstovauja tos pačios šalies interesus, tačiau vadovaujasi labai skirtingomis pažiūromis mitingo problematikos klausimu. D. Trump nepasitiki dalimi valstybės tarnautojų ir skatina tai daryti savo pasekėjus, o šiems skatinimams peraugus į aukų pareikalavusius smurto protrūkius, D. Trump praranda ir iki tol turėtus valdžioje esančius šalininkus. Tuomet JAV valdžia yra vieninga ir užima vienokią poziciją – vieningai sutinka su tikslu nuraminti įsisiautėjusią minią, tuo tarpu D. Trump ir riaušinininkai Kapitolijuje laikosi visai kitokios pozicijos – nuversti valdžioje esančius pareigūnus ir pasiekti savo tikslą sustabdyti rinkimų rezultatų patvirtinimą. Dėl šių priežasčių, JAV valdžiai tenka spręsti dvi situacijas paraleliai – nuraminti prasidėjusias riaušes ir priversti D. Trump imtis veiksmų, prisidedant prie riaušių slopinimo. Kadangi D. Trump laikosi savo pažiūrų ir dar kurį laiką to nedaro (o prieš tai dar ir ragina žmones imtis tų veiksmų, kuriuos dabar tenka slopinti), yra veikiama ne vieningai ir sulėtėja visas minios slopinimo procesas. Mitingo Lietuvoje atveju pagrindinė valdžios įsikišimo problematika yra siejama su tinkamos apsaugos skyrimu ir tvarkos užtikrinimui skirtų pareigūnų sukvietimo operatyvumu. Minios formavimuisi įtakos turėję asmenys ją telkė oficialiai ir paisydami įstatymų, tad valdžia negalėjo užkirsti kelio legaliai, su savivaldybės išduotais leidimais vykstančiam masiniam renginiui. Pasibaigus jo oficialiai daliai, minia elgėsi savavališkai, nepaisė prezidento kreipimosi į juos, o galiausiai ėmė nepaisyti ir tvarką palaikyti bandančių pareigūnų. Pastarųjų skaičius nebuvo pakankamas operatyviai išskirstyti

- susirinkusiųjų minią, pradėjusią svaityti į juos daiktus. Pakankamo dydžio pastiprinimas buvo sutelktas per vėlai, atsižvelgiant į tai, kiek laiko užtruko minios skirstymo pastangos.
3. Tiek minios formavimą, tiek jos elgseną lėmę veiksniai Vilniuje ir Vašingtone buvo itin panašūs. Vienintelis skirtumas buvo minios tipo virsmo momentas, JAV atveju įvykęs minios formavimosi etapu, o Lietuvoje – minios būties etapu. Remiantis Hexmoor (2012) pristatytu minios gyvavimo etapų modeliu, pastebimi šie ypatumai konkrečių minėtų atvejų atžvilgiu:
 - 3.1. Individualizmo etapas: tiek Lietuvos, tiek JAV gyventojai formuoja asmenines politines pažiūras ir preferencijas paremtas asmeniniais išgyvenimais, nuomonėmis. Susiformuoja atitinkami polinkiai: JAV atveju formuojamas teigiamas požiūris į D. Trump, respublikonų partiją, neigiamas požiūris į J. Biden pergalę. Lietuvos atveju teigiamas požiūris formuojamas į konservatyvias, tautine retorika grįstas politines partijas ir judėjimus, neigiamas – į vakcinas nuo koronaviruso.
 - 3.2. Stimuliacijos (I) etapas: abiem atvejais žmonėms suteikiama informacija apie jų pažiūras atspindintį renginį, atitinkamų asmenų (D. Trump/A. Astrauskaitės ir kitų šalininkų) jie yra agituojami atvykti išreikšti savo palaikymą.
 - 3.3. Minios formavimosi etapas: abiem atvejais minia sutartu laiku renkasi sutartoje vietoje. Vašingtono atveju tai yra etapas, žymintis minios tipo virsmą iš ekspresyvios į veiksnia – vieniems asmenims dar renkantis prie Kapitolijaus rūmų, kiti jau ėmė brautis pro užtvarus, smurtauti.
 - 3.4. Minios būties etapas: abiem atvejais minia yra susiformavusi ir veikia kaip kolektyvinis vienetas – JAV vystosi agresijos proveržiai (veiksnių minios tipas), Lietuvoje vis dar reiškiamasi civilizuotais būdais (ekspresyvios minios tipas). Lietuvoje minios būties etapo baigtis sutampa su minios tipo virsmo lūžio tašku – prasideda pirmosios smurto apraiškos ir minia tampa veiksnia.
 - 3.5. Stimuliacijos (II) etapas: tiek Vašingtone, tiek Vilniuje įsisiautėjusi minia yra malšinama, raginama skirstytis. Susirinkę asmenys skirtingai reaguoja į šiuos stimulus, imasi asmeninio veiksmų plano, taip pamažu ardydami kolektyvinį vienetą.
 - 3.6. Išsisklaidymo etapas: abiem atvejais minios kaip vieneto nebelieka, kiekvienas jos narys grįžta prie situacijų vertinimo ir veikimo individualiai.
 4. Remiantis tyrimo apie minios formavimą bei elgseną Vilniuje ir Vašingtone įžvalgomis, keliamos šios rekomendacijos minios valdymui masinių susibūrimų metu:

- 4.1. Didelio masto ir svarbos renginiams (o ypač politinio pobūdžio, kuomet yra sprendžiami plačiam visuomenei aktualūs klausimai) paskirti minimaliai perteklinį pareigūnų skaičių nei numatoma originaliai atsižvelgiant į minios dydžio prognozes.
- 4.2. Teikti itin didelę svarbą tinkamų atitvarų, atskiriančių minią renginio atveju, naudojimui, ypač šalia politiškai ar teisiškai reikšmingų pasatų.
- 4.3. Apibrėžti ir patvirtinti atsakomybės priskyrimo atvejus už įvykius masinių renginių metu jų organizatorių bei prisidėjusių aktyvistų atžvilgiu.
- 4.4. Atkreipti dėmesį ir tinkamai įvertinti viešus pasisakymus socialinėje erdvėje, nenuvertinti jų svarbos formuojant prognozes dėl minios dydžio ir pobūdžio.

Bibliografinių nuorodų sąrašas

Allyn, B. (2021). Facebook Bans President Trump From Posting For The Rest Of His Presidency. [žiūrėta 2022 m. lapkričio mėn. 25 d.] Prieiga per internetą:

<https://www.npr.org/sections/insurrection-at-the-capitol/2021/01/07/954453630>

Arturas Orlauskas TV. (2021 m. rugpjūčio 9 d.). Mitingas prie Seimo rugpjūčio 10 d [vaizdo įrašas]. Prieiga per internetą:

https://www.youtube.com/watch?v=YzrluPvkz1g&t=2s&ab_channel=ArturasOrlauskasTV

Aušra, M., Čeponytė, J., Juknevičiūtė, R., Makaraitytė, I., Tvaskienė, J. (2021). LRT tyrimas. Riaušių anatomija: dalyviai, kurstytojai, ryšiai (I dalis). [žiūrėta 2022 m. lapkričio mėn. 25 d.] Prieiga per internetą:

<https://www.lrt.lt/naujienos/lrt-tyrimai/5/1546563/lrt-tyrimas-riausiu-anatomija-dalyviai-kurstytojai-ryšiai-i-dalis>

Barry, D., Frenkel, S. (2021). ‘Be There. Will Be Wild!’: Trump All but Circed the Date. [žiūrėta 2022 m. lapkričio mėn. 25 d.] Prieiga per internetą:

<https://www.nytimes.com/2021/01/06/us/politics/capitol-mob-trump-supporters.html>

Blumer, H., Hughes, E. C., Humphrey, N. D., Hollingshead, A. B., Lee, A. M., Reuter, E. B., Smith, S. (1953). Collective Behavior. Principles of sociology. Barnes & Noble, Inc. p. 167-225. [žiūrėta 2022 m. lapkričio mėn. 25 d.] Prieiga per internetą:

<https://babel.hathitrust.org/cgi/pt?id=mdp.39015022696119&view=1up&seq=9>

Chang, A., Dorning, C., Isackson, A., Kelly, M. L., Lonsdorf, K. (2022). A timeline of how the Jan. 6 attack unfolded — including who said what and when. [žiūrėta 2022 m. lapkričio mėn. 25 d.] Prieiga per internetą:

<https://www.npr.org/2022/01/05/1069977469/a-timeline-of-how-the-jan-6-attack-unfolded-including-who-said-what-and-when>

Cohen, M., Lotz, A. (2022). The January 6 insurrection: Minute-by-minute. [žiūrėta 2022 m. lapkričio mėn. 25 d.] Prieiga per internetą:

<https://edition.cnn.com/2022/07/10/politics/jan-6-us-capitol-riot-timeline/index.html>

Coultas, J. C. (2004). When in Rome... An Evolutionary Perspective on Conformity. Group Processes & Intergroup Relations, 7(4), p. 317–331. [žiūrėta 2022 m. lapkričio mėn. 25 d.] Prieiga per internetą: <https://doi.org/10.1177/1368430204046141>

Drury, J., Ball, R., Neville, F., Reicher, S., Stott, C. (2020). How Crowd violence arises and how it spreads. A critical review of theory and evidence. The Handbook of Collective Violence. Current Developments and Understanding, Routledge, p. 175–187. [žiūrėta 2022 m. lapkričio mėn. 25 d.] Prieiga per internetą:

<https://www.routledge.com/The-Handbook-of-Collective-Violence-Current-Developments-and-Understanding/Ireland-Lewis-Lopez-Ireland/p/book/9780367186548>

Editors of Encyclopaedia. (2022). Proud Boys. American organization. Encyclopedia Britannica. [žiūrėta 2022 m. lapkričio mėn. 25 d.] Prieiga per internetą:

<https://www.britannica.com/topic/Proud-Boys>

Evelyn, K. (2021). Capitol attack: the five people who died. [žiūrėta 2022 m. lapkričio mėn. 25 d.] Prieiga per internetą:

<https://www.theguardian.com/us-news/2021/jan/08/capitol-attack-police-officer-five-deaths>

Gaučaitė-Znutienė, M. (2022). Riaušės prie Seimo ir planas „Vėtra“ – ką būtų keitęs jo įvedimas ir kaip Bilotaitės parašo nebuvimas atsilieps riausių bylai? [žiūrėta 2022 m. lapkričio mėn. 25 d.] Prieiga per internetą:

<https://www.lrt.lt/naujienos/lietuvoje/2/1809257/riauses-prie-seimo-ir-planas-vetra-ka-butu-keites-j-o-ivedimas-ir-kaip-bilotaites-paraso-nebuvimas-atsilieps-riausiu-bylai>

Hayes, T.J., 2021. Trump's Digital Rhetoric of Hate: The Use of Enthymemes in Creating Division. *Journal of Hate Studies*, 17(1), p. 14–34. [žiūrėta 2022 m. lapkričio mėn. 25 d.] Prieiga per internetą: <https://jhs.press.gonzaga.edu/article/10.33972/jhs.196/#>

Herbst, P. (2003). Talking terrorism: A dictionary of the loaded language of political violence. [žiūrėta 2022 m. lapkričio 25 d.]. Prieiga internetu: <https://searchworks.stanford.edu/view/5517044>

Hexmoor, H. (2012). Crowds and Spontaneous Collaboration. Southern Illinois University Carbondale. [žiūrėta 2022 m. lapkričio mėn. 25 d.] Prieiga per internetą:

https://www.researchgate.net/publication/265809434_Crowds_and_Spontaneous_Collaboration

Holt, J. (2021). #StopTheSteal: Timeline of Social Media and Extremist Activities Leading to 1/6 Insurrection. [žiūrėta 2022 m. lapkričio mėn. 25 d.] Prieiga per internetą:

<https://www.justsecurity.org/74622/stopthesteal-timeline-of-social-media-and-extremist-activities-leading-to-1-6-insurrection/>

Hosenball, M., Wolfe, J., (2021). Three Percenters militia members charged in U.S. Capitol attack. [žiūrėta 2022 m. lapkričio mėn. 25 d.] Prieiga per internetą:

<https://www.reuters.com/world/us/three-percenters-militia-members-charged-us-capitol-attack-2021-06-10/>

Inf.lt. (2021 m. rugsėjo 28 d.). LŠS suvažiavimas 2021.08.07 - Kalvarijoje, likus 3 dienoms iki rugpjūčio 10 mitingo [vaizdo įrašas]. Prieiga per internetą:

https://www.youtube.com/watch?v=Pm7wKIxfApg&ab_channel=infa.lt

Jurčenkaitė, I., Tracevičiūtė, R., Vireliūnaitė, L. (2021). Riaušininkai išvaikyti, 26 iš jų sulaukyti, yra nukentėjusių pareigūnų. [žiūrėta 2022 m. lapkričio mėn. 25 d.] Prieiga per internetą:

<https://www.15min.lt/naujiena/aktualu/lietuva/prie-seimo-renkasi-skiepu-priesininkai-nenori-galimybiu-paso-56-1547240>

Khany, R., & Hamzelou, Z. (2014). A Systemic Functional Analysis of Dictators' Speech: Toward a Move-based Model. p. 9197–920. [žiūrėta 2022 m. lapkričio mėn. 25 d.] Prieiga per internetą:

<https://www.sciencedirect.com/science/article/pii/S1877042814025919>

Lambert, L. (2019). Aryan Nations. American hate group. *Encyclopedia Britannica*. [žiūrėta 2022 m. lapkričio mėn. 25 d.] Prieiga per internetą: <https://www.britannica.com/topic/Aryan-Nations>

Le Bon, G. (1895). *The crowd: A study of the popular mind* by Gustave Le Bon. International Relations and Security Network (ISN). [žiūrėta 2022 m. lapkričio mėn. 25 d.] Prieiga per internetą:

https://www.files.ethz.ch/isn/125518/1414_LeBon.pdf

Lietuvos liaudies partijos įstatai. (2016). LPP įstatai 2016 1psl (1). [žiūrėta 2022 m. lapkričio mėn. 25 d.] Prieiga per internetą:

https://drive.google.com/file/d/1KInGr5ed_QBmksf98Cow9LcJ1CWk6fFS/view

Lietuvos Šeimų Sąjūdis. (2021 m. lapkričio 27 d.). Lietuvos Šeimų sąjūdis Mitingas prie Seimo 2021-08-10 [vaizdo įrašas]. Prieiga per internetą:

https://www.youtube.com/watch?v=uCfa34Qqjdk&t=6051s&ab_channel=Lietuvos%C5%A0eim%C5%B3S%C4%85j%C5%ABdis

Lietuvos Visuomenės Tarybos Vertybinių nuostatų deklaracija. (2018). Lietuvos Visuomenės Tarybos Vertybinių nuostatų deklaracija. [žiūrėta 2022 m. lapkričio mėn. 25 d.] Prieiga per internetą: <https://lietuvosvisuomenestaryba.lt/apie-mus/>

Mulevičius, L. (1970). Socialinė psichologija ir istorijos tyrinėjimai. Filosofijos istorijos klausimai, 67–75. [žiūrėta 2022 m. lapkričio mėn. 25 d.] Prieiga per internetą: <https://www.zurnalai.vu.lt/problemos/article/view/5780/3783>

Neville, F. G., Reicher, S. D. (2018). Crowds, Social Identities, and the Shaping of Everyday Social Relations. Political Psychology: A Social Psychological Approach, Wiley, p. 233–250. [žiūrėta 2022 m. lapkričio mėn. 25 d.] Prieiga per internetą: <https://onlinelibrary.wiley.com/doi/abs/10.1002/9781118982365.ch12>

OpTV. (2021 m. rugpjūčio 7 d.). Šiurpinantis ketinimas riboti pilietines teises visų "rūšių" neklausniams/Šešta Lapių medžioklė [vaizdo įrašas]. Prieiga per internetą: https://www.youtube.com/watch?v=jJC9nUJr5ww&ab_channel=OpTV

Orwell, G. (1946). Politics and the English language. [žiūrėta 2022 m. lapkričio 25 d.]. Prieiga internetu: <https://www.orwellfoundation.com/the-orwell-foundation/orwell/essays-and-other-works/politics-and-the-english-language/>

Pape, R. A., (2021). UNDERSTANDING AMERICAN DOMESTIC TERRORISM. Mobilization Potential and Risk Factors of a New Threat Trajectory. (Čikagos saugumo ir grėsmių projekto užsakomojo tyrimo ataskaita). Čikaga, JAV: Čikagos universiteto tarptautinio saugumo reikalų tyrimų institutas. [žiūrėta 2022 m. lapkričio mėn. 25 d.] Prieiga per internetą: https://d3qi0qp55mx5f5.cloudfront.net/cpost/i/docs/americas_insurrectionists_online_2021_04_06.pdf

PBSNewsHour. (2021 m. sausio 6 d.). WATCH LIVE: Trump speaks as Congress prepares to count Electoral College votes in Biden win. [vaizdo įrašas]. Prieiga per internetą: https://www.youtube.com/watch?v=pa9sT4efsqY&ab_channel=PBSNewsHour

Peters, G., Woolley, J. T., (2021) Tweets of January 6, 2021. [žiūrėta 2022 m. lapkričio mėn. 25 d.] Prieiga per internetą: <https://www.presidency.ucsb.edu/documents/tweets-january-6-2021>

Platūkytė, D. (2021). Teisininkų nuomonės išsiskiria: ar už žodžius „tokius reikėtų šaudyti“ gresia atsakomybė, ar tai – žodžio laisvės kaina. [žiūrėta 2022 m. lapkričio mėn. 25 d.] Prieiga per internetą: <https://www.lrt.lt/naujienos/lietuvoje/2/1370123/teisininku-nuomones-issiskiria-ar-uz-zodzius-tokiu-s-reiketu-saudyti-gresia-atsakomybe-ar-tai-zodzio-laisves-kaina>

Reilly, R. J. (2022). New evidence reveals coordination between Oath Keepers, Three Percenters on Jan. 6. [žiūrėta 2022 m. lapkričio mėn. 25 d.] Prieiga per internetą: <https://www.nbcnews.com/politics/justice-department/new-evidence-reveals-coordination-oath-keepers-three-percenters-jan-6-rcna30355>

Stratton, J. (1999). Critical thinking for college students. [žiūrėta 2022 m. lapkričio 25 d.]. Prieiga internetu: <https://books.google.lt/books?id=Z91Xs8id8UMC>

Susitelkimas. (2021). Ketinimai – tikslai. Neformalus judėjimas SUSITELKIMAS. [žiūrėta 2022 m. lapkričio mėn. 25 d.] Prieiga per internetą: https://susitelkimas.lt/?page_id=2712

The Associated Press. (2021). Transcript of Trump's speech at rally before US Capitol riot. [žiūrėta 2022 m. lapkričio mėn. 25 d.] Prieiga per internetą: <https://apnews.com/article/election-2020-joe-biden-donald-trump-capitol-siege-media-e79eb5164613d6718e9f4502eb471f27>

The British Broadcasting Corporation. (2021). Capitol riots timeline: What happened on 6 January 2021? [žiūrėta 2022 m. lapkričio mėn. 25 d.] Prieiga per internetą: <https://www.bbc.com/news/world-us-canada-56004916>

Vaiškūnas, J., (2021). Rugsjūčio 10-osios mitingas prie Seimo prieš prievartinį skiepijimą (tiesiogiai) Riausių policija panaudojo ašarines dujas ir jėgą. [žiūrėta 2022 m. lapkričio mėn. 25 d.] Prieiga per internetą: <https://alkas.lt/2021/08/10/rugpjucio-10-osios-mitingas-prie-seimo-pries-prievartini-skiepijima-tiesiogiai/>

Valstybės saugumo departamentas. (2021). VSD: smurto išpuolių tikimybė per protestus yra padidėjusi. Lietuvos Respublikos Valstybės saugumo departamentas. [žiūrėta 2022 m. lapkričio mėn. 25 d.] Prieiga per internetą: <https://www.vsd.lt/2021/08/30/vsd-smurto-ispuoliu-tikimybe-per-protestus-yra-padidejusi/>

Wendling, M. (2021). QAnon: What is it and where did it come from? [žiūrėta 2022 m. lapkričio mėn. 25 d.] Prieiga per internetą: <https://www.bbc.com/news/53498434>

Wolf, H. (2010). BIRGITTA ALMGREN. POLITICALLY LOADED WORDS. Baltic Worlds. Södertörn University, Stockholm. [žiūrėta 2022 m. lapkričio mėn. 25 d.] Prieiga per internetą: <https://balticworlds.com/birgitta-almgren-politically-loaded-words/>

PRIEDAI

Priedas 1. Chronologinė įvykių seka: Vašingtono atvejis

Pateikiama chronologinė sausio 6 d. įvykių seka, sudaryta remiantis portalų BBC (The British Broadcasting Corporation, 2021), NPR (Chang et al, 2022) ir CNN (Cohen, Lotz 2022) pateiktais duomenimis.

Esminiai įvykiai iki Kapitolijaus šturmo:

- 1) **08:17 val.** - D. Trump savo „Twitter“ paskyroje paskelbia įrašą: „Valstijos nori pataisyti savo balsus, kurie, dabar jie jau žino, buvo pagrįsti pažeidimais ir sukčiavimu, be to, šis korumpuotas procesas niekada nebuvo patvirtintas teisės aktų. Viskas, ką Mike Pence turi padaryti, tai išsiųsti juos atgal valstijoms, IR MES LAIMIME. Daryk tai, Mike, metas ypatingai drąsai!“ M. Pence – JAV viceprezidentas, kurį, kaip Respublikonų partijos kandidatą, 2016-aisiais iškėlė D. Trump.
- 2) **09:24 val.** - D. Trump redaguoja savo turimą kalbą (kuri bus skaitoma vėliau tądien Elipsėje), pridėdamas daugiau eilučių apie M. Pence ir jungtinę JAV Kongreso sesiją.
- 3) **10:00 val.** - D. Trump yra informuojamas, kad pareigūnai Elipsėje susidūrė su dalyviais, ginkluotais šaunamaisiais ginklais, dujiniais balionėliais ir ietimis.
- 4) **10:47 val.** - D. Trump advokatas Rudy Giuliani sako kalbą Elipsėje, kurios metu ragina įstatymų leidėjus atšaukti rinkimų rezultatus, o kreipdamasis į minią sako: „Teiskime kovodami“.
- 5) **10:58 val.** - *Proud Boys* grupuotės nariai yra pastebimi eidami Kapitolijaus link. Kalbėdamas su „Newsnight“ JAV korespondentu, vienas grupės narys tarė: „Mes einame susigrąžinti šalį“.
- 6) **11:20 val.** - D. Trump kalba telefonu su M. Pence. Pastarasis pasakė nekeisiantis rinkimų baigties Kongreso sesijos metu, D. Trump į tai atsakė pavadindamas jį bailiu.
- 7) **~12 val.** - D. Trump liepia savo darbuotojams patraukti metalo detektorius prie Elipsės mitingo apsaugos posto, teigdamas, kad mitingo dalyviai „Yra susirinkę ne tam, kad man pakenktų“. D. Trump norėjo, kad susirinkusi minia būtų dar didesnė.
- 8) **12:00 val.** - D. Trump pradeda savo kalbą Elipsėje.
- 9) **12:53 val.** - Prezidentui toliau kalbant, prie Kapitolijaus besirenkanti minia didėja. Ji žingsniuoja link policijos užtvarų ir netrukus prasibrauna pro skaičiumi pralenktus pareigūnus. Minioje matomos vėliavos bei savadarbis medinis rėmas kartuvėms su pakabinta kilpa. Minia skanduoja „Kovokime už D. Trump“.
- 10) **13:05 val.** - JAV Atstovų rūmų pirmininkė Nancy Pelosi skelbia jungtinę Kongreso sesiją pradėta.
- 11) **13:10 val.** - D. Trump baigia savo kalbą žodžiais „Mes kovosime. Mes kovosime kaip pašėlę ir jei jūs nekovosite kaip pašėlę, jūs nebeturėsite savo šalies. Taigi, keliaukime Pensilvanijos prospektu (*Kapitolijaus link – aut.past.*)“. Netrukus Kapitolijaus pareigūnas prašo pastiprinimo, sakydamas: „Jie mėto į mus metalinius strypus“. Priduria: „Yra daugybinių teisės saugos atstovų sužeidimų.“
- 12) **13:19 val.** - D. Trump atvyksta į Baltuosius Rūmus. Važiuodamas iš Elipsės jis reikalavo būti nuvežtas į Kapitolijų, tačiau to neleido už jo saugumą atsakingų asmenų komanda.

Esminiai įvykiai šturmapus Kapitolijų:

- 13) **13:25 val.** - D. Trump buvo pastebėtas žiūrintis į besirutuliojančius įvykius per televiziją. Baltųjų Rūmų fotografui buvo neleista to užfiksuoti.

- 14) **13:30 val.** - JAV Kapitolijaus policija praneša apie įtartinus paketus – galimai sprogmenis, Kapitolijaus teritorijoje. Vėliau buvo patvirtinta, jog tai – vamzdinės bombos, kurios vėliau buvo saugiai detonuotos pareigūnų.
- 15) **13:45 val.** - Minia prasiveržia pro vakarinius laiptus saugančių policijos pareigūnų užtvara, pastarieji praneša situaciją tapus riaušėmis. Netrukus priduria: „Mes bandysime duoti įspėjimus, bandysime pasiekti taikaus susitarimo, tačiau tai iš esmės yra riaušės.“
- 16) **14:13 val.** - M. Pence yra staiga evakuojamas iš senato susirinkimų kambario. Protestuotojai išdaužia langus ir veržiasi į pastato vidų. Jie išspiria lauko duris, kad įleistų laukiančią minią. Senatas nedelsiant skelbia pertrauką.
- 17) **14:14 val.** - Vienas iš *QAnon* judėjimo pasekėjų žengia, keldamas pavojų pareigūnui, kuris vienas bandė pristabdyti įsiaužinusių minią, judančią link senato susirinkimų kambario.
- 18) **14:15 val.** - Baltuosiuose rūmuose D. Trump personalo vadovas Mark Meadows sulaukia nuomonių, kad D. Trump turėtų įsikišti. Jis atsako teigdamas, kad D. Trump „nenori nieko daryti“ dėl riaušių ir, kad pastarasis sutinka su riaušininkais, kurie reikalauja, kad M. Pence būtų pakartas.
- 19) **14:24 val.** - D. Trump parašo dar vieną žinutę „Twitter“ platformoje: „Mike Pence neturėjo drąsos, kad padarytų tai, kas turėjo būti padaryta, siekiant apsaugoti mūsų šalį ir mūsų konstituciją, duodant valstijoms šansą patvirtinti pataisytų faktų rinkinį, o ne suklastotus ir neteisingus, kuriuos prieš tai buvo prašoma patvirtinti. JAV reikalauja tiesos!“ Riaušininkai toliau plūsta į pastatą, yra išlaužiama daugiau durų, leidžiančių jiems patekti į vidų. Tuo pačiu metu M. Pence yra evakuojamas.
- 20) **14:28 val.** - Respublikonų partijos atstovė ir D. Trump palaikančių konspiracijų teorijų šalininkė, M. T. Greene parašo žinutę M. Meadows: „Pasakykite prezidentui D. Trump, kad apramintų žmones.“
- 21) **14:32 val.** - Įprastai už D. Trump pasisakanti kanalo Fox News žurnalistė Laura Ingraham siunčia žinutę M. Meadows: „Prezidentas privalo pasakyti žmonėms Kapitolijuje eiti namo.“
- 22) **14:38 val.** - D. Trump „Twitter“ platformoje pasidalina pirmąja žmonės bent kiek nuraminti turinčia žinute, ragina juos būti taikiais, tačiau nepasako išeiti iš Kapitolijaus: „Prašome palaikyti mūsų Kapitolijaus policiją ir teisėsaugą. Jie tikrai yra mūsų pusėje. Likite taikūs!“
- 23) **14:40 val.** - *Oath Keepers* grupuotės nariai pastebimi besibraunantys į Kapitolijaus pastatą naudodami karinio tipo formacijos metodus.
- 24) **14:44 val.** - Viename iš koridorių, minia bando prasiveržti veržtis pro duris išdauždami jų stiklą ir lįsdami pro jį. Viena iš pirmųjų, bandančių patekti į kitą durų pusę – Ashli Babbit – yra nušauinama pareigūnų.
- 25) **14:45 val.** - riaušininkai įsiveržia į senato susirinkimų kambarį ir įsilaužia į Nancy Pelosi kabinetą.
- 26) **14:53 val.** - praėjus 41 minutėms po riaušininkų įsilaužimo, paskutinis kongreso narys yra evakuojamas iš pastato.
- 27) **14:53 val.** - D. Trump sūnus, Donald Trump Jr., siunčia žinutę M. Meadows: „Jis turi pasmerkti šį mėšlą. Kuo greičiau. Kapitolijaus policijos „Twitter“ žinutės nepakanka.“ Į tai Meadows atsako: „Aš įnirtingai bandau tai įteigti. Aš sutinku.“

- 28) **~15 val.** - D. Trump kalba telefonu su Atstovų Rūmų mažumos lyderiu Kevin McCarthy, kuris meldžia D. Trump liepti miniai atsitraukti, tačiau D. Trump palaiko riaušinių pusę, teigdamas, kad jiems rinkimų baigtis rūpi labiau, nei K. McCarthy.
- 29) **~15 val.** - Baltųjų Rūmų patarėjai parašo juodrašį pareiškimo, kuriuo būtų pasmerkiamas vykstantis smurtas ir nelegalūs riaušinių veiksmai. Šis pareiškimas galiausiai nėra išleidžiamas.
- 30) **15:09 val.** - M. Meadows gauna žinutę nuo buvusio D. Trump personalo vadovo Reince Priebus: „**PASAKYKITE JIEMS, KAD EITŲ NAMO!!!**“
- 31) **15:11 val.** - Savo „Twitter“ paskyroje JAV Atstovų rūmų narys Mike Gallagher pasidalina vaizdo įrašu, kuriame jis yra matomas besislepiantis savo darbo kambaryje, sakantis, jog tai buvo teigimo žmonėms, kad jie gali pakeisti rinkimų rezultatus, kaina. Jis prašo: „Pone prezidente, jūs privalote tai sustabdyti. Jūs esate vienintelis žmogus, galintis tai atšaukti. Atšaukite tai. Rinkimai yra baigti. Atšaukite tai.“
- 32) **15:13 val.** - D. Trump pasidalina dar viena „Twitter“ žinute: „Prašau visų, esančių JAV Kapitolijuje, išlikti taikiems. Jokio smurto! Atminkite, MES esame Teisės ir tvarkos partija – gerbkite Įstatymą ir mūsų puikius vyrus ir moteris, dėvinčius mėlyną spalvą. Ačiū!“
- 33) **15:15 val.** - D. Trump dukra ir vyr. patarėja, Ivanka Trump, pasidalina „Twitter“ žinute: „Amerikos Patriotai – bet koks saugumo pažeidimas ar nepagarba mūsų teisės saugos pareigūnams yra nepateisinamas. Smurtas privalo liautis tuojau pat. Prašau, būkite taikūs.“
- 34) **15:31 val.** Įprastai už D. Trump pasisakantis kanalo Fox News žurnalistas Sean Hannity parašo žinutę M. Meadows: „Ar jis gali padaryti pranešimą? Aš mačiau „Twitter“ žinutę. Paprašykite žmonių taikiai palikti Kapitolijų.“ Meadows atsakė: „Bandau to pasiekti.“
- 35) **15:36 val.** – Praėjus daugiau nei dviem valandoms po riaušinių įsibrovimo pradžios, Baltųjų rūmų atstovė spaudai Kayleigh McEnany „Twitter“ įrašu paskelbia, kad D. Trump įsakė Nacionalinei gvardijai vykti į Kapitolijų. Vėliau buvo atskleista, jog Nacionalinę gvardiją sušaukė M. Pence, tačiau jam buvo liepta teigti, jog tai padarė D. Trump. Tuo metu, D. Trump pasekėjai ėmė burtis ir kituose miestuose – Sakramente, Austine, Denveryje ir Mineapolyje.
- 36) **16:04 val.** - D. Trump vyksta į Baltųjų rūmų Rožių sodą filmuoti žinutės vaizdo įrašo formatu. Įrašinėdamas jis nesilaiko parašyto scenarijaus, kuriame teigiama, jog „Niekas neturėtų naudoti smurto ar grasinimų. Turime gerbti institucijas, elkimės geriau“ ir ima improvizuoti.
- 37) **16:06 val.** - Į tautą „Twitter“ platformoje video formatu kreipiasi tuo metu būsimasis šalies prezidentas, J. Biden: „Aš kreipiuosi į prezidentą D. Trump, ragindamas pasirodyti per nacionalinę televiziją dabar ir išpildyti savo priesaiką ginti konstituciją ir reikalauti šios apgulties pabaigos. Tai nėra protestas, tai – sukilimas.“
- 38) **16:17 val.** - D. Trump „Twitter“ paskyroje pasidalina vaizdo įrašu, kuriame sakoma:

„Žinau jūsų skausmą, žinau, kad esate įskaudinti. Mes turėjome rinkimus, kurie buvo iš mūsų pavogti. Tai buvo didelė persvara laimėti rinkimai ir visi tai žino, ypač kita pusė. Kaip bebūtų, jūs privalote eiti namo dabar. Mes privalome turėti ramybę. Mes privalome turėti teisingumą ir tvarką. Mes turime gerbti savo didžius žmones tvarkos ir teisingumo srityje. Mes nenorime, kad kas nors būtų sužeistas.“

Tai yra itin sunkus tarpsnis. Dar niekuomet nebuvo tokio laikotarpio, kurio metu tokie dalykai vyktų, kuomet jie galėtų atimti tai iš visų mūsų – iš manęs, iš jūsų, iš mūsų valstybės. Tai buvo suklastoti rinkimai, tačiau mes negalime šokti pagal šių žmonių dūdelę. Mes privalome turėti taiką. Taigi, eikite namo. Mes jus mylime. Jūs esate labai ypatingi. Jūs matote, kas įvyksta. Jūs matote, kaip yra elgiamasi su kitais, kurie yra tokie blogi ir nedori.

Aš žinau, kaip jūs jaučiatės, bet eikite namo, ir eikite namo ramybėje.“

- 39) **~18:00 val.** - Policijos pareigūnams pavyksta išvalyti Kapitolijaus teritoriją nuo pašalinių asmenų ir užsiimti poziciją pastato saugumui užtikrinti.
- 40) **18:00 val.** - Vašingtone skelbiama 12 valandų komendanto valanda.
- 41) **18:01 val.** - D. Trump pasidalina dar vienu „Twitter“ įrašu: „Tai yra dalykai, kurie vyksta, kuomet rinkimų pergalė didele persvara yra taip neiškilmingai ir žiauriai atimama iš patriot, su kuriais taip ilgai buvo elgiamasi blogai ir neteisingai. Eikite namo su meile ir ramybėje. Atminkite šia dieną amžinai!“ Šis įrašas yra paviešinamas praėjus maždaug 15 minučių po nušautos Ashli Babbit mirties patvirtinimo.
- 42) **19:00 val.** - „Facebook“ platforma pašalina D. Trump vaizdo įrašą ir dar vieną jo tos dienos įrašų, įsigalioja 24 valandų draudimas naudotis „Facebook“. Vėliau draudimas yra pratęsiamas dviems metams.
- 43) **19:02 val.** - „Twitter“ platforma pašalina D. Trump įrašus ir atjungia jo paskyrą 12 valandų. Vėliau paskyra yra visam laikui sustabdoma.
- 44) **19:14 val.** - Sms žinute vyresnysis patarėjas duomenų ir skaitmeninių operacijų klausimais Brad Parscale išreiškia savo nuomonę, kad D. Trump „prašėsi civilinio karo“ ir išreiškė jaučiantis kaltę, kad jam padėjo. Vėliau pridėjo, kad tai buvo „D. Trump retorika, kuri kažką pražudė“.
- 45) **19:54 val.** - „Twitter“ paskyroje, Respublikonų nacionalinis komitetas paviešina oficialų pranešimą, kuriuo pasmerkiamas smurtas Kapitolijoje.

Ivykiai valdžios atstovams grįžus į Kapitolijaus pastatą:

- 46) **~20 val.** - Senato nariai grįžta į susirinkimų kambarį.
- 47) **21:02 val.** - N. Pelosi atnaujina nutraukto posėdžio eigą.
- 48) **21:53 val.** - Iki lemtingos dienos buvęs vienas aršiausių D. Trump šalininkų, JAV senatorius Lindsey Graham, nusisuko nuo jo, sakydamas: „D. Trumpas ir aš kartu praėjome įspūdingą kelionę. Nekenčiu, jog ji taip baigiasi. O, Dieve, kaip nekenčiu. Tačiau šiandien viskas, ką galiu pasakyti, tai – išskaičiuokite mane iš to. Gana yra gana. Aš bandžiau būti naudingas.“
- 49) **03:42 val.** (sausio 7 d.) - M. Pence paskelbia, jog dauguma rinkikų kolegijos balsų atitenka J. Biden. Jis oficialiai patvirtinamas 2020-ųjų prezidento rinkimų nugalėtoju.
- 50) **03:49 val.** (sausio 7 d.) - Naudodamasis savo socialinių tinklų direktoriaus Twitter paskyra (po to, kai ši platforma apribojo jo asmeninę paskyrą), D. Trump rašė:
„Nepaisant to, kad aš visiškai nesutinku su šių rinkimų baigtimi, ir faktai pagrindžia mano poziciją, tvarkingas valdžios perdavimas sausio 20-ąją įvyks.“

Aš visuomet sakiau, kad mes tęsime savo kovą, siekdami užtikrinti, kad tik legalūs balsai būtų skaičiuojami. Nors tai ir atspindi didingiausią pirmąją kadenciją prezidentavimo istorijoje, tai tik pradžia mūsų kovos, siekiant Padaryti Ameriką Vėl Didžią! (angl. *Make America Great Again*)“

Priedas 2. Chronologinė įvykių seka: Vilniaus atvejis

Pateikiama chronologinė rugpjūčio 10 d. įvykių seka, sudaryta remiantis portalų 15min (Jurčenkaitė, Tracevičiūtė, Vireliūnaitė, 2021) ir alkas.lt (Vaiškūnas, 2021) duomenimis bei Lietuvos šeimų sąjūdžio „Youtube“ platformoje patalpinto vaizdo įrašo medžiaga (Lietuvos Šeimų Sąjūdis, 2021).

Esminiai įvykiai oficialiosios mitingo dalies metu:

- 1) **08:00 val.** - Į sutartą vietą pamažu renkasi žmonės, pildosi netoliese esanti automobilių stovėjimo aikštelė.
- 2) **09:00 val.** - Pradedamas mitingas, nuo scenos į susirinkusią minią kreipiasi A. Astrauskaitė. Jai prakalbus apie galimas bausmes, nusižengus 75-ių metrų nuo Seimo atstumo palaikymo įstatymui, minia vieningai skanduoja žodį „gėda“. Tuo pačiu metu prasideda ir mažesnės apimties šalininkų mitingas Atgimimo aikštėje, Klaipėdoje.
- 3) **09:10 val.** - Ant scenos kalbai sakyti lipa Lietuvos valstiečių ir žaliųjų sąjungos (toliau - LVŽS) frakcijos atstovai D. Kepenis ir V. Ažuolas. D. Kepenis skaito LVŽS pareiškimą, skirtą Ingridos Šimonytės vyriausybei.
- 4) **09:18 val.** - D. Kepenio raginimu, į jo šūksnį „Lietuva, sveik“, minia atsako „uoliai“. Kelis kartus, su minios pagalba, formuojamas devizas – „Lietuva, sveik uoliai“.
- 5) **09:20 val.** - A. Astrauskaitė prašo susirinkusių mitingo dalyvių paisyti 75 metrų nuo Seimo atstumo palaikymo įstatymo.
- 6) **09:25 val. - 10:07 val.** - Ant scenos kalbai sakyti paeiliui yra kviečiami (eilės tvarka): Seimo nariai A. Gedvilas bei M. Puidokas, filosofijos mokslų daktarė N. Vasiliauskaitė, teisininkas A. Mozeris.
- 7) **10:00 val.** - Pradedama neeilinė Seimo sesija.
- 8) **10:08 val.** - Nuo scenos vėl kalba A. Astrauskaitė. Ji lygina tuometinę situaciją Lietuvoje su getais antrojo pasaulinio karo metais ir atkreipia dėmesį į šalia scenos stovinčius asmenis dryžuotomis uniformomis. Pasak jos, tai – kaliniai, o konstrukcija šalimais – „Landsbergių režimo gestapas“. A. Astrauskaitė teigia, kad dėl vyriausybės sprendimų, mitingo dalyviai taip pat gali būti laikomi kaliniais.
- 9) **10:12 val.** - Kalbą sako Europos parlamento narys V. Uspaskich.
- 10) **10:25 val.** - Pristatoma improvizuota akcija „Dūmai Seimui“, kurios tikslas – „Varyt, rūkyt juos lauk, kad jie išrūktų iš Seimo“ – A. Astrauskaitė. Stovėdami minios gretose, už tai atsakingi asmenys uždega dūmus skleidžiančius prietaisus.
- 11) **10:37 val.** - Kalbą sako dalininkė, juvelyrė Jurga Lago.
- 12) **10:47 val.** - A. Astrauskaitė kreipiasi į minią, užtikrindama, jog dūmai dar bus leidžiami, tačiau prašydama nepadegti Seimo, pasitraukti toliau nuo jo ir nepradėti muštynių.
- 13) **10:48 val.** - Į sceną kviečiamas gydytojas, profesorius E. Vaitkus. Jam žengiant į sceną, minia skanduoja „ačiū“.
- 14) **10:55 val.** - Per arti Seimo sienų esantys asmenys A. Astrauskaitės vėl yra raginami atsitraukti.

- 15) **10:58 val. - 11:53 val.** - Sakyti kalbas kviečiami (eilės tvarka): istorijos profesorė R. Čepaitienė, teisininkas K. Skrebys, Seimo narys P. Gražulis, iniciatyvos „Žemaitijos keliais“ iniciatorius K. Kerpauskas-Žemaitis, visuomenės veikėjas A. Kandratas-Celofanas.
- 16) **12:02 val.** - Giedamas Lietuvos valstybės himnas.
- 17) **12:04 val.** - A. Astrauskaitės raginimu, minia skanduoja „Lietuva“, „Seimą lauk“. Netrukus per garsiakalbius pasigirsta sirenų gaudimas (jis trunka maždaug 3 minutes), uždegami dūmus skleidžiantys prietaisai.
- 18) **12:12 val. - 12:40 val.** - Scenoje kalbas sakyti pasirodo visuomenės veikėjai, norintys pasisakyti mitingo dalyviai, pakartotinai tądien ant scenos grįžę kalbėtojai.
- 19) **12:42 val.** - Skaitoma ištrauka iš mitingo prezidentui Gitanui Nausėdai skirtos mitingos rezoliucijos (žr. 15 priedą).
- 20) **12:53 val. - 13:09 val.** Scenoje kalba (eilės tvarka): žurnalistė G. Gorienė, vienas iš rugpjūčio 10-osios mitingo organizatorių K. Tamašauskas, istorikas T. Baranauskas.
- 21) **13:42 val.** - Susirinkusi minia raginama pasirašyti prezidentui skirtą rezoliuciją.
- 22) **14:00 val.** - Romas Dambrauskas atlieka „Didžiojo šeimų gynimo maršo 2021“ himną – „Kelkis, Lietuva“.
- 23) **14:07 val.** - Kalbą sako LŠS Tarybos narė A. Sabaliauskaitė.
- 24) **14:54 val.** - Pasisakyti kviečiamas Seimo narys V. Valkiūnas.
- 25) **~15:40 val.** - A. Astrauskaitė paskelbia apie oficialią mitingo pabaigą, kelis kartus pabrėždama, kad nuo dabar ji nebėra atsakinga už susirinkusiuosius.

Esminiai įvykiai oficialiajai mitingo daliai pasibaigus:

- 26) **~16:00 val.** - Paskelbus oficialią mitingo dalį minia nesiskirsto. Dauguma žmonių iš lėto juda link Seimo, dalis jų susikabina rankomis ir bando apjuosti Seimo rūmus. Minia skanduoja „Seimą lauk“.
- 27) **16:20 val.** - Dalis minios susiburia prie vartų į Seimo kiemą, dainuoja dainas, skanduoja „Žiurkės, lauk“, „Vagys, lauk“, „Gėda“, „Seimą lauk“. Prieš juos stovi grupė policijos pareigūnų, tačiau nesiima jokių veiksmų.
- 28) **~18:00 val. - 19:00 val.** - Baigiasi Seimo sesija, tačiau dalis narių negali išvykti savo automobiliais dėl susirinkusios minios.
- 29) **19:00 val.** - Prie trečiųjų Seimo rūmų telkiamos didesnės policijos pajėgos.
- 30) **19:11 val.** - Seimo narys M. Puidokas nesėkmingai bando išvažiuoti iš teritorijos. Pranešama apie kelis užsipultus seimo narius.
- 31) **19:26 val.** - Minios dydis kinta – žmonių joje vizualiai sumažėja, tačiau žmonės dar nesiskirsto.
- 32) **19:32 val.** - Seimo pirmininkės Viktorijos Čmilytės-Nielsen kabinete sušaukiamas pasitarimas, kuriame dalyvauja kelių parlamentinių frakcijų seniūnai bei Policijos generalinis komisaras R. Požėla.
- 33) **~20:00 val.** - Šalies prezidento, Gitano Nausėdos Facebook profilyje paskelbiamas įrašas:
 Demokratija nėra anarchija.
 Taip, piliečiai gali protestuoti ir reikšti savo nuomonę.
 Taip, politikai neturėtų kabinti piliečiams etikečių, o argumentuoti ir aiškinti savo sprendimus, net jei tai atima daug laiko, energijos, o kartais net gali atrodyti beviltiška.

Tačiau demokratija nėra anarchija. Žodžio laisvė nėra laisvė įžeidinėti, o protesto laisvė nėra smurto laisvė.

Lietuva susiduria su didžiuliais iššūkiais ir mūsų pyktis, mūsų susiskaldymas yra tai, kas silpnina valstybę labai atsakingu metu. Nepateisinu Seimo užblokavimo. Kviečiu civilizuotai – be užgauliojimų ir užsiuolinimų – leisti Seimo nariams išeiti iš parlamento pastato (žr. 14 priedą).

- 34) **20:05 val.** - Seimo narys T. V. Raskevičius savo „Facebook“ paskyroje pradeda tiesioginę transliaciją, kurioje teigia, jog žvelgiant pro langus minia atrodo sumažėjusi. Kaip bebūtų, jo manymu, jei situacija nebus numalšinta, įsiau drinusi minia gali imti elgtis panašiai kaip per Kapitolijaus šturmą JAV.
- 35) **20:21 val.** - Seimo nario, Socialdemokratų partijos atstovo, A. Syso teigimu, prie Seimo nėra pakankamai pareigūnų susirinkusiai miniai numalšinti.
- 36) **~20:40 val.** - Prie Seimo rūmų vartų atvyko riaušių policijos pareigūnai. Kažkas iš minioje esančių asmenų meta butelį į jų pusę. Netrukus įvairius daiktus mėtyti pradeda ir daugiau žmonių. Pareigūnai į tai atsako ašarinėmis dujomis.
- 37) **20:55 val.** - pasigirsta į petardos sproginimą panašus garsas.
- 38) **~21:00 val.** - Pareigūnams pavyksta minią nustumti kiek toliau nuo Seimo rūmų, tačiau ji nesiskirsto. Jos dydis nuolat, tačiau nežymiai, kinta.
- 39) **21:25 val.** - Mitingo dalyviai nesiskirsto, tęsia skanduotes. Trumpai buvo girdėti ir iš jų pusės paleista muzika.
- 40) **21:30 val.** - Į vieną iš Vilniaus ligoninių pristatyta prie Seimo dirbusi pareigūnė.
- 41) **21:35 val.** - Buvo panaudotos ašarinės dujos, dalis mitingo dalyvių – suimti pareigūnų.
- 42) **21:56 val.** - Atvyksta pastiprinimas – dešimtys Viešojo saugumo tarnybos (toliau – VST) pareigūnų.
- 43) **22:24 val.** - VST pareigūnai stoja į rikiuotę Seimo kieme.
- 44) **23:10 val.** - Iš Seimo rūmų kiemo išvyksta su VST atvažiavęs autobusas (vizualiai pastebimai apgadintas), lydimas skydais prisidengusių pareigūnų.
- 45) **23:23 val.** - Pasiruošę antiriaušinę ekipiruotę, VST pareigūnai sustoja į poziciją prie Seimo vartų.
- 46) **23:30 val.** - Dalis minėtų pareigūnų išeina iš Seimo rūmų kiemo. Minia juos pasitinka svaitydama objektus, prieš ją naudojamos ašarinės dujos.
- 47) **23:45 val.** - Minia šiek tiek atitolinama nuo Seimo rūmų, tačiau nepakankamai, tad ji yra raginama pasitraukti dar toliau. Į tai žmonės atsako giedodami Lietuvos valstybės himną.
- 48) **00:27 val.** - Dalis likusios minios narių yra suimami.
- 49) **01:35 val.** - Pareigūnai vėl imasi stumti likusių mitingo narių, nuaidi sproginimas. Vėliau patikslinama, kad sprogioti medžiaga buvo panaudota ne teisėsaugos atstovų, o mitingo šalininkų.
- 50) **~02:00 val.** - Naudojant ašarines dujas ir apsišarvavus skydais, nustumiami paskutiniai riaušių nariai, žmonės išsisklaido.

Priedas 3. A. Astrauskaitės kalba LŠS suvažiavime

Autorės transkribuota kalba iš „Youtube“ patalpinto video įrašo „LŠS suvažiavimas 2021.08.07 - Kalvarijoje, likus 3 dienoms iki rugpjūčio 10 mitingo“ (kanalas - infa.lt):

Labą dieną, brangieji.

Šiandien kunigas Grigas palaimino, pašventinio štai šitą rožinį. Žadu antradienį prie Seimo jį neštis, užsidėjusi ant kaklo, sakė galima, nes šėtonai labai bijo kryžiaus. Rekomenduočiau Jums turėti. Labai labai kviečiu antradienį.

Kodėl taip atsitiko? Kodėl taip skubiai? Kodėl taip skubiai ir tiesiog net nesuderinusi su Šeimų sąjūdžiu, nors tik šiandien įstojau, bet vis tiek aš labai labai palaikau, labai labai džiaugiuosi šituo sambūriu. Kodėl taip atsitiko?

Aš kaip ta *influencerė*, kažkokia ten ta Agnė, kur sako: „Nidoj buvau! Nidoj buvau!“ Tai pasigirsiu – savaitę buvau pas Adeliną Palangoj, *atsijungiau* nuo visų visų politikų. Grįžtu į Vilnių, skaitau ir, žinokit, man širdis į kulnus nukrito – šaukiama neeilinė sesija, kurioje bus priimami fašistiniai, segregaciniai sveikiems žmonėms įstatymai, kur net numatyta skiepyti vaikus švietimo įstaigose.

Aš visą gyvenimą dirbu mokytoja ir aš pakraupau, nes čia suklaidinti, išgąsdinti žmonės, kur pasiskiepijo – aš juos suprantu, ir spaudimą dėl darbų, bet visi mes žinom, kad tai yra bandomieji vaistai su genų inžinerija, su nano technologijom ir kiekvienas naujas, kuris pasirašė šitai adatai – skiepas yra tobulinamas ir žiūrimas, kiek organizmas žmogaus gali *ištempti* ir vis tobulins, tobulins, tobulins, kol mus *nutobulins* iki vieno milijardo, o tą vieną milijardą pajungs prie 5G.

Tai čia yra ne paslaptis, čia yra *Pasaulinio* ekonomikos forumo įkūrėjo Klausio Schwabo knygoje, *The Great Reset* (liet. *Didysis Atstatymas*), 2020. Ir kurie angliškai skaitot ir domitės, ir ypatingai labai daug yra vertimų iš anglų kalbos, viso pasaulio mokslininkų, Rusijos mokslininkai ir sąžiningi gydytojai, teisininkai labai labai priešinasi, nes Putinas taip pat dalyvauja šitoje globalistų bepročių pasaulinėje *plandemijoje*, o kitu žodžiu minint, tai vyksta trečiasis pasaulinis karas prieš žmoniją. Tai vyksta farmakologinis, vyksta psichologinis, gąsdinimo ir vyksta tiesiog karinis. Ir perskaičiau projektą vyriausybės, kad bus priimta Seime antradienį sukarinti, visi pakeisti įstatymai, kur kareiviai turės teisę įsibrauti į mūsų namus, naudoti jėgą, bet kada, bet kuriuo laiku ir, prisidengiant šitais pabėgeliais, o, matom, kai nori, dabar susitvarko, jie nepatenka į Lietuvą. Tai kokio velnio priimti šituos įstatymus? Tokio velnio, kad jiems reikia atkišti šitą kryžių ir antradienį reikalauti šitos šėtonų vyriausybės atsistatydinimo. Prašyti prezidento. Mes negalime visi kartu ir iš karto atstatydinti net ir prezidento, kuris pritaria globalistų sumanymams, jis globalistų dalis, bet mes jį pasilaikykim sau, pasilaikykim. Kai jis pamatys, kad mes – žmonės, tauta kylam prieš šitą bepročių vyriausybę, gal jis padarys išvadą ir jis pareikš nepasitikėjimą, nes yra vienintelis taikus kelias – prezidentas pareiškia nepasitikėjimą vyriausybe, reikalauja jai atsistatydinti *in corpore*, tada paleidžia Seimą ir vyksta nauji Seimo rinkimai ir Šeimų sąjūdis išsina valdyti Lietuvą.

Ir – paskutinis akcentas – kadangi aš visą gyvenimą dirbu švietimo sistemoje, taip pat turiu anūkių mokinių ir labai labai *išgyvenu* dėl lietuvių globalistinės švietimo sistemos, kurią reikia keisti nuo pamatų, grąžinti prieškarinio metų, pritaikytą dabartinei situacijai, ugdyti ne išstypusius ten visokius profesionalius *gėjus* ir kitus mėlynplaukius, *nu* tokius nuleipusius *berniukes* – nesupranti, kas ten, – bet ugdyti patriotiškus, patriotiškus jaunuolius. Grąžinti į mokyklas lietuvių karo istorijos suvokimą, dalyką ir tiesiog karinį parengimą praktinį, kur atliktų jaunuoliai bazėse, išmoktų valdyti ginklą, išmoktų ginklu pastovėti už tėvynę, tautiškumą ir pagrindas – mes turim sugrįžti prie tautiškumo švietimo. Aš galiu sukurti tiesiog visą naują švietimo įstatymą, nes visą gyvenimą dirbau vadovaujantį darbą, labai puikiai žinau, kada pradėtas griauti švietimas, kada parvežta iš Didžiosios Britanijos vidaus audito sistema, gąsdinanti ir naikinanti švietimą ir kurianti globalistinį. Paklauskite

dabar mokinių, paskui jie pereis tą laikotarpį, kai sukurs savo šeimą, jie visi sako: „O ką? *Gėjai*, lesbietės – jie irgi žmonės, *nu* ko jie negali? Jie žmonės. *Negrai*, *nu* žmonės. Musulmonai, *nu* žmonės. Taigi mes visi – žmonės, pasaulio žmonės.“ Taip man pučia akis mano anūkė, kurią atsitempsiu antradienį prie Seimo.

Taip. Ir visi mes privalome. Mes privalome už Lietuvą, už savo vaikus, už valstybės, už tautos ateitį. Visi visi. Aš atsakinga nuo 9 valandos iki 17. Nuo 17 valandos – aš jau neatsakinga. Jau žmonės galės pamažu, pamažu, pamažu supti Seimą, nes jau man bylos tada neiškels.

Man, pasakysiu jums dabar, brangieji, kai paskelbiau šitą, kad bus kviečiama pasipriešinti šitam baisiam, baisiam projektui, kuris vyks rugpjūčio 10 dieną, neeilinės sesijos metu, jų kėslams, kai pasidalino 4 tūkstančiai žmonių, kitą dieną skambina iš policijos vienas tyrėjas – byla keliami dėl eisenos, nesilaikymo prie Seimo 75 metrų. Po pusvalandžio skambina kita tyrėja, moteris – byla keliami už *pederastų* perėjimo suorganizuotą nudažymą. Po pusvalandžio skambina kitas vyriškis, tyrėjas – byla vėl kažkokia ten keliami, net neišklausiau, sakau: „Klausykit, man jau jūs nusibodot, neturiu aš laiko jūsų klausyt, skambinkit po mitingo 12 dieną, 10 dieną, skambinkit savaitės pabaigoj.“

Ir dabar aš neviešinu, kai praeis va šitas mūsų – aš tikiuosi Lietuva suvažiuos, jūs suvažiuosit visi – bendras reikalas, tada aš viešai paviešinsiu, ką jie išdarinėja, kokį spaudimą daro vidaus reikalų ministerijos klerkai, vienu žodžiu, prieš žmogų, *kurisai* priešinasi.

Tai labai labai kviečiu jus visus antradienį – pradžia kovos, *nu* ir *paskui* Šeimų jau sąjūdis tęsim. Jeigu antradienį nepasieksim, pasieksim rugsėjo 10-ą, 11-ą, 12-ą su streikais, su kitais visais reikalavimais. Tai labai, labai ačiū už suteiktą žodį ir visiems Dievo palaimos. Ir būtinai, būtinai prieš šėtonų valdymo ten tą, ten tą *kliką*, *šaiką*, kaip jie sako, turėkite va atbaidymo pašventintus kryželius. Laimingai, susitiksim antradienį.

Priedas 4. V. Račkovos kalba LŠS suvažiavime

Autorės transkribuota kalba iš „Youtube“ patalpinto video įrašo „LŠS suvažiavimas 2021.08.07 - Kalvarijoje, likus 3 dienoms iki rugpjūčio 10 mitingo“ (kanalas - infa.lt):

Laba diena,

Tikrai nesitikėjau, kad jūsų šiandien bus čia tiek daug. Labai *faina*. Sveiki visi atvykę, ačiū, kad paaukojot savo savaitgalį. Na, bet aš manau mes jį čia irgi prasmingai ir turiningai praleisim.

Taigi, pora pastabėlių. Prieš tai kalbėjo Šarūnas, galbūt aš dabar nepacituosiu tiksliai, ką jisai sakė, bet pas jį buvo vienas toks sakiny, kad „Šitas sąjūdis, tikiu, pakels Lietuvą.“ Aš norėčiau jį pataisyti – šitas sąjūdis jau pakėlė Lietuvą! O taip pat svečias iš Norvegijos, Einaras, jis labai pasikuklino, jis taip gražiai pasakė: „Mes čia iš Norvegijos, mes čia jus palaikom“, o kad gegužės 15 dieną Norvegijoje taip pat vyko Didysis šeimų maršas tai nepasigyrė! Jeigu pasižiūrėtumėte info.lt straipsnių istoriją, tai jūs tikrai ten rastumėte aprašymą, apie Norvegijoje vykusį Didįjį šeimų gynimo maršą, pamatytumėte nuotraukas, kokia buvo graži, nuostabi jų bendruomenė, su visom atributikom ir visa kita. Labai ačiū tiems lietuviams, kurie yra laikinai išvykę, mus palaiko ir stengiasi puoselėti lietuvių netgi būdami užsienio šalyse. Ačiū jiems labai.

Nu ir gerai. Pailsėjom, kalbų pasiklausėm, dirbam. Dabar aš noriu dar kartelį visiems *užakcentuoti* tai, apie ką kalbėjo Astra – antradienį visi prie Seimo. Kviečiam kiek įmanoma daugiau, visus, kaip tai padaryti sistemą mes jau turim, kur reikės savivaldybėse – jeigu koordinatoriai matysit, kad yra didesnis skaičius norinčiųjų, – derinsim ir autobusus, nes antradienį mūsų turi būti daug. Nes jeigu jie priims *šitus* savo nutarimus, o dar,

neduok Dieve, jie išeis ir įstatymų pavidalu, tai jau viskas. Ne, jau čia be šturmo tai jau mes tikrai *nepaįsim*, todėl dar kartelį raginu visus, visus, visus. Padirbėkim. Turim nebedaug laiko jau, kiek jau sukviesta, tiek sukviesta, dar mes turim sekmadienį, pirmadienį – antradienį visi renkamės prie seimo.

Taip pat noriu priminti, kad mes čia suvažiuom ne tik pramogauti, bet, iš tikrųjų, mes susirinkom tam, kad pasiruoštumėm rugsėjo 10 dienos mitingui. Tai yra, kiekvienas iš jūsų turi kažkokias idėjas, turi kažkokius pasiūlymus, tai yra, mes turim surinkti maksimumą žmonių, nes tai yra ta data, po kurios jau nežinia, ar mes galėsime išvykti iš savivaldybės į savivaldybę, kadangi, tai dar nėra oficialu, bet jau gaunama informacija, kad rugsėjo vidury jie vėl gali skelbti karantiną. Koks tas karantinas bus, kokia jo bus forma – mes nežinome, bet jeigu mes nesusirinksim rugsėjo 10-ą ir ten nebūsime nusiteikę pastovėti, ne valandą, ne dieną, o tol, kol būsime išgirsti, tai aš nežinau, ar mes daugiau turėsime galimybę. Ar taip?

Tai va, visus tuos klausimus aš kviečiu aptarti prie *Dzūkijos palapinė*, visus kviečiu koordinatorius, kad mes galėtumėm apsieiti mintimis, pasiūlymais, būtent dėl viso šito darbo atlikimo. Taip pat po visų mūsų kalbų, *kaip* jau viskas praeis. Taip pat noriu pasakyti, kad koordinatoriai, išvažiuodami iš sąskrydžio, nepamirškite, kad jau yra paruoštos skrajutės. Tai yra, jūs išvažiuodami va ten palapinėje rasite – dėžese yra paruoštos skrajutės, išvažiuojant pasiimate ir jau pradėdam skleidą, nieko jau mes nebelaukiame.

Taip pat paskutiniu metu labai sulaukiu daug skambučių dėl referendumo lapų parašams rinkti. Janina, ar galite atsistoti? Janina turi atsivežusi lapų. Jeigu kažkas, kažkurioj savivaldybėj jų neturite, prieikite prie jos ir galėsite pasiimti. Ji yra jų atsivežusi tikrai pakankamai tai galite pasiimti ir sau, ir kaimynui, ir draugui. Taip pat kas dar nepasirašėte, ten pat, toj baltoj palapinėj galite dar pasirašyti dėl referendumo kortelės mažinimo.

Tai vat, atrodo darbus visus paminėjau, ačiū.

Priedas 5. A. Orlausko pasisakymai „Youtube“ platformoje (transkribuota autorės)

Autorės transkribuota kalba iš „Youtube“ patalpinto video įrašo „Mitingas prie Seimo rugpjūčio 10 d“ (kanalas - Arturas Orlauskas TV):

Sveiki,

Rytoj prie Seimo – mitingas. Tai yra rugpjūčio 10 diena, nuo 9 ryto prasideda mitingas ir jau net atsirado tokių, kurie pradėjo kaltinti Šeimų *sąjūdžiu*, kad *neva* tai mes (*Šeimų sąjūdis – aut. past.*) kažką skaldom, kažką bandom sugriauti ir panašiai. Šeimų sąjūdis palaiko šitą mitingą, nors Šeimų sąjūdis ir nėra šito mitingo organizatoriai. Šeimų sąjūdis savo mitingą jau seniai, tai yra birželio mėnesį yra paskelbęs rugsėjo 10 dieną ir kviečia visus visuomeninius judėjimus, visas profsąjungas, visus, visas partijas, kurios neabejingos Lietuvos likimui, kurios supranta, kad šita vyriausybė ir šita Seimo dauguma atėjo ne padėti Lietuvai, o sugriauti Lietuvai ir tas sakymas – „Daugiau jėgos Lietuvai“, tai čia jau juokaujant galima sakyti – „Daugiau emigrantų Lietuvai“. Tai visus tuos kviečiame rugsėjo 10-ą.

Rugpjūčio 10 dienos mitingą Šeimų sąjūdis neorganizuoja, todėl logiška, kad mes negalim pasiimti atsakomybės už šitą mitingą, kaip jau kai kurios žiniasklaidos priemonės mėgina sakyti, kad gali būti neramumai. Mes palaikome šitą mitingą, mes kviečiame visus sudalyvauti prieš visus valdžios ribojimus, prieš neteisėtus, antikonstitucinius eksperimentus medicininius su žmonėmis, prieš antikonstitucinių teisių, laisvių ribojimus. Ten, kiek žinau, yra reikalavimas ir versti vyriausybę – priversti vyriausybę atsistatydinti, tai manau, kad visiškai teisingas reikalavimas, nes tokios nekompetencijos ir tokio *bukumo*, nebijokim taip, ir tokio drąsaus

bukumo, mes dar per visą, apskritai visą Lietuvos istoriją dar neturėjom. Anksčiau šituos ministrus vadino *bukalaurais*, bet jie yra, žinot kaip yra – *durnius* su iniciatyva tai yra blogiau negu bet koks kitas *durnius* – jie ne tai, kad blaškosi ir nežino, ką daryti, bet jie daro nesąmones ir sako, kad tos nesąmonės yra naudingos Lietuvai, nors atneša šimtą-milijoninius nuostolius visai ekonomikai ir dar daugiau atneš.

Iš tikrųjų, palaikant rytdienos mitingą – dar kartą pakartosiu, rugpjūčio 10 dienos mitingą prie Seimo – mes kaip ir prieš Šeimų maršą rekomenduojame: laikytis rimties, kuo daugiau filmuoti visus įmanomus provokatorius, nes gali tikrai atsirasti tokių žmonių, kurie rėkdami *tipo* už konstituciją, gali pradėti mėtyti akmenis į Seimą, gali pradėti provokuoti neramumus, muštynes, dar kažką, tai visus tokius provokatorius reikia filmuoti, į juos žiūrėti atlaidžiai, tiesiog tegul policija dirba savo darbą. Šeimų Marše policija puikiai atliko savo pareigas, jie visus tuos provokatorius žino, kontroliuoja ir jeigu staiga iškilis kažkokie neramumai, tai, suprantama, kad policija, tikėtina, sąmoningai leido jiems įvykti.

Aš tikiuosi, kad šį kartą policija, kurių tarpe irgi yra labai daug sąmoningų žmonių ir žmonių, kurie puikiai supranta situaciją valstybėj, tikrų profesionalų, kurie mato, kad migrantų krizė yra daroma dirbtinai, kad tai yra noras kažkam tai pasipildyti kišenes ir manau, kad tie profesionalai ir netgi pavardės tų žmonių žino ir tos pavardės aš manau, kad artimiausiu metu išryškės, bet nebijokim, sakykim tiesą, bet taikiai, ramiai, tvarkingai, solidžiai. Kiek žinau, mitinge kalbės tikrai garbingi žmonės, mokslų daktarai – ir Nida Vasiliauskaitė, ir Rasa Čepaitienė, ir daugelis kitų, kurie išdėstys visą situaciją paraidžiui, papunkčiui, kaip ir pasak Sinicos – irgi puikiai išsilavinusio jaunuolio, – viską sudėlios ir visiem žmonėm taps aiškiau, kad mes, kurie einame protestuoti, esame teisūs ir vyriausybė turi atsakingai, galvodami apie pasekmes, elgtis ir negali taškyltis į kairę ir į dešinę fašistiniais, komunistiniais ribojimais ir laisvo žodžio gniaužimais.

Taip dabar mėginama daryti. Iš tikrųjų, situacija labai nerami ir blogiausia yra tai, kad ją ir eskaluoja būtent šita vyriausybė, *nesiskaitydama* su niekuo. Toks įspūdis, kad jai kažkas tokia nematoma lazdele diriguoja iš šalies – žmonės, kurie visiškai nemylti šitos valstybės – ir jie tam dirigentui paklūsta absoliučiai be skrupulų. Va čia yra blogiausia. Tą mato netgi ir tie, kurie balsavo už šitą vyriausybę, ir mato, kad visas darbas jų, iš tikrųjų, yra daromas prieš valstybę.

Dar kartą pasikartosiu – Šeimų sąjūdis neorganizuoja šito mitingo, bet palaiko jį. Mes negalime prisiimti atsakomybės, atvirai pasakius, aš net ir nežinau, kas yra tikrieji organizatoriai, *nežiūrint* to, tikslai jų yra teisingi, tikslai yra geri, bet svarbiausia – būti solidiems, būti rimtiems, filmuoti visus atvejus, su šypsena ateiti ir kalbėti už konstituciją, už konstitucines vertybes, už žmonių teises, už laisvą žodį, už laisvą valstybę be migrantų, už laisvą, teisingą, gerą, mokslą, už laisvą medicininį aptarnavimą ir pasirinkimą tokio medicininio aptarnavimo, kokį mes norim, už tiesą ir už tėvynę. Būkime vieningi, Šeimų sąjūdis tą palaiko, ir *neužmirškime*, kad po šito mitingo laukia ir rugsėjo 10-osios mitingas – dar didesnis, dar tvirtesnis, dar galingesnis, labai aiškiai pasakantis šitai valdžiai, kad jos laikas baigėsi. Ačiū.

Priedas 6. N. Vasiliauskaitės pasisakymai „Youtube“ platformoje (transkribuota autorės)

Autorės transkribuota kalba iš „Youtube“ patalpinto video įrašo „Šiurpinantis ketinimas riboti pilietines teises visų "rūšių" nekluosniams/Šešta Lapių medžioklė“ (kanalas - OpTV)

Sveiki,

Šįkart net neturėjau pasirinkimo, kurią iš savaitės aktualijų rinktis, kuri čia svarbesnė ir vertesnė dėmesio, nes akivaizdu, kuri, tiesiog konkurencijos nėra. Tai yra pažadas nuo rugsėjo 13 dienos įvesti beprecedentį, pilietinių teisių ir elementarių, kasdienių veiksmų, galimybių ribojimą, visiems tiems gyventojams, kurie neturi, taip vadinamo, galimybių paso. Tačiau pradėsiu nuo kitos temos, kuri irgi sukasi paskutinį mėnesį visiems ant liežuvio ir pabandyti parodyti, kaip šios temos siejasi, man regis. Tai yra – įvykiai Baltarusijos pasienyje.

Oficiali versija, kas čia atsitiko, yra tokia, kad na, mes – demokratiška šalis, mums, be abejo, rūpi, kad ir kaimynai tokie būtų, o kaimynas yra didžiausias Europos, paskutinis diktatorius, todėl jis mums kelia didelį nerimą, todėl mes darome viską, kad padėtume jo politiniams priešininkams, demokratinėms jėgoms, opozicijai, globojame, remiame įvairiausiom formom, taip pat rengiame akcijas, čia turiu minty pirmiausia tą garsiąją, Tapino organizuotą kampaniją žygio su vėliavėlėmis rudenį, rengiame, žodžiu, tokius pasivaikščiojimus tam, kad na, diktatorius žinotų, ką mes apie jį manome. Tokie mes esame, tik to ir norime. Ir štai netyčia taip nutiko, kas galėjo pagalvoti, kad sulauksim tokio atsako. Be abejo, mes tikriausiai tikėjomės, kad diktatorius išsigąs, atsiprašys, na, arba bent jau atsitrauks ir viskas bus gerai ir gražu, būsime padidinę demokratijos pasaulyje ir aplink mus, bet taip nenutiko. Kaltas, žinoma, diktatorius, na ir, žinoma, Rusija – tokia yra oficiali įvykių versija. Na, kodėl ji, švelniai tariant, yra neįtikinanti?

Pirmiausia, jeigu rudenį gal dar nebuvo pakankamai akivaizdu, tai dabar jau turbūt net nereikia nieko papildomai sakyti – Lietuva tikrai nėra demokratinė valstybė, jau nebe. Ir vadinasi, sunku būtų ką nors aplink, tuo labiau mums patiems save, įtikinti, kad mes iš tikrųjų teturėjome šį tyrą interesą, demokratizuoti kaimynus, nes mes, pirmiausia patys tokie sparčiais tempais nebesame, tokiais septynmyliais žingsniais nebesame. Visi procesai, kurie vyksta šalies viduje, nuo konflikto su Baltarusija pradžios, o ir prieš tai, rodo, kad mes sparčiai virstame, tiesiogine prasme, atvira diktatūra. Taigi, turbūt mes nesame demokratijos nešėjai ir ne mums rūpintis, koks nedemokratiškas, kad ir koks jis būtų, Lukašenka.

Antras momentas – kaip tik tie veikėjai, kaip tik tie viešos erdvės, vadinami, nuomonės formuotojai, politikai, kurie aktyviausiai remia Baltarusijos opoziciją, kaip tik tie, kurie aktyviausiai naikina demokratiją Lietuvoje. Tai irgi, na, geras ir pakankamas argumentas, kad ne, jų interesas yra kitas. Taip pat na, tas rezultatas – akivaizdu, kad galėjome sulaukti kažko panašaus į tai, ką sulaukėme – migrantų antplūdžio, kad tai niekaip negali būti netikėta, nieko kito laukti ir nebuvo galima. Taigi, klausimas, kodėl tai nutiko? Tiesiog, populiarus paaiškinimas irgi būtų, kad na, labai, labai nekompetetingi, labai naivūs, gerų interesų gal ir neturintys, bet ir blogų neturintys, žmonės pabandė sužaisti žaidimą, kuris baigėsi nekaip, nes, na, na, jie nenuspėjo. Jie tokie nesigaudantys realioj, pragmatinėj politikoj. Ir visgi ne, nes tačiau suprasti šiuos *kelius* žingsnius, beveik vienintelius galimus į priekį juos numatyti, na, nereikia nei didelės kompetencijos, nei intelekto ir net jei jo išties yra ten nedaug, jo būtų tikrai pakakę, čia kvailumu vadinamu nepaaiškinsi.

Taigi, gera hipotezė būtų, kad tai padaryta tyčia, sąmoningai, siekiant, kad kaip tik toks ir bus atsakas ir tada klausimas – o kodėl? Kam iš to nauda? Kodėl galėtų Lietuvos valstybės atsakingi asmenys pasistengti sukelti tokią didžiulę užsienio politikos ir konkrečiai pasienio krizę? Tarkime, ekonominė nenauda yra akivaizdi, tai kokia gali būti? Tarptautinės politikos lygmenyje irgi akivaizdu, kad ne, į naudą čia nepanašu, nei į pergalę, bet tai gal vidaus politikoje? Ir štai tada proga grįžti prie dabartinių įvykių, prie šiomis dienomis kariuomenės įgalinimo elgtis *bemaž* savo nuožiūra, skelbiant vadinamą nepaprastąją padėtį, kurią norėta skelbti jau prieš pusmetį, bet nebuvo tam pagrindo, nes, nes pagrindas turi būt būtent politiniai įvykiai, ne jokie kiti. Ir jų nebuvo, štai dabar atsirado, pasienio krizė – geras pretekstas tai padaryti, vadinasi, įgalinti kariuomenę,

pirmiausia, suprantama, plojant kaip tik šios vyriausybės oponentams, tiems, kurie, dėl įvairių priežasčių, labiausiai jai nepritarė, tačiau dabar persigandę jie sako: „Vyriausybė, darykite ką nors“ ir „Ak, pagaliau, kaip gerai, kad kažkas imasi ką nors daryti“. Staiga būtent politinė opozicija garsiausiai ima remti mus apginti nuo pabėgėlių pasišovusių karinę ranką su koncertinomis. Ir tada nutinka taip, kad mes legitimuojam šią vyriausybę su jos visu kariniu potencialu, su jos ambicija paskelbti ne Baltarusijoje – Baltarusijoje mes negalime paskelbti, – Lietuvoje nepaprastą padėtį, su plačiais, praktiškai neribotais kariuomenės įgaliojimais taikyti fizinę prievartą, psichologinę prievartą tai jau taikoma mažiausiai metai tiesiog visos žiniasklaidos, irgi turbūt nereikia grįžti prie pavyzdžių, bet dabar kalba apie fizinės prievartos taikymą ir na, būtų naivu manyti, kad tai rezervuota būtent migrantams. Kad ta koncertina, kuria mes apsitveriamė nuo Baltarusijos, kad kartais mes ja neaptveriam Lietuvos ir, kad ji simboliškai ir tiesiogiai nebus panaudota prieš tuos, kurie neturi galimybių paso. Jeigu šitas teiginys galėjo skambėti perdėta dramatiškas prieš na, dar keletą mėnesių, galbūt – man tai neskambėjo, bet daug kam būtų, kas neatidžiai sekė situaciją ir viešą retoriką – galima buvo taip manyt, tai dabar jau nebe, nes konkretūs nuo rugšėjo 13 dienos žadami ribojimai reiškia draudimą patekti į visas praktiškai parduotuves, išskyrus na, kažkokias mažas, tikriausiai vos kelias didmiestyje, kuriose, reikia manyti, ir asortimento nebus, ir kainos bus užkeltos, ir taip toliau, žodžiu, net negalėti nusipirkti beveik praktiškai maisto, nekaltant apie visa kita, ko jau visiškai nebegalėti, prarasti darbą praktiškai, nes na, tas nuotolinis, atsarginis variantas irgi tikėtina neveiks, prarasti galimybę naudotis transportu, prieigą prie sveikatos paslaugų bet kokioje situacijoje, nes tik su galimybių pasu arba su testu, kurį jis, tarkime, jeigu žmogui insultas, jis pirmiausia turėtų pateikti 48 valandas galiojantį testą ir panašūs dalykai. Tai, visi šie, smulkiai nevardinsiu, tokio pobūdžio ribojimai reiškia, kad praktiškai pusė Lietuvos gyventojų yra skelbiami už įstatymo ribų, nebe piliečiais, kažkuo kitu, su kuo galima elgtis taip, su pažadu, tas pažadas irgi buvo atvirai išsakytas, kad čia tik laikina – toliau bus dar blogiau.

Frazė viena iš įstatymo teikimo akto yra tokia, citata čia: „Svarbiausias visuomenės siekis, valdant pandemiją – ne išvengti užsikrėtimų skaičiaus didėjimo, o užtikrinti ligos pasekmių suvaldymą.“ Dar kartą būtų verta atsukti ir paklausti šio įdomaus sakinio. Vadinasi, juo pripažįstama, kad visi šie ribojimai, judėjimo ir patekimo į bendras erdves, kurie turi kaip reikiant apsinkinti, o gal net daryti neįmanomu daugybės žmonių gyvenimą, jie yra ne tam, kad jie esą neužkrėstų. Tuo nebetikima ir nebeapsimetama, kad tikima ir nebenorima ką nors įtikinti. Ne, jie yra tam, kad užtikrintų ligos pasekmių suvaldymą ir čia kyla klausimas – kokių ligos pasekmių suvaldymą? Kaip galima užtikrinti fiziniu draudimu kontakto – ne ligos pradžios, bet pasekmių? Ir na, tada, bent tiesiog analizuojant tekstą teksto logiką ir žodžių vartojimą, galima sakyti, kad nebent jis turi kokią nors prasmę tuo atveju, jeigu šias ligos pasekmes, šią frazę „ligos pasekmės“, traktuojame kaip kodinį biurokratinį terminą, apibūdinti pačiai tai visuomenės daliai be galimybių pasų, tai jie yra liga ir pasekmės, kurią reikia suvaldyti ir čia net neironizuojant taip. Skamba visai panašiai kaip galutinis sprendimas irgi iš kitų laikų truputį. Skamba taip biurokратиškai sausai ir neįspūdingai, bet turbūt nereikia konkretinti, ką jis iš tikrųjų reiškia, tai panašiai baisiai skamba šios ligos pasekmės ir jų suvaldymas.

Dabar, koks tikslas yra viso šito, turint minty, kad iš tikrųjų, realiai, pusės gyventojų niekaip negalėtų fiziškai suvaldyti tokios priemonės? Tai reikštų ekonominį *krachą*, tai reikštų na, niekaip nesurinktą biudžetą, nemokamus mokesčius, masinę bedarbiystę, žlugimą verslų ir parduotuvių, tų pačių *supermarketų*, kurie praranda pusę klientų. Realiai tai būtų niekaip neįmanoma išpildyti, tą, aišku, puikiai žino įstatymų rengėjai. Tikslas yra sukelti paniką, būtent panikos kampaniją – *įgasdinti* visus, kad taip bus – kol kas dar taip nėra ir taip gali ir nebūti, pirmiausia reikia įstatymą įteisinti, priimti nustatyta teisine tvarka, kol kas tai yra tik projektas ir

jis neturi jokios teisinės galios ir ar turės, tai spės tikrai teoriškai rugsėjo 10 dieną, kai bus Seimo sesija eilinė. Kol kas tai nėra joks įstatymas, kol kas tai yra tik žodžiai, bet tikimasi, kad jie sudarys, na, kad jie darys didžiulį poveikį, būtent sukels paniką ir visi per tą mėnesį paklus iš baimės ir padarys viską, kad tą galimybių pasą gautų. Tada, jeigu liks mažuma, na, su mažuma taip bus galima taip represyviai susitvarkyti, žinoma, kad tada tikimasi, jau pasiekus šio masinio paklusnumo, spausti, priimti įstatymą ir sankcionuoti paklusios daugumos džiaugsmui nepaklususią mažumą, su kuria susitvarkyti bus lengva dėl to, kad ji mažuma. Per šį mėnesį ką bandoma padaryti, tai būtent pusę Lietuvos pertvarkyti į lengvai kontroliuojamą mažumą, į kelis ar keliolika procentų, pasiekti to vien baime. Jeigu baimė neveiks, o tai yra labai svarbu, tai yra lemtingas momentas būtent neišsigąsti, kol dar tai nenuitiko, kol įstatymas neįsigaliojo, o ir išlaukti, neiti, nepasiduoti, nes būtent esant tokiai kritinei masei žmonių, jis niekaip negalės veikti, nesvarbu, kiek būtų politinės valios jį įteisinti, to niekaip nebus galima užtikrinti.





Šiaip, politinė valia yra aiški, ji, jau vien sveikatos paslaugų padarymas praktiškai neprieinamomis šiuo pažadu numato teiginių politinį, kad tų nepaklusnių piliečių, pavojingais paskelbtų piliečių sveikata ir gyvybė yra tiesiog nereikšmingi nuostoliai, kuriuos valstybė gali sau leisti, tiesiog atvirai mirkite, jei ką, nes, nes mirtys nuo kitų ligų ir kitų priežasčių, taip pat nuo streso, taip pat nuo skurdo, kurį tai sukels, yra nesvarbios ir jeigu taip, tai tik laiko klausimas, kada nuo šio netiesioginio „mirkite“ bus pereita prie fizinio, kokio nors kito sprendimo – tarkime getų kūrimo, išskeldinimo, apribojimo ir tų pačių minimalių maisto parduotuvių ir na, galbūt kažkokio kito likvidavimo, kad ir kaip tai neįtikėtina skamba. Dabar tariant jau XXI amžius, bet panašiai neįtikėtina skambėjo šimtmečiu anksčiau, kada irgi buvo sakoma „Jau XX amžius, mes – Vokietija, civilizuotas pasaulis, tokių dalykų tiesiog negali būti“ ir buvo netikima tiesiog iki paskutinės akimirkos. Ambicija yra neabejotinai tokia ir ji yra atvirai ištransliuota. Dar kartą priminsiu anksčiau minėtą patriarcho Vytauto Landsbergio – „Kol kas mes nelaikome nusikaltėliais šių žmonių, mes labai liberalūs ir mieli. Kol kas.“ Reiškia pažadą, kad bus pereita nuo sankcijų, tiesiog nepatogumų ir skurdo, ir ligų prie valios skelbti kriminaliniais nusikaltėliais, su atitinkamom pasekmėm, taip pat galima prisiminti na, kitus viešos erdvės ženklus, kaip kad Aušrinės Armonaitės *Sieg Heil* gestą viešą liberalų partijos renginyje, plojant Remigijui Šimašui ir kitiems svarbiems asmenims, kuris buvo nufotografuotas, ištransliuotas socialiniuose tinkluose, bet negirdėjau, kad žurnalistai būtų ją puolę kamantinėti, ką tai reiškia, ką ji darė, kad ji būtų teisinusis ar atsiprašius, ne, tiesiog visi tą matė ir tai buvo palydėta iš padariusiosios pusės šypsenėlėmis ir tyla. Tai tyčiniai signalai, ką iš tiesų norima daryti, iš tiesų norima gąsdinti ir viskas priklauso nuo to, ar tam bus pirmiausia nepasiduota, kaip gąsdinimui. Kitas momentas, kad na, iš tiesų reikia, reikia organizuoto politinio pasipriešinimo, masinio, ne, ne paprasto protestelio kelių šimtų ar tūkstančių, ne prašymų, ne argumentų, bet, bet reikia pusės Lietuvos ar trečdaliai Lietuvos prie Seimo ir ne rugsėjo 10-ą, kai nusimato eilinė Seimo sesija, kur iš pradžių tarsi turėjo tai svarstyti, bet jau dabar – rugpjūčio, vadinasi už kelių dienų, rugpjūčio 10-ą, nes būtent tą dieną yra šaukiama neeilinė Seimo sesija. Oficialus pretekstas yra būtent migrantų krizės suvaldymas, o labai tikėtina, kad iš tiesų bus bandoma skubos tvarka įtraukti būtent šio įstatymo projekto, apie ribojimus galimybių paso neturintiems piliečiams, svarstymą taip pat. Net jei taip nebūtų, mėnesį laukti panikoje ir baimėje yra per daug, nusikaltimas politinis yra jau vien siūlyti tokį projektą, įtraukti jį į darbotvarkę ir svartyti ir todėl visiškai neperdedant galima sakyti, kad šita rugpjūčio 10-oji yra tokio pat lemtingumo ir netgi kur kas didesnio nei tarkime sausio 13-oji, tai yra lemtinga, labai svarbi diena mūsų valstybėje ir mūsų viešiesiems, mūsų privatiems gyvenimams svarbesnė, ta prasme, kad tada buvo klausimas tik būti ar nebūti nepriklausomaj valstybėje, dabar klausimas yra gerokai didesnis nei

valstybė – o valstybė nėra vienintelis tikslas gyvenime – dabar kalba eina apie tai būti ar nebūti mums šitoj kažkada buvusioj lyg ir mūsų valstybėj piliečiais, apskritai turėti piliečio statusą, ar tebegalioja konstitucinės pagrindinės teisės, ar tai tebėra santvarka ta, kurią, už kurią kažkada buvo balsuota ir kurią atstovauti ir ginti rinkti visi Seimo nariai. Akivaizdu, kad ji tokia liaujasi būti. Taip pat ne tik Lietuvos įstatymus šita ambicija įvesti ribojimus sulaužo, bet ir visas tarptautines teisės normas, tai yra taip pat ir Pasaulio sveikatos organizacijos aiškiai išsakytą draudimą diskriminuoti ar prievartine daryti visus šiuos procesus, tai yra tiesiog beprecedentis nepaisymas jokios teisės ir netgi parodomasis veikimas net, net nepadarius neteisėtų įstatymų įstatymais, tarkime šiandien, jau dabar yra ketvirtadienis, kai daromas šitas įrašas, buvo paviešinta informacija, kad Seimo darbuotojams kanceliarijos yra draudžiama patekti staiga, nieko neįspėjus į Seimo patalpas, vadinasi į savo darbovietę, jeigu, jeigu jie šio galimybių paso neturi, tiesiog blokuojamos jų kortelės, kol kas visai Seimo administracijai. Na, šiaip dienų klausimas, kada tai bus pritaikyta ir atitinkamo kriterijaus netenkinantiems Seimo nariams, o tai jau yra tolygu – būtent dar nesant tokio įstatymo, – tai yra neteisėta net, net jeigu teisėtumu vadintume viską, ką įteisino ši valdžia, ji dar to neįteisino. Taip pasielgti su Seimo nariais reikėtų atvirą perversmą, realiai tai politine prasme tas pats, kas, kas juos areštuoti, tai reiškia, kad vieni Seimo nariai išrinkti vienių rinkėjų savavališkai paskelbia kitus Seimo narius nebe nariais ir nušalina nuo darbo, nuo priegios prie jo, nuo politinių pareigų.

Todėl šita rugpjūčio 10-oji būtent yra lemtingas momentas, jeigu, jeigu bus ryžto, valios ir noro mesti visus darbus, kurie dabar yra, kad ir kokie svarbūs atrodytų iki šiol, bet dabar jau nebe svarbūs, nes jie niekaip nebegalės būti tęsiami, jeigu, jeigu iš tikrųjų pavyks įgyvendinti šitą grasinimą. Žodžiu, mesti visa tai ir tiesiog atvykti prie Seimo rugpjūčio 10-ą, iš pat ryto ir su valia ne šiaip padainuoti ir papiketuoti, bet surengt na tiesiog masišką, dešimtatūkstantinį mažiausiai, protestą, kuris nesitrauktų tol, kol šita vyriausybė neatsistatydins. Jau pakanka to, ką ji padarė, tai yra aiški nusikalstama veikla ir jei tai nebus padaryta, tai kito šanso tiesiog jau ir nebus, nes būtent ta karinė padėtis nusimato, kur reiškia, kad kariškiai galės stabdyti automobilius, jei norės, o norės, jeigu šitai vyriausybei iškilis pavojus, jie galės daryti kratas, jie galės bet ką nežinomo ir nepaaiškintu pretekstu areštuoti, taikyti iš esmės bet kokias priemones, teises ir neteises, fizinę prievartą ir taip toliau, tai reiškia visiškai atvirą perėjimą į tokią būklę, kur bus amžina nepaprastoji padėtis iš principo pratęsiama neribotai, dabar trim mėnesiam nusimato, bet irgi su pažadu tęsti kiek reikės, pratęsimų skaičius neribotas, tai būtent būklė, kur valstybę valdo, nepaisydama jokių galiojančių įstatymų, jie tiesiog suspenduoti kariuomenė, kur daliai žmonių yra būtent atimtos bazinės, pagrindinės teisės į kūno neliečiamybę, judėjimo laisvę, teisė dirbti, teisė mokytis, nekaltant apie visas kitas, tuo tarpu tai daliai, kuri, kuri na, lyg ir tenkina tuos kriterijus, priklausytų, vadinasi, naujai tai privilegijuotai kategorijai, ar veikiau kastai, irgi nieko gero nenusimato, nes nepakaks dviejų porcijų, dabar jau spaudimas trečiai, po to, iki naujų metų aišku bus kalba apie ketvirtą, penktą ir šeštą, su nuolatiniais grasinimais ir pasitikrinimais, kad na, jei jie to nepadarys, jiems irgi teks tuojau pat, nepaisant viso ankstesnio įdirbio, nusiristi į, į žemiausią kastą tų, kurie apskritai neturi galimybių ir privilegijų. Taigi, jų džiaugsmas būtų labai trapus ir tai, kas čia daroma, apeliuojama būtent į pačius žemiausius ir niekingiausius jausmus – į baimę, puikybę ir žemą norą pasidžiaugti, kad esi už kažką geresnėje padėtyje, kad štai kažkam blogai, o tau dar ne taip labai blogai, tai lyginant su juo gal net ir visai gerai, gal net ir laisvas esi, nors kas septynios dienos persiregistruoji ir vis kažką įrodinėji būdamas nekaltas. Visi šie dalykai yra akivaizdžiai rodantys, kad jokia visuomenės dalis, iš tiesų, nebus palikta ramybėje ir apie jokią laisvę gali nebesvajoti, jeigu sutiks su tuo, jeigu, jeigu dabar nepasipriešins. Ir jeigu taip pat, na, nebandys kalbėti su

kariuomene, su policija – tai irgi žmonės, jie davė priesaiką, iš esmės, ginti santvarką, konstituciją, šią šalį ir jos piliečius, ne ginti Ingridą Šimonytę ar Gabrielių Landsbergį, ar sveikatos ministrą. Tai yra potencialas tikėtis, kad na, jie, jie irgi klauso, skaito, galvoja ir na, nedarys to, ko iš jų tikisi būtent nepaprastą padėtį paskelbusi vyriausybė, kol dar yra laiko. Dar yra, iki rugsėjo 10-os. Po savaitės nežinau, kas bus, bet na, tikiuosi viskas bus gerai ir susitiksime.

Priedas 7. A. Gedvilo pasisakymai „Facebook“ platformoje (I)

 **LR Seimo narys Aidas Gedvilas** 
2021 m. Rugsjūtis 3 d. ·  

**PRIVERSTINIS TESTAVIMAS, VAKCINAVIMAS, ATLEIDIMAS IŠ DARBO – KUR TOLIAU?
!! GAL JAU GANA SĖDINT ANT SOFOS PIKTINTIS FACEBOOK'E?!**

Ką veikiate kitą antradienį? Gera proga susitikti su rinktu LR Seimo nariu. Šaukiama neeilinė sesija Seime pabėgėlių ir pandemijos (NE)suvaldymo klausimais! Siūlau ateiti prie Seimo ir:

1. pasitikti savo rinktą Seimo narį,
2. priminti duotos priesaikos tekstą bei
3. užduoti rūpimus klausimus.

Sakysite, o ką jis čia siūlo?
Patys matote, kad kitaip niekas nesikeičia! Rugsėjį gali būti per vėlu...

!! KOKS TAIKOMŲ DRASTIŠKŲ PRIEMONIŲ TIKSLAS? STABDYTI PANDEMIJOS PLITIMĄ?

Testuojam, vakcinuojam, tik kas iš to? Kasdien daugėja ne tik susirgimo atvejų, bet ir klausimų. Analizuojant ekspertų informaciją, liaudiškai tariant, „nesueina galai“. Vis tik turime pripažinti, kad kiek milijonų betaškytume, situacija nevaldoma, konstitucinės teisės pažeidžiamos kiekviename žingsnyje. Kaip tik sprendimas – taip pažeistas kuris nors mūsų Konstitucijos straipsnis. Kai buvo kuriama Konstitucija, Lietuvos tauta buvo aprašyta taip:

- prieš daugelį amžių sukūrusi Lietuvos valstybę,
- jos teisinius pamatus grindusi Lietuvos Statutais ir Lietuvos Respublikos Konstitucijomis,
- šimtmečiais atkakliai gynusi savo laisvę ir nepriklausomybę,
- išsaugojusi savo dvasią, gimtąją kalbą, raštą ir papročius,
- įkūnydama prigimtine žmogaus ir Tautos teisę laisvai gyventi ir kurti savo tėvų ir protėvių žemėje
- nepriklausomoje Lietuvos valstybėje,
- puoselėdama Lietuvos žemėje tautinę santarvę,
- siekdama atviros, teisingos, darnios pilietinės visuomenės ir teisinės valstybės.

!! Klausimas – kuris iš šių pareiškimų dar galioja šiandien? Ar tokią Lietuvą kūrė mūsų protėviai? Kuo grindžiami teisiniai pamatai šiandien? Ar dar giname savo laisvę ir nepriklausomybę? Kiek Lietuvos dvasios beturi valdantieji? Ar beturime prigimtines teises laisvai gyventi ir kurti savo žemėje? Ar puoselėjama tautinė santarvė? Ar visuomenė nėra baudžiama už atvirumą, teisingumo ieškojimą ir pilietiškumą?



O ką jau kalbėti apie išvargusią ir toliau sėkmingai priešinamą Tautą, patyčių kurstymą, diskriminaciją. Tokio nesantaikos lygio tarp darbdavių ir darbuotojų, skiepytų ir neskiepytų, savivaldybių, asociacijų, organizacijų atstovų, maitinimo, ugdymo, apgyvendinimo, transporto įstaigų, mokytojų ir mokinių, draugų, kaimynų, giminaičių dar nėra buvę. Ir visa tai - vardan vieno vienintelio tikslo - skiepo...

P.S. Premjere, Ministrai, atsakykite man ir Tautai – o ką Jums reiškia Konstitucija?

[#ManoTeisesSaugoKonstitucija](#)

Šaltinis: facebook.com/aidas.gedvilas

Priedas 8. A. Gedvilo pasisakymai „Facebook“ platformoje (II)

 LR Seimo narys Aidas Gedvilas  2021 m. Rugspjūtis 6 d. ·  ...

!! ANTRADIENĮ MITINGAS PRIE SEIMO BUS!

...dabar jau tikiu, kad piktinsimės - nebe ant sofos sėdėdami...

Represinės, arogantiškos, niekinančios ir menkinančios Tautą, šios Vyriausybės vykdomos politikos dėka, RUGPJŪČIO 10 d. 9-17 val. Vilniuje prie LR Seimo vyks mitingas, siekiantis apginti visų Lietuvos žmonių teisę patiems spręsti - kaip mes norime gyventi.

!! STOP PRIEVARTAI IR MŪSŲ KONSTITUCINIŲ TEISŲ PAŽEIDIMUI!

Lietuvos žmonių negalima skirstyti į tinkamus ir netinkamus, visi esame vienodi, todėl piliečiai tars:

- NE - I. Šimonytės Vyriausybės planams leisti „kvėpuoti“ tik paskiepytiems asmenims!
- NE - nušalinimui nuo pareigų, ligos išmokos nuėmimui, testavimo apmokestinimui!
- NE - šios Vyriausybės bandymui paversti skiepytis nenorinčius žmones raupsuotais ir skelbti raganų medžioklę, lyg gyventume viduramžiais!

Esame laisva europietiška šalis ir mes esame laisvi žmonės, kuriems ne tas pats kokioje šalyje norime gyventi patys ir mūsų vaikai. Premjerė ir visi valdantieji turi išgirsti mus ir pripažinti, kad esame tokie patys, kaip ir visi kiti ir gyvename ne JŲ šalyje, o MŪSŲ VISŲ Lietuvoje.

P.S. Dėkoju lietuvių kalbos ir literatūros mokytojai, patriotiškai visuomenininkei Astra Ag Astrauskaitė, kuri prisiėmė atsakomybę organizuoti mitingą, teigdama, kad „Brangūs Lietuvos žmonės, kai mūsų negina „išrinktieji“, o ketina prieš mus nukreipti net karinės struktūros jėgas, mes turime prigimtinę teisę sukilti ir priešintis visais įmanomais būdais!“

Šaltinis: facebook.com/aidas.gedvilas

Priedas 9. M. Puidoko pasisakymai „Facebook“ platformoje

 Mindaugas Puidokas 2021 m. Rugspjūtis 6 d. ·  ...

Visuomenė yra skaldoma į skiepytus ir neskiepytus, į besitestuojančius ir to atsakančius. To pagrindu vykdoma Lietuvos žmonių segregacija ir diskriminacija. Kaip pastebi profesorius Saulius Čaplinskas, naujoji Delta atmaina plinta ir gali būti platinama tiek vakcinuotų, tiek nevakcinuotų tarpe, todėl sakyti, kad turime nepasiskiepiusių pandemiją, būtų neatsakinga. Kokiu būdu galimybių pasas, kuris suteikiamas vakcinuotiems žmonėms, gali apsaugoti visuomenę nuo infekcijos plitimo, jei infekciją gali platinti ir pasiskiepijęs žmogus? Lietuvos advokatų tarybos pirmininkas Ignas Vėgėlė naujus valdžios užmojus vadina neteisėtais ir neabejoja, kad teismai bus užversti bylomis, o virusas dar labiau plis, nes žmonės slėps ligą.

CDC oficialiai atšaukia PGR testus nuo 2021 gruodžio 31 d., kaip netikslius, nes vien jų pagalba neįmanoma nustatyti simptomai yra sukelti gripo ar korona viruso. CDC ragina laboratorijas apvarstyti galimybe taikyti daugkartinį metodą, kuris gali palengvinti SARS-CoV-2 ir gripo virusų aptikimą ir atskyrimą. O tuo tarpu Lietuvoje įteisinamas privalomas testavimas daugumai specialybių vien tik PGR testu, o greitieji antigenų testai, naudojami Vokietijoje, kitose pažangiose šalyse, nėra pripažįstami kaip tinkami. Remiantis netiksliais testais, priimami sprendimai, ribojantys žmonių laisves!

Vyriausybė daro nusikaltimus: tam tikrų profesijų atstovai verčiami prievarta skiepytis, leista vaikams nuo 12 metų skiepytis be tėvų sutikimo (!!!), kalbama apie ligos išmokų nemokėjimą, priėjimo prie sveikatos ir kitų visuomeninių paslaugų ribojimą nepasiskiepiusiems (nors serga ir perneša virusą ir pasiskiepiję!) arba neprasitestavusiems netiksliais testais (savo lėšomis!). Iki šiol visiškai neiški situacija dėl vaikų mokslo, o rugsėjį jau čia pat! Kokiu keliu valdantieji veda mūsų valstybę? Ar leisime šalyje įsigalėti prievartai ir diskriminacijai? Nuo atsakymo priklauso, kokioje šalyje gyvens mūsų vaikai.

RENKAMĖS prie Seimo rugspjūčio 10 dieną 9 valandą ir aiškiai parodome, kad esame PRIEŠ Vyriausybės vykdomą segregacinę politiką, reikalaujame skubaus neteisėtų Vyriausybės sprendimų atšaukimo ir pačios Vyriausybės atsistatydinimo!

Kviečiu sekti mano Telegram kanalą: t.me/MindaugasPuidokas

Šaltinis: facebook.com/mindaugas.puidokas.9

Priedas 10. A. Astrauskaitės pasisakymai „Facebook“ platformoje

 **Astra Ag Astrauskaitė**
2021 m. Rugsjūtis 5 d. · 🌐

IMPROVIZUOTOS KARTUVĖS SU KILPOMIS - JAU RUOŠIAMOS !!

SUDERINAU ką tik protesto laiką (rugsjūčio 10 d., antradienį, galima rinktis ir nuo 8 val., jei norit pakalbėti su j darba einančiais savo rinktais Seimo vienmandatininkais), o oficialus protesto laikas yra nuo nuo 9:00 val. iki 17:00 val. (visą neeilinės sesijos dieną pasikeisdami nesitrauksime), suderinau policijos apsaugą nuo provokatorių!

SVARBIAUSIA, kad būtumėt, MIELIEJI, 9:00 val. ryte VISI VISI, kuo daugiau !!
(Ką toliau darysime, nuspręsimė visi kartu vietoje)

Ruoškite savo plakatus, būgnus, švilpynes, jau ir aliuminius puodus, jų dangčius, mažas balėjas, samčius triukšmui, net improvizuotas Egėjo arklidžių šakes mėšlui išmėžti !!

Šaltinis: facebook.com/astra.genovaite5817

Priedas 11. N. Vasiliauskaitės pasisakymai „Facebook“ platformoje (II)

 **Nida Vasiliauskaitė**
2021 m. Rugsjūtis 4 d. · 🌐

Dabar taip. Rugsjūčio 10-oji bus lemtinga mūsų valstybės, mūsų viešų ir mūsų privačių gyvenimų diena (kodėl - žr postą žemiau) - ne mažiau lemtinga nei Sausio 13-oji. Ne mažiau, o daugiau, nes ant kortos - ne tik valstybė ir ne tik suverenitetas.

Laikas organizuoti visiems, kas nori gyventi ir (kada nors) mirti laisvu, kam nors kas šventa ir brangu, kam yra, ką ginti - laikas, nes jei jį praleisime, bus vėlu.

Jei supanikuosime ir nusileisime - mūsų nepalėis vis tiek, gyvensime perlaustu nugarkauliu totalinėje, jokių įstatymų nepaisančioje, niekam neatsakingoje diktatūroje, kuri mus laikys nebe piliečiais, o savo nuosavybe, bandomom žiurkėm ir liokajais ant pavardelio, kurį bet kada galės patrupinti ir nuosekliai trumpins, kad ir kokie klusnūs būsimė. Kitų laisvų rinkimų nebus, o jei ir būtų - trys metai atimto gyvenimo yra per daug, mes jų niekam nepaskolinome ir neįkeitėme.

Laikas ateiti, apsupti Seimą ir nesitraukti - būti, kiek reikės, su visais, kas prisijungs, iš visų tolimiausių kaimų. No matter what.

Šaltinis: facebook.com/nida.vasiliauskaite

Priedas 12. N. Vasiliauskaitės pasisakymai „Facebook“ platformoje (II)

 **Nida Vasiliauskaitė**
2021 m. Rugsjūtis 6 d. · 🌐

Reikalavimai Rugsjūčio 10 dienai.

NEDELSIANT:

- 1) Atmesti Vyriausybės nutarimo projektą, žadantį draudimus ir ribojimus nuo rugsėjo 13 dienos,
- 2) Atmesti prievartinės vakcinacijos projektus - tiek vaikams, tiek suaugusiems.
- 3) Panaikinti bet kokią spaudimą ir sveikų žmonių diskriminaciją šių vakcinų pagrindu.
- 4) Nutraukti privalomą testavimą.
- 5) Panaikinti "galimybių pasą".
- 6) Atmesti projektą dėl Darbo kodekso ir Civilinės saugos įstatymo pakeitimo.
- 7) Atmesti svarstomą Karinės jėgos naudojimo statuto 13 ir 14 straipsnių pakeitimo įstatymo projektą;
- 8) Atšaukti ketinimus įvesti nepaprastą padėtį.
- 9) Atmesti kvietimą jungtis į Davoso forumą.
- 10) Atsistatyti Vyriausybei. Visai.

Paprasto mitingėlio nepakaks, jis nieko nekeis - reikia Maidano, reikia visos Lietuvos prie Seimo, pasiryžusios nesitraukti, kol reikalavimai bus patenkinti. Nebijančios jokių galbūt ateisiančių tyčia kompromituoti ir atgrasyti gražulių ar lėkštučių: tegu ateina, kas tik nori, svarbu, kad ateitume mes ir nepaliktume savo laisvės jiems.

Nieko nėra ir nebuvo svarbiau nei tai nuo WWII laikų.

Taip, čia svarbiau nei Sausio 13-oji: tada, nesėkmės atveju, grėsė tik gyventi toliau kaip gyvenus Sovietų Sąjungoje, okupuotiems, be nepriklausomos valstybės; dabar, nesėkmės ir pasyvumo atveju, gresia gyventi naujo, paties tikriausio apartheido sąlygomis, nebe teisinėje nebevalstybėje nebe kaip piliečiams, kur bet kurią akimirą gali nutikri bet kas, nebėra nė regimybės žmogaus teisių, negalioja nei LR Konstitucija, nei jokios tarptautinės teisinės normos ir įsipareigojimai.

O jei mums pasiseks - padėsime įsiūbuoti analogiškus procesus visoje Europoje.

Šaltinis: facebook.com/nida.vasiliauskaite

Priedas 13. N. Vasiliauskaitės pasisakymai „Facebook“ platformoje (III)

 **Nida Vasiliauskaitė**
2021 m. Rugpjūtis 7 d. · 🌐

Pirmadienį teikiamas Vyriausybės nutarimas dėl Darbo kodekso ir Civilinės saugos įstatymo pakeitimo įgalina kariuomenę, ekstremaliosios padėties pretekstu, neribotai daryti kratas, "pašalinti kliūtis" (pvz., nevietoje atsistojučius piliečius), kurios trukdo vykdyti "būtiną užduotį", nusavinti nuosavybę, sulaukyti ir naudoti fizinę jėgą prieš "kitų (kokių? Gali apimti nors ir kaukės nenešiojimą) reikalavimų nevykdančius" gyventojus.

Praktiškai - tai atrištos rankos atviram tiesioginiam terorui. Prieš bet ką. Bet kokiu pretekstu. Įtraukiu į rugpjūčio 10 d reikalavimus atšaukti šitą.

E-SEIMAS.LRS.LT 

Civilinės saugos įstatymo Nr. VIII-971 2, 9, 13, 15, 17, 18, 24, 28 ir 31 straipsnių pakeitimo įs...

Šaltinis: facebook.com/nida.vasiliauskaite

Priedas 14. G. Nausėdos pasisakymai „Facebook“ platformoje

 **Gitanas Nausėda** ✓
2021 m. Rugpjūtis 10 d. · 🌐

Demokratija nėra anarchija |
Taip, piliečiai gali protestuoti ir reikšti savo nuomonę.
Taip, politikai neturėtų kabinti piliečiams etikečių, o argumentuoti ir aiškinti savo sprendimus, net jei tai atima daug laiko, energijos, o kartais net gali atrodyti beviltiška.
Tačiau demokratija nėra anarchija. Žodžio laisvė nėra laisvė įžeidinėti, o protesto laisvė nėra smurto laisvė.
Lietuva susiduria su didžiuliais iššūkiais ir mūsų pyktis, mūsų susiskaldymas yra tai, kas silpnina valstybę labai atsakingu metu.
Nepateisinu Seimo užblokavimo. Kviečiu civilizuotai - be užgauliojimų ir užsipuolimų - leisti Seimo nariams išeiti iš parlamento pastato.

Šaltinis: facebook.com/nausedagitanas

Priedas 15. Mitingo organizatorių ir dalyvių rezoliucija prezidentui G. Nausėdai

Jo ekselencijai Lietuvos prezidentui Gitanui Nausėdai

Mitingo prieš Lietuvos valdžios ketinimus visus Lietuvos piliečius priverstinai paskiepyti rezoliucija

Vilnius, 2021-08-10

Mes, mitingo prieš Lietuvos valdžios ketinimus apriboti konstitucines Lietuvos piliečių teises, dalyviai **griežtai nepritariame** Lietuvos Respublikos Vyriausybės taikomiems totalitarizmo ir diktatūros metodams Covid-19 valdymo kontekste, t.y. įvesti segregaciją, papildomus ribojimus dirbti ir naudotis privačiomis bei viešosiomis paslaugomis daliai Lietuvos piliečių, kurie atsisako prievarta testuotis ir/ar vakcinuotis nuo Covid-19.

Vyriausybei buvo žinoma, kad Europos Tarybos parlamentinė asamblėja 2021 m. Sausio 27 d. priėmė svarbią rezoliuciją, kuria buvo uždrausta privaloma vakcinacija, skiepijimo pasai ir diskriminacija dėl vakcinacijos statuso. Rezoliucija 2361/2021 draudžia valstybėms narėms padaryti privalomą vakcinaciją nuo koronaviruso ir numato, kad skiepijimas negali būti naudojamas diskriminuoti tuos, kurie nėra paskiepyti. Taip pat būtina pateikti skaidrią informaciją apie vakcinų saugumą ir galimą šalutinį poveikį.

Asamblėja, be kita ko, ragina 47 valstybes nares ir Europos Sąjungą:

7.3.1 užtikrinti, kad piliečiai būtų informuoti, jog skiepytis nėra privaloma ir kad niekas nėra spaudžiamas politiškai, socialiai ar kitaip skiepytis, jei jie patys to nenori.

7.3.2 užtikrinti, kad niekas nebūtų diskriminuojamas dėl to, kad jis nebuvo paskiepytas, dėl galimo pavojaus sveikatai ar dėl to, kad nenori skiepytis.

7.5.2 skiepavimo pažymėjimus naudoti tik tam, kad būtų galima stebėti vakcinės veiksmingumą, galimą šalutinį poveikį ir nepageidaujamus reiškinius.

Taip pat griežtai nepritariame karinėms ir sukarintoms struktūroms suteikti papildomų įgaliavimų naudoti jėgą taikos prieš Lietuvos piliečius, nedelsiant panaikinti ekstremalią situaciją dėl virusinės, sezoninės ligos.

Manome, kad tokios priemonės ir tokie ribojimai pažeidžia Lietuvos Respublikos Konstitucijoje įtvirtintų lygių galimybių visiems Lietuvos piliečiams principus, įtvirtintus 29 ir 48 straipsniuose ir numatančius, kad įstatymui, teismui ir kitoms valstybės institucijoms ar pareigūnams visi asmenys lygūs, o žmogaus teisių negalima varžyti ir teikti jam privilegijų dėl jo įsitikinimų ar pažiūrų, taip pat kad kiekvienas žmogus gali laisvai pasirinkti darbą bei verslą ir turi teisę turėti tinkamas, saugias ir sveikas darbo sąlygas, gauti teisingą apmokėjimą už darbą ir socialinę apsaugą nedarbo atveju.

Taip pat, Valdančiųjų sprendimai pažeidžia LR Konstitucijos 12 straipsnį, kuriame teigiama, kad su žmogumi, be jo žinios ir laisvo sutikimo, negali būti atliekami moksliniai ar medicinos bandymai.

Atsižvelgdami į tai, kad šios Vyriausybės sprendimai beveik visuomet yra priimami be diskusijų su visuomene, ignoruojant viešąją nuomonę, diskriminuojant sveiką gyvenimo būdą propaguojančius žmones ir tokiu būdu kiršinant Lietuvos tautą, o Vyriausybės nariai ne retai atvirai tyčiojasi iš asmenų, kurie nėra sirgę, sveikai gyvena ir nuolat saugosi, o kartu yra nepasiskiepiję. Tuo labiau, kad LR Konstitucijos 2 straipsnis teigia, kad Lietuvos valstybę kuria Tauta, o 5 straipsnis primena, kad valdžios įstaigos tarnauja žmonėms.

Skelbiame, kad toks elgesys turi būti kuo skubiau sustabdytas.

Todėl reikalaujame:

1. Nedelsiant atšaukti priverstinį testavimą, skiepjamasi, galimybių paso ir kitus apribojimus nepaskiepytiems ir/ar nepersirgusiems COVID-19 žmonėms, sudarant vienodas sąlygas visiems dirbti ir naudotis privačiomis, viešosiomis paslaugomis, atšaukti valstybėje ekstremalią (netgi ketinamą sukarinti) situaciją dėl virusinės, sezoninės ligos.
2. Respublikos Prezidentą paskelbti pirmalaikius Seimo rinkimus.
3. Vyriausybei pareikšti Respublikos Prezidentui apie savo atsistatydinimą.

2021m. rugpjūčio 10 d. TAUTOS mitingo organizatoriai ir dalyviai; *93 lapai parašų* (Vaiškūnas, 2021)