

ŠIAULIŲ UNIVERSITETAS
MENŲ FAKULTETAS
TAIKOMOSIOS DAILĖS IR TECHNOLOGIJŲ KATEDRA

Vaida Baltušytė

Dailės (odos) magistro studijų studentė

TŪRINIS OBJEKTAS RATO MAGIJA

Magistro darbas

Mokslinis darbo vadovas:
doc. A. Kavaliauskas

Darbo recenzentas:
dr. G. Grigaliūnaitė

Šiauliai, 2010

ŠIAULIAI UNIVERSITY
FACULTY OF ART
DEPARTMENT OF APPLIED ART AND TECHNOLOGIES

Vaida Baltušytė

Student of Art (leather) postgraduate studies

VOLOMETRIC OBJECT THE MAGIC OF A CIRCLE

Master's Thesis

The scientific superintendent

dr. A. Kavaliauskas

The reviewer

dr. G. Grigaliūnaitė

Šiauliai, 2010

„Rato magija“

Santrauka

Pagrindinė kūrybiniame darbe nagrinėjama problema – žmogaus egzistencinės būties sąsajų, atsispindinčių gamtos formose, paieškos. Surasti atsakymą į išsikeltą klausimą: ar sieja žmogų ir gamtą kokie nors ryšiai, kurie galbūt atsispindi žmogaus būties erdvėje?

Kūrybinio darbo „Rato magija“ pagrindinė idėja – savitai atskleisti bei interpretuoti gamtos ir žmogaus sąsajas. Kalbėti apie žmogaus raidos stadijas, kurios neišvengiamai susietos su gamtos ritmu, socialinius veiksmus, turinčius įtakos asmenybės formavimuisi, individo „vidaus ir išorės“ būčiai, kurio konfliktinės situacijos dažniausiai išgyvenamos savyje. Oda, kiautas – tai apvalkalas, uždengiantis ir kartu ribojantis dvi erdves. Tačiau ta riba tarp išorinės aplinkos ir individualios, vidinės erdvės, – sąlyginė. Kūnas tampa vidinės žmogaus būsenos atspindys. Interpretuojamos kaukės uždanga, kurią galima bet kada nuimti, ir pamatyti slepiamą tikrumą, pažeidžiamumą, baimę bei silpnumą. Ji tampa susikurto gynybinio kiauto interpretacijos atmaina, kuri trukdo individui bendrauti, keistis patyrimu su aplinka.

Šiame konceptualiame darbe „Rato magija“ gamtos ir žmogaus bendrumo interpretacijos sprendžiamos panaudojant odą, kaip organiškai susietą su idėja medžiagą, taip pat pritaikomas meninis – plastinis sprendimas, kuriame susipina ženklų bei formos simbolinė interpretacija. Ženkilai, forma, spalva – nuoroda į kalbėtojo paslėptą minties raidą, kurioje atsispindi gamtos grožio pajautos aspektas, žmogaus santykis ir būvis joje. Vaizdiniai tampa pagrindiniais minties „stimuliaciniais“, stiprinančiais vidinį monologą su suvokėju.

„The magic of a circle“

Summary

The main problem approached in the creative work is to find human existential entity links which reflect in natural forms. To answer the question: do any relations which perhaps reflect in entity space of a man, bind a human being and nature?

The main idea of the creative work “The magic of a circle” is individually to reveal and interpret the links between nature and a human being. Also, to speak about stages of human evolution, which are necessarily connected with the rhythm of nature, about social factors which influence the formation of a personality, the inside and outside entity of an individual, who usually outlives confrontational situations inwardly. The skin and integument is a tunic which covers and restrains two spaces. However, the limit between outer environment and individual inner space is provisory. The body becomes a reflex of inner state of a man. You can always take off a cover of an interpretive mask and see the inscrutable reality, vulnerability, fear and weakness. It becomes a variety of a defensive integument, which hinders the individual to communicate or exchange proficiency with the entourage.

In this conceptual work “The magic of a circle” the interpretation between nature and a human being is solved using leather, as a material coherent with the idea, and artistic plastic solution is applied. There a symbolic interpretation of signs and forms entangles. Signs, forms and colours are references to an evolution of a secret idea, in which an aspect of natural beauty, relationship and state reflects. Images become the main “stimulants” of the idea in consolidation the inner monologue with the comprehension.

TURINYS

ĮVADAS.....	6
1. ŠIUOLAIKINIO MENO ESTETIKOS FILOSOFINĖ SAMPRATA.....	15
1.1. Spalvos ir formos rekonstrukcija.....	16
1.2. Pasąmonės intervencija mene.....	18
2. MAGIŠKASIS EGZISTENCIJOS RATAS.....	20
2.1. Rato formos išskirtinė semantinė prasmė.....	20
2.2. Ratas ir mazgas keltų kultūriniame pavelde.....	21
3. MENINĖS PLASTIKOS FORMŲ ORGANIŠKUMAS.....	28
3.1. Plastinės formos organiškumas ir funkcionalumas.....	30
3.2. Bionika – mokslas apie gamtos formų įvairovę.....	32
3.3. Daiktiškoji aplinka - funkcionalumo ir konceptualumo sintezė.....	33
4. ODA - UNIKALUS GAMTOS KŪRINYS.....	37
4.1. Oda atskirtis tarp mikro ir makro erdvių.....	40
4.2. Biologinių dangalų įvairovė gamtoje.....	44
4.3. Odos išskirtinė estetika ir universalumas.....	53
5. ŠIUOLAIKINIO MENO PLASTINĖS RAIŠKOS IŠSKIRTINUMAS.....	64
5.1. Senųjų kultūrų paveldo interpretacijų apraiškos mene.....	64
5.2. Šiuolaikinio meno internacionalumas ir kosmopolitizmas.....	65
6. KŪRYBINIO PROJEKTO „RATO MAGIJA“ KONCEPCIJA IR MENINIS SPRENDIMAS.....	68
6.1. Meno objekto „Rato magija“ idėjos pristatymas.....	68
6.2. Artimiausi prototipai ir prototipų analizė.....	74
6.3. Meninio sprendimo paieškos.....	78
6.4. Kūrinio praktinio įgyvendinimo ypatumai.....	91
IŠVADOS.....	96
SIŪLYMAI.....	97
LITERATŪRA.....	98
PRIEDAI.....	100

ĮVADAS

Žmogus ir gamta, rodytūsi tokia artima, taip mėgstama daugelio menininkų tema, gal jau kiek pabodusi, gal per dažnai pasikartojanti. Visgi šia tema, kiekvienas iš mūsų galime kalbėti savaip ją interpretuodamas. Paliesti skirtingus aspektus, išgyventi ir perteikti savo jausmus, patirtį, sampratą, spalvų bei formų žaismą. Gamta – visas materialusis pasaulis, visa, kas veikia mūsų pojūčius, ir realiai egzistuoja pasaulyje. Tai amžinas judėjimas, neturintis baigties taško, begalybė, kuri nėra pastovi, bet nuolat kintanti.

Dabartinis mūsų santykis su gamta, lyginat su pačiais pirmaisiais žmonijos amžiais, labai pakito. Mes vis dažniau pamirštame ją mylėti ir branginti, žvelgti ne turėdami vartotojiškų tikslų, bet tikėdamiesi surasti tikruosius grožio lobynus, kurie mus privertę kitomis akimis pažvelgti į gamtos didybę. Išgirsta jos iškalbinga tyla, atskleistas ryto ir nakties dangaus grožis, basomis kojomis juntama šalta rasos gaiva, delnu paliesta suskeldėjusi žemė mus moko ieškoti harmonijos su gamta ir pačiu savimi. Ugdo mūsų gebėjimą pažinti, saugoti, mylėti, suprasti ir išgyventi. Žmogaus pasaulio supratimas ir veikimas jame, santykis su aplinka – neįmanomas be pažinimo proceso: dėmesio, suvokimo, mąstymo, atminties bei vaizduotės. Taigi, koks yra žmogaus santykis su gamta, ar mes galime save vadinti Jos dalimi? Ar gamta turi įtakos mūsų gyvenimui, ir kaip tai atsispindi kasdienybės plotmėje?

Svarstyti, kas yra žmogus, gamta, žmogus ir gamta kaip vienuma – labai sudėtinga. Žmogus – kalbanti, jaučianti, mąstanti, tarsi apribota sudėtingų socialinių bendruomeninių taisyklių būtybė, asmenybė. Savarankiška, laisva ir kartu labai priklausoma nuo visuomenės. Šių sąvokų priešprieša – individo laisvė ir pareiga, atsakomybė prieš kitus, tarsi sukelti vidinius dirgiklius, skatinančius mus maištauti ir ieškoti. Ieškome darnos su savimi, santykio su artimiausia aplinka, visuomene, gamta. Ieškojimas – tai gyvenimas, egzistencinis būvis asmenybės savikūrai.

„Kas yra žmogus gamtoje? Niekas prieš begalybę, viskas prieš nieką, centras tarp nieko ir visko.“ B.Paskalis (internetinė prieiga: <http://minciu-pasaulis.net/index.php?cat=53>) Žmonija tarsi įsiterpia gamtos visumoje, lyg savita medžiaga užpildanti plyšius, tuštumas, joje prigyja, suauga tarytum viena oda. Tačiau tame suaugime dažnai paliekami randai, arba atsiveria žaizdos. Mes neišgyventume ir gal net neegzistuotume jei nebūtų gamtos, ir gamta būtų visai kitokia – jei nebūtų žmonijos. Šis santykis atsispindi žmogaus ir gamtos vientisumo būvyje, kurį galime pagrįsti lotyniška sentencija – „Natura abhorret Vacium“ („Gamta nepakenčia tuštumos“).

Gamtos sąvokos susiformavimui didelės reikšmės turėjo Kanto filosofija: „<...> anot šio mąstytojo, transcendentalinės laiko ir erdvės kategorijos, kartu su kitomis kategorijomis lemiančios žmogiškąjį pasaulio pažinimo būdą, kuria gamtą tuo požiūriu, kad skirtingus pasaulio

daiktus leidžia žmogui suvokti kaip egzistuojančius vienoje gamtoje, kitaip tariant, vienoje ir vieningoje gamtinėje terpėje. Dėl jos vienumo ir vieningumo ši terpė žmogaus proto suvokiama ne kaip paskirų nesusijusių esinių visuma, o kaip vientisa, vienoviška gamtinė aplinka, išoriška žmogaus atžvilgiu. Šiuo požiūriu ne tik žmogus yra gamtos dalis, bet ir pati gamta – žmogaus proto sukonstruota, sukurta gamta – yra žmogaus, jo mąstymo ar, dar tiksliau tariant, žmogaus mąstymo prielaidų ir galimybių dalis“ (N. Kardelis. *Akiračiai*. Internetinė prieiga: www.aidai.lt/db/get_file_nza_article.php?id=686)

Darbe nesistengiama idealizuoti žmogaus ir gamtos harmonijos, ieškoti nematomų, bet greičiau tik jaučiamų sąsajų. Svarbu paanalizuoti gamtos įtaką žmonių būčiai, taip pat, kokiomis formomis jos interpretacijos atsispindi menininkų darbuose. Kodėl ji visgi yra tokia reikšminga, nes apie tai byloja visa mus supanti natūraliai besivystanti ir žmogaus kuriama aplinka. Tai ypač atsispindi darbuose, kurie įgyvendinti remiantis, kaip pirminiais prototipais, natūraliomis gamtos formomis. Tokiuose kūrinuose atsispindi objektų formos ir funkcijos suderinamumas arba konceptuali kūrėjo interpretacija. Taigi, gamta išlieka kaip vienas svarbiausių ir turtingiausių kūrybinių idėjų šaltinis, kuris atsispindi struktūriniuose, meniniuose funkcionaliuose ir konceptualiuose objektuose, interjero detalėse, dekoratyvinėje dailėje bei literatūroje. Gamta – pradžių pradžia, pirminis taškas nuo kurio nutolstame ir vėl sugrįžtame, nes joje slypi tikrieji gyvenimo dėsniai. Visuma, kurioje galime suvokti visatos slėpinius bei žmogaus egzistencinę būtį. Impulsas – vedantis į prasmingą aplinkos pažinimą ir jos kūrimą.

Kūrybinio darbo „Rato magija“ pagrindinė idėja – savitai atskleisti ir interpretuoti gamtos ir žmogaus sąsajas. Kalbėti apie žmogaus raidos stadijas, kurios neišvengiamai susietos su gamtos ritmu, socialinius veiksmus, turinčius įtakos asmenybės formavimuisi, individo „vidaus ir išorės“ būčiai, kurio konfliktinės situacijos dažniausiai išgyvenamos savyje. Oda, kiautas – tai apvalkalas, uždengiantis ir kartu ribojantis dvi erdves. Tačiau ta riba tarp išorinės aplinkos ir individualios, vidinės erdvės – sąlyginė, nes ji sujungiama, aptraukiama savita „medžiaga“ per kurią įžvelgiamas ir vidus. Kūnas tarsi atspindi vidinę žmogaus būseną. Lyg kaukės uždanga, kurią galima bet kada nuimti ir pamatyti slepiamą tikrumą, pažeidžiamumą, baimę ir silpnumą, pyktį, nepasitikėjimą savimi. Nevaldomi išoriniai veiksniai dažną priverčia atsiriboti ir slėptis vienumoje. Nesugebėjimas apsiginti ir, priešingai, apsigynimas pasineriant į savo susikurtą pasaulį, apsauginį kiautą – priežastys priverčiančios slėptis po stora oda. Socialinis patyrimas, santykis su tikrove, pažeidžiamumas, vidinių prieštaravimų plotmė – dažną iš mūsų pastūmėja „užsidėti“ beveidę kaukę. Taigi kaukė tampa susikurto gynybinio kiauto interpretacijos atmaina, kuri trukdo individui bendrauti, keistis patyrimu, išgyvenimais ir mintimis su aplinka. Užsiditymas – savęs pasmerkimas vienatvei. Tačiau, kai toks žmogaus poelgis lemiamas

socialinių veiksnių, jis yra kur kas sunkiau ir skaudžiau išgyvenamas, ir tai jau tampa įkalinimu. Susitaikymas su bejėgiškumu ir savo silpnumu, tarsi įkalina tylos ir vienatvės rėmuose.

Šiame konceptualiaame darbe „Rato magija“ gamtos ir žmogaus bendrumo interpretacijos sprendžiamos panaudojant odą, kaip organiškai susietą su idėja medžiagą, ir taikant meninį – plastinį sprendimą, kuriame susipina raštas – runos, bioninė plastika bei formos simbolinė interpretacija.

Esminiai žodžiai, kūrybinio darbo kodai: užsidarymas, užsisklendimas, atsiribojimas, dviveidiškumas, kaukė, paslaptis, ratas, ciklas, kaita, nykimas. Kūrybiniame darbe nagrinėjama išsikelta problema siekiant vizualizuoti šiuos pagrindinius reikšminius žodžius. Ženkilai, forma, spalva – nuoroda į kalbėtojo paslėptą minties raidą, kurioje atsispindi gamtos grožio pajautos aspektas, žmogaus santykis ir būvis joje. Vaizdiniai tampa pagrindiniais minties „stimulatoriais“ stiprinant vidinį monologą su suvokėju.

Darbe nagrinėjama problema

Mano darbe nagrinėjama problema – *surasti žmogaus egzistencinės būties sąsajas atsispindinčias gamtos formose.*

Kelti klausimą: ar susaisto žmogų ir gamtą kokie nors ryšiai, kurie galbūt atsispindi žmogaus būties erdvėje?

Darbo aktualumas

Daugiausia dėmesio kūrybiniame darbe skiriama formos plastikos meniniam sprendimui, kuriame atsispindi savitai interpretuota gamtos ir žmogaus sąsaja. Forma – tai raktas, perteikiantis idėją, pėdsakas, kuriame užfiksuotas individualus būties suvokimas. Kūrinio turinys ir jo tūrinis sprendimas – forma, sudaro nepakartojamą vienybę, kurioje atsiranda dialogas su aplinka. Šiuo darbu norima įamžinti trumpą žmogaus prisilietimą, kartu ir suaugimą, panirimą į slėpinę gamtos stichiją. Gamta – tai visas materialus pasaulis, apimanti medžiagą bei įvairių formų energiją. Tai, kas nepaliesta žmogaus, ir prie ko taip norisi prisiliesti. Lyg visatos deguonis, be kurio neegzistuočių žmogus. Darbe nesiekama įrodyti visiems gerai žinomos tiesos, kad žmogus ir gamta – vienas „darinys“. Tiesiog norima atkreipti dėmesį į tai, kaip stipriai gamta lemia mūsų gyvenimą. Ne veltui sakoma, kad Ji yra didžiausia mokytoja ir globėja.

Socialinių problemų analizavimas, įvairios globalinės temos – taip pat paliečia gamtai aktualius klausimus. Išlikimo problematika, egzistencinė pusiausvyra tarp prasmingumo ir neviltiškumo skatina analizavimui – savęs ir išorės. Daugiau gilindamasi į šiuolaikinės visuomenės būtį, didžiausią dėmesį sutelkiu į vienišumo, susvetimėjimo, atsiribojimo, nelaimingojo temas. Manau tai ypač aktualios šio laikmečio gvildenamos egzistencijos

problemos, kurias ypač jautriai išgyvena jauniausioji visuomenės grandis. Visą, ką savyje esi sukūreš, negailestingai naikinanti aplinkos tuštybė, visuomenės nepakantumas silpnesniam, priverčia susigūžti. Kyla vidinis noras slėptis, aptraukti savo kūną stora, nieko nepraleidžiančia oda. Norisi saugumo ir tikrumo. Erdvės, kurioje gali „išsilaižyti“ atsivėrusias žaizdas. Kiautas – tai savitai interpretuojama ir formą perteikianti apsaugos vizualizacija. Nebylus ginklas nuo visuomenės. Šarvuotos sienos, už kurių gali saugiai pasislėpti. Apsauga, šarvai, kiautas, stora oda, kuri tampa lyg kūno ginklas tam, kad išliktum. „Tai apsauga ne tik nuo kūno, bet ir minčių. Nuo išorės, nuo informacijos, kuri skirta ne man, kurios nesugebu perduoti. Apie ribą tarp vidinio „aš“ ir išorinio pasaulio. Tai privačios erdvės šarvai. Ne tik mano, bet ir svetimo privatumo ribos. Savo paties suvarstomas kiautas sukuria savotišką laisvės saugumo zoną. Kita vertus tai savotiškas užraktas, įsikalinimas“. (A. Ališanka. *Dailė*. 2003/2.) Kodėl sielos skaudulius dažniausiai gydome vienatvės ir gamtos prieglobstyje? Atsakymą į šį klausimą greičiau pajusime, nei surasime visiems tinkamų žodžių. Galbūt gamtos harmonija, neišdarkytas, žmogaus nepalietas natūralumas, visapusė dermė – mus tarsi įtraukia ir panardina. Čia laikas sustoja ir pasilieka tik vaizdiniai, gydantys sužeistojo sielą.

Apsaugą simbolizuojantis kiautas – tai erdvė paskatinanti savianalizę. Pauzė, atskyra tarp praeities, dabarties ir ateities. Mąstysenos plotmė tarp apčiuopiamo ir neregimo, tarp buvusio, esamo ir būsimo. Laikas, kai gali iš naujo perkainoti gyvenimo vertybes, įvertinti sau išsikeltus tikslus ir uždavinius. Tai išlikimo, išsivadavimo, užsispyrimo nepasiduoti vidinis impulsas, ir priešingai – sunykimas, kai nerandi savyje stiprybės ir jėgų kovoti. Džiūvimas, kai po truputi traukdamasis nyksti, bet tam nesipriešini, paprasčiausiai susitaikai „dulke buvai, į dulkę ir pavirsi“. Tokią tiesą galime pagrįsti amžinojo, gamtos kaitos rato dėsnio, kai laiko judėjimas suvokiamas kaip agresyvus gamtos pasireiškimas. Ženklinis žmogaus struktūros kiautas tampa raktu suvokti būties prasmėms: irimui, išnykimui, baigtinumui.

Pagrindinis šio kūrybinio darbo akcentas – būties, egzistencijos, sunykimo klausimai. Vienoje plotmėje tarsi susipina laikinumas ir amžinybė, mirtingumas ir nesunaikinamos gyvybės pasaulis. Kūrinyje – savita dialogo forma su suvokėju. Šis konceptualus darbas turėtų paskatinti mus sustoti ir nors trumpam pamąstyti apie save ir savąją būtį, kasdienybės prasmingumą, gyvybės trapumą ir jos trumpalaikiškumą. Per odos plastikinę meninę raišką perteikiamas, savitai autoriaus interpretuotas sąlytis, su esamomis gyvenimo realijomis. Galime teigti, jog meno plotmėje atsispindi visuomenės kultūrinė branda bei kasdieninio patyrimo įprasminimas, kuris atsikartoja lyg savotiška metafora meninėje raiškoje. Taigi meną ir visuomenę vienija žmogaus egzistencijos problematika, kurios raiška perteikiama kūrybiniuose darbuose.

Darbo objektas

Kūrybinio darbo pavadinimu „Rato magija“ objektas – tūrinės plastikos kompozicija. Pagrindinis kūrybinio darbo siekis – perteikti, pasitelkus meninės odos raiškos priemones, žmogaus ir gamtos sintezę, kuri įprasminama baigties taško neturiniame rate.

Kaita, virsmas, atsinaujinimas, prisitaikymas prie nulemtų sąlygų, tarsi nėrimasis iš senos odos, tai – metamorfozė. Šiame vyksme atsispindi mūsų minčių ir epochos persikūnijimas, pasikeitimas į erdvę ir jos elementus, į aplinkinius žmones ir patį save. Procesas, padedantis atsiskleisti asmenybei, įsiklausyti į save, visuomenės diktuojamas sąlygas prie kurių tenka prisitaikyti arba joms priešintis. Tokioje akistatoje iškyla išlikimo ir nykimo egzistencinė įtampa, gimimo ir mirties neišvengiamas virsmas. Gamtos dinamiškumas tarsi padiktuoja kūrinio tūrinį apibrėžtumą. Todėl aptaki rato forma pasirinkta neatsitiktinai.

Gamtos formos – vienas svarbiausių ir turtingiausių kūrybinių idėjų šaltinis. Tai atsispindi žmonių kuriamuose struktūriniuose, meniniuose funkcionaliuose ir konceptualiuose objektuose, interjero detalėse, dekoratyvinėje dailėje, literatūroje. Gamta – pradžių pradžia, pirminis taškas nuo kurio nutolstame ir vėl sugrįžtame, nes joje slypi tikrieji gyvenimo dėsniai. Priemonė per kurią galime pažinti visatos slėpinius bei žmogaus egzistencinę būtį. Impulsas – vedantis į prasmingą aplinkos pažinimą, skatinantis savianalizę ir raiškai.

Remiantis jau minėtomis idėjomis, tūrinėje plastikoje „Rato magija“ siekiama įamžinti žmogaus ir gamtos giluminės būsenos esmę. Kūrinyje atspindėti regimosios tūrinės plastikos ir interpretuojamos egzistencinės filosofijos sintezę.

Darbo tikslai

Atskleisti žmogaus egzistencinę dermę su gamta ir vizualizuoti idėją kuriant odos plastikos konceptualų objektą. Analizuoti žmogaus vienišumo, būties cikliškumo, atsiribojimo nuo visuomenės problematiką, ir ją savitai interpretuoti pasitelkus menines raiškos priemones.

Vizualia, menine kalba akcentuoti ir sustiprinti temos aktualumą šių dienų visuomenėje. Menas – socialinio gyvenimo padarinys, todėl kūrinio vertė ir būtis yra vienas iš svarbiausių visuomenės pamatų. Kūrybiniame darbe atsispindi autoriaus siekiamybė bendrauti su suvokėju, noras būti išklausytam ir suprastam. Kūrinio formos įtaigumas paremtas vizualumu, tačiau čia nemažiau svarbus ir emocinis krūvis, kuris pajaučiamas tik įsiklausius į kūrinio visuminę esmę.

Parengti teorinių studijų, magistrinio darbo tema, aprašą.

Darbo uždaviniai

1. Teorinių šaltinių darbo tema analizė.

2. Analizuoti filosofinę ir funkcionalią odos estetikos sampratą.
3. Apžvelgti odos estetikos ir funkcionalumo išskirtinumus.
4. Nagrinėti ir susisteminti medžiagą apie odos išskirtinumus natūralioje gamtoje.
5. Tyrinėti organiškas odos formas susiejant su bionine plastika.
6. Rinkti ir pateikti vizualią informaciją, kurioje atsispindėtų bioninių formų interpretacijos menininkų kūryboje.
7. Gilintis į žmogaus egzistencinę būtį.
8. Remiantis filosofiniu aspektu, susieti kūrybinį darbą „Rato magija“ su žmonijos egzistenciniais klausimais.
9. Remiantis prototipų analize, išsikelta idėjos problematika, atlikti darbo kūrybines paieškas, prototipų analizes, kompozicinių sprendimų ieškojimus.
10. Įgyvendinti kūrybinį darbą medžiagoje. Sukurti odos tūrinės plastikos kompoziciją.

Hipotezė

- Tikėtina, jog bioninės formos interpretavimas – dažna odos menininkų kūrybos raiškos priemonė bei idėjinių inspiracijų šaltinis.
- Tikėtina, kad pasirinkus meninę odos raišką, kaip pagrindinę formos plastikos medžiagą, kūriniui „Rato magija“, įtaigiau perteikiama žmogaus egzistencinė būtis. Oda savo organiškumu artimiausia žmogui, joje tarsi užkoduotas gyvenimo cikliškumas.
- Tikėtina, kad visuomenės socialinę: vienišumo, susvetimėjimo, atsiribojimo problematiką galima raiškiau, įtikinamiau atspindėti konceptualiuose odos kūriniuose.

Metodologija

„Žmogus savo esme priklauso gamtos fenomenologijai, jo pradžios ir pabaigos slėpiningai jungia mąstymo ir savimonės tarpsniai“. (R. Tamošaitis. *Dailė*. 2003/2.) Galima teigti, kad žmogų su gamta jungia nepaaiškinami ryšiai. Tikėtina, kad buvimas gamtos tyloje ir vienumoje tampa sąlyginiu apsisvalymo ritualu. Atskyra tarp visuotinio gyvenimo ritmo ir aukštesnės, galingesnės tikrovės.

Kūrybinio darbo koncepcija – žmogaus ir gamtos sintezė. Individo socialinė problematika, tikrumo ieškojimas savyje ir supančioje aplinkoje. Individualumo išsaugojimas ir priešinimasis masinei kultūrai. Taip pat paliečiama vienišo žmogaus tema. Nepritapusio,

atstumto, nesuprasto visuomenės, turinčio „bjauriojo ančiuko“ šampą. Šie žodžiai tarsi, vieni iš kūrinyje minimų, raiškos kodų perduodančių informaciją.

Įgyvendinant kūrybinį darbą – „Rato magija“ remtasi šiomis teorijomis: estetinė, formalistinė, semiotikos filosofija. Taip pat gilintasi į gamtos formų organiškumą ir jų integravimą meniniuose darbuose. Gamtos paslaptینگumas ir jos poveikumas žmogui susietas su paslaptimi, kuri magiškais ženklais įrėžiama į odą runomis ir keltiška ornamentika.

Metodika

Siekiant įgyvendinti kūrybinį darbą, pirmiausia atliekamos, magistro darbo tema, literatūros studijos – analizavimo, interpretavimo metodika. Įgyvendinant meninius sprendimus atlikta odos menininkų prototipų analizė bei apibendrinimas.

Pagrindinės technologijos naudojamos kūrybiniam darbui įgyvendinti: meninė odos tūrinės plastikos raiška, reljefo kūrimas ir kitos technologijos. Kompozicijai atlikti naudojama: natūrali oda, kartonas, popierius, papjė mašė technika, įvairūs dažai, klėjai. Kuriamas bendros kompozicijos išpūdis, kuriame atsispindėtų laiko tėkmė. Siekiama perteikti suaižėjusio, kai kur išblukusio, susiraukšlėjusio, susisluoksniavusio paviršiaus išpūdis.

Spalvinio sprendimo. Pasirinkti jautrūs tamsių ir šviesių tonų bei pustonijų deriniai.

Strategija

1. Temos ir koncepcijos suformulavimas. (Savitai interpretuoti žmogaus ir gamtos sintezę, sukuriant konceptualų erdvinį objektą. Kūrybiniame darbe susieti socialinius aspektus su gyvosios gamtos vyksmu.)
2. Problemos formulavimas. (Kelti žmogaus egzistencinės būties klausimus: vienatvės, atsiribojimo, užsisklendimo. Remiantis socialine, egzistencine problematika, ieškoti asociacijų, įprasminimo motyvų gamtos formose. Iš čia ir kyla kūrinio problematika, kai bandome susieti, interpretuoti žmogaus estetinę būtį su gamtos visuma.)
3. Darbo tikslų ir uždavinių nustatymas. (Sukurti konceptualų, erdvinį odos plastikos, objektą, kuriame atsispindėtų išsikelta meninė problematika.)
4. Teorinės medžiagos sisteminimas. (Mokslinės ir meninės literatūros šaltinių analizė bei sisteminimas pasirinkta, magistro darbo tema.)
5. Prototipų analizė. (Sukurtų odos meninių objektų prototipų analizė. Formos paieškos, kurios paremtos gamtoje egzistuojančių gyvūnų prototipais.)
6. Kūrybinis procesas. (Eskizavimas, projektavimas, maketų kūrimas.)
7. Erdvinis projekto įgyvendinimas. (Kūrybinio darbo „Rato magija“ atlikimas.)

8. Grafinis apipavidalinimas.
9. Teorinio rašto parengimas.
10. Galutinis darbo pristatymas.

Magistro darbo planas

- Darbo temos ir idėjos suformulavimas (1 semestras).
- Kūrybinio darbo koncepcijos pateikimas (1 semestras).
- Problemos iškėlimas ir formulavimas (1 semestras).
- Uždavinių ir tikslų sukonkretinimas (1 semestras).
- Literatūros analizavimas ir interpretavimas (1-2 semestras).
- Prototipų analizė, klasifikavimas (1-2 semestras).
- Formos paieškos, eskizavimas bei ieškojimai (1 semestras).
- Projektavimas (1-2 semestras).
- Projekto įgyvendinimas: maketai, grafiniai sprendimai. (1-2 semestras).
- Teorinės dalies parengimas. (1-2 semestras).

Rezultatų naujumas

Gamtos formų analizė ir pritaikomumas sugretinant su žmogaus egzistenciniais išgyvenimais leidžia sukurti savitas, konceptualias, erdvines kūrinio formas. Taip pat pateikti autoriaus asmeninį požiūrį į šios temos aktualumą ir raišką dabartiniame meno kontekste. Žmogaus ir gamtos tema meninėje plotmėje nėra nauja. Tačiau kiekvienas autorius šią temą interpretuoja ir išreiškia savitai, todėl „naujumas“ išlieka sąlyginis. Savaimė suprantama, kad sąsajų, pasikartojimų su žymių menininkų kūryba neišvengsime. Negalime atsiriboti nuo mus supančios informacijos, įstrigusią atmintyje vaizdinių, bet tokį interpretuotą, savaip išgvildentą, atsikartojimą galime suvokti kaip patvirtinimą, jog mano keliamą idėją ar problemą aktuali ne tik man. Taigi šis kūrybinis darbas šiandieninėje plotmėje turi savito naujumo. Odos erdvinei kompozicijai stengiuosi surasti savitą idėjos raišką, perteikti kūrinio charakteristiką. Į vieną visumą susieti formą, estinę dermę, egzistencinių idėjų turinį, todėl vidinis kūrinio turinys lygiavertiškai svarbus jo vizualiai raiškai.

Teorinio darbo reikšmingumas

Kiekvienos temos analizavimas, literatūros sisteminimas pasirenka temą, gautų rezultatų įvardijimas, apibendrinimas papildo teorinius duomenis. Savo darbu siekiu perteikti idėją, kad estetinė meno raiška, konceptualus objekto egzistavimas mūsų aplinkoje, socialinių temų

kodavimas meno formose – moko suprasti ir geriau pažinti save. Ugdo stebėti aplinką bei ją vertinti. Estetizuoti būtį atsisakant materialistinio požiūrio ar funkcionalios naudos. Taigi kūriniui suteikiama ne tik forma, bet ir prasmingas minties, idėjos „krūvis“, kuris tikslingai tampa paveikus suvokėjui. „Mūsų būtis yra daiktiška, rupi, materialinė, mes gyvename savo žmogiškųjų vaizdinių iliuzijomis, tarytum pasislėpę nuo realybės, todėl kūrėjo misija – tikrosios tikrovės priminimas. Tikrieji gyvenimo klausimai metafizinė mūsų buvimo paslaptis, kurią mums signalizuoja nebylūs daiktai, yra esminė, giliausia meno tema“. (R. Tamošaitis. *Dailė*. 2003/2)

Teorinio darbo reikšmingumas – tarsi atsakymas apie šiuolaikinį meną, kad jis nėra toks tuščias ir paviršutiniškas, paremtas vartotojiškais poreikiais. Meninėje raiškoje integruojama idėja, kurios aktualumas dažnai priklauso nuo menininko požiūrio. Šiame kūrybiniame darbe „Rato magija“, atskleidžiamas polinkis analizuoti egzistencines temas, gilintis į žmogaus vidinius išgyvenimus, filosofškai sugretinti gamtos ir žmogaus motyvus, kuriuos jungia būtis bei laikinumo kaita.

Rezultatų praktinis reikšmingumas

Kūrybinis magistro darbas „Rato magija“ – priskiriamas prie konceptualių objektų. Šią odos tūrinę plastiką galima eksponuoti ne tik parodinėse, viešosiose erdvėse, bet ir individualiame interjere, kuris turėtų išsiskirti turima erdve. Konceptualaus kūrinio integravimas į privačias erdves, atskleidžia žmogaus estetinę savimonę. Interjere kuriamas nekasdieniškas įspūdis, pagyvinantis kasdieninės buities rutiną. Tai dar vienas svarbiausių kūrybinio darbo reikšmingumas – jo pritaikomumas.

1. ŠIUOLAIKINIO MENO ESTETIKOS FILOSOFINĖ SAMPRATA

Šiuolaikinis, dažniau įvardijamas kaip modernusis menas, atspindi naujausias šio laikmečio idėjas, problemas, savitą ir kartu išskirtinį estetikos supratimą bei skonį. Menininkai gvildena universalius ir aktualius klausimus – ekologiją, urbanistikos plėtrą, pažangių ir naujausių technologijų įdiegimą kasdieninėje aplinkoje, informacijos perteklių, žmonių susvetimėjimą ir atitolimą. Vienas iš kūrėjo tikslų savo kūrinyje įtaigiai atspindėti pasirinktą problemą, kurios aktualizavimas atkreiptų suvokėjo dėmesį. Meno kūriniai tampa ne tik kaip estetinės pajautos ir grožio teikėjai, bet kartu ir žmonijos savimonės žadintojai. Tai tėra tik vienas moderniojo meno aspektų. Jei remtumėmės prieš tai minėtu teiginiu, nūdienos meną galimą būtų įvardyti kaip labai brandų, globališką, išsaugantį vertybes, atspindintį ne tik būties bet ir filosofinius klausimus. Tačiau ar tikrai mes taip paprastai galime visas šias idėjas įžvelgti šiuolaikinių menininkų kūryboje?

Išsiskiriantis drąsa, paneigiantis ankstesnės patirties ir istorinės įtaigos sąsajas, priešindamas laiko išgrynintiems istoriniams meno kūrybos kanonams, atspindėdamos šiuolaikinio suvokėjo meno estetiką ir vertybes. Momentinė kūryba „čia ir dabar“, patirties išgyvenimai, priešinimasis tradicijoms ir istorijai, toks yra modernusis menas. Pagrindinis jo impulsas – priešintis, ieškoti naujumo ir išskirtinumo. Siekis nesikartoti, o keistis įgyvendinant neįprastus išraiškos būdus. Tai pagrindžia istorinis meno vystymasis, modernistų ir vėliau postmodernistų menininkų keliamos idėjos. Šis meno laikotarpis apibūdinamas kaip avangardinis, paneigiantis klasikines meno tradicijas ir siekiantis ekstravagantiškumo.

Žmonių kasdieninės patirties suvokimas bei atspindėjimas, taip pat siejamas su šiuolaikiniu menu. Asmens patirtis sugretinama su meno kūriniais ar jų raiškos formomis. Organizuojami happeningai, performansai yra išskirtiniai stebėjimo ir akimirkos būvio, kur svarbiausia tampa gebėjimas įsijausti į kūrybinį vyksmą, procesą. Visuomenė įraukiama ne tik kaip stebėtoja, bet kartu ir dalyvė. Tokioje šiuolaikinio meno raiškoje atidžiau vertinama kūrybinė eiga, tuo metu patirti jausmai ir išgyvenimai, o ne pats meninis objektas. Galima teigti, kad daugelis menininkų savo kūrybą įspraudžia į eksperimentinius rėmus. Nesibaigiantis virsmas tampa įprasta norma. Taigi, ar tokios naujovės lygiavertiškos originalumui? Ar akimirkos atsitiktinumas gali prilygti kūriniais, už kurių slepiasi išskirtinis žmogaus talentas ir pasirengimas? Pagrindinė moderniojo meno dilema tampa diskusija, mūsų vertinimas, vertybinės nuostatos, individualus kūrinio turinio išskirtinumas.

Būtų labai neteisinga jei teigtume, jog modernusis menas yra paviršutinis. Jame, kaip ir praėjusiose epochose, gvildenamos svarbios egzistencinės problemos bei jų priežastys. Kūrybos tematika apima tokius gyvenimo fenomenus, kaip mirtį, baimę, džiaugsmą, skausmą, liūdesį,

meilė ar kitus, žmogų per amžių amžius kankinančius ar pamaloninančius, veiksmus. Šios temos nėra svetimos ir jų perteikimas priklauso nuo menininko suvokimo bei kuriamos estetikos, nuo siekio kaip stipriai norima paveikti mūsų sąmonę. Dabartinį, postmodernų meną, kai kas prilygina tuščiam, parsidavėliškam, šokiruojančiam, beverčiam visomis prasmėmis. Drąsus, ryškus ir kartais pernelyg padidintai įtaigus. Jame viskas galima ir leistina, menas nevaržomas jokiais taisyklėmis. Tokia jo raiška greičiau gąsdina suvokėją, padidina jo pasipiktinimą ir agresiją, o nenuteikia pozityvioms mintims.

Taigi, šiuolaikinį meną galima apibrėžti kaip dvilypį darinį. Pirmiausia tai priklauso nuo meno kūrinio turinio, paskirties ir kūrėjo. Meno objektai, kurie integruoti į buitinę ar visuomeninę aplinką savo lakoniškumu, ramumu, dažniausiai išsiskiria nuo parodinėse erdvėse eksponuojamų. Reikėtų atsižvelgti ir į tai, kad dizainas, taip stipriai veikiantis mūsų aplinką, pasireiškia kaip vienas iš estetizuotos aplinkos kūrimo veiksnių. Prie tokios kasdieninės erdvės mes jau pripratome, gal todėl menininkai stengdamiesi atkreipti dėmesį priversti, vienokiu ar kitokiu aspektu, mus stebinti.

1.1. Spalvos ir formos rekonstrukcija

Menas – unikali, aukščiausia žmogaus veiklos forma, kuriame perteikiamos vertybės, istorinės laikmečio nuostatos, filosofinės idėjos. Apibūdinami esminius moderniojo meno bruožus, akcentavome menininkų siekį atsisakyti seno ir ieškoti naujo. Toks meninės sklaidos vystymasis logiškai pagrindžiamas, nes naujumo ieškojimas be kaitos neįmanomas. Drąsūs kūrėjų pasisakymai priešinantys akademizmui skatino ieškoti originalumo bei išskirtinumo kūrinio formose, spalviniuose sprendimuose, medžiagose.

Forma – išorinis daikto pavidalas, kontūrai, sisteminga sandara. Meno kūrinio išraiškos priemonių visuma, vaizdavimo būdas, erdvinė konstrukcija. „Ji grindžiama ne tik jausmais, bet ir logika, ne tik menu, bet ir mokslu.“ (Adomonis, J, *Nuo taško iki sintezės*. 2008, p. 145) Mes sunkiai galėtume įsivaizduoti savo aplinką jei joje nebūtų formos. Todėl ši sąvoka labai plačiai naudojama įvairiose srityse ir suprantama paprastai, tai – struktūra.

Šiuolaikiniai autoriai sprendžia funkcijos ir estetikos, formos plastikos, atlikimo kultūros, technologinių sprendimų keliamus uždavinius. Stengiamasi išlaikyti formos vientisumą ir organiškumą, proporcingumą, kelių objektų ritmiškumą, suliejimą į vientisą visumą, pritaikomumą. Harmoningos formos kūrimas apsprendžiamas autoriaus savitu suvokimu. „Meno formos kinta keičiantis laikui. Formų kaita ir atspindi laiką, vykstančius arba jau įvykusius pokyčius. Laiko išbandytos, stabilios formos, sudaro epochos, tam tikro laikotarpio stilių“ (Burneika, J. *Forma, kompozicija, dizainas*. 2002, p. 14).

Moderniosios formos pasižymi subtilumu, plastiškumu, organiškėmis formomis, lengvomis konstrukcijomis, skirtingų medžiagų jungimu į vieną visumą. Medžiagos ir funkcijos vienove. Konceptualiose formose atsisakoma funkcionaliosios pusės ir didesnis dėmesys skiriamas kuriamos plastikos išpūdžiui. Tokios formos apibrėžiamos kaip abstrakčiosios. Taigi, vienos formos yra susiejamos su turiniu, kitos funkcionuoja kaip savarankiški objektai.

Dažniausias formos prototipas – realus gamtos objektas. Tokios formos daugiau ar mažiau būna atitolusios nuo pirminės struktūros, ir meno raidoje vis keičiamos. Formos plastika daugiau paremta bioninėmis struktūromis, griežtesnės formos įtakojamos grafišku, geometriniu apibrėžtumu. Šiose formose daugiau akcentuojamas uždarumas, stabilumas, statiškumas, griežtumas. Taigi, forma yra viena pagrindinių tūrinės plastikos raiškos priemonių.

Kūriniai paremti bioninėmis formomis.



1 pav.

2 pav.

3 pav.

4 pav.

5 pav.

1 pav. Sodeka, D. „Kriauklė“. (D.Sodeika http://www.skulptoriai.lt/1SGildija_gallery1.htm)

2 pav. Bionikos 3D kompozicija 19XX m. dėstytojai: prof. J.Burneika. (design.vda.lt/e-galerija.html)

3 pav. (<http://www.ekos.lt/index.php?spgmGal=Keramika&spgmPic>)

4-5 pav. Bionikos 3D kompozicija 19XX m. dėstytojai: prof. J.Burneika. (design.vda.lt/e-galerija.html)

Kūriniai paremti geometrinėmis formomis.

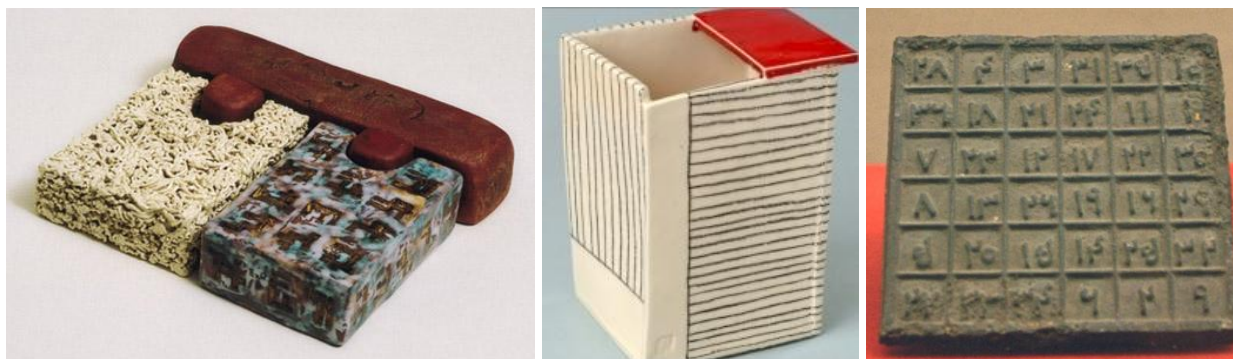

6 pav.

7 pav.

8 pav.

6 pav. (http://test.svs.lt/images/daile/daile2006_2_070-1.jpg)

7 pav. Šipalytė, R. (http://www.ona.com/images/shop_products/main/1101206737_pyves3.jpg)

8 pav. (<http://britton.disted.camosun.bc.ca/magic-square.jpg>)

Spalva – paveiki ir įtaigi kompozicinė dalis, kuria perteikiama kūrinio nuotaika, emocinė išraiška, įspūdis. Spalva turi įtakos objekto proporcijoms, ritmui, kontrastui, psichologiniam poveikui bei funkcionalumui. „Spalvos turi savo svorį. Jos skirstomos į sunkias ir lengvas. Tamsios spalvos yra sunkesnės, o šviesios – lengvesnės. Jų svoris gali būti išlygintas, tamsios spalvos plotą mažinant, o šviesios – didinant. Derinant lengvas ir sunkias, šviežias ir tamsias spalvas galima sukurti statiškumo ir dinamiškumo iliuziją.“ (Adomonis, J. *Nuo taško iki sintezės*. 2008, p. 68) Spalvos svarba apibrėžiama ne tik kaip meninės vertės, bet būtiniėje aplinkoje ji atlieka informatyviąją funkciją. Moderniojo meno spalvinis koloritas labai įvairus: naudojamos „grynos“ spalvos, ryškūs kontrastai, taip pat ieškoma sprendimų pereinamose spalvose.

Kūrybiniuose darbuose forma ir spalva sukuria pirminio įspūdžio, kūrinio turinio apibrėžtinumą. Suvokėjas pirmiausia meninį objektą pradeda analizuoti nuo formos, visuminės esmės, suvokimo, o tik vėliau pereinama prie detalesnio įvairių elementų susiejimo.

1.2. Pasąmonės intervencija mene

Meno kūriniai neapsiriboja vien tik vizualia raiška, spalviniais deriniais, formos apibrėžtumu. Juose slypi kur kas daugiau – kūrinio turinys, prasmingas minties krūvis. Kartais jis mums būna labai sunkiai perskaitomas, užšifruotas simboliais, nesuprantamais ženklais. Tokie kūriniai veikia mūsų sąmonę ir jausmus arba kitaip – jie emociškai įtaigūs. Žmogaus pasąmonės galia pasireiškia neapibrėžtumu, jokių sienų ar ribų jusliškai įsigilinant ir pajaučiant kūrinio esmę, giluminį minties pulsavimą. Autorius kuria vaizdą vedantį pažinimo link. Mums tereikia įsiklausyti ir susieti į visumą kiekvieną detalę. „Pirmiausia yra kūnas, po to – žodis, mintis, kūrinys. Iš kūno masyvios paslapties išauginamas kūrinys yra sunkus ir nepaneigiamas. Kuo daugiau fizinio svorio, tuo stipresnė metafizinė užuomina. Juk kiekvienas daiktas, jei tik sugebame pakankamai gerai į jį įsižiūrėti, praranda savo paviršinę, instrumentinę reikšmę ir tampa metafiziniu klausimu, kas jis yra savaime, kodėl jis apskritai yra.“ (Regimantas Tamošaitis) Perfrazuotame, savitai suvoktame kūrinyje, kiekvienas surasime magiškos paslapties, esmingiausius kūrinio estetinius aspektus. Meną galime apibrėžti kaip gyvenimo metaforos kūrimą, estetizuotos būties perteikimą, pasaulio ir menininko, kūrinio ir suvokėjo dialogą.

Pasąmonės intervencija į kūrybinę erdvę ypač imta propaguoti dadaistų, siurrealistų, mercizmo menininkų. „Metaforiška pasąmonės kalba pabrėžiama paveiksluose slypinti prasmė, ji leidžia apibrėžti estetikos procesą, susijusį su epifaniška objektų galia, dvigubais vaizdais, įvairiomis transpozicijomis išgaunamas vizualinių metamorfozių efektas.“ (Bernard, E. *Modernusis menas 1905-1945*. 1999, p. 92) Šių menininkų kūryba atsiskleidžia paveikslų

abstrakcijose, atitrūkimu nuo realybės. Remiamasi pašąmonės padiktuota simbolika, konceptualia minties raiška, todėl šių menininkų darbai išsiskiria perspektyvos nebuvimu.

Jausmų ir išgyvenimų išraiška perteikiama nesąmoningu, atsitiktiniu, impulsyviu kūrybiniu procesu, reiškinių interpretacijomis. Menininkai kuria pasikliaudami intuicija, protu nesuvokiamais abstrakčiais vaizdiniais, įtakotais trano būsenos, badavimu, asketišku gyvenimo būdu. Jie tarsi eksperimentuoja su savimi ir visa tai perkelia į kūrybinę plotmę. Kuriamu vaizdu siekiama paveikti visuomenės protą ir jausmus, atitraukti nuo gyvenimo tikrovės. Kūriniuose juntamas dirglumas, autoriaus apmąstymai, vidiniai išgyvenimai, kurie perteikiami abstrakčiu kūrinių vaizdavimu. Emocinis krūvis žmogui labai svarbus ir įtaigus, o meno atstovams jis ypač svarbus išgyvenant ir ieškant visuomenės poveikimo interpretacijų.

Gilesnis kūrinio suvokimas reikalauja ne tik vidinio stebėtojo susikaupimo, bet ir objektyvaus vertinimo. Dvasinių vertybių integravimas kūriniuose, kurios dažniausiai perteikiamos per simbolių, sustiprina estetinį išgyvenimą. Ženkluose, simboliuose slypi perkeltinės prasmės, metaforizuotos minties esmė. Menininkų rėmimasis semantika, kaip esminiu kūrinio idėjos ir emocinės raiškos kodu, laiko tėkmėje išlieka toks pat reikšmingas. Galima pastebėti, jog šiuolaikinėje meno erdvėje jis neišnyko. Archajiški simboliai papildomi šiuolaikinės visuomenės ženklais. Pagrindinis simbolio apibrėžtinumas kūriniuose - informatyvosios nuorodos ir netikėtumas, emocinis išreikštumas.

Kūrinys apibrėžiamas kaip nežinomybė, simbolių ir apmąstymų perpintas sudėtingo turinio išreikštumas. Metafora, linija, spalviniai koloritai, žodis, simbolis, būtent per juos užmezgamas stebėjimo ir suvokimo dialogas. Vertinimas neatsiejamas nuo emocinio patyrimo, tuo pačiu ir vidinio kūrinio įtaigumo. Suvokėjo interpretacija, kūrinio potekstės suvokimas patvirtina sąmoningą meno prasmę.

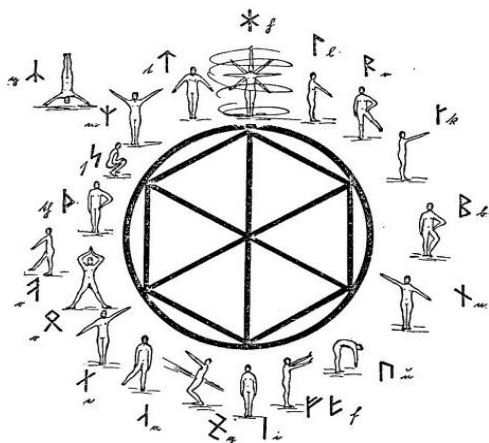

9 pav.

9 pav. Runų susiejimas su žmogaus figūra.

(<http://www.geocities.com/odinistlibrary/OLArticles/Articles/hagal-hp.jpg>)

10 pav. Runų, kaip ženklų, integravimas kūrybiniame darbe.

([http://upload.wikimedia.org/wikipedia/commons/d/d1/Saami_Turist_Rune_drum\(2\).jpg](http://upload.wikimedia.org/wikipedia/commons/d/d1/Saami_Turist_Rune_drum(2).jpg))



10 pav.

2. MAGIŠKASIS EGZISTENCIJOS RATAS

2.1. Rato formos išskirtinė semantinė prasmė

Mūsų aplinka be galo įvairi, sudaryta iš natūraliųjų ir dirbtinių formų – per kurias suvokiame pasaulį. Formos plastika, geometrinis piešinys tampa ne tik vienas iš būdų išreikšti grožio suvokimą, bet ir perduoti informaciją. Archajiškoje visuomenėje įvairių ženklų visuma sąlyginai informatyviai perteikdavo norimą tekstą. Taigi ženklas, kaip ir plačiai naudojamos geometrinės formos, minties kodai, kurie dažniausiai įvardijami kaip simboliai. Susiformavęs vaizdinys – ženklas, įgauna visuomenei suprantamą abstrakčios sąvokos ar idėjos reikšmę. Simboliuose tarsi nurodoma, kad reikia ieškoti gilesnės prasmės, o ne tik suvokti vaizdo kompozicinę dermę.

Pats žodis simbolis yra kilęs iš graikų kalbos veiksmažodžio *symbollein*, reiškiančio „sumesti viską į krūvą“, „suplakti“ arba „sujungti“. Taip pat minėtoje kalboje yra daiktavardis *symbolon*, kuris pirmą kartą buvo rastas parašytas ant senovės Egiptiečių švininės lentelės, lotyniškai vadinamos *tesserae*. <...> šios lentelės atliko asmens liudijimo arba antikinio paso funkciją. Iš pradžių pati lentelė buvo vadinama *symbolon*, o vėliau to žodžio reikšmė suteikta ženklui, tai yra tam, kas pavaizduota lentelėje. (Lapinskienė, L. *Simbolinių reikšmių žodynas*. 2006, p. 8)

Simbolis nėra apribotas laiko, epochos, istorinės raidos. Jo vaizdiniai, prasmės įauga vis į kitą erdvę tarsi įsiliedami naujai, nors istoriškai jo užuomazgos siekia archajiškus laikus ir pirmuosius piešinius ant akmens. Taigi simbolį galime traktuoti kaip tam tikrą laikmečio, kultūros ženklą, kuriame atsispindi savitas žmonijos mentalitetas.

Simboliu gali būti ir ženklas (piktograma), nurodantis daiktą arba veiksmą. Raidės, runos, skaičiai – šie simboliai priskiriami prie dirbtinių simbolių, tačiau be jų mes neišsivaizduojame savo kasdieninio gyvenimo. Tai jau tampa įprastais simboliais, kuriais perteikiama glausta ir supaprastinta informacija. Apibendrinant, grafinis, vizualusis vaizdas – simbolis, be žodžių perduoda apibendrintą perkeltinę idėjos reikšmę.

Mūsų sąmonei simboliais gali būti perduodama mistinio turinio informacija. Jame tarsi užkoduojama paslaptis, kurią gali įminti nedaugelis arba suprantantis simbolių kalbą. Simboliai atskleidžia proto išgales ir veda prie visapusiško suvokimo. Visais laikais įvairiose tautose, simbolių naudojimas buvo reikšmingas. Jis įsiskverbė ir prigijo kaip etnomotyvas, ikoniškas vaizdinys, kurio reikšmė suprantama ne tik tam tikrai žmonių grupei, bet daugeliui tautų.

Ratas, apskritimas – vienas dažniausių simbolių naudojamų senojoje Europietiškoje, Azijos, ir daugelyje kitų kultūrų. Įvairiose tautose jis simbolizuoja dinamiką, sukauptos energijos būvį, kuris dažniausia siejamas su pradžia ir pabaiga. Tam tikras uždaras judėjimo kelias

primenantis apie egzistencinę raidą. Ėjimas ratu tampa tiek fiziniu tiek ir dvasiniu žmogaus judėjimu. Dažniausiai ratas siejamas su ritmu, nebaigtinumu, amžinybe bei gyvybingumu, cikliškumu ir laiku. Jo vaizdavimą ir interpretacijas galima būtų priskirti kaip vieną dažniausių ir universaliausių simbolių, panaudotų ir naudojamų daugelyje kultūrų. Šio ženklo paskirtis yra labai plati ir aprėpia ne tik buitinę sritį, bet kartu ir religinę, filosofinę bei mistinę, atspindimas savitas pasaulėjautos suvokimas. Taigi ratas savo struktūra ir grafine raiška yra apibūdinamas kaip tobula forma, kosmologinio modelio išraiška. Pasaulis, gyvenimas, tai yra ratas. Jame viskas kinta ir mainosi, prasideda ir baigiasi. Ir žmonija, visa gyvastis tame rate tarsi įsisukame ir panyrame. Tačiau pačiame šio rato centre yra tai, kas išlieka nepajudinamas amžinoje rimtyje – didžioji gamtos stichija.

Šiuolaikinėje postmodernioje visuomenėje, kurioje archajiškumo pėdsakai senai išblėse, rato simbolis ir jo panaudojimas išlieka. Kartais jis pasirenkamas tiesiog intuityviai, tačiau dažniau siejamas su perkeltinėmis, simbolinėmis rato reikšmėmis. Rato reikšmių sugretinamas su vaizdiniais, kylančios asociacijos, daugeliui menininkų tampa pagrindiniu atspirties tašku, jungiančiu kūrinio turinį ir simbolį į vienumą. Dvasinį ir išorinį žmogaus būvį, kartu regimą pasaulį su anapusiniu. Istoriskai šis simbolis labai nutolęs nuo šių dienų meno interpretacijų, tačiau ir dabar jis sėkmingai integruojamas tiek meninėje plotmėje, tiek ir buityje.

2.2. Ratas ir mazgas keltų kultūriniame pavelde

Keltų kultūra išsivystė apie 750 m.pr.Kr. regione tarp rytų Prancūzijos, Šveicarijos, pietų Vokietijos, Austrijos iki Slovėnijos iš ankstesnių vėlyvojo žalvario amžiaus kultūrų. Kaip ir kiekviena tauta, istorinėje raidoje paliko savitus ir ryškius kultūrinius įrašus. „<...> nuo Viduržemio jūros pakrančių iki Vidurio Europos, nuo Pirėnų pusiasalio ir Britanijos salų iki Juodosios jūros krantų keltai paliko savo pėdsaką.“ (Šletė, F. *Keltai tarp Alezijos ir Pergamo*. 1984, p. 3) Išsiskyrė turtinga materialine kultūra, savita menine raiška, kurios pavyzdžių yra išlikę ir šių laikų muziejuose.

Daugelio šiandieninių Europos tautų susidarymo ir raidos negalima įsivaizduoti be keltų įtakos. Nors ši kultūra yra mažai kam žinoma ir plačiai apie ją nekalbama, ne vieną keltišką tradiciją galime atpažinti germanų, romanų ar slavų tautose. Ypač ryškiai tai atsispindi meninėje plotmėje. Išskirtinis keltiškos kūrybos braižas išliko patvariose ir ilgaamžiškumu pasižyminčiose medžiagose: molyje, akmenyje, metalo liejiniuose. Šie objektai tarsi įspūdingo meno liudininkai išsaugoję ornamento ir fono darną, spiralių žaismą, linijos dinamiškumą, ornamentikos sudėtingumą bei spalviškumą, formos plastiškumą. Remiantis panaudota puošybine technika, tyrinėtojai keltiškame mene išskiria du pagrindinius laikotarpius: ankstyvąjį keltų stilių ir brandųjį.

Ankstyvajam stiliui daugiau būdingas ryškus spalvinis koloritas bei geometrinis ornamento motyvas. Objektuose kuriama ritmiškai atsikartoja trikampio geometrinė figūra, laužyta juosta, įstrižas ornamentas, rombas, keturkampiai ir apskriti šampai, statmeni grioveliai. Esminis šio stiliaus išskirtinumas – simetriškumas ir griežtumas.



11 pav.



12 pav.

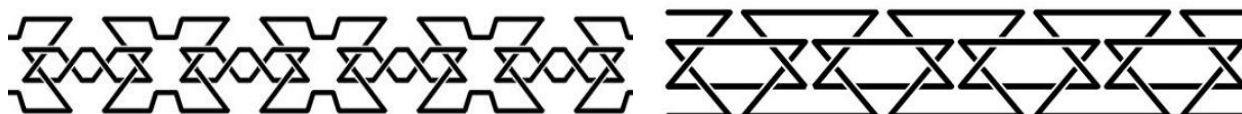

13 pav.

11 pav. (http://mkp.emokykla.lt/ars/02_iliustr/or-juost_small.jpg)
 12pav. (<http://thumb11.shutterstock.com.edgesuite.net/440272/440272,1254586912,8/stock-vector-ornaments-38178439.jpg>)
 13 pav. (<http://www.clanbadge.com/craft.htm>)

Iš antikinio ornamento keltai perima tris svarbius elementus: palmetę, lotoso žiedą ir lyrą (žiedo taurelę), kurie jau priskiriami augaliniam ornamento motyvui. Šių motyvų keltiškas išskirtinumas pabrėžiamas lenktose ir plastiškose linijose. Dinamiškas ir impulsyvus ornamentas, žmogaus, gyvūno ir augalo motyvo suliejimas į vientisą piešinį – ornamentą, jau priskiriamas antrajam ankstyvojo keltų meno bruožiui.

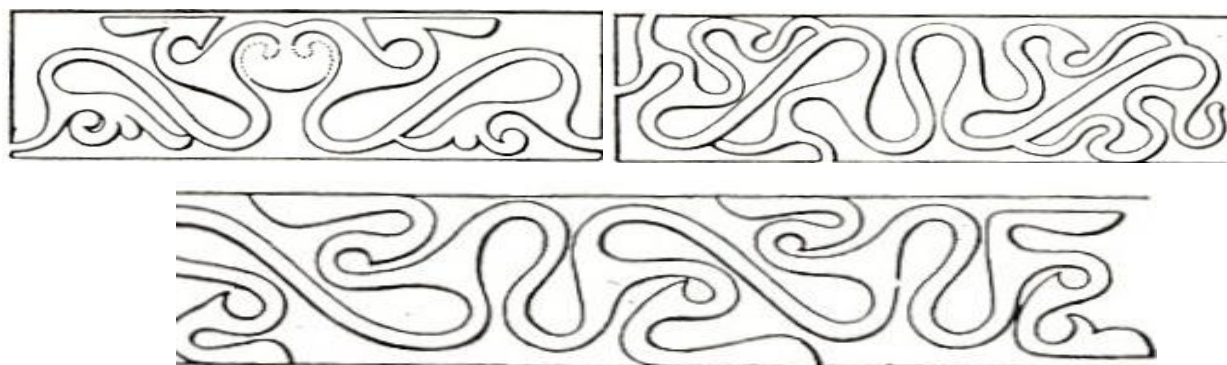

14 pav.

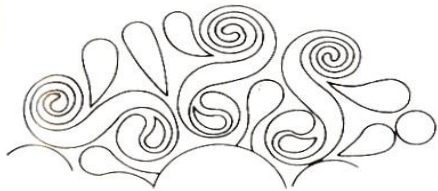

15 pav.

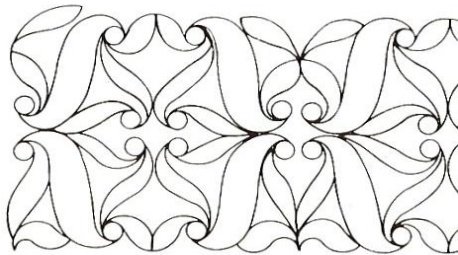
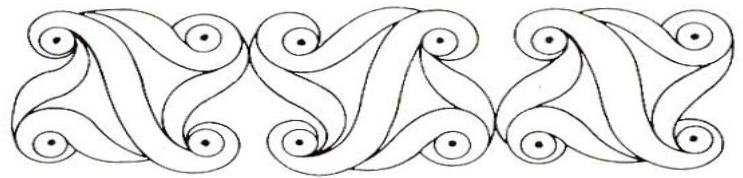

16 pav.



17 pav.



14-16 pav. (<http://images.google.lt/imgres?imgurl=http://www.ancient-celts.com/>)

17 pav. Bronzinis veidrodis su išraižyta antrąja puse. Tai aiškiai ankstyvojo keltų meno, kuris plėtojosi Britanijoje paskutinius du šimtmečius per. Kr. (<http://www.ancient-celts.com/Cat.jpg>)

Brandžiajam keltų stiliui būdingas vis didesnis atotrūkis nuo natūralaus motyvo. Atsiranda asimetrija, įvairūs sustorėjimai ir bumbulai, išryškėja reljefiškumas, gausus vijoklinis ornamentas ir plastinės spiralės. „Gamtos duotas augalo vientisumas buvo suardytas. Atsirado atskiros S formos spiralės arba ištisas jų raizginys, paprasti ir banguoti vijokliai. Ypač būdingi pasidarė motyvai, primeną žuvies pūslę ar trimitą, nes jie labai tiko keltų kylančių ir krintančių linijų ir juostų meno skoniui.“ (Šletė, F. *Keltai tarp Alezijos ir Pergamo*. 1984, p. 116)

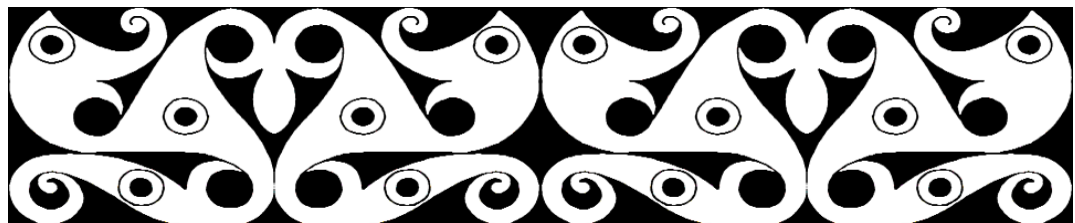

18 pav.

18 pav. (<http://www.ancient-celts.com/LaTeneArt2.jpg>)

Naujų puošybinių elementų panaudojimas nesupaprastino keltams būdingo ornamentinio grakštumo bei savito estetinio išraiškingumo. Iš veržlaus dvimačio ornamento atsiranda trimatis reljefas būdingas keltų papuošalams. Žiedai ir segės įgauna figūrinės puošybos elementų. Bumbulais ir rutuliais puošti to laikotarpio aksesuarai, pagyvinami įmantriais spiralių, įvairiais išgaubtais, išsišokusiais rutuliukais bei sudėtingu, persipynusiu augaliniu motyvu. Būdingiausias keltų papuošalas – auksinis, bronzinis, rečiau sidabrinis žiedas aplink kaklą – torkva, romėniškai

torquis. Antkaklė – tai išlenktas metalinis strypas ar tuščiaaviduris vamzdis su laisvais besiliečiančiais arba beveik besiliečiančiais galais. Svarbiausia jog ji būtų lanksti, kad žiedas lengvai prasiplėstų dedant ant kaklo. Kai kurios antkaklės buvo su judančia dalimi, be laisvų galų. Toks papuošalas atrodė, kaip ištisas kaklą juosiantis žiedas. Šių įmantrių, technologiškai sudėtingų ir kartu labai subtiliai išpildytų kaklo aksesuaro atsiradimo laikotarpis datuojamas V a. pr. Kr. viduryje. Mokslininkų teigimu, tai ne buvo tik papuošalas, tačiau daugiau atspindėjo socialinę ir religinę reikšmę, susijusią su visais laisvais gyventojais, kurie visuomenėje užėmė tiek tam tikrą socialinę, tiek ritualinę padėtį. Dievybės keltų mitologijoje taip pat vaizduojamos dėvinčios antkaklės. Taigi antkaklę galime interpretuoti kaip valdžios, socialinės padėties simboliu, šventumo žiedu.

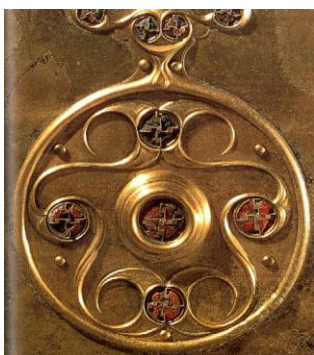

19 pav.



20 pav.



21 pav.



22 pav.



23 pav.



24 pav.

19 pav. Skydo puošybinis elementas. (<http://www.ancient-celts.com/Cat.jpg>)

20 pav. Segė. (http://upload.wikimedia.org/wikipedia/commons/2/2a/Celtic_ornament.jpg)

21 pav. Auksinės antkaklės rastos apie 400 m.pr. Kr. Šiaurės Alpėse. Papuošalas priskiriamas ankstyvajam laikotarpiui.

(http://www.amazon.com/Celtic-Art-Beginnings-Book-Kells/dp/050028265X/ref=pd_sim_b_3)

22 pav. Auksinė antkaklė (galuose pegaso figūrėlės), priskiriama vėlyvajam laikotarpiui. Prancūzija. (Powell, T.G.E. *Keltai*. 2002, p. 73)

23 pav. Auksinė keltiška antkaklė. (<http://www.visual-arts-cork.com/images-history/broighter.jpg>)

24 pav. Auksinė antkaklė iš Snetišeno lobio. (Powell, T.G.E. *Keltai*. 2002, p. 70)

Keltų kuriamas ornamentas tarsi užburia ir įtraukia į įmantriai piešiamą geometrinį, ar stilizuotą, sudėtingą augalinį motyvą. Žaismingumo momentas atsiranda, kada žiūrovas nejučia „pagauna“ ieškojimo ir sekimo impulsą. Daugiareikšmiškoje painiavoje stengiasi surasti žmogaus veido ar gyvūno figūros motyvą. „<...> keltų menininkas kuria veidą, iš pat pradžios

suteikdamas jam demono, kreivo snukio ar kaukės išvaizdą. Putnūs žandai, ovalūs akių obuoliai, papūstos lūpos, susiviję plaukai – viskas teikia galimybę kurti tiesiog kunkuliuojančius, tarytum išpūstus paveikslus, kupinus gyvybingumo ir nė kiek nemažiau ironijos bei demoniškumo.“ (Šletė, F. *Keltai tarp Alezijos ir Pergamo*. 1984, p. 113)



25 pav.



26 pav.



27 pav.



28 pav.

25 pav. Žmogaus ir gyvūno kaukės ant bronzinio ąsočio. IV a. pr.Kr. pradžia. (Powell, T.G.E. *Keltai*. 2002, p. 88)

26 pav. Bronzinė segė su žmogaus ir gyvūno galvomis. Vokietija, V a. per. Kr. Pabaiga. (Powell, T.G.E. *Keltai*. 2002, p. 74)

27 pav. Green Man – mitinės būtybės vaizdavimas. (<http://www.ancient-symbols.com/green-man-2.jpg>)

28 pav. Dievo su ragais atvaizdas. (<http://www.wombrose.co.uk/images2/Herne.jpg>)

Kaip vienas iš daugelio puošybinių elementų, pasirenkamas plokštumos ir reljefo tarpusavio derinimas, kuris dar stipriau pabrėžia stilizuojamo kūno apvalumus ir putnumą, išilgintos uodegos motyvą, agresiją, atsispindinčią išvirtusiose akyse, iškalbingai liudija apie keltų meno sampratą. Vaizduojamiems veidams būdingi išpūsti žandai, išverstos akys, mėsinga kakta, stačios arklio ausys. Toks stilizavimas veikiau primena kaukę, nei realistišką žmogaus atvaizdą. Keltiškos stilistikos kaukėms būdingas iškreiptas žmogaus vaidas, kuris dažniausiai suliejamas su stilizuotu paukščio ar gyvūno pasirinktu motyvu, įvairių galvų sudėjimas viena ant kitos. Pavyzdžiui avino galva pereina į barzdotą kaukę, kurios plaukai pavaizduoti plunksniškėmis puošmenomis arba arklys su barzdotu žmogaus veidu.)



29 pav.



30 pav.



31 pav.



32 pav.

29pav. (http://farm4.static.flickr.com/3187/2906006825_958250395f.jpg)

30pav. Bronzinė segė su žmogaus galva ir satyro kauke. Vokietija, apie 400 m. per. Kr. (Powell, T.G.E. *Keltai*. 2002, p. 74)

31pav. Stilizuota žmogaus galva. (http://www.amazon.com/Celtic-Art-Beginnings-Book-Kells/dp/050028265X/ref=pd_sim_b_3)

32 pav. Žmogaus formos bronzinė segė. Manetinas, apie 400 m. per. Kr. (Powell, T.G.E. *Keltai*. 2002, p. 74)

Gyvūnų vaizdavimas keltų mene – byloja apie gamtos įvairovę, jos jėga, virsmą, nesutramdomą stichiją ir dieviškumą. Per pasirinktas simbolines asociacijas, vaizdinius, perteikiama amžinybės tikrumo idėja. Kiekvienas vaizdinys pasirinktas neatsitiktinai, nes turi užslėptą prasmę, reikšmę, kuri informatyviai tiek užkoduoja, tiek atkoduoja kūrinio esmę. Keltai amžinybę, gyvybingumą, išmintingumą išreiškia gyvatės vaizdavimu. Jos išsinėrimas ir atsinaujinimas glaudžiai siejamas su gamtos kaita ir amžinu gyvenimu, mirusiųjų ir gyvųjų pasauliu. Cikliškumą atspindi susisukusi gyvatė į spiralę ar apskritimą, dažniausiai gyvatė vaizduojama įsikandusi sau į uodegą. Erelis – paukščių karalius, kurio vaizdinys tapatinamas su laisve, dvasia, jėga, stiprybe, ištvirme ir įžvalgumu. Simbolizuoja vidinės laisvės siekį ir dvasinį tobulėjimą. „Kiek galima atpažinti, keltai rinkdavosi paukštį, dažniausiai plėšrųjį, arklį, jautį, ožką, aviną, liūtą ir mišrias bei išgalvotas būtybes.“ (Šletė, F. *Keltai tarp Alezijos ir Pergamo*. 1984, p. 114)

Figūros ir augaliniai elementai susilieja į vientisą kuriamo ornamento visumą. Tarytum plonytis nėrinys supinamos augalinio ornamento gijos su galybe atžalų. Kūną primenančios dalys smarkiai stilizuojamos, jog supanašėja su augaliniu motyvu. Figūra tampa tik detalė kuri įpinta plastiškos linijos kompozicijoje. Taigi keltiškojo meno išskirtinumas – kuriamos jėgos ir gyvybingumo, žaismo ir dinamikos, totemo ir religinės sampratos užkodavimas ir perteikimas ornamentikoje.



33 pav.



34 pav.



35 pav.



36 pav.

33 pav. (http://users.atw.hu/regisegbolt/ekszer/domos_ekszer/055m_n.jpg)

34 pav. (<http://karenswhimsy.com/public-domain-images/celtic-symbols/celtic-symbols-1.jpg>)

35 pav. (<http://karenswhimsy.com/public-domain-images/celtic-clip-art/thumbs/celtic-clip-art-6.jpg>)

36 pav. (<http://www.gimehnet.com/images/celtic06.jpg>)



37 pav.



38 pav.



39 pav.

37 pav. (<http://www.threeleggeddragon.com/tabatha/1871%20celtic%20jewelry.jpg>)

38 pav. (<http://lordofdesign.com/wp-content/uploads/2009/09/Ancient-Celtic-Tattoo-Ornaments.jpg>)

39 pav. (<http://www.freevectors.net/files/large/CelticOrnament.jpg>)

Apibendrinant keltų meną, galima išskirti keletą esminių bruožų: ryški kreivų linijų ir geometrinių figūrų stilizuota ornamentika, kuri susipina su gamtos pasauliu; ornamentikos gausumas, skirtingų elementų suliejimas į vieną visumą, nesibaigiančio mazgo motyvas. Jų puošyboje ryški rūsti ir valinga kariška dvasia, kuriai svetimas bet koks saikas ir diplomatija. Tautinis keltų ornamentas – užraitas arba trimito spiralė, kartais detalės „S“ raidės pavidalo, kartais neryški kaip kablelis, kartais išsipūtusi kaip akiniuotė gyvatė. Šis ornamentas gali būti visokiausių formų, tačiau jį nesunku atpažinti. Juo dažnai puošiami šalmai, kalavijai, skydai, žiedai, monetos, indai.

Pintinis raštas suliejamas į vieną visumą kartu su spirale. Tarpusavyje susipina gyvulių kūnai ir jų dalys, paukščių galvos ir nagai. Patenka į jį ir žmogus. „Ne tik plaukai ir barzda, bet ir nosis, ausys, drabužių klostės stilizuotos ir įpinamos į tą patį dinamišką lanką, jo fonas – tai begalinę srovę primenąs į jį patį peraugęs pynės ornamentas.“ (Johansenas, R.-B. *Menas ir mes*. 1975, p. 78) Keltų ornamentika, lyg nesibaigiantis amžinas patirties mazgas simbolizuojantis kosmosą ir begalybę, nesibaigiančią liniją, kurią visada galima atsekti iki pradžios nesibaigiančių ir susipynusių ornamentų gausoje.

3. MENINĖS PLASTIKOS FORMŲ ORGANIŠKUMAS

Mūsų aplinka sudaryta iš daugybės formų – tai reali, materiali tikrovė. Sunku būtų kitaip įsivaizduoti savo būtį, jeigu joje neegzistuotų nefunkcionalūs objektai. Manau tokia gyvenimo tikrovė taptų labai nyki ir tuščia. Objekto forma yra apibūdinama, kaip figūros pavidalas, sudėjimas. Dažniausiai objektų formos yra grupuojamos ir tarpusavyje klasifikuojamos. Išskiriamos dvi pagrindinės rūšys: natūraliosios, gamtos formos ir dirbtinės, žmogaus sukurtos formos. Abi šios sritys mūsų aplinkoje yra reikšmingos. Natūraliosios, gamtos formos laikomos pirminėmis, o dirbtinės, sukurtos žmogaus – antrinėmis. Gamta kūrėjui, išlieka kaip didysis mokytojas ir įkvėpėjas, tai tarsi neišsemiamas pažinimo šaltinis. Nuolatinis įvairiausių studijų objektas. Dėsningumai, logika, konstruktyvumas, cikliškumas, plastika, aktyvesnis ar pasyvesnis judėjimas, harmonija, spalvų gausa – visa formų įvairovė egzistuoja gamtoje. Vargu ar dirbtiniame civilizacijos ir kultūros išsivystymo etape dirbtinės formos gali prilygti natūraliųjų formų turtingumui, prasmingumui ir harmonijai, o gal tai yra tiesiog nelygintina.

Kūryba – gyvenimo variklis, procesas, žmonijos individuali raida. Civilizacijos vystymąsi, techninius pasiekimus, mokslo evoliuciją galima susieti su kūrybos procesu. Naujumo ieškojimas, nusistovėjusių tradicijų ir stereotipų „laužymas“, proceso vyksmas – tai pagrindiniai kūrėjo išsikelti tikslai. Svarbiausias uždavinys - pasinaudojus įvairiomis išraiškos priemonėmis, perteikti savo mintis visuomenei. Tokie kūrybiniai procesai, tikslingai ir prasmingai keičia mūsų aplinką, sampratą, tradicinį požiūrį į daiktų funkcionalumą ir estetiškumą. Daiktuose pradėdame ieškoti ne tik konkrečios objekto funkcijos, bet ir formos plastiškumo, medžiagiškumo, spalvinių sprendimų. Kūrėjo palikta intriga, dažnai žavi nekasdienišku ir originalumu. Ilgainiui daiktai tampa ne tik pilku ir neįdomiu daiktu, pradėdame jį vertinti kaip kūrinį. Kūrybiškumo elementai atrandami įvairiausiose srityse, nes kūryba nėra standartizuota. Idėja – pagrindinė kūrybos versmė, nes tai yra nenutrūkstamas ieškojimų vyksmas.

Meninės plastikos estetikos išskirtinumas

Užsimiršimo, vidinės teigiamos energijos „įkrovos“ savo aplinkoje ieškome skirtingai. Meninė veikla, meno kūrinių stebėjimas ir įskaitymas, tarsi pakylėja į paslaptį, nekasdieniškus būties klodus. Realybės ir improvizacijos, realistiško vaizdo ir transformacijos, meninio objekto integravimo į kasdieninę aplinką. Meninėje formos plastikoje ieškome ne tik grožio kuriamos harmonijos, bet kartu ir netikėtos užuominos, paslapties, tai kas slypi už forminės kūrinio plastikos.

Meninė plastika – vizuali tūrinės formos raiška. Dažniausiai atspindinti semantinį kūrinio formos dialogą su erdve, judesio raišką, prasmingą deformaciją, simboliškumą, linijos kuriama

žaismingumą. Plastiškumą galime apibrėžti kaip skirtingų kūrinio detalių darną, tai kas sukuria estetinį vaizdą, subjektyviai vertinamą grožį. Kiekviena forma turi savo prasmę, esmę ir ypatumus, tuo pačiu ir savo estetinę raišką. Per ją atskleidžiamos meninės vertybės, idėjos visuma. Meninės formos kartu yra intelektualios, žadinančios vaizduotę, patrauklios, intuityvios, nepakartojamos. Savotiška dvasios raiška, kurią galime regėti ir pajauti. Tokiuose kūrinuose atspindima konceptuali raiška. „Estetinį santykį su tikrove V. Bašas subjektyvina ir traktuoja kaip pasąmonės reiškinių. Toks ekstazinis žmogaus „susilieėjimas“ su gamta arba meno kūrinium tariausiai išlaisvina jį nuo tikrovės praktikizmo, sąvokų diktato, kasdienybės ritmo. Estetiniam santykiui esą būdingi trys momentai: 1. jis sudvasina daiktus; 2. jis susijęs su pasąmone; 3. jis išvaduoja žmogų nuo kasdienybės su jos praktiniais siekimais ir doroviniais įpareigojimais.“ (Gaižutis, A. *Menas ir humanizmas*. 1979, p. 13)

Esminis meninės plastikos estetikos išskirtinumas – savitai išreikšto kūrinio vizualusis pateikimas, kuriame atskleidžiamas menininko grožio suvokimas. Kūrinys suvokėjui sukelia harmoningus pojūčius, skatina jo dvasinį tobulėjimą – tai yra meninių vertybių raišką. Forma, judesys, erdvinės kompozicijos – tarsi įtraukia į kūrinio paslaptis. Autoriaus paliktus kodus, kuriuos kiekvienas savitai gali išvelgti ir perskaityti. Plastinė forma susiejama su jutimiškumu, emociniais išgyvenimais, galbūt todėl ji pasižymi subtilia ir kartu įtaigia plastika. Tai lyg tarptautinė meno kalba, kuri suvokiama neįtakoiant tautinių skirtumų. Formos padeda išsaugoti ir perteikti socialinį patyrimą, sukurti tam tikrą tvarką ir užbaigtumą gyvenime ir mene. Žmogui svarbu patenkinti ne tik materialinius, bet ir dvasinius poreikius. Iš čia kyla utilitarinio ir estetinio santykio problematika.



39 pav.



40 pav.



41 pav.

39 pav. Claes Oldenburg, "Floor Burger," 1962. (<http://blog.art21.org/wp-content/uploads/2009/08/dove.jpg>)

40 pav. (<http://blog.art21.org/wp-content/uploads/2009/08/dove.jpg>)

41 pav. (<http://gaydovi.com/plastika.jpg>)

3.1. Plastinės formos organiškumas ir funkcionalumas

Žmogaus sukurtos formos – tai ilgaamžės civilizacijos rezultatas, dirbtinės aplinkos kūrimas, jos tobulinimas bei puoselėjimas. Kiekviename laikmetyje, skirtingose epochose buvo sukuriama savitų, laikmečio požiūriu brandžių ir turtingų daiktų, įvairių objektų, darbo įrankių, meno kūrinių. Analizuojant ir stebint kaip palaipsniui žmogus visa tai keitė ir tobulino, galime sekti žmonijos vystymosi raidą ir etapus, analizuoti šių veiksmų priežastis. Kiekvienam regionui yra būdingas savitas formos, spalvos suvokimas, naudojamos medžiagos, skirtingas jų derinimas tarpusavyje. Tai galime pavadinti etnodizainu. Esminiai šio reiškinio bruožai – tikslingumas, konstruktyvumas, formos savitumas, ornamentika. Sukurtuose objektuose atsispindi tikra ir labai savita, tos žmonių bendruomenės, raida. Praeities ženklai šiuolaikiškai funkcionuojančiuose objektuose akivaizdžiai liudija laiką. Objektų, daiktų formos tampa tarsi laiko ženklais.

Odos išraiškumas, linijos plastika perteikiama per formą. Konceptualiuose, nefunkcionaliuose odos objektuose, kūrinuose idėja išsakoma formos kalba. Formos transformacija, dekoru parinkimas, pirminio objekto ar funkcijos imitavimas, atskleidžia, odos kaip medžiagos, meninį pritaikomumą ir iškalbingumą. Meninė odos dailė daugiau linkusi gilintis į objekto formą. Svarbiausias dėmesys tampa kuriamam įspūdžiui, technologiniams ieškojimams, o ne funkcionalumui. Kokybė ypač vertinama, todėl technologinių sprendimų atlikimo kultūra, konstrukcijos turi atitikti aukštus reikalavimus, kurie laikomi estetine vertybe. Taigi šalia tradicinių odos apdailos technologijų surandame gausybę pažangių technologinių naujovių, kurios vertinamos ir saugomos autorinėmis teisėmis. Tokie eksperimentai atskleidžia kūrėjo saviraišką ir tarsi sustiprina jo pozicijas nūdienos moderniam meno kontekste.



42 pav.

42 pav. V. Giniotytė

Šiuolaikinis menas išsiskiria savo drąsa, pasirenkant neįprastus skirtingų medžiagų tarpusavio derinius, spalvinius sprendimus, funkcijos ir estetikos problematika. Menininkai savo darbuose sprendžia socialines problemas, gvildena įvairius globalinius klausimus. Taigi siekia kurti meninius objektus, kurie tarsi atspindi nūdienos gyvenimą. Skirtingai nei klasikinėse technologijose, kur svarbiausia yra funkcija, šių dienų menininkams svarbiausia yra problematika ir idėja. „Forma egzistuoja tik drauge su konkrečiu turiniu ir visuomet yra konkreti. <...> Tik analizuojant turinį ir formą kaip sudarančius dialektinę vienybę, galima atskleisti jų abiejų santykinį savarankiškumą.“ (Gaižutis, A. *Menas ir humanizmas*. 1979, p. 31)

Trimatė forma – tai erdvinė kompozicija, žavinti savo plastika, raiškos priemonėmis, erdviniais sprendimais. Trimatės formos samprata, formos išraiška, glaudžiai siejama su dizaino disciplina. Dizaino objektui svarbi tikslo ir sprendimo motyvacija, naujų idėjų ieškojimas ir jų įgyvendinimas. Žmogus vaizduotėje gali atkurti pirminius formas ar medžiagos pakitimus. Taip pat suvokti pirminio vaizdo kaitą - jį transformuoti. Suglamžytą popieriaus ar skardos lakštą, mes galime mintyse atkurti jo pirminį vaizdą – plokščią formą. Pasitelkus pirminius objektų vaizdus, sukuriame visiškai nauji kūriniai, kuriuose kinta ne tik forma, bet ir paskirtis, medžiagiškumas. Erdvinės formos kuriamos pasirinkus plastiškas, lengvai modeliuojamas medžiagas. Oda atitinka šiuos keliamus reikalavimus, todėl lieka svarbiausias uždavinys – rišli, estetinę vienovę išlaikanti erdvinės kompozicijos visuma, apibendrinta formos kompozicija. Kūrybos esmė yra ne tik idėja, tačiau ir jos įgyvendinimas per išraiškos priemones, racionalus medžiagų pasirinkimas, kompozicinė dermė, kūrinio įtaigumas, pritaikomumas.



43 pav.



44 pav.



45 pav.

43 pav. Boiled Leather Stools - Simon Hasan

43-45 pav. (<http://freshome.com/wp-content/uploads/2008/07/stool-one.jpg>)

Odininkystė, dekoratyvinė odos estetika turi labai galias ir tvirtas tradicijas. Senosios meistrų odos technologijos naudojamos ir šiuolaikinių menininkų. Vystantis technologijoms galime surasti daugiau eksperimentų, individualaus braižo ieškojimų, formos plastikos, kelių

technologijų samplaikas. „Greta odos imta naudoti įvairias kitas natūralias ir sintetines medžiagas: stiklą, veidrodį, plastiką, keramiką“. Tačiau pamatinės meistrystės tradicijos išlaikomos. „Formos paieškos skatino naudoti įvairesnes klasikinės odos apdailos technikas: batikos, marmuravimo, tonavimo, aplikacijos, inkrustacijos“. (Šaulauskaitė, D. M. *Knygrišystė Lietuvoje*. 2007, p. 45). Tai sąlygoja pati medžiaga – oda. Paprastai medžiaga vienaip ar kitaip lemia daikto formą ir visą jo išvaizdą. Kiekvieno daikto paviršius turi tam tikras ypatybes – jis gali būti lygus ar gruoblėtas, slidus, šiurkštus ar švelnus.

3.2. Bionika – mokslas apie gamtos formų įvairovę

Nuo pačių seniausių laikų gamta įkvėpdavo žmogų siekti mokslo ir technikos pažangos. Mitas apie Ikarą pasakoja, kaip žmogus bandė kopijuoti gyvūnų sandarą ir elgesį. Ikaras, kilęs į Saulę vašku suklijuotų plunksnų sparnais, įkrito į jūrą, nes kaitrūs saulės spinduliai ištirpdė vašką. Žinoma, dauguma primityvių ir naivių senovės išradėjų mėginimų neišvengiamai turėjo baigtis nesėkme, tačiau tai padėjo žmogui suprasti, jog biologinės sistemos yra nepaprastai sudėtingos, įvairios, tobulos. Smalsumas skatino aktyviai nagrinėti daugelį biologinių veiksnių sąveikas, objektų sandarą, sistemų funkcijas, kurių pamėgdžiojimas ir pritaikymas vedė žmonijos tobulėjimo linkme.

XX a. viduryje matematikai, fizikai, chemikai, inžinieriai pradėjo dirbti kartu su biologais, kurdami prietaisus, pagrįstus biologinių sistemų sandaros ir veikimo principais. Ši nauja mokslo kryptis vadinama bionika. Jos tikslai ir objektas – išsamus gyvosios gamtos funkcijų, ypatybių ir reiškinių tyrimas, patirtį siekiant panaudoti technikoje. Kodėl gi susidomėta įvairių gyvū organizmų sandara ir funkcijomis? Žmogaus kuriami prietaisai tampa vis sudėtingesni ir brangesni. Mokslininkai ir inžinieriai gyvū organizmų pasaulyje ieško naujų principų paprastesniems ir patikimesniems įrenginiams gaminti. Bionika susiformuoja remdamasi biologijos, botanikos, fiziologijos, fizikos, elektronikos, biochemijos, technikos mokslų disciplinomis.

Vandens gyvūnai — žuvis, delfinai, kalmarai — gali plaukti dideliu greičiu. Todėl bionikai juos tyrinėdami ieško naujų būdų, kaip padidinti projektuojamų laivų greitį: jie „pasiskolino“ delfino kūno formą dabartiniams povandeniniams laivams, sukūrė jiems dangą, funkcionuojančią panašiai kaip delfinų oda, kuri primena geromis amortizacinėmis savybėmis pasižyminčią diafragmą. Be to, delfinai ir kai kurie kiti jūrų gyvūnai žuvis aptinka ultragarsu. Naudodamiesi šiuo „patentu“ mokslininkai sukūrė žvejyboje plačiai naudojamą prietaisą — echolotą.

Gyvi organizmai labai jautriai reaguoja į aplinkos pokyčius: temperatūros, drėgmės, šviesos ir kitus. Tam tikru paros metu susiglaudžia ir išsiskleidžia augalų žiedų vainiklapiai,

kilus pavojui į kamuoliuką susiriečia ežys ar šarvuotis. Atsižvelgiant į dvisparnių vabzdžių (musių, uodų) antrosios poros sparnų, vadinamų dūzgais, funkciją, padedančią išlaikyti pusiausvyrą skrendant, sukurtas prietaisas viršgarsiniams lėktuvams, kuris skrendant padeda išlaikyti stabilią pusiausvyrą. Tai tik keletas bionikos tyrimų bei atradimų. Nors šis mokslas labai jaunas, bet jau pasiekta gana reikšmingų laimėjimų.

3.3. Daiktiškoji aplinka – funkcionalumo ir konceptualumo sintezė

Menas laikomas tam tikra kalba ir komunikacijos priemone, kuriai suprasti bei vartoti reikia meninės ir estetiškos kompetencijos. Šiuolaikinį žmogų meno apraiškos lydi daugelyje gyvenimo sričių. Visa žmogaus aplinka, butis ir būtis, kasdienybė ir laisvalaikis vienaip ar kitaip susijusi su menu. Meno kūriniai atspindi visuomenės kultūros lygį, asmenybės meno suvokimas nusako jo išprusimą, išsilavinimą, meninį skonį. Menas – plati sąvoka, apimanti daug kultūros sričių.

Meninis medžio, metalo, akmens, molio, odos ir daugelio kitų įprastų medžiagų panaudojimas, šiuolaikinėje plotmėje, labai atitrūkęs nuo amatininkystės kanonų. Toks šiuolaikinių menininkų, dizainerių požiūris matyti baldų dizaine, dekoratyvinėse interjero detalėse, įvairiuose aksesuaruose. Stengiamasi surasti kuo įdomesnes, netikėtas, plastiškas, transformuojamas objekto formas, derinti tarpusavyje skirtingas medžiagas, pritaikyti šiuolaikinio dizaino tendencijas. Šiuolaikinių dizainerių kuriamos harmoningos formos turi tam tikrų ypatybių. Ji organiška ir vientisa. Atskiros jos dalys proporcingos bei ritmiškos. Tokia forma lengvai pritaikoma aplinkoje, kuriai yra skirta. Harmoninga forma kuriama vadovaujantis autoriaus suprantamais grožio dėsniais, nors menas ir neturi tokių griežtų kanonų kaip daugelis tikslųjų mokslų. Svarbu išlaikyti organišką, vientisą kompoziciją, kada visi jos komponentai natūraliai susilieja į visumą. Natūralumo paieškos skatina stebėti aplinką, vėl atsigręžiama į gamtos pirmines formas. Tokių prototipų transformavimas puikiai pritaikomas kuriant baldus bei dekoratyvias interjero detales. „Interpretacinis menas susijęs su didėjančiu menininkų polinkiu eksperimentuoti, noru pasikliauti ne tik jausmu ir intuicija, bet ir išradingumu. Dailininkai geidžia suvokti juos supantį pasaulį, tačiau šiandien šį uždavinį jie sprendžia savaip, visas išgales skiria ne imitavimui, bet kūrybiniam įprasminimui. Tiesa, imitavimo momentas išlieka, bet jis ne toks savarankiškas kaip anksčiau.“ (Gaižutis, A. *Kultūros vertybės ir erzacai*. 1993, p. 131)



46 pav.



47 pav.



48 pav.



49 pav.



50 pav.

46 pav. satala', 2000, fabric cushion and coated metal. (<http://www.dmlights.com/en/cat/3741/0/Flos/Zepplin.html>)

47-49 pav. <http://www.homedosh.com/bacello-wooden-chair-from-palette-industries/>

148 pav. Marko Macura Design (<http://www.homedosh.com/experience-elegant-seating-with-the-sulla-luna-bench/>)

50 pav. David Design (<http://www.homedosh.com/superstructure-oak-chair-by-bjorn-dahlstrom/>)



51 pav.



52 pav.



53 pav.

51-53 pav. (<http://www.homedosh.com/give-beauty-to-your-garden-with-the-lounge-chairs-and-daybeds-from-lifeshop-collection/>)

52 pav. (<http://www.dmlights.com/en/cat/3741/0/Flos/Zeppelin.html>)



54 pav.

54 pav. (<http://www.dmlights.com/en/cat/3741/0/Flos/Zeppelin.html>)

Meno kūriniai atveria savitą ir turtingą prasmų bei vertybių pasaulį, kurio pažinimas yra toks pat reikšmingas, kaip ir mokslinis, matematinis, religinis ir kitų, išsilavinusiai asmenybei reikšmingų disciplinų. Asmeniui gebant stebėti, išgyventi ir suvokti meno kūrinius, didinamas jo sąmoningumas, išplečiamos objektyviojo ir ypač subjektyviojo pasaulio pažinimo ribos. Meniniai gebėjimai traktuojami kaip įvairiapusiai, apimantys ne vien intuicijos ir jausmų, bet ir intelekto raišką, visuminę žmogaus sampratą. Naudojantis įvairiomis išraiškos priemonėmis, skatinamas asmenybės individualumo ir savarankiškumo atsiskleidimas.

21 amžius žavi savo idėjomis, labai savita ir individualia menininkų saviraiška, ododailės tradicijų išsaugojimu ir puoselėjimu. Darbuose pabrėžiamas natūralios medžiagos orumas ir pagarba, kuriamų objektų konceptualumas, kuriuose atsiskleidžia pamatinės odos technologijų tradicijos. Oda visais laikotarpiais buvo vertinama kaip solidumo ir prabangos ženklas. Puikios odos estetinės savybės, jos gražus derėjimas su kitomis medžiagomis, vis daugiau naudojamas

kurti meniniams objektams. Taigi oda ne tik taikomosios dailės dalis, tačiau stipriai įsitvirtina ir vaizduojamosios dailės srityse.

Funkcionalios formos kūrimo principas išliko toks pat, kaip ir prieš tūkstančius metų: išraiškingumas, tikslingumas, funkcionalumas, organiškumas. Daugelis kūrėjų ieško egzistuojančių formų gamtoje, tai tarsi pirminis kūrybos pradas, kuris ilgainiui yra keičiamas ir transformuojamas, įvedamos tam laikmečiui būdinga formos stilistika, spalvinis sprendimas, medžiagos.

Stebime vis didėjančiu pagreičiu atsinaujinančias aplinkos ir daiktų formas. Per medžiagas, technologijas, kūrybingumo apraiškas ir įgyvendinamus objektus, esame nuolatos veikiami naujo gyvenimo kintančios realybės. Daiktai fiksuoja arba keičia mūsų santykį su laiku ir erdve. Per juos mes tarsi stipriau suvokiame erdvės kaitą, kaip dinamišką vyksmo procesą. Tokiam požiūriui įtakos turi visuomenės ekonominis, mokslinis, technologinis lygis, meno apraiškos kasdieninėje mūsų aplinkoje. Taigi menas yra neatsiejama idėjos išraiškos priemonė, kuriai įgyvendinti reikalinga žinoti pagrindines disciplinas.

Žmogaus kasdienybė negali būti atskirta nuo daiktų, nes mūsų būtis yra daugiau ar mažiau daiktiška. Estetinis daikto išpildymas, suteikia teigiamas emocijas vartotojui, stebėtojui ar suvokėjui, nes juos galime jusliškai jausti. Tokia sąlyga priverčia susimąstyti ne tik apie funkciją bet kartu ir estetiką. Atsiranda tendencija į savo buitį įsileisti laisvesnius, conceptualius objektus. Tai tarsi įrodo, kad patirtį grožį mums yra svarbus ne tik parodinėje erdvėje, bet ir kasdieninėje aplinkoje. „Būtent grožis yra tokia daikto savybė, kuri daro jį estetinio išgyvenimo objektu, t. y. meno kūrinium. Estetinis santykis tapatinamas su jausmais ir išgyvenimais, o gauti visuotinai reikšmingų rezultatų mąstant apie jausmus ir išgyvenimus, analizuojant subjektyvų santykį tarp žmogaus ir meno kūrinio, matyt, neįmanoma iš principo, nes – pasakykime paprastai – tai kas subjektyvu, negali būti objektyvu“. (Šliogeris, A. *Daiktas ir menas*. 1988, p. 10)

Meno kūrinys – visuomeninio gyvenimo atspindys. Manau neverta diskutuoti ar menas reikalingas žmogui. Kiekvienam jis reikalingas savitai, neapibrėžtai, tai atsispindi išskirtiniuose menininkų darbuose. F. Šileris teigia „daiktas mums ir subjekto būseną. Jis – forma, nes mes jį vertiname, sprendžiame apie jį, tačiau jis yra ir gyvenimas, nes mes jį jaučiame. Jis kartu mūsų būseną ir mūsų veiklą“. (Gaižutis, A. *Menas ir humanizmas*. 1979, p. 74) Estetinių ir meninių vertybių prigimtis yra ne daiktinė, o socialinė. Estetiškumas slypi idėjose, žmonių pojūčiuose, meno išraiškos formose. Čia susipina objektyvūs visuomenės gyvenimo poreikiai ir tikslai, siekiai, vertybės, kuriančiojo ir meno kūrinį suvokiančiojo subjekto.

4. ODA – UNIKALUS GAMTOS KŪRINYS

Oda – unikali medžiaga. Pirmiausia tai yra žmogaus ir gyvūno kūno paviršiaus dangalas su savitu reljefu bei raštu. Organizmo apsauga nuo mechaninių pažeidimų, išorės poveikių, taip pat svarbi ir kaip jutimo organas. Oda atsinaujina iš vidaus ir nuolat keičiasi.

Filosofiniu požiūriu odos kaitą galime susieti su natūraliu vyksmo ciklu, esatimi ir baigtimi, tęstinumu. Tai organinis vyksmas nuo kurio niekur nepabėgsime. Nykimas tai – tikrumas. Tarytum gija tarp gyvosios bei negyvosios esaties, tarp žmogaus ir gamtos, tarp egzistencinės būties ir kasdienybės daiktiškumo. Sukurti odiniai meno kūriniai jau savaime užkoduoja egzistencinės temos plėtotę. Pati medžiaga tarytum raktas į šios sudėtingos analizės turinį. Sukurti kūriniai iš odos, pirmiausia išsiskiria savitu „tikrumu“ ir skleidžiama šiluma, o natūralus senėjimas, dilimas - suteikia savotiško žavesio.

Estetinės, išdirbtos natūralios odos savybės – ypač vertinamos. Dažniausiai ji apibūdinama kaip nepaprasta, unikali medžiaga. Prabangi, ilgaamžiška, moraliai nesenstanti, atitinkanti aukštus standartus, „prestižinė“ medžiaga. Asmens vizitinė kortelė, kuris vertina natūralumą, komfortą, turi išlavintą estetinį skonį.

Oda šimtmečius buvo ir tebėra vertinama medžiaga. Įvairiapusis pritaikomumas, praktiškumas, plastinės savybės – lankstumas, tamprumas, formos bei linijos plastiškumas, leido jai išsilaikyti ne tik praktinio vartojimo srityse, bet ir kuriant meno kūriniai. Populiarėjančiai odos plėtotei meno srityje, įtakos turėjo postmoderniojo meno atstovai, kurie savo kūryboje pradeda naudoti greitai nykstančias medžiagas. Šis meno trumpalaikiškumas tarsi priešprieša vyravusiai filosofijai, jog meno kūriniai turi būti ilgaamžiai ir nevienadieniai.

Gamtos ir žmogaus sąsajos

Žmogų su gamta pirmiausia galime sugretinti prigimtimi. Evoliucijos proceso rezultatas smarkiai mus atitolino nuo pirminių ištakų. Dabar tai suprantame ir vertiname kaip sąmoningą procesą, kurį įtakoja ciklinis gamtos ritmas arba laiko samprata. Diskusijose apie žmogų ir gamtą dažniau išgirsime gvildenamas globalines problemas: visuotinis atšilimas, tarša, gamtinių išteklių naudojimas, neapskaičiuotas vartotojiškos visuomenės įgeidžių patenkinimas, dėl kurių įgyvendinimo susidaro globalinių problemų virtinė. Šios temos išties svarbios ir aktualios, tačiau žmogus ne tik vartotojas, pirmiausia matantis ir apskaičiuojantis natūralius išteklius. Mes esame stebėtojai, besimokantys iš didžiosios mokytojos – Gamtos. Įtikinamiausiai tai pagrindžia bei atskleidžia japonų kultūra, jų gyvensena, kuriama kasdienybės estetika, kuri paremta gamtos filosofija. Tradicinis japonų meno suvokimas, nuolatos pabrėžia emocinę, psichologinę meno prigimtį. Beatodairiška meilė gamtai, subtilaus minimalizmo kūrimas, gebėjimas atsisakyti materialumo, daiktiškumo neužgožia žmogaus išorinio, o svarbiausia vidinio pasaulio. Šį teiginį

galima pagrįsti A. Šliogerio išsakyta mintimi: „Kuo lengviau, paprasčiau mums mūsų santykiuose su daiktais, tuo sunkesnė, tamsesnė ir chaotiškesnė mūsų vidujybė. Ir priešingai: kuo sunkesnė sandūra su išore, tuo aiškesnis mūsų vidaus pasaulis, tuo geresni žmogiškumo horizontai ir griežtesni kriterijai“. (Šliogeris, A. *Būtis ir pasaulis*. 2006, p. 330)

Atvirumas aplinkai, įsiklausymas jos iškalbingai paslaptingoje tyloje, verčia sustoti ir susimąstyti, koks aš esu ir kaip gyvenu. Tai tarsi nuoroda į tikrąją būtį, terpę kurioje susilieja egzistencinis ir meninis patyrimas. Tokios tylos minutės, pauzės, meditacija – laikas skirtas sau. Mane domina žmogaus ir gamtos sąsaja, kuri paremta harmonijos ieškojimu, vidiniais išgyvenimais bei patyrimu. Kokį stiprų emocinį krūvį žmogus patiria pasilikdamas vienas gamtos ir tylos apsuptyje. Vieniems tokia sandūra padeda susidėlioti gyvenimo vertybių skalę, kitiems tai yra meninis impulsas, pirminis idėjos ir filosofinių ieškojimų etapas.

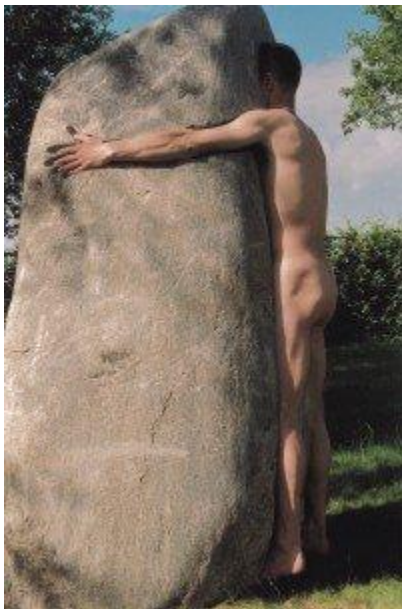

55 pav.



56 pav.



13 pav.

55 pav. Ališanka, A. *Akmens apkabinimas*. 2001, lauko riedulys, h 230

56 pav. Griškevičius, A. *Ornitologo kolekcija*. 2002.

57 pav. Griškevičius, A. *Puolęs angelas*. 2002.

55-56 (http://test.svs.lt/images/nemunus/nemunus_625_72.jpg)

Žmogiškojo pasaulio pažinimas paremtas transcendentine laiko ir erdvės sąsaja, laikinumo ir amžinybės suvokimo, susitaikymo problematika. Gamtinėje aplinkoje susipina gamtiškumo ir žmogiškumo dėsniai, socialinės nuostatos ir išlikimo faktoriumi paremta egzistencija, civilizacija ir „laukinis gyvenimas“, sukurtas daiktiškumas ir natūralumas. Kiekvienas žmogus labai skirtingai ir savitai supranta bei perteikia gamtos grožį. „G. Hegelis yra sakęs – gamtos grožis tėra žmogaus dvasinio grožio atspindys. Gamtos ir kasdieninio gyvenimo grožis taip pat yra svarbus estetikos objektas“. (Gaižutis, A. *Estetika tarp tobulumo ir mirties*. 2004, p. 9) Taigi aplinkos – gamtos suvokimas, pajautimas yra žmogaus susisteminta, individuali visumos

interpretacija, atsispindi meno kuriniuose. Meno objektai, kuriuose pasiremta gamtos formomis, egzistuoja kaip pasaulio ir žmogaus gilesnio suvokimo išraiška. Tai tarytum įrodymas tiems, kurie šiuolaikinėje visuomenėje neberanda žmogiško tikrumo ir natūralumo, dvasinių vertybių buvimo. „Svarbiausia man – kūryba ir šeima. Ir dar gamta. Be jos aš negaliu. Gamtoje gali pabūti vienas, pasijunti geriau, niekas tavęs netrukdo. Paklausai, kaip paukštis čiulba, pasižiūri į grožį. Čia viskas tobula: ir medžio žievė, ir samanosa, ir koks vabalas. Kitas sėdi ant brukio ir gerai, o mane vargina šurmuly“, – kalba skulptorius J. Lebednykas“. (internetinė prieiga http://test.svs.lt/images/nemunas/nemunas_625_72.jpg)

Žmogaus ir gamtos sugretinimas, vientisas suliejimas, raiškiai atsispindi graikų mitologinio pasaulio vaizdavime. Mitas – graikų išminties šaltinis, kuriame užfiksuotas tuometinio pasaulio suvokimas, gamtos sudievinimas, simbolio reikšmė už kurio koduojamos mitologinės dievybės. Šiuose pasakojimuose apmąstoma grožio ir meno kilmė, harmonijos siekiamybė. Graikai pasaulio, kosmoso grožį suvokė jusliškai, tampriai jį susiedami su fiziniu kūnu ir dažniausiai įamžindami skulptūroje. Kosmosas – tobiliausia grožio forma, kuriai būdingas vientisumas, darna, jėga, kuriai paklūsta dievai ir žmogus. Taigi graikų menas neatribojamas nuo gamtos. Priešingai jos paslaptį, veržlumą, neaprepiama galia, tarytum pulsuoja kūrinuose amžina gyvybe. Antikinė estetika pabrėžia „<...> meno savarankiškumą, jo sąlygiškumą ir simbolinę kilmę. Svarbiausiu meno kūrinio kriterijumi antikinė estetika pripažįsta meninio vaizdo panašumą į originalą. Toks kūrinys laikomas tobulu ir kelia didelį susižavėjimą.“ (Gaižutis, A. *Estetika tarp tobulumo ir mirties*. 2004, p. 88)

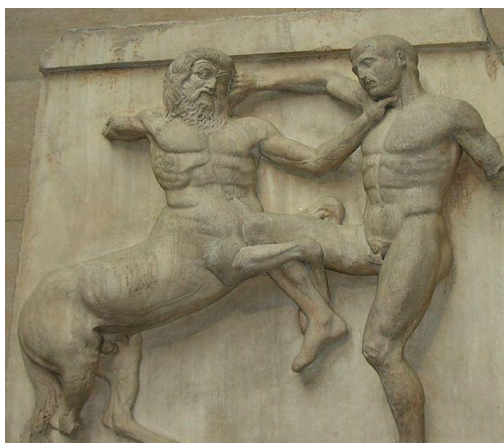

58 pav.

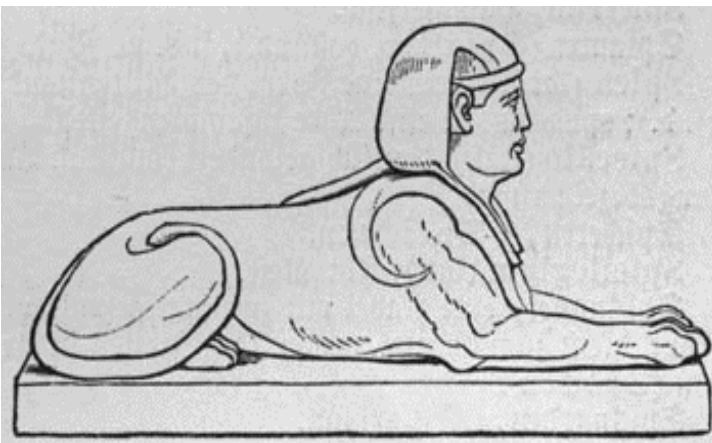

59 pav.

58 pav. Tradicinis graikų kentauros vaizdavimas. Būtybė – pusiau žmogus pusiau arklys.
(http://lt.wikipedia.org/wiki/Vaizdas:Ac_marbles.jpg)

59 pav. Sfinksai senovės Egipto laikų – gulinčio liūto su žmogaus ar avino galva figūra. Kai kurie sfinksai taip pat turi sparnus. Dauguma statulų, kurios vadinamos sfinksais, vaizduoja karalių arba faraoną kaip Saulės dievą. Žodis „sfinksas“ kilęs iš graikų kalbos *sphingo* ir reiškia „pasmaugti“, arba iš egiptietiško *spanch* ir reiškia „tas, kuris gauna gyvybę“. (http://upload.wikimedia.org/wikipedia/commons/f/f2/Sphinx_MK1888.png)

Šiuolaikinių menininkų graikų mitologijos interpretavimas.



58 pav.



59 pav.



60 pav.

58 pav. Martišius, M. *O, saule mano*. 2001. (http://test.svs.lt/images/nemunas/nemunas_625_72.jpg)

59 pav. Kvintas, R. *Saulys* (http://www.skulptoriai.lt/gallery/R.Kvintas_gallery/RKv_Kentauras2.jpg)

60 pav. Kvintas, R. *Kentauras* (http://www.skulptoriai.lt/gallery/R.Kvintas_gallery/RKv_Kentauras2.jpg)

Pasak I. Kanto „<...> gamta atrodo puiki, graži tuomet, kai ji savaime turi menui būdingų bruožų, o menas būna laikomas gražiu, kai jis kažkuo panašus į gamtą“. (Gaižutis, A. *Estetika tarp tobulo ir mirties*. 2004, p. 9)

4.1. Oda – atskirtis tarp mikro ir makro erdvių

Oda tarp mikro ir makro erdvių, plačiau apibendrinama filosofiniu požiūriu. Ji tarsi daugiaprasmiškas meno kūrinys, turintis savo išorinę, atspindinti jutiminio pasaulio, ir vidinę, giluminę formą. Svarbiausias odos apibrėžtinumas dažniausiai suvokiamas kaip paviršiaus dengimas, kūno apsauga nuo išorinės aplinkos poveikių. Nuo mažiausios mikro ląstelės iki makro dydžio ploto. Toks odos apibrėžimas yra visiems aiškus ir suprantamas, tačiau galima surasti ir daug gilesnę šios organinės medžiagos prasmę. Kiekviena membrana – unikalus raštų kodas. Atspaudas, ženklas kuriantis išskirtinius linijų bei spalvų tekstus. Joje tarsi užfiksuojama gyvenimo istorija, kurią kuria atsiradę randai, siūlės, odos nelygumai, surambėjimai, suskeldėjimai. Oda tarsi žmogaus kūno atspindys, kurioje užfiksuotas ne tik medicininis palikimas, bet kartu socialinis statusas. Išpuoselėta, prižiūrima, ir nuo sunkių, sudėtingų gyvenimo sąlygų suskeldėjusi, patamsėjusi, sudiržusi oda nebyloja apie lengvą gyvenimą. Taigi oda, tarsi gyvas laiko pulsas.

Gamtoje – oda, suvokiama kaip viena iš komunikacijos priemonių, reakcija į objektą ar priešininką. Dažniausiai perteikiama maskavimosi (slėpimasis prisitaikant prie objektų), įspėjamoji, pasyvaus gynimosi pozicija perteikianti grėsmę ir pasiruošimą kovai. Visi šie

išvardinti veiksniai atspindi kūno, gyvybės apsaugojimą. Naudodami socialinėje aplinkoje tokias sąvokas kaip: kiautas, stora oda arba storaodis, spygliuotis, išreiškiame emocines žmogaus būsenas. Tai personifikuotas slėpimasis, vidinis susigūžimas ir priešingai – nejautrumas, neįsiklausymas į aplinką.

Odos atsinaujinimas bei senėjimas yra būdingas gyvūnams ir žmonėms. Išsinėrimas, senos odos pašalinimas – perėjimas iš seno į naują, iš praeities į ateitį. Tai natūralus gamtos rato vyksmas. Kūno apibrėžimas laike, byloja apie trumpalaikiškumą bei nykimą. Šis procesas tapatus ir odai. Jos senėjimas, traukimasis, džiuvimas sukelia būties klausimus ir iškelia uždavinius, kaip estetiškai įtaigiai perteikti tai meno objektuose.

Filosofinis pagrindimas, oda lyg apsauginis kiautas

Odos, amžiaus nulemtas, kitimo progresavimas – laiko tėkmės paliktos žymės. Tai natūralus, būdingas visoms gyvoms būtybėms organizmo pakitimas. Senėjimas – individualus, visą apimantis, neišvengiamas bendras kūno „nykimo“ procesas. Odos senėjimas užklumpa lyg lavina ir priklauso nuo bendros organizmo būklės. Oda pradeda plonėti, ragėti, praranda savo elastingumą ir jaunatvišką spindesį. Kūdikystės laikotarpiu odos apsauginės funkcijos palapsniui tobulėja, o brandžiame amžiuje – silpnėja. Kūdikis išgyvena didžiulį jį supančios erdvės pokytį – iš vandenų terpės atkeliaujama gyventi į džiovinančią, grubią, odą ardančią aplinką.

Kai kuriems žmonėms labai sunku susitaikyti su senatvės natūralumu ir toks akivaizdus kūno pakitimas – viena iš daugelio psichologinių problemų pasekmių. Tačiau jeigu ignoruosime, sukurtus industrinio pasaulio, stereotipus ir daug giliau pažvelgsime į šią kaitą, surasime joje egzistencinės prasmės būvį. Raukšlės – tai natūralumas, nebijojimas keistis ir vidinis susitaikymas su gyvenimo dėsningu bei laikinumu. Jos tarsi paneigia dirbtinį, skalpelišką tvarkingumą, individualių žmogaus linijų suvienodinimą. Atsiradę vingiai, linijos gilumas suardo geometrinį idealumą, įrėždamos savitas gyvenimo atspaudų žymes. Išbalęs raukšlėtas veidas, suskirdusios rankos byloja apie gyvenimo patyrimą. Atsiradusiose vagelėse, tarsi slepiama išmintis, duoklė praėjusiam laikui. Nepaslėptas raukšlių raštas tampa atviras visuomenei savo natūraliu nuogumu ir tikrumu. Jos liudija apie ypatingus žmogaus charakterio ir asmenybės bruožus, patirtą rūpestį, susitaikymą ir nuolankumą. Tai tik traukos ir atostūmio linijos, kurios vienus žavi plastikos darna, natūralumu, kuris suteikia žmogui šilumo ir švelnumo, dar kitus tai trikdo ir kelia pasibjaurėjimą. Raukšlės atsiradimas – prasmingos, svarbios akimirkos padarinys. Tai nėra tik susikertančių linijų raštas, tai gyvenimo kreivės.



61 pav.



62 pav.



63 pav.

61 pav. (<http://www.efoto.lt/node/190110>)

62 pav. (http://freespa.files.wordpress.com/2009/05/woman_wrinkle_bw1.jpg)

63 pav. Ostašenkovas, A. (http://www.kamane.lt/lt/atgarsiai/fotografija/fatgarsis490/atgarsis_printable)

Oda – apsauginis audinys, kurį galima interpretuoti kaip kaukės, šarvų, kiauto, kokono transformacijas.



64 pav.



65 pav.

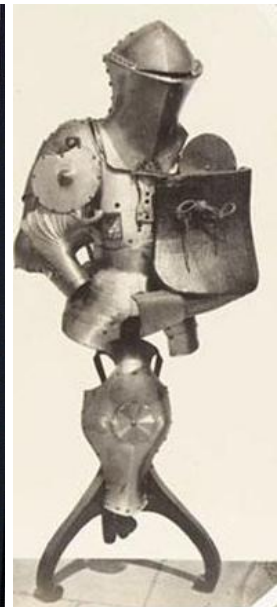

66 pav.

64 pav. Grifinis vėžlys - *Macrolemys temminckii*

(http://www.skuodas.lt/images/renginiai/Sod_473.jpg)

65 pav. Plokšteliniai korikų šarvai. / 4 pav. Vokiški paradiniai šarvai

66 pav. Dalis turnyrinių šarvų, skirtų kautis raitam, su ietimi. Apačioje - arklio šarvų antkaktis.

64-66 pav. (http://lt.wikipedia.org/wiki/Vaizdas:Lightmatter_tortoise.jpg)

Oda – savita dangalo interpretacija, po kurio sankloda slypi ne tik biologiniai organai, bet ir sudėtingos žmogaus emocijos. Po šiuo uždangalu gali paslėpti tikrumą, savitumą, nuostatas ir įsitikinimus kurie nėra priimtini visuomenėje nusistovėjusioms taisyklėms. Toks slėpimasis reikalingas tam, kad išliktum ir apgintum save. Įvyniotum savo jautrumą ir bailumą į storą, nepermatomą apvalkalą, kurio niekas negali praplėšti. Atsiribojimas ir užsisklendimas nuo išorinio pasaulio, suteikia ramybės, šilumos, saugumo pojūčius. Neblaškomas aplinkų dėmesiu, perdėtu susidomėjimu ar suvaidintu rūpestingumu, susikurtoje erdvėje gali trumpam sustoti laiko tėkmėje ir pamąstyti. Kiekviena pauzė – tikrumo akimirka su savimi, akistata, nuoga tiesa.

Kaukę, šarvus galima interpretuoti ne tik kaip jautrios asmenybės apsaugojimą. Tai gali būti apsukraus žmogaus priedanga. Kuriamas apsaugos daugiasluoksniškumas paslepia savyje dviveidiškumą, prisitaikėlišką žmogaus charakterį. Toks žmogus lyg chameleonas įsiliejantis į aplinkos visumą.

Analizuojant odos, kaip apsauginio apvalkalo interpretacijas žmogaus būtyje, ieškant filosofinio pagrįstumo, surandama sąsaja su gamta. Apsauginio sluoksnio kūrimas, lyg vejamas kokonas, kuriame paslepia trapi gyvybė. Sielos laisvė, kvėpavimas, mąstymo galia – drugio įprasminimas. Purus kokono apvalką ir viduje bręstantį virsmą galima sulyginti su augančiu kūdikiu motinos iščiose. Gamtos metamorfozė tolygi žmogaus gyvenimo etapų cikliškumui.



67 pav.



68 pav.



69 pav.

67-69 pav. (<http://lt.wikipedia.org/wiki/L%C4%97liuk%C4%97>)

Šarvai – ne tik savotiškas apsaugos ginklas, bet ir įkapės. Emocinis žmogaus nestabilumas, užsisklendimas savyje, gali uždaryti visiems laikams. Negebėjimas surasti tinkamų sprendimo išeičių, nenoras kovoti su savo blogomis ydomis, baimė priešintis stereotipams, pasmerkia lėtam ir skausmingam nykimui. Traukimasis, džiūvimas, visiškas atsiribojimas nuo visuomenės, kada tu joje jau tampi svetimkūniu – veda tik viena linkme. Taigi vidinis

užsisklendimas turi dvejopą prasmę: tai užsispyrimas kovoti, eiti į priekį, ir – sąstingis paralyžiuojantis fizinius veiksmus, dvasinį pasaulį.

Taigi, ar galima nubrėžti griežtas ribas tarp žmogaus ir gamtos. Gamtos harmonija, neišdarytas natūralumas, visumos dermė – mus tarsi įtraukia ir panardina neaprėpiamoje didybėje. Ji lyg mama mus baudžia, auklėja primindama apie savo stichiškumą ir kartu dovanoja visą grožį, kuriuo galime gėrėtis bei jausti kiekvienas savitai. Stipriausiai, žmogaus pajaučiamas, kūniškai pastebimas gamtos pasireiškimas – laiko judėjimo suvokimas. Vizualizuota visatos ir savęs raiška, tampa tūriniai, plastiniai, muzikiniai, žodžio raiškos kūriniai. Individualus pokalbis su pasauliu, kuriame ieškomas prasmų ir atsakymų krūvis.

4.2. Biologinių dangalų įvairovė gamtoje

Odos struktūra priklauso nuo gyvūno genetikos, jo gyvenimo sąlygų bei mitybos. Kiekvieno gyvūno oda turi unikalią tekstūrą ir išskirtines natūralias savybes: randėjimą, odos atsinaujinimą, rašto struktūrą, raukšlėtumą, spalviškumą, odos storį, kailio struktūrą. Natūralūs gyvūno augimo požymiai yra ne trūkumai, o jo odos, kaip natūralaus produkto, įrodymai. Raukšlės, sužeidimų randai, vabzdžių įgėlimai, pigmentinės dėmės (tamsesnės vietos) ir venų struktūros yra natūralios gyvūno odos tikrumo argumentas. Siekiant atskleisti visą natūralios odos grožį, ji apdorojama atsižvelgiant į natūralias odos savybes.

Kiekviena gyvūno kūno dalis turi skirtingą odos tekstūrą, pavyzdžiui, raukšles ant kaklo ir šonų, netolygų graublėtumą, surandėsimus, suaižėjimus, tačiau tokios išskirtinės žymės tik sustiprina odos unikalumą ir išskirtinumą.

Apibendrinat reikėtų pabrėžti, kad natūralios odos įvairovė pirmiausia priklauso nuo gyvūno, vėliau seka odos apdirbimas naudojant įvairias technologijas, sintetinius pakaitalus. Oda apdirbama labai įvairiai: pašalinamas viršutinis sluoksnis - plaukai, šeriai, plunksnos, vilna. Dažniausiai pašalinami šeriai ir plunksnos, kurios pagal poreikius panaudojamos vėliau (stručio, pavo plunksnos).

Stuburinių gyvūnų skirstymas, kūno paviršiaus danga – oda.

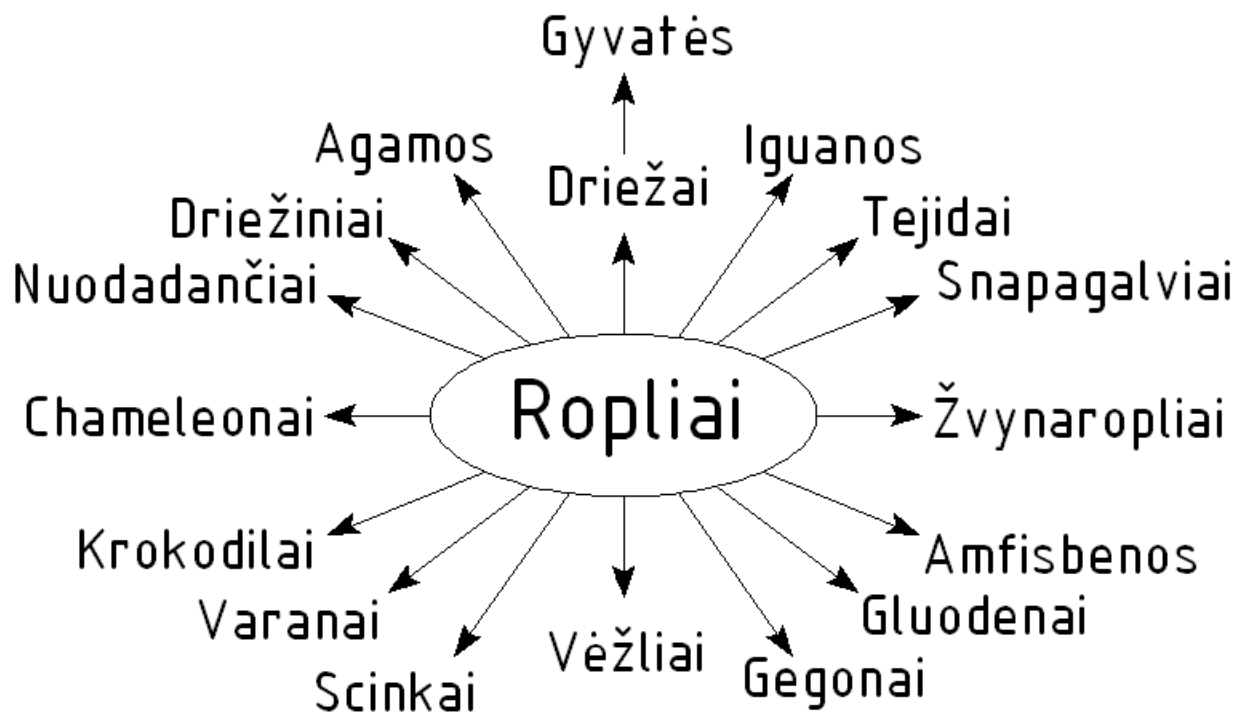

Odos ir kailių analogai



70 pav.
šiurkštus kailis – šeriai



71 pav.
spygliai

Karvės oda – karvena.



72 pav.



73 pav.



74 pav.



75 pav.



76 pav.

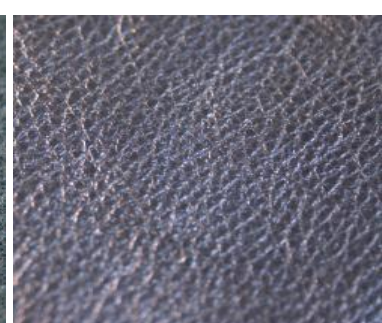
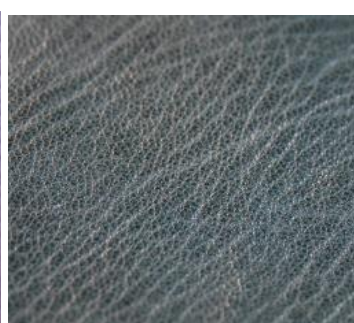

70-72 pav. (www.featurepics.com/.../Wild-Animal-Skin-309.htm 2009 06 01)

73 pav. (<http://www.nezinau.lt/perliukai-204>)

74 pav. (<http://www.b2bfreezone.com/product-search/cow-hide-leather.htm>)

75 pav. (<http://www.indiamart.com/santoshpargal/leather-leather-products.html>)

76 pav. (<http://www.leonardsbooks.com/grains.htm>)



77 pav.
veršiuko oda



78 pav.
gazelė



79 av.
impala

77-79 pav. (http://www.leffler.com.au/saddlery/cowhide_rugs.htm)

Jaguaras.



80 pav.

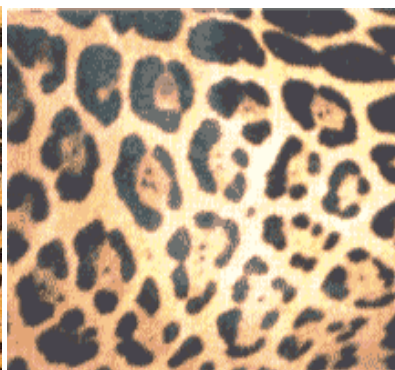

81 pav.

80 pav. (http://www.geocities.com/Omegaman_UK/lifepat/LIFEPAT2.gif)

81 pav. (<http://neoprimate.org/wp-content/uploads/2008/03/jaguar-skin-decorating-an-internet-cafe.jpg>)

Tikras.



82 pav.



Leopardas.

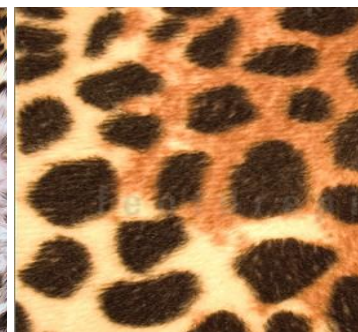
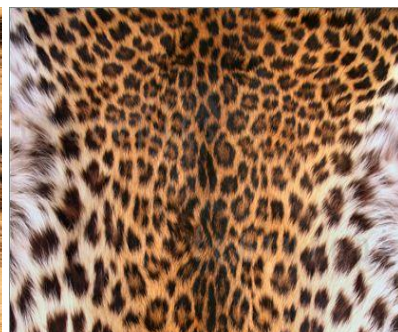

83 pav.

Avikailis.



84 pav.



85 pav.

86 pav.



87 pav.

82-83 pav. (http://www.ens-newswire.com/ens/feb2008/20080213_tigerskin.jpg)

84 pav. (http://www.nistockfarms.com/images/jsw_twotone_curly_cots_pelt.jpg)

85-85 pav. (<http://www.arenalis.com/egzotiska%20oda.htm>)

87 pav. (www.animalsonrugs.com/page/472568)

Dramblio oda.

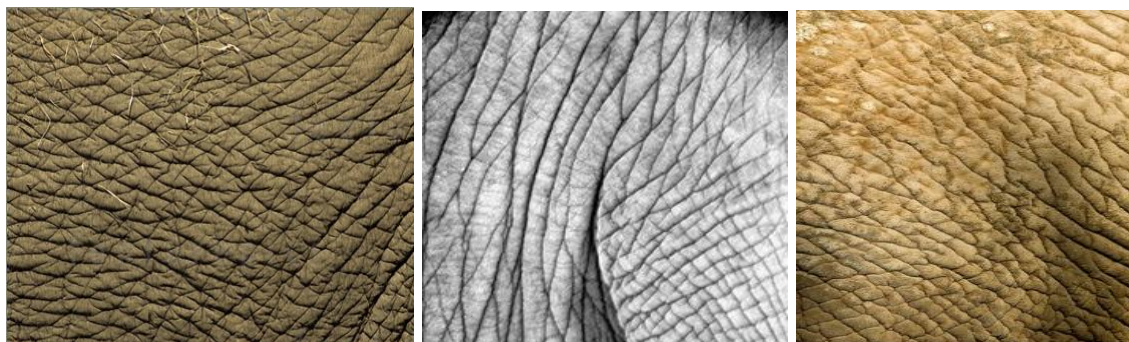

89 pav.

Žirafos oda.



90 pav.

Zebro oda.



91 pav.

Lapės kailis – lapena.



93 pav.



94pav.



95pav.



96pav.

89-90pav. (<http://livingprimitively.com/wp-content/mittens1.JPG>)
91pav. (http://www.furdeco.eu/upload/Fox_fur_blanket_rk165.JPG)
93-96pav. (http://www.isplc2006.org/b2b/pics/Fox_Fur.jpg)

Vilko kailis



97pav.



98 pav.

97 pav. (http://www.tc.gov.yk.ca/digitization/images_web/008037.jpg)
98 pav. (http://thumbs.dreamstime.com/thumb_335/1227108822uOqTdc.jpg)

Roplių odos paviršius.



99 pav.
suragėjusi oda

Krokodilo oda.





100 pav.

Aligatoriaus odos



101 pav.

Roplių odos.

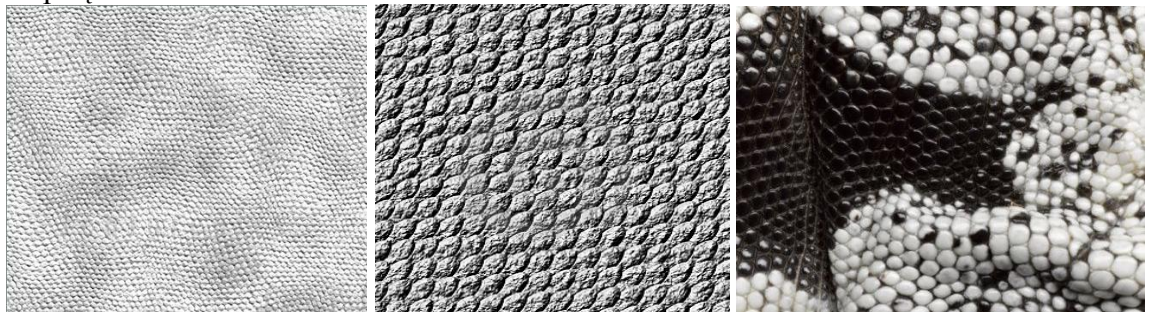

102 pav.

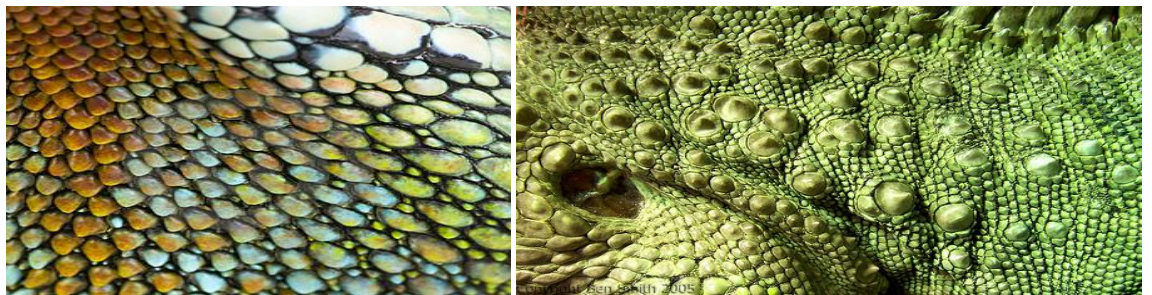

103 pav.

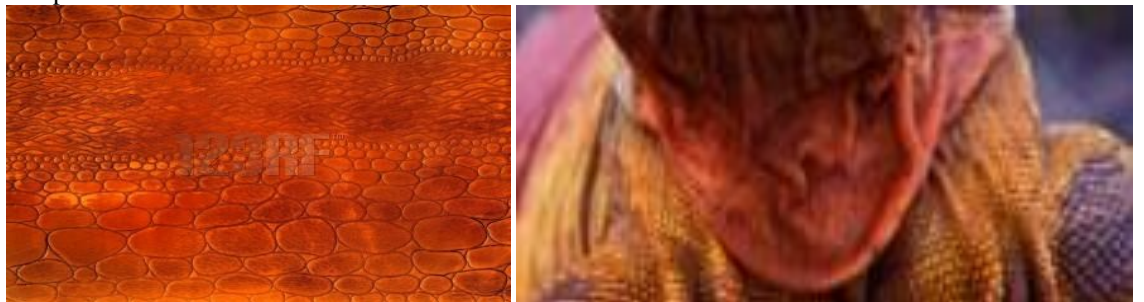

104 pav.

99-100 pav. (http://thumbs.dreamstime.com/thumb_190/1191057344nFAWRz.jpg)

101 pav. (<http://portraitxpress.files.wordpress.com/2008/11/rep-skin-1.jpg>)

102 pav. (<http://portraitxpress.files.wordpress.com/2008/11/rep-skin-3.jpg>)

103 pav. (<http://www.gettyimages.com/detail/83907144/Digital-Vision>)

104 pav. (http://www.123rf.com/photo_3764842.html)

Gyvatės oda.



105 pav.



106 pav.

107 pav.

105-106 pav. (<http://junglephotos.com/amazon/amconservation/hunting/animalskins.shtml>)

107 pav. (<http://piclib.nhm.ac.uk/piclib/www/image.php?search=red&getprev=86705>)

Roplių kiautas susidaro iš negyvų, suragėjusių ląstelių, kurių storiąsiai sluoksniai įgauna gumburėlių, žvynų, skydelių pavidalą. Krokodilų, vėžlių, driežų odos paviršius išsiskiria susiformavusiais kauliniais dariniais – plokštelėmis, kurios neleidžia kūnui įmirkti ir išsausėti. „Raginis epidermio sluoksnis yra negyvas darinys – jis susidėvi ir gabalėliais nuplyšta arba periodiškai numetamas visas ištaisai (kaip gyvačių išnaros). Po senuoju raginiu sluoksniu jau būna susiformavęs naujas.“ (http://lt.wikipedia.org/wiki/Vaizdas:Lightmatter_tortoise.jpg)



108 pav.



109 pav.

108-109 pav. (http://farm1.static.flickr.com/144/317337174_47b2fff677.jpg)

4.3. Odos išskirtinė estetika ir universalumas

Odos išskirtinis funkcionalumas bei pritaikomumas – nesudėtingai pagrindžiamas. Tai byloja ne vieną amžių gyvuojantis odos amatas. Odininkystės istorinę raidą, integravimą šiuolaikinėje meno, dizaino plotmėje, lėmė savitos odos estinės savybės bei išskirtinis charakteringumas. Gausus ir įvairiapusis skirtingų technologijų pritaikymas. Oda tarsi tarpinė grandis tarp dailiosios amatininkystės, pramoninio meno ir konceptualių kūrinių, kuriuose svarbus autoriaus emocinis „krūvis“, idėjos išraiška. Taigi odos panaudojimo skalė labai plati – nuo unikalų taikomosios dailės kūrinių, utilitarių objektų, iki išskirtinių interjero dekoru detalių.

Odininkystė istoriniame kontekste

Kiekviena epocha išsiskiria ne tik apibrėžtu laikmečiu, bet daugiau savo unikaliu „braižu“ – linija, charakteringais spalvų deriniais, naudojamomis technologijomis, dekoratyviniais elementais. Nuo seno oda pasižymi savo plastiškumu bei estetiška išvaizda. Kokybiškas odos išdirbimas reikalauja nemažai žinių bei kruopštaus darbo, tačiau gautas rezultatas tik įrodo, jog nebuvo veltui dirbama. Tai ypač atsiskleidžia senųjų meistrų darbuose, kada žavimės rankų darbo dirbiniais, laiko tėkmės paliktais nutrupėjimais, dažų nusitrynimais, reljefais ir savitų ornamentų spaudais, puošniais metaliniais užraktais. Taigi laikmetis suformuoja savitą estetinio grožio sampratą bei vertinimo kriterijus.

Odininkystės ištakos siekia akmens amžių ir vis dar yra puoselėjamos iki šiol, pritaikant modernesnes technologijas, tam laikmečiui būdingus meninius dekoravimo sprendimus. Gilinantis į žmogaus evoliucijos raidą, kartu surasime ir odos amato vystymosi augimą. Pirmykščiam žmogui jo paties oda buvo puikus rūbas, ilgainiui pradėta dengtis laukinių ir naminių žvėrių kailiais, išdirbta jų oda, imta gaminti įvairius buities reikmenis, odą naudoti kaip patvarią jungiamąją medžiagą.

Odų gamyba yra įvardijama kaip viena iš seniausių pramonės šakų. Indijoje jau 3000 metų prieš mūsų erą odų išdirbimui buvo naudojami augalų lapai ir šakelės, toks odos išdirbimo būdas vadinamas augaliniu rauginimu. Egipte augaliniai raugai taip pat pradėti naudoti prieš mūsų erą. Iš Indijos ir Egipto odų išdirbimo technologijos pasiekė ir Europą. Taigi odininkystės amatas išskirtinis ne tik „amžiumi“, bet ir kiekvieno regiono išlaikytais technologiniais ir dekoratyviniais ypatumais, kurie perimami ir toliau tobulinami. Neatsižvelgiant į tai, kad odos naudojamos ir išdirbamos jau labai seniai, odų technologijos vystėsi lėtai, nes išdirbimo metu vykstantys procesai yra labai sudėtingi. Tai įtakoja pačios medžiagos, odos, sudėtinga baltyminė medžiaga, kuriai išdirbti naudojami įvairūs organiniai ir metalų kompleksiniai junginiai.

Iš pradžių odos dirbimas buvo amatininkiškas, tik įsikūrus kailio apdirbimo įmonėms ilgainiui išsivystė lengvosios pramonės šaka, savo produkcija apimanti beveik visas žmogaus gyvenimo sritis. Tai drabužiai, kailiai, avalinė, įvairūs odiniai aksesuarai (rankinės, pirštinės,

diržai, galvos apdangalai), muzikos instrumentai, sporto reikmenys, pakinktai, balnai, dėklai, techninės detalės, baldai. Tačiau reikėtų pabrėžti, kad oda buvo naudojama daugelyje sričių, kada dar žmogus nesuvokė apie garo ar mechanizuotas mašinas. Rankinio išdirbimo oda, nedaug kuo nusileidžia šiuolaikinėms technologijoms. Žinoma negalima lygiavertiškai sulyginti naudotų įvairių laikmečių odos išdirbimo technologijų, tačiau pagarba pačiai medžiagai, estetinis odos pateikimas, jos taurinimas – išlaikytas visais amžių tarpsniais. Pati medžiaga yra dėkinga viena savybe – atspari laiko tėkmei, ji nesenstanti. Išlaikytas natūralumas ir paprastumas - visada teigiamai vertinamas ir išlieka „madingas“.

Tradicinės odos apdailos technologijos

- Inkrustavimas – odos apdailos technika labai išpopuliarėjusi antikos ir viduramžių laikais, nors užuominų jau būta ir senųjų civilizacijų laikotarpiu (avalynės siuvime). Dažniausiai oda būdavo inkrustuojama brangakmeniais, neretai stiklo ar dramblio kaulo detalėmis. Ši technika objektui suteikdavo puošnumo ir būdavo įperkama tik aukštuomenės atstovams. Daugiausia inkrustuodavo religinio pobūdžio knygas, rečiau klasikinę literatūrą.

- Dažymas – tai pat vienas iš populiariausių odos apdailos būdų viduramžių laikotarpiu. Ši apdailos technika suteikia galimybę odą dažyti įvairiomis spalvomis iš įvairių medžiagų (senųjų civilizacijų laikais dažoma buvo augaliniais dažais, viduramžiais pradėti gaminti sudėtingesnės konsistencijos dažai iš cheminių medžiagų ir pan.). Dažų rūšis ir dažymo būdas priklausydavo nuo dažomų odų rūšies, išdirbimo metu naudotų technologijų ir gaminio pobūdžio. Šio laikotarpio odiniai dirbiniai pasižymėjo spalvingumu.

- Auksavimas – plačiai naudota odos apdailos technologija, kuri gaminiui suteikia puošnumo bei prabangos, tačiau buvo prieinama tik pasiturinčiai visuomenės daliai. Tai labai brangi ir puošni odos apdailos technologija. Daugiausiai naudota religinio pobūdžio kūrinių viršeliams dekoruoti. Antikos laikais kodeksų viršelius dekoruodavo dažant auksu. Viduramžiais – įrėždavo linijas ir jas užpildavo auksu. Dabar auksavimui naudojamos – aukso juostelės.

- Raižymo technika odai suteikianti reljefiškumo. Plačiai naudota viduramžiais, ypatingai Airijos vienuolių, kurie knygų viduje išraižydavo airiško stiliaus pintą raštą, o įrėžtas linijas užpildavo įvairių spalvų dažais. Panaudojant šią techniką, odos paviršiui suteikiamas nusidėvėjimo, senumo įspūdis. Vienas iš naudojamų būdų odos sendinimui.

- Metalizavimas – viena dažniausiai naudojamų odos apdailos technologijų nuo pat senųjų civilizacijų laikų. Begalė knygų viršelių, skrynučių buvo puošiama įvairaus metalo, aukso plokštelėmis. Retesni ir brangesni odiniai daiktai buvo dekoruojami vario, žalvario, aukso, sidabro ir emalio plokštelėmis su išraižytais juose šventųjų atvaizdais. Apsauginę funkciją atlikdavo įvairūs raišteliai ar metaliniai užsegimai, įvairios tvirtinimo detalės, kurios išsiskyrė ypatingu puošnumu. Pradžioje metalinės detalės buvo išliejamos, o nuo XV a. pabaigos jos buvo

štampuojamos iš vario skardos, graviruojamos, puošiamos ornamentais. Metalų jungimas su oda, nors tai yra labai skirtingos medžiagos, pateisinamas technologiškai ir taip sukuriama savita estetinė vaizdas. Dažniausiai metalas buvo naudojamas kaip priemonė, kuri apsaugo odinį dirbinį. Gaminių puošimas dramblio kaulo raižiniais, buvo taip pat populiarūs kaip ir metalizavimas. Plokštelėse atsispindėjo scenos iš Kristaus gyvenimo. Toks dekoras pasirinktas buvo plačiai naudojamas knygų puošybai.

- Graviravimas – odos apdailos technologija naudota viduramžiais knygų įrišimui. Šia technika galima išgauti įvairius sudėtingus raštus. Daugiausiai vaizduotos gyvūnų ir žmonių figūros, taip pat buvo populiarūs ir abstraktūs dekoratyvūs raštai. Dažniausiai šią techniką panaudodavo knygų viršelių kraštams graviruoti. Odoje, sukurti raštai, naudojami specialūs įrankiai, kurie įkaitinti išdegina žymes.

- Reljefas – populiarus odos apdailos technika naudota ir viduramžiais. Šios technikos atlikimo eiliškumas: reljefo projektas būdavo perkeltas ant kartono pagrindo, iš kurio gaminamos reljefo karkaso detalės, kurios išpjaujamos ir priklijuojamos ant pagrindo. Visas reljefas, taip pat ir odos ruošinys, ištepamas klijų mišiniu. Tada ruošinys uždedamas ant kartono pagrindo. Reljefas formuojamas pirštais, kauliuku ar kitu specialiu įrankiu. Labai dažnai naudojamas knygų viršelių nugarėlių dekorui, skrynučių ar dėžučių puošyboje. Naudojantis tokio pat principu, reljefo atlikimo struktūra nepakinta ir dabar. Atsiranda tik jų įvairovė ir įvairios kūrybinės interpretacijos (minkštasis, virvelinis, plastiškas reljefas, daugiapakopis plokštuminis reljefas).

Odos estetiškos savybės

Estetinės objekto savybės grindžiamos visumos darna, išlaikyta vienvė, bendru grožio išreikštumu: spalva, forma, estetinio sprendimo bei pateikimo problematika. Estetika – tai grožio kriterijų taikymas ir laikymasis, sukeliantis estetinio malonumo, reikšmingumo bei pasitenkinimo jausmą. Grožio sąvoka iškeliamas kaip siekiamybė, kurią apsibrėžia visuomenėje vyraujantys grožio dėsniai. Kyla klausimas ar estetika yra tik kūrybinio proceso rezultatas, ar tinkamai pasirinkta medžiaga, kuri sustiprina objekto estetinį išreikštumą?

Didžiausia odos vertybė – natūralumas, paviršiaus tekstūrų savitumas, spalviškumas, plastiškumas, formos užfiksavimas (nebūtinai, norint išlaikyti formą, oda turi būti traukiama ant karkaso). Visos šios savybės suteikia medžiagai savito estetiškumo. Kaip ir kiekvienam sprendimui svarbus estetinis pateikimas, išsikeltų meninių idėjų įgyvendinimas. Odos estetiškumas dažniausiai pabrėžiamas šiuolaikinių technologinių sprendimų taikymu integruojant tradicinės odos technologijas. Tačiau nepaisant visų aukščiausių technologijų, svarbi odos estetinė savybė – rašto savitumas, kuris būdingas tik tam tikram gyvūnui. Būtent čia ir slypi odos grožio unikalumas, tūrio ir masės pusiausvyras, kuri pabrėžia jos vertę.

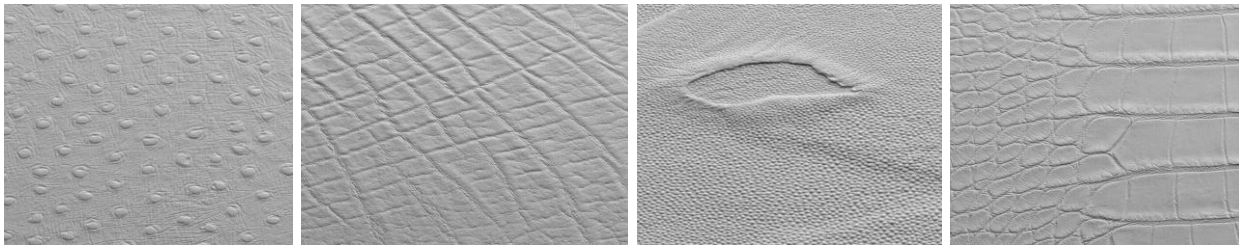

110 pav. (www.apartmenttherapy.com/ny/materials-misc/)

Odos integravimas į meninę erdvę, ypač kuriant utilitarinius objektus, sustiprina kūrinio išreikštumą bei turinį. Tarsi išnyksta objektų, daiktų skirstymas į buitiškus ir konceptualius, nes odos „brandumas“, kaip brangios ir taurios medžiagos integravimas, išskiria objektą iš visumos. Tai daugiau juslinis, emocionalus menininko bei vertinančio pajautimas, keičiantis požiūrį į daiktiškumą. Taigi estetiškumui didelės reikšmės turi ir natūralus medžiagos dekoratyvumas.

„Norint teisingai įvertinti meno kūrinį, bent įvertinti jį evoliucijos istorijos požiūriu, būtina kuo aiškiau, iki mažiausių smulkmenų, įsivaizduoti istorinę situaciją. Istorinis uždavinys yra individualios ir bendros evoliucijos, atskiro meno kūrinio ir jo epochos stiliaus, galiausiai meninės kūrybos ir bendrojo vyksmo, į kurią ji įaugusi, jungiamoji grandis“. (Pacht, O. *Metodiniai dailės istorijos praktikos principai*. 2003, p. 124). Istorinėje plotmėje, odininkystės amatas kito - tobulėjo, daiktuose išsaugodamas savitus to laikmečio bruožus. Aptariant odos estetiškumą ir funkcionalumą reikia pabrėžti, jog tai dvi lygiaverčios sąlygos įgyvendinta tiek funkcionalius, tiek konceptualius objektus. Odiniai dirbiniai visada buvo vertinami, o dabartiniame sintetinių medžiagų klestėjimo amžiuje, oda kaip natūrali ir tauri medžiaga vertinama ypatingai.

Natūralios odos estetiškumas



111 pav.



112 pav.



113 pav.



114 pav.



115 pav.



116 pav.



117 pav.



118 pav.



119 pav.

111 pav. Odos apdirbimas taikant šiuolaikines technologijas.

112 pav. Gyvatės oda. / 113 pav. Krokodilo oda

114 pav. / 115 pav. Dygliuotos rajos oda.

116 pav. Stručio oda. / 117 pav. Zebro oda.

118 pav. Leopardo oda. / 119 pav. Karvės oda – karvena.

111-117 pav. (<http://www.zakona.lt/produktai/cid-178.html>)

Odos panaudojimo įvairiapusiškumas

Odos funkcionalumas ir platus pritaikomumas atskleidžia ir kartu skatina platų šios medžiagos naudojimą. Konceptualioje, meninėje plotmėje oda sėkmingai taikoma išpildant įvairias menininkų idėjas. Pačios odos integravimas papildo kūrinį, dažnai kaip viena iš idėjos interpretacijų. Šiuolaikinis menas kuriamas neapribojant minties vizualumo jokiais taisyklėmis. Kartais tokie kūriniai ar vykdomos akcijos tampa per daug nuogi ir atviri, visuomenės nesuprasti. Šokiravimas – vienas iš žmonių sąmonės paveikimo būdų, bet ar tai

sėkminga kūrėjo priemonė jog būtų išgirstas? Tačiau ar visos tikslo siekimo priemonės yra pateisinamos. Kiekvienas sutiksime, kad tai paveikimu, bet ar neperžengiama grožio bei estetikos supratimo ar suvokimo riba? „Išties esama tiek daug skirtingų požiūrių į grožį ir kitas estetines vertybes, kad nubrėžti kokią nors aiškesnę ribą tarp grožio ir bjaurumo, tarp to kas estetiška ir kas neestetiška – labai keblu“. (Gaižutis, A. *Estetika tarp tobulumo ir mirties*. 2004, p. 14)

Žmogaus odos panaudojimas, skeletas, įtemptos odos formos plastika, tatuiruotės – savitas kūno puošimas ir meno „formas“. Tokioje, emocionaliai įtaigioje, raiškoje išsakomos socialinės problemos. Suvokėjas jusliškai gali suvokti sukeliama skausmą ar nemalonumą. Odos atidengimas primena anatomijos studijas. Menas ir mokslas susilieja į vienumą. Tai skatina geriau pažinti save kaip biologinį darinį, kitaip vertinti savo kūną kuris laike išnyksta. Oda yra kūno dalis, kurios kitimas primena apie egzistencinę baigtį – mirtį. Medicinos menas vaizdžiai prabyla apie mirties egzistavimą, kuris perteikiamas per žmogaus kūną. Taigi oda lyg rūbas, kurią tu gali nusivilkti ir pakabinti ant pakabos, lyg užklotas aptraukiantis dvasinį žmogaus tūrį.



120 pav.



121 pav.



122 pav.



123 pav.



124 pav.



125 pav.



126 pav.



127 pav.

120pav. Insisting on the realities of life and (chiefly) death: Pawel Althamer's "Skin" (1997) and "Self Portrait (Mask)" (2008).

(http://www.newyorker.com/arts/critics/artworld/2008/08/04/080804craw_artworld_schjeldahl)

121 pav. Thomas Peipert / AP file (<http://scavella.wordpress.com/2007/09/>)

122 pav. (<http://poplicks.com/images/cadaver-art.jpg>)

123 pav. (<http://bodiesdublin.com/en/mybody.php>)

124-125 pav. (<http://www.bodiesrevealed.com>)

125 pav. Chris Bird views the man holding his own skin at Body Worlds

(<http://chris-bird.net/wp-content/uploads/2007/09/bodyworks.jpg>)

127 pav. Mella Jaarsma *Bolak - balik* 2002 Buffalo skins and horn

Image courtesy of Cemeti Art House, Yogyakarta

(http://www.anu.edu.au/hrc/ahr/images/artists/mella_bolak_balik.jpg)

Andrew Krasnow



128 pav.



129 pav.

128 pav. Andrew Krasnow (http://current.com/items/90109816_the-artist-who-makes-stuff-out-of-human-skin.htm)

129 pav. Andrew Krasnow (http://www.wired.com/table_of_malcontents/2006/11/art_in_flesh_an/)

An American artist who's spent the last 20 years making sculptures out of human skin is bringing his artworks to the UK for the first time.



130 pav.



131 pav.

130 pav. human skin bag 363 x 450

(http://media.photobucket.com/image/art%20with%20human%20skin/djrobotmonster/1_4.jpg)

131 pav. (<http://injoydesign.com/wp-content/uploads/2008/06/1.jpg>)



132 pav.

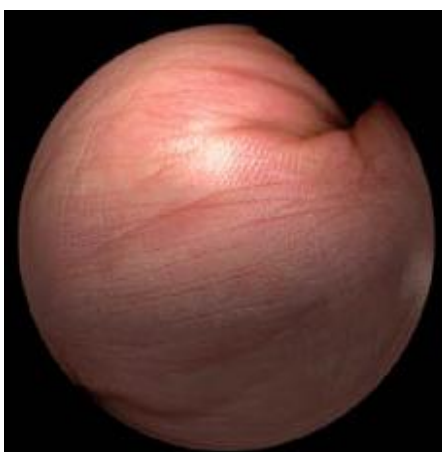

133 pav.



134 pav.

132 pav. Žmoagaus kūno interpretacija (<http://www.dangenart.com/2007shows/meeks.jpg>)

133 pav. Masaki Fujihara "Impalpability", 1998(http://retinary.net/idea/idea7/idea_7/artntct/aia_5/aia5_2.jpg)

134 pav. Peaux tatouées (fragments) France XIX^e centurie Human skin Photo: Jacques Lessard(<http://www.mcq.org/presse/images/peau2.jpg>)



135 pav.



135 pav. Christian Redl (http://prettybug.com/vitagraph/images/tattoo/big/55788_04big.jpg)

Tatuiruotė – amžinas piešinys ant kūno. Žodis tatuiruotė kilęs iš polinezietiško žodžio tatau. Tatuiravimas – įvairių nenutrinamų ženklų, piešinių, grafinio rašto ant kūno įamžinimas mechaniniu būdu: pjauant ar badant odą ir į žaizdeles įtrinant dažų arba po oda išvirksčiant dažomosios medžiagos. Įmantriausios ir meniškiausios tatuiruotės buvo daromos Naujosios Zelandijos maorių gentyse bei Japonijoje, kur buvo išstobulintas spalvų naudojimas. Tatuiruotės Eurazijos teritorijoje buvo praktikuojamos jau nuo neolito laikotarpio. Mumijos su tatuiruočių ženklais ir datuojamos antro tūkstantmečio prieš Kristų gale, buvo rastos vakarų Kinijos teritorijoje. Tatuiravimas Japonijoje, manoma, prasidėjo dar paleolito eroje, keletą dešimčių tūkstančių metų atgal. Įvairios kultūros turėjo savo tatuiravimo papročius, nuo žaizdų ir pjūvių trynimo pelenais iki rankomis durstomos odos, kad būtų įlieti dažai.

Nustatyta, kad ankstyvieji Meksikos bei Peru gyventojai taip pat žinojo šį meną, kuris vėliau išsivystė Majų, Inkų ir Actekų civilizacijose bei vaidino svarbų vaidmenį jų religiniuose ritualuose. Kai kurie mokslininkai teigia, kad tatuiravimas Amerikon buvo atneštas polineziečių; kiti mano, kad Šiaurės Amerikoje tatiruotes paskleidė Sibiro gyventojai po to, kai iš Azijos perkeliavo į Aliaską, ir tuomet tatuiravimas pasklido po visą Naująjį Pasaulį. Europos gyventojai, galai ir germanai taip pat praktikavo tatuiruočių meną, taip pat kaip ir Škotijos piktai. Graikai naudojo slaptus tatuiruočių ženklus pažymėti savo šnipus, romėnai tatuiruodavo nusikaltėlius ir vergus. Po Normanų invazijos apie tatiruotes Britų Salose nebuvo nieko girdėti, Europoje keliems amžiams taip pat. (internetinė prieiga <http://www.piercing.lt>)

Seniausios tatuiruotės rastos Egipto piramidėse, ant mumijų odos. Tatuiruotė buvo tarsi išskirtinumo ženklas, kuris dažniausiai puošdavo genties vado, geriausio medžiotojo, karių, giminės vyriausiųjų ir žynių kūnai. Senovėje tatuiruotės buvo tarsi asmens tapatybės dokumentas. Jos nusakydavo priklausymą tam tikrai genčiai ar tautai socialiniam sluoksniui. Kiekviena gentis turėjo savitus simbolius ir piešinius.

XIX a. tatuiruotis pradeda aristokratai, Anglijos, Danijos karaliai. XX a. tatuiravimas paplinta kalėjimuose, jūreivių tarpe. Kokia tatuiruotės reikšmė, tai mados įtaka ar reikšmingas ženklas pabrėžiantis tavo padėtį visuomenėje? Istorija patvirtina, kad seniau ji pabrėždavo padėtį, titulas, kriminalinės praeities ženklas. Šiuo metu taip puošiamas kūnas atspindi žmogaus pasaulėžiūrą, mąstymo būdą, gyvenimo stilių, siekį išsiskirti iš minios – pabrėžti savo individualumą. Tai mūsų amžiaus žmogaus pabrėžtinumas naujovių ieškojimams. Vieni tatuiruotę vertina kaip meno kūrinį, kitiems tai drastiškas kūno žalojimas. Manau tatuiruotė nesukelia tiek daug neigiamų emocijų, kaip kūno žalojimas įterpiančią į ją įvairius metalinius „objektus“.

Kūnas, oda tampa išskirtiniu meno objektu buitishkoje aplinkoje, pilkoje kasdienybėje. Drąsus noras save keisti, būti matomam parodo stiprios asmenybės charakterį. Savęs pažinimą, aplinkos įvertinimą. Juk būti „kitokiam“ kartais labai sudėtinga, ypač santūrioje ir visuomenėje.



136 pav.



137 pav.



138 pav.



139 pav.

138 pav. (<http://www.signonsandiego.com/uniontrib/20060503/images/skin.jpg>)

136-137pav. (<http://4.bp.blogspot.com>)

139 pav. (www.tattootattoo.info/extreme_body_art_galler...)



140 pav.



141 pav.



142 pav.



143 pav.

140 pav. (<http://students.uat.edu/pedmeija/Images/wings%20tattoo%20resize.jpg>)

141 pav. (<http://www.kustomkulture.ws/toms-wings-tattoo.jpg>) / 142 pav. (<http://www.loupiote.com/photosg>)

143 pav. (<http://blabberwocky.net/images/tattoo1.jpg>)



144 pav.



145 pav.



146 pav.



147 pav.

144pav. (www.tattootattoo.info/extreme_body_art_galler...)

145 pav. (<http://www.jpgmag.com/photos/147430>)

146-147pav. (chuckthomas.wordpress.com/2009/01/)

Išskirtinis žmogaus keistumas, kuris nėra įgimtas, vieniems sukelia pasibjaurėjimą, kitiems galbūt susižavėjimą. Kartais žmonių išvaizda ir elgesys šokiruoja. Visuomenėje, jie dažniausiai vadinami keistuoliais, nenormaliais ar iškrypėliais. Niekas neabejoja, kad tokie žmonės turi psichologinių sutrikimų, o sužeista siela skatina žaloti ir kūną. Toks radikalus išskirtinumas, atitolimas nuo klasikinio, žmogiškojo kūno grožio sampratos. Priartėjamas prie gamtos, jau nėra tik individualumo išraiška. Tokių žmonių kūno puoselėjimas įvardijamas kaip projektas, trunkantis ne vienus metus: kūno tatuiravimas, implantai, dantų koregavimas ir kitos pakeitimo operacijos.



48 pav.

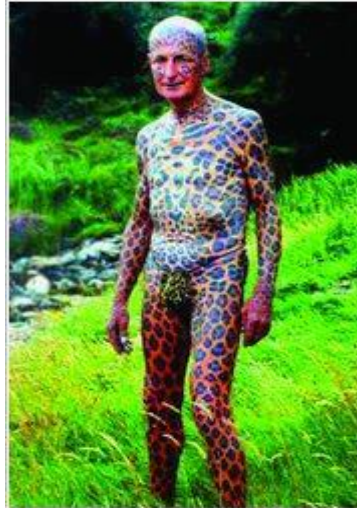

149 pav.



150 pav.



151 pav.



152 pav.

148 pav. Žmogus driežas. Erikas Sprague. (www.lsveikata.lt/index.php?page_id=121&s=657)

149 pav. Žmogus leopardas. Tomas Leopardas. (www.lsveikata.lt/index.php?page_id=121&s=657)

150 pav. Žmogus puzlė. (www.lsveikata.lt/index.php?page_id=121&s=657)

151 pav. Žmogus tigras. Denis Smitas. / 152 pav. Moteris katė. Džoselyna Vaildenštein

5. ŠIUOLAIKINIO MENO PLASTINĖS RAIŠKOS IŠSKIRTINUMAS

5.1. Senųjų kultūrų paveldo interpretacijų apraiškos mene

Įvairūs vizualiniai ženklai atsiranda neatsitiktinai, siektini individualių pastangų dėka. Kaip ir kitose kultūros srityse, čia daug atsižvelgiama į tai kas buvo praeityje ir yra dabartyje, kas pamiršta ir populiaru. Menininkai geba kurti ne tik nauja, bet deramai panaudoja egzistuojančią pačios kultūros medžiaga. Jiems turi reikšmę ne tik gamtos ir visuomenės gyvenimo, bet ir meninės kultūros teikiami įspūdžiai. Tai paskatina kurti giminingas, kažkuo panašias į tradicines ir drauge skirtingas formas, todėl meno istorijoje lyg išsidarkiusiame siūlų kamuolyje sunku būna atrasti kokio nors etapo prasmę ir pabaigą. Seni ir nauji kūrybos reiškiniai daro įtaką vieni kitiems. Vaizduojamajame mene citatų būna itin įvairių. Pirmiausia, susijusių su vaizdo plastika ir architektonika. Meno istorijoje dažnai imituojama pavykusi kompozicijos schema, figūrų išdėstymas erdvėje, spalvinė raiška pabrėžianti kūrinio nuotaiką. Istorijos įvardijamų kaip didžiųjų menininkų darbai, augančioms kūrėjų kartoms tampa pavyzdžiais ir savotiškais vadovėliais.

Dailininkus labiausiai domina regimoji išraiška, vaizdinių interpretacijos. Senųjų kultūrų dažniausias vaizdavimas sutinkamas mitologinio, tautosakinio, simbolinio pobūdžio. Simbolis tampa ženklu suprantamu skirtingose kultūrose ir laikmetyje. Jis daugialypis, per istorinę raidą apsitraukia įvairiais sluoksniais, tačiau pagrindė prasmė išlieka nepakitusi. Menininkų glaudžiai susiejimas su religiniu, estetiniu patyrimu. K. Nastopka teigia: „simbolis, kreipdamasis į adresatą, siūlo perprasti ir išversti jo mįslingą kalbą. Jo, kaip ir sapno neįmanoma atpasakoti. Tai trapus ir daugiareikšmis informacijos saugojimo būdas. Bene svarbiausioji jo kultūrinė funkcija – būti semiotinio apibrėžimo talpykla, erdve, kurią reikia papildyti prasmėmis.“ (Senovės baltų kultūra. *Nuo kulto iki simbolio*. 2002, p. 367) Ženkilai kaip žymės skirtingose interpretacijų formose, išsiskiria pasaulyje, erdvėje ir laike. Kaip giliai jie įprasminami ir kartu suvokiami, priklauso nuo mūsų pačių patyrimo ir žinojimo.

Gamtos stichijų garbinimas, gyvūnijos vaizdavimas, susiejant su išskirtinėmis jų savybėmis ir žmogumi, dangaus šviesulių vaizdavimas, visi šie žmonijai reikšmingi simboliai siekia akmens amžių. Jų vaizdavimas nedaug kuo pakitęs išliko iki šių dienų. Pagal prasmę ženklai ir simboliai gali būti sąlyginai skirstomi į: gamtos, žmogaus, abstrakčios minties, stilizuotus geometrinius. Reikšmė buvo siejama su vaizdu, kuris įprasminamas per ženklą. Ilgainiui transformuojami ženklai prigyja kaip raštas, išlieka ornamentikoje kaip etno paveldas. Kiekvienas ženklas turi gilią semantinę prasmę ir jo esminis vaizdavimas skirtingose šalyse nekinta.

Saukės kryžius priskiriamas prie žemės simbolių. Tai vienas seniausių ir labiausiai paplitusių simbolių. Šis ženklas simbolizuoja pačią saulę arba keturis metų laikus – metų ratas. Saulės kryžius taip pat randamas pagonių semantikoje.

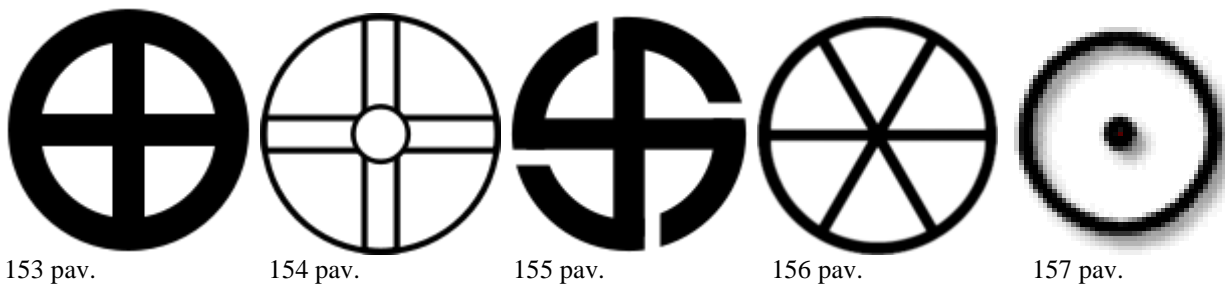

153 pav. (http://lt.wikipedia.org/wiki/Balt%C5%B3_mitologija)
 154 pav. Indėnų kadų Saulės kryžius. (http://lt.wikipedia.org/wiki/Saul%C4%97s_kry%C5%BEius)
 155 pav. Saukės simbolis – svastika.
 156 pav. Saulės ratas - senovės slavų Saulės simbolis.
 157 pav. Senovės egiptiečių hieroglifas žymintis Saulės dievą Ra. Saulės ženklas. (<http://www.vydija.lt/straipsniai/Kryziaus%20simbolis%20-%20Ziupsnytes.htm>)

Estetinių ir meninių vertybių objektyvumas gali būti skirtingai interpretuojamas. Objekto naudingumas siejamas su jo paskirtimi ir panaudojimu – tiesiogine funkcija. Meno objektų funkcija – egzistuoti visuomenėje. Jų buvimą paskatina istorinis vyksmas, visuomenės vertybių perkainojimas.

Meno vaidmuo visuomenėje, J. Ruskino nuomone, dvejopas: 1) menas suteikia pažinimui tobulą formą, suteikia grožį tam, kas naudinga, t.y. menas padaro pastebimus tuos dalykus, kurių mokslas nepastebi ir kurie be meno neišliktų mūsų atmintyje; 2) menas padaro žavius, įspūdingus kasdienio gyvenimo daiktus – drabužius, baldus, būstą. Pirmuoju atveju menas pasitarnauja tiesai. Tiesa darosi tikslesnė ir patrauklesnė, prieinamesnė. Antra – praktiškus daiktus padaro tobulus, estetiškus. Taigi menas pratęsia ir papildo gamtą bei praturtina žmonių bendravimą.

5.2. Šiuolaikinio meno internacionalumas ir kosmopolitizmas

Domėjimasis kitų šalių kultūra, šiuolaikine meno sklaida, verčia mus pažinti ne tik savo tautos meno erdves, bet ir kitų šalių kultūrinį gyvenimą. Pažinimas veda ieškojimų keliu kaskart atrandant naujas vertybes, apmąstant kultūrinių sąsajų esamybes. Eidami tokia lyginimo ir ieškojimo kryptimi lengviau suvokiame savo šalies unikalumą, įvertiname subtilų paprastumo grožį, neįkainojamą istorinį paveldą bei tradicijas. Vykstant kultūriniam mainams, plėsdami savo pažinimo akiratį, išmokstame gerbti ir vertinti kitataučius ir kartu branginti savo šalies paveldą. Naudinga stengtis kitoje kultūroje išvelgti tai, ko trūksta tavajai, ar kas joje primiršta, ką būtina atrasti iš naujo.

Suprantama, jog tai kas mums neįprasta, nekasdieniška, nauja – kelia didesnį susidomėjimą. Daugeliui menininkų jau yra įprasta savo darbuose integruoti kitų šalių etno motyvus, įvairią simboliką, rašmenis, ornamentiką, filosofiją ar net religines nuostatas. Dažniausiai tai semantinis, ne pažodinis vaizdavimas. Galime kelti klausimą: kam mums to reikia jei turime savo brandų kultūrinį branduolį? Bet ar jį tokį turėtume jei nemokėtume įsisavinti ir pažinti kitų šalių patirties. Šis atsakymas gali būti pagrindžiamas prisimenant istoriją, kai amatininkai keliaudavo po įvairias šalis pakviesti didikų. Tai akivaizdūs patirties mainai. Kultūrinis brendimas neįsivaizduojamas be visuomeninio tarptautinio bendradarbiavimo, o menas neatsiejamas nuo visuomenės. Reikšmingiausia meno vertybė, kad jis padeda įsivirtinti ir išlaikyti humanistiniams idealams. „Per estetinę kultūrą visuomenė išpuoselėja savo galimybes. Menas ir grožis harmonizuoja žmonių santykius. Ir ne tik pavienių individų, bet iš dalies ir socialinių grupių. Pasak E. Surjo: svajodami ir siekdami demokratiškesnio gyvenimo, svajojame ir siekiame tobulesnio ir drauge gražesnio gyvenimo. Žmogiškoji laimė yra menas.“ (Gaižutis, A. *Kultūros vertybės ir erzacai*. 1993, p. 210) Taigi menas – visuomenės grožio pajautos ir atspindėjimo reiškinys, ženklinantis kas egzistuoja nūdienoje ir kas jau užmiršta. Jo raiškos formos paveikios ir įtaigos, ne didaktinės, bet verčiančios permąstyti menininko išsakytas mintis.

Kosmopolitizmas – visuomenės politinės pažiūros ir ideologija, teigianti, kad žmogaus tėvynė yra visas pasaulis. Savo ir kitų tautų tradicijų, kultūros, gyvybinių interesų nepaisymas ar niekinimas. Tokios visuomeninės pažiūros atspindi ir menininkų kūryboje, ypač moderniojo meno raidoje. Populiarios naujos idėjos, tampa svarbesnės ir reikšmingesnės už ilgaamžes, istorijos ir laiko išsaugotas tautos vertybes. Galima pasvarstyti, ar toks visuotinis menas nepraranda susidomėjimo ir poveikumo visuomenei? Ar žodžiai: tai jau matyta, toks pat, panašus, banalu, neįžaidęs kūrėjams ir pasauliniai meno sklaidai? Ar tautinė pasaulėjauta neišnyksta dabartinėje kultūrinėje maišatyje?

Kosmopolitinio meno apibrėžtumas – kai menas kuriamas nesiremiant etno motyvu. Čia galima įžvelgti du dalykus: menininkas siekia atsiriboti nuo įprastų savo aplinkai motyvų, tačiau taip prarandamas tautinis išskirtinumas, estetinis meno suvokimas ir jo integravimas šiuolaikiniame kontekste. Kultūrinių tradicijų susipynimas į vieną visumą – globalizacijos poveikumo atspindys. Vizualusis pasikartojimas, asociacijos, turinio sąsajos nėra identiškos. Kiekvienas menininkas savitai interpretuoja ir išreiškia savo kūrinys, kad ir labai panašias idėjas. Vienodų kūrinių sunkiai ar surasime, tik kopijas, panašumų – net ir labai tikėtina. Šiuolaikiniame kontekste, kai tokia gausi informacinė sklaida, o mūsų sąmonė imli išsaugoti, sąmoningai užfiksuotus ar atsitiktinius vaizdinius, atsiranda susiejamas kūrinių panašumas, interpretacijos. Interpretacinis menas byloja apie vis didėjantį dailininkų savižinos poreikį, kurį iš dalies patenkina ne domėjimasis teorijomis, o empirinio patyrimo galimybėmis. Kūryba – tarsi

jutiminis potyris, betarpiškas tikrovės įspūdžių, kultūrinių reiškinių netiesioginis integravimas kūrybinėje plotmėje. Tokie vaizdiniai menininkui lyg eskizai, kurie ilgainiui, savaip suprasti ir interpretuoti, atsispindi jo kūryboje.

Kitų šalių vertinamos meno tendencijos užgožia ir nustumia į šalį išskirtinį savo šalies meninį bruožą. Seno atitolinimas ir naujo ieškojimas pagrindžiamas kartų kaita ir jų kuriamomis vertybėmis. Savotiškas kartų ginčas. Brandžioji visuomenės dalis sutartinai teigia, kad šiuolaikinis menas tuščias, šaltas, bevertis, dažnai gąsdinantis savo atviru turiniu, drastiškais vaizdavimo būdais. Jame neliko lyrinio švelnumo ir nuosaikumo. Menas, kūrėjas ir tauta – vienas „kūnas“, kurį buvo nesudėtinga atpažinti visuomenėje, beatodairiškai besižavinčioje tautinėmis savo šalies idėjomis. Šiuolaikinė visuomenė yra kitokia, kaip ir kiekviena karta į savo laikmetį atnešanti naują idėjinę raišką. Kartais per daug šokiruojančią tiesą, vulgarią „nuogybę“, žiaurais smurto atspindžius, pataikavimą reklamai ir rinkai, masės kūrimą ir stereotipų vaikymąsi. Kai viskas leistina ir viskas demonstruotina, kai nepaliekama jokios paslapties – tampame neįdomūs. Bet mes dabar taip gyvename, todėl apie tai kalba ir menininkų darbai. Manau tai nėra vien tik meno problema, bet visos visuomenės „žaizda“, kuri atsirado taip lengvai susižavėjus šiuolaikinėmis idėjomis. A. Juozaitis teigia: „Postmoderno vartotojai – naujieji vakariečiai, ir su jais liaudžiai teks gyventi, sugyventi. Niūroka perspektyva, jeigu taip. Sakoma, Vakarai atėjo amžiams – kaip kitados buvo atėjęs komunizmas“.

Kiekviena valstybė daugiau ar mažiau jaučia vyraujančias, būtent tuo laiku aukštai vertinančias meno tendencijas, kuriomis paseka ne vienas menininkas. Kiek tai yra blogai ir kiek teigiama, diskutuotina. Domėjimasis kitų šalių kultūriniu paveldu ir jo subtilus interpretavimas bei pritaikymas savojoje meninėje plotmėje – sveikintinas žingsnis. Tai plečia ne tik kūrėjo pažinimo akiratį, bet kartu ir didžiąją visuomenę. Atsisakymas, paneigimas, išsižadėjimas savo tautinės savimonės, susiformavusios meno sampratos ir tradicijų, pasiremiant tik populiariąja kultūra, veda išnykimo link. Stagnacija, sąlyginai apribojanti išskirtinį visuomenės tobulėjimą ir augimą.

Menas iš esmės svarbus veiksnys, turtinantis tautų tarpusavio santykius, padedantis užmiršti kai kurias vienų tautų kitoms padarytas skriaudas. Veikiami meno, žmonės personifikuotai suvokia savo ir kitų tautų kultūrinius ypatumus. Toks suvokimas daugeliu atveju nepilnas, bet jis realus, mat kiekviena tauta, kokia ji bebūtų – gausi ar ne, juntanti savo erdvę kūnu ar tik protu, susideda iš asmenybių, kartose nusistovėjusių tradicijų, visuomenės poreikių ir pažiūrų, kuriamos estetikos. Visa tai uždeda savita kultūrinį antspaudą.

6. KŪRYBINIO PROJEKTO „RATO MAGIJA“ KONCEPCIJA IR MENINIS SPRENDIMAS

6.1. Meno objekto „Rato magija“ idėjos pristatymas

Kas yra amžina yra apskrita ir kas yra apskritas yra amžinas (Aristotelis).

Praeities interpretavimas, istorinio motyvo ir modernumo dermė atsiranda kartu su šių dienų požiūriu. Meninis vaizdas, turintis apibendrintą perkeltinę idėjos raišką, tarsi įvelkamas į simbolio ir jo reikšmės apvalkalą. Toks kūrėjo pasirinktas minties kodavimas, nors vienai akimirkai sukausto suvokėjo dėmenį, priverčia ieškoti idėjos ir savo pašamonėje kylančios vidinės interpretacijos. Žodžių sąsajos, vaizdinių asociacijos dažniausiai perteikiamos simbolio kalba. Susiejimas, skirtingų elementų sujungimas į vieną visumą, sukuria apčiuopiamą kūrinio tūrį, kuris turtingas ne tik vaizdu, bet ir informatyviomis reikšmėmis. Kyla vidinis klausimas, ar simbolis išties yra toks reikšmingas tiek senovės civilizacijose, tiek modernioje šių dienų visuomenėje?

Simbolis, ženklas, paslaptis, mąstymas, istorija, būtis – visa tai susilieja į vieną visumą, lyg žmogaus egzistencijos dëlionę. Simbolio kuriama paslaptis, magiška neįprastų rašmenų įtaiga, nesuvokiama užburiančia jėga skatina atidžiau gilintis ir ieškoti. Nuorodų mozaikoje stengiamės surasti tą vienintelį atsakymą, išskirtinumą, kuris patvirtintų arba paneigtų visas išsikeltas hipotezes. Taigi, simboline ženklų ir atvaizdų kalba naudojamosi kaip sudėtingu raštu. Pasikartojančiuose piešiniuose, ornamento pynėje, gyvūno atvaizde perskaitysime politinę-socialinę, etninę-estetinę bei religines prasmes. „Simbolių ir atvaizdų interpretacijos problema apima ir „simbolizuojamo pradmens“ bei „atspindėto provaizdžio“ koncepcijos suvokimą.“ (Uždavinys, A. *Simbolių ir atvaizdų interpretacijos problema senovės civilizacijose*. 2006, p. 8) Kūrėjas sprendžia simbolinės reikšmės, paties simbolio panaudojimo, savitai jį „transformuojant“ ir perteikiant kūrinyje, problematiką. Simbolis lyg intelekto įrankis, padedantis tobulinti mūsų dvasinius sugebėjimus. Svarbiausia yra tai, kokią reikšmę teikiame simboliui, ar jį pažįstame ir galime perskaityti.

Kūrybiniame darbe „Rato magija“ nėra siekiama pažodžiui perkelti, senosios keltiškos kultūros meno tradicijų, į nūdieną. Pagrindinė sąsaja išlieka simboliškoje žmogaus ir gamtos sandūroje, kuri fragmentiškai atsikartoja pasirinktoje apvalioje rato formoje, išblukusiuose rašmenyse. Ši forma primena keltiškąją antkaklę, kurioje į vieną visumą įsilieja sakralinio pasaulėvaizdžio tradicijos, laiko tėkmės, gyvenimo trumpalaikiškumo, cikliškumo apraiškos. Atsiradusios rašmenų užuominos byloja apie šventuosius įbrėžimus – runas.

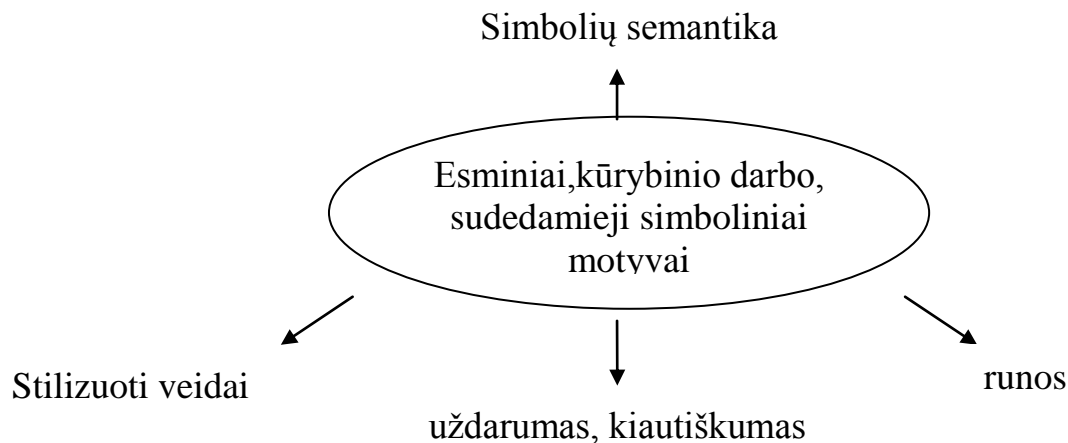

Simboliai gali būti labai įvairiapusiai. Dauguma jų, bėgant amžiams ir pereinant iš vienos kultūros į kitą, pakeitė savo prasmę, tačiau daugelis jų reikšmių nepakito iki dabar. Simbolis meninėje terpėje, per ilgesnį istorinį laiką, žmonijos sąmonėje susiformavęs vaizdinys, įgauna apibendrintąją, dažnai keleriopą, prasmę. Atsižvelgiant į tai, suvokėjo ir kūrėjo dialogas gali skirtis, tačiau dažniausiai autorius pasirenka tikslingą nuorodą į simbolinės prasmės pažinimą. Gamtos dėsnis pasireiškia amžinu judėjimu ir kitimu, todėl kalbant apie amžinybę, kaitą, nesibaigiantį vyksmą, turima omenyje gamtiškoji visuma. Gamta ir duoda, ir atima gyvybę, ir šios dvi priešingos jos pusės visiškai priklausomos viena nuo kitos: negalima tarpti ar sveikti be irimo. Vienoje plotmėje tarsi iškyla gyvybės ir mirties sąmokslas paradoksas. Niekas geriau neperteikia tėkmės įspūdžio kaip apskritimo forma arba ratas. Tam tikras uždaras judėjimo kelias, žiedo pavidalo tūrinė forma, įtraukia į ritmą, iš kurio sunku išsiveržti ar jam priešintis. Būties formos yra erdvė ir laikas, kuriame tarsi panyrama. Savita meno kūrinio kalba pasižymi tuo, kad atskiras kūrinys sukaupia savyje ir perteikia tik jam būdingą simboliškumą. Simbolis ne tik nurodo reikšmę, bet ir ją aktualizuoja.

Konceptualiam darbe „Rato magija“ ratas perteikia ne tik tėkmės ir cikliškumo reikšmę, vystymosi arba mūsų gyvenimo etapų pakopas, kurios eina viena paskui kitą ir grįžta į pradinį tašką, bet kartu nulemia ir uždaro erdvės ribas. Linija visada grįžta į pradinį tašką ir vėl gali judėti ta pačia eiga. Prisiminus kūrybinio darbo koncepciją – individo užsisklendimas, panirimas į savo susikurtą pasaulį, atsiribojimas nuo aplinkos, savo erdvės apibrėžimas ir užsidarymas kiautiškoje ertmėje, simboliškas susiliejimas su gamta atspindimas rato sukimesi. Uždaras apskritimo „laukas“ yra atskira tarp išorės ir vidaus. Tokios erdvės apibrėžimas asocijuojasi su didelės koncentracijos energija, kurioje pozityvūs dalykai lieka viduje, o negatyvūs – išorėje. Apskritos formos kuriama apsauga gina nuo gyvenimo šiurkštumo, sustiprinamas saugumo, užtikrintumo pojūtis, kuris lieka vidinėje dalyje. Objektivus savęs pažinimas, lyg pasiruošimas tave supančio pasaulio priėmimui ir suvokimui. Žmogaus pasislėpimą laiko, judėjimo, amžinumo plotmėje, galime sutapatinti kaip gamtos ir individo sąsaja, vienybės ir darnos

atspindys. Gydomoji gamtos jėga pasireiškia tik tada, kai griaunamosioms jėgoms kelią užkerta tarpininkai. Dievai, šventumas, kerų šaltinis – viskas susipina tarpusavyje ir egzistuoja kaip viena dermė. Tik reikia mokėti į viską įsiklausyti ir atsirinkti. Taigi, apibendrinta perskilusio ir tarsi peršipinusio, besisukančio rato forma yra įvardijamo kiaučiškumo vizualizacija. Atoskyra, tarpas, tai – pauzės momentas, pradžios, baigtinumo ir vėl prasidedančio naujo etapo vyksmas. Visą šį ciklą galime įvardinti kaip egzistenciją. Rato vaizdavimas yra dažnas Europos mene. Daugelį jis sužavi savo plastiška raiška, graškia žiedo forma. Sudėtingesnės jo atmainos puošiamos spinduliais, augalų daigais ar geometrinėmis figūromis. Judesio, tapsmo simbolis, daugelyje kultūrų siejamas su saule, kai kur simbolizuoja kosmosą.

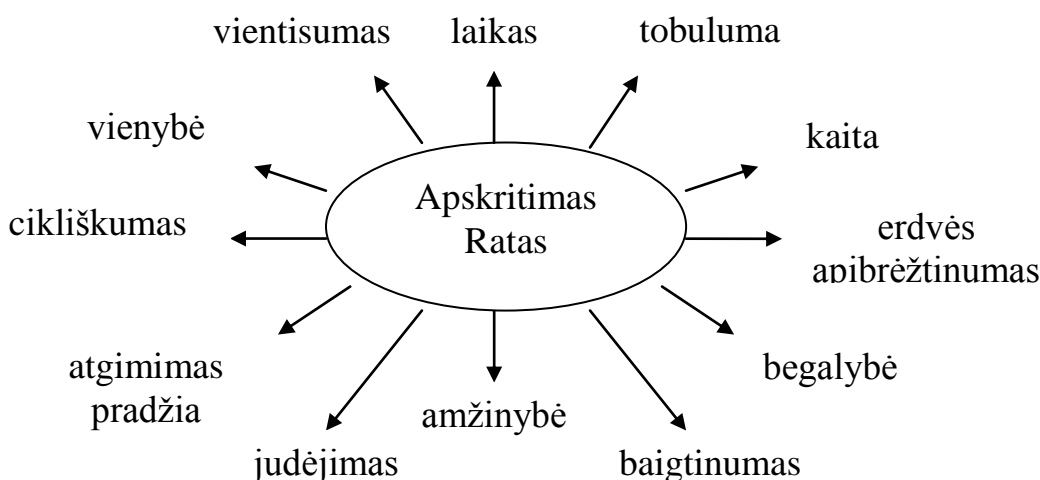

Kitas reikšmingas amžinumą išreiškiantis simbolis, glaudžiai susietas su meniniu kūrybinio darbo sprendimu – keltiškieji mazgai. Išskirtinis šių mazgų bruožas, jog jie neturi baigties taško. Tokia begalybė byloja apie gyvenimo vienybę ir darną. Galima interpretuoti, kad mirtis – ne pabaiga, o tik durys į amžinąjį gyvenimą. Keltus žavėjo nesibaigiančio mazgo įvaizdis – apčiuopiama priemonė begalybei išreikšti. Ornamentų linijos raitosi ir vingiuoja, bet visada grįžta į pradžią. Ryški stilizuota kreivų linijų ir geometrinių figūrų ornamentika susipina su gamtos pasauliu. Keltų menininkai kosmosą vaizduoja kaip amžiną patirties mazgą, simbolizuojamą nesibaigiančių, susipynusių ornamentų gausoje. Ornamente charakteringai atspindimas tautos etninio savitumo bruožai bei dvasinė kultūra, tradicijos.

Kaukė – paslaptis, savojo aš, jausmų, nuomonės slėpimas po dirbtiniu veidu. Veidas, kuris nieko neatspindi. Jame galime įžvelgti tik apsimestinį, šaltą ir nebylų žvilgsnį. Uždanga, bylojanti apie kitus veidus ir kitą tikrovę. Kitimas, kada gali kaskart įsikūnyti į kitą vaidmenį. „Ne tik aukštos kultūros kraštuose, bet ir daugelyje rašto neturinčių kultūrų, kaukė yra dabarties antgamtinės esmės išraiška. Kas užsideda kaukę, jaučiasi pasikeitęs ir prisiima vaizduojamos būtybės savybes. Todėl kaukės ne visuomet laikomos priemone pakeisti veidą, bet dažnai suabsoliutinamos ir traktuojamos kaip savarankiški kulto ir meno objektai. Kaukės naudojamos

identifikuotis su tuo, kas antgamtiška.“ (Biedermann, H. *Simbolių žodynas*. 2002, p. 188) Šiame konceptualiaame darbe vaizduojami stilizuoti veidų motyvai, kuriuos galime susieti su kaukėmis, fragmentiški. Keltų pasaulėjautoje tiek kūniškosios, tiek dvasinės būties esmė glūdi galvoje. Galvos atvaizdų gausu visur: išraižytuose apskritimuose, kolonų puošyboje, altoriuose, monetose, namų apyvokos daiktuose, papuošaluose. Galva turi apsauginę galią ir įvardijama kaip talismanas, galintis apsaugoti nuo blogio. Be to, tai dieviškumo simbolis ir pomirtinio gyvenimo priminimas, kada galva tebėra gyvybės saugykla ilgai po kūno mirties.

Dar vienas motyvas glaudžiai siejamas su keltiškąja kultūra – runos. Runos buvo naudojamos kaip rašytiniai fonografiniai ženklai germanų kalbose, daugiausia Skandinavijoje ir Britų salose. Nepaisant runų įvairovės, jos gali būti laikomos senovine Šiaurės Europos rašto sistema. Anksčiausi įrašai runomis yra žinomi iš maždaug 150 m. e. m., o ši abėcėlė pakeista lotyniškąja abėcėle apie VI a. centrinėje Europoje ir apie XI a. Skandinavijoje. Nors ir su krikščionybės atėjimu runos buvo visiškai išstumtos, jos iki pat šių dienų liko svarbia daugelio Skandinavijos regionų kultūros dalimi. Kartais „runomis“ yra vadinamos visos Europoje vartotos rašto sistemos, kurios neišsivystė tiesiogiai iš lotynų ar graikų rašmenų

Žodis *runa* – kildinamas iš senovės germanų žodžio „raunen“, reiškiančio šnabzdėti, užkalbėti. Kituose šaltiniuose nurodoma reikšmė kaip paslaptis, stebuklas. Iš pačio pavadinimo galima suprasti, kad tai buvo ne vien rašmenys, bet ir mistinės galios turintys simboliai. Pagrindinės runos reikšmės yra šios: rašyti, raižyti, brėžti, įbrėžti. Tarytum magiška kalba sužeidžiamas, įpjaunamas akmens, odos, medžio, kaulo, aukso, sidabro, paviršius, kuriame įspaudžiama paslaptis. Runos – tai magiška kalba, kuri išraižoma piešiniais arba paslaptiniais ženklais, kurie tarytum užkoduoja informaciją. Neatsitiktinai ne viena senoji kultūra siejo rašmenis su antgamtinėmis jėgomis. Iki mūsų dienų išlikusios senųjų germanų runos buvo skirtos ne tik žinioms, sąvokoms perteikti. Jos daugiau buvo taikomos maginiais ir ritualiniais tikslais, kai rūpėjo kuo daugiau sužinoti apie praeitį, ateitį, nuvyti piktąsias dvasias, įveikti priešus, garbinti gamtą, siekiant pakeisti likimą. „<...> rašto kilmė taip pat dieviška. Tą kalba senosios legendos. Laiminga ir turtinga ta tauta, kuri turi savo dievišką senąją kalbą, kuri gali suprasti runas, skaityti senąjį raštą ir visą šį turtą perduoti ateinančioms kartoms.“ (Šeimys, J. *Egiptas, skitai, lietuviai runomis*. 2006, p. 95)



158 pav.



159 pav.



160 pav.

158 pav. Runų akmuo Mėrvaloje (Švedijoje). Jame įrašyta: Sigrīda nurodė pastatyti šį akmenį savo vyro Sveno atminimui. Jis turtingais laivais plaukdavo į Žiemgalą aplink Kolkos ragą.

(http://www.musicalia.lt/meli/paveikslai/569610143runu_akmuo.jpg)

159 pav. Runų akmuo, rastas netoli Upsalos. (<http://wapedia.mobi/lt/Runos>)

160 pav. Didžiojo skaliko vaizdavimas akmenyje kartu su runomis.

(http://greatdane.lt/var/greatdane/storage/images/straipsniai/vokieciu-dogu-atsiradimo-istorija/4857-1-lit-LT/Vokieciu-Dogu-atsiradimo-istorija_medium.jpe)

↘ Fehu (f)	⌊ Hagalaz (h)	↑ Teiwaz (t)
∩ Uruz (u)	⋈ Nauthiz (n)	⊳ Berkana (b)
∩ Thurisaz (th)	Isa (i)	⌊ Ehwaz (e)
↗ Ansuz (a)	↘ Jera (j, y)	⊳ Mannaz (m)
∩ Raido (r)	∩ Eihwaz (e)	∩ Laguz (l)
∩ Kenaz (k)	∩ Perthro (p)	◇ Inguz (ng)
⊳ Gebo (g)	∩ Algiz (z)	◇ Othila (o)
∩ Wunjo (w, v)	∩ Sowulo (s)	⊳ Dagaz (d)

161 pav.



162 pav.

161 pav. Runų abėcėlė. (<http://wapedia.mobi/lt/Runos>)

162 pav. Runų kalendorius. (http://www.creativeroots.org/wp-content/uploads/2009/07/runic_calendar.jpg)

Runų abėcėlę sudaro 24 ženklai. Istoriskai runos yra skirstomos į senąsias ir jaunesniasias. Jaunesniosios runos buvo naudojamas maždaug iki X amžiaus, o senesnės nuo X iki XIII amžiaus. Runos taip pat skirstomos į gotiškąsias, anglų-saksoniškąsias ir skandinaviškąsias. Būrimui naudojamos jaunesniosios runos gotiškąsios abėcėlės. Futharc abėcėlės pavadinimas siejamas su pirmaisiais šešiais abėcėlės ženklais. Tradicija burti runomis buvo prarasta maždaug apie XVII – XVIII amžių, tačiau jų vaizdavimas nors ir neryškus, buvo

naudojamas. Runų magija - įvairiapusė. Pagal legendą, kiekviena runa turi šventą kilmę ir yra šventas ženklas, turintis ribotas magiškų jėgų atsargas ir galimybę susisiekti su aukštosiomis jėgomis. Runos, kartu su jose slypinčiomis jėgomis ir ryšiais, sudaro magišką sistemą. Šią sistemą galima panaudoti būrimui: ją sudarančių ženklų visuma gali aprašyti bet kokią situaciją. Pagrindinė runų paskirtis daugiau kaip tūkstantį metų, dažniausiai tarnavo kaip informacijos perdavimo priemonė, o ne kaip burtų kauliukai. Runomis buvo užrašomi kalendoriai, akmenys, puošti įvairiausi namų apyvokos daiktai.

Runos – tai simbolių sistema, kurios reikšmių interpretavimas negali būti vertinamas kaip vienareikšmiškas istorinis palikimas. Žinomos reikšmės yra tampriai susijusios su tų šiaurės šalių, kuriose jos buvo naudojamos, kultūra ir istorija. Skirtingai nuo būrimo kortomis, runos turi savyje raktą į senovės žmonių pasaulėjautą ir tikėjimą. Atspindi žmonių, kurias jas kūrė, dvasinio pasaulio suvokimą, kuris šiuolaikiniai visuomenei sunkiai suvokiamas. Istorinį autentiškumą išlaikė runų pavadinimai, tačiau jų reikšmės tik interpretacija. Manoma, kad naudojantis runomis galima nuspėti ateitį, o ženklų skaitymas vienas iš savojo dvasinio pažinimo būdų. Savianalizė. Įsigalėjus lotyniškai abėcėlei runos liko kaip savitas keltiško meno atspindys, dekoru elementas taikomojoje dailėje. Keltų tikėjimas, jog raštas veikia stipriau už žodį, nes ilgai išlieka išraižyti užkeikimai, maldos, linkėjimai, neteko savo tiesioginės prasmės ir poveikumo. Todėl ilgainiui runų raštas tampa kaip simbolinės šventumo įvaizdis.

Vienas iš kūrybinio darbo siekių, atskleisti erdvinės tūrinės plastikos meninį sprendimą, susiejant su keltiškos kultūros įvaizdžiais. Savitai perteikti sakralinio meno vaizdavimą, rašmenų paslaptinius įraižymus, iškilusius neryškius mazgus. Mazgo įvaizdis – apčiuopiama priemonė begalybei išreikšti. Runomis užrašytas, užšifruotas žodis (egzistencija), įprasminantis žmogaus būtį. Kūrybinio darbo sąsajos su senovės civilizacijos menu yra savitai interpretuota, simbolinėmis bei semantinėmis reikšmėmis papildyta, vidinės ir išorinės analizės dermė. Atitinkanti laiko dvasią meninė interpretacija, kurioje ryški socialinė tematika, filosofinis žmogaus ir gamtos sugretinimas.

Spalvos pasirinkimas žemiškos – žalios, rudos tonai, kuriamas reljefas, suaižėjimai, išryškėjantis blizgesys – sukuria senumo įspūdį. Vidinė rato dalis išryškinama, lyg būtų deganti, sukonzentruotos energijos ir sukimosi krūvio.

Erdvinės tūrinės plastikos objektas „Rato magija“ susideda iš keturių dalių. Skaičius keturi įvardijamas kaip žemės simbolis. Ketverto geometrinis simbolis – kryžius arba keturkampis. Kvadrato jungtis su apskritimu – siejamas su transformacija.

Su skaičiumi – keturi, siejama:

- keturios mėnulio fazės: jaunatis – priešpilnis – pilnatis – delčia
- keturios pasaulio šalys: šiaurė – pietūs – rytai – vakarai

- keturi Dievo kūriniai: mineralai – augalai – gyvūnai – žmonės
- keturi elementai: ugnis – vanduo – oras – žemė
- keturi gyvenimo etapai: vaikystė – jaunystė – branda – senatvė

Kūrybiniame darbe panaudoti simboliai: ratas, veidų išdėstymas linija, kuri perteikia kvadrato formą, pasirinkti neatsitiktiniai, bet glaudžiai susisieję su konceptualaus darbo idėja. Ratas – amžinumo simbolis, dinamiškumas, laikiškumas. Kvadratas – žemiškumas. Suvokėjas kvadratą gali susieti su rombo formos geometrine figūra (tai priklausys nuo kūrinio stebėjimui pasirinktos pozicijos).

6.2. Artimiausi prototipai ir prototipų analizė

Mūsų gyvenimas lyg akimirka, kurioje visko labai daug, skirtingo, išskirtinio, kur mes patys dažnai pasiklystame toje gausoje. Akimirka laimės, džiaugsmo ir palaimos, jaukaus laisvės potyrio, kuris tavęs nebaugina. Akimirka pykčio, liūdesio, nusivylimo, smelkiančio žiaurumo, šurkštaus žodžio.

Akimirka sustojimo, įsiklausymo, sustingimo ir atsidavimo. Akimirka kada gali į plaučius įkvėpti drėgnos gaivos ir stovėdamas lyg ant uolos krašto nusišypsoti sau ir pasauliui. Tai akimirka, kada tu įsilieji į gamtos esybę. Išgyventi jausmai, be kurių žmogus būtų lyg tuščia puodynė, tikrosios gyvenimo akimirkos. Žmogiškosios būties įvykių išgyvenimas metafizinėje plotmėje. Žmogaus dvasiniam tobulėjimui gamtiškoji dermė yra būtina. Mes lyg pasipildantys indai savyje sukaupiame gamtos energiją ir individualiai ją perteikiame, įprasminame kasdienybės plotmėje. Taigi, gamtos cikliškumas, etapiškumas yra ne tik dvasinis žmogaus užpildas, bet kartu ir priemonė susivokti gyvenimo laike. Judantis laikas, tarsi įspraudžia į tam tikrus rėmus iš kurių negali išsilaisvinti, nebent... sugriautum viską, ką iki šiol kūrei. Galima rinktis ir kitą išeitį – akimirkai palikti viską ir pranykti. Individo pranykimas traktuojamas nebūtinai kaip mirtis. Atsiribojimas nuo visuomenės ir užsidarymas savo sukurtoje erdvėje, aplinkinius verčia pamiršti apie tave. Gyvenimas visuomenėje įpareigoja paklusti tam tikroms taisyklėms, bet nepaisant jų, pasmerkia kovoti. Čia ir iškyla vidiniai prieštaravimų konfliktai, kurie tarsi po šydu, stora oda, šarvais, kauke paslepia žmogų. Lieka tik du pasirinkimai: pasiduoti arba kovoti. Norėdamas priešintis, turi labai gerai žinoti ko nori iš gyvenimo, įsiklausius ir pažinus save suprasi, ko gyvenimas nori iš tavęs. Tai – bene sunkiausias uždavinys ir daugeliui jis išsisprendžia savaime, o kiti metai iš metų neranda atsakymo, todėl blaškosi savyje ir keikia likimą. Iš tikrųjų kiekvienas iš mūsų pasirenkame kelią ir būdą juo eiti. Žmonių skirtybės, individualumas, skirtingi jausmai, požiūriai, tikslai, į viską sureaguoja stipriau, kitiems tai visai nepaveiku. Vienaip ar kitaip, abejingų nėra, visi mes turime stipriąsias ir silpnąsias

pusės. Savo kūrybiniame darbe „Rato magija“ stengiuosi perteikti žmogus ir gamtos, istorinio palikimo sąsajas.

Visas šias akimirkas ryškiausiai galima įprasti spalvų žaisme.

Analogai, kuriuose raiškiausiai atsispindi kūrybinio darbo koncepcija.



163 pav.

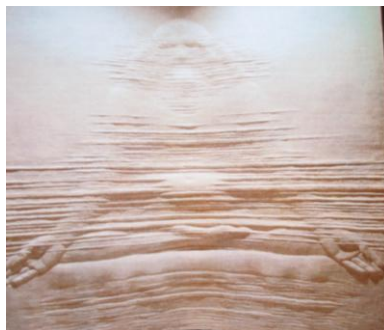

162 pav.



163pav.



164 pav.



165 pav.

163 pav. I. Mitorajus. Gulinti galva. 1970 m.

162 pav. Zhang Defeng. Išminčius. 2002.

163 pav. A. Korsakaitė-Sutkus (JAV). Tebūna šviesa. 1991

164 pav. (<http://ec1.images-amazon.com/images/P/B00009NQZD.01.MZZZZZZZ.jpg>)

165 pav. Torkva. Stoil Mirtchev (<http://www.rakursi.com/mirchev/11-2006/torkva.jpg>)

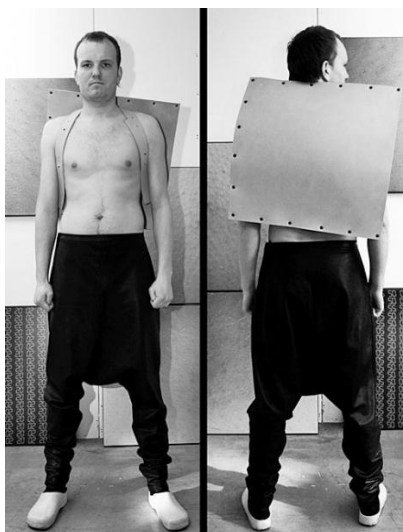

166 pav.

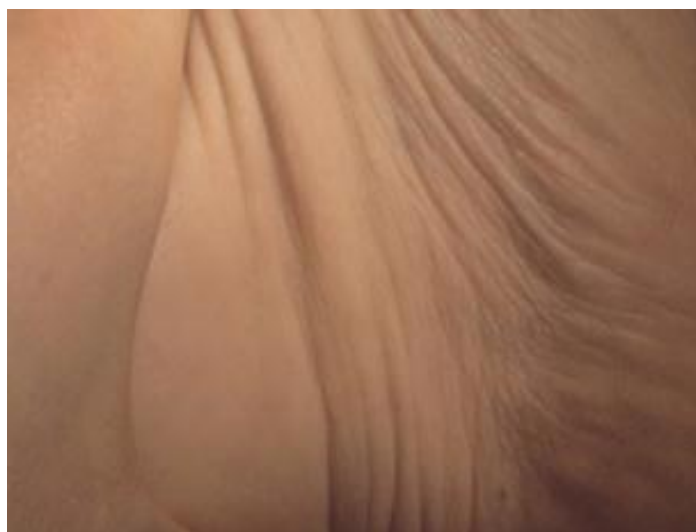

167 pav.

166 pav. J. Sutkutė – „Kabura“ (http://iy.delfi.lt/norm/81675/3948638_OMO3dC.jpeg)

167 pav. J. Sutkutė – „Po oda“ (http://www.culture.lt/lmenas/?leid_id=3134&kas=straipsnis&st_id=10426)

Spalvinės sąsajos.



168 pav.



169 pav.



170 pav.

168-169 pav. Neolithic mask. Stoil Mirtchev (<http://www.rakursi.com/mirchev/11-2006/torkva.jpg>)
170 pav. (http://media.secondlook.org.uk/members/jadef/cache/circle%20of%20life%20clickpic_lightbox.jpg)

Reljefas.



170 pav.



170 pav. Martin Puryear. (<http://images.google.lt/imgres>)

Kūrybinio darbo „Rato magija“ idėjos meninės raiškos susiejimas.



171 pav.

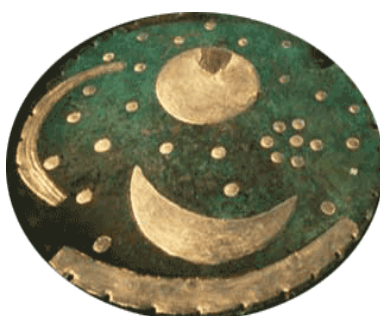

172 pav.

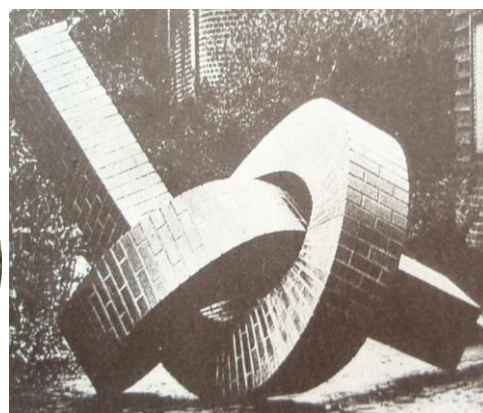

173 pav.

171 pav. Keltiškas gyvenimo ratas. (http://ii-prod-rw.marketlive.com/DesignToscano/images/products/en_us/detail/DB1000.jpg)
172 pav. Baltų Žynių - Vaidilų (vedilų, draudų-druidų, žynių) Raštas (sansk. Rasati, Rasita) apie Gyvasties, Dausų, Laikmečių Vedą arba Rėdą. Sukurtas maždaug prieš 3600 metų. Rastas Baltų - Keltų tautų paribio žemėje - nūdienos Rytų Vokietijoje Goseck kaimo laukuose, buvusioje Žynykloje 800 metų senesnėje už Stonehenge, šalia

Nebra miestelio Saxony-Anhalt arba Sachsen-Anhalt žemėje, į kurią Germanai ir Slavai (Gudai) atsikėlė tik pirmaisiais amžiais po Kristaus.

(http://images.google.lt/imgres?imgurl=http://www.lietuvos.net/istorija/lietuvos_dievai)

173 pav. V. Teiloras. Plytų mazgas. 1978 m.



174 pav.



175 pav.



176 pav.



177 pav.

174 pav. (http://daviding.com/blog/wp-content/uploads/2008/04/20071102_kiasma_richardlong_droughtcircle.jpg)

175 pav. Boccioni - Unique forms of Continuity in Space; Richard Long - Vermont Circle 2009

(<http://www.cillaconway.com/thumbnails/long-vermont-circle.jpg>)

176 pav. (<http://images.google.lt/imgres?imgurl=http://www.unesco.lt>)

177 pav. 'Circle of Memory Sticks, 1995', willow branches, appr. Richard Long.

(<http://www.cillaconway.com/thumbnails/long-vermont-circle.jpg>)

6.3. Meninio sprendimo paieškos

Eskiziniai, maketiniai sprendimai.

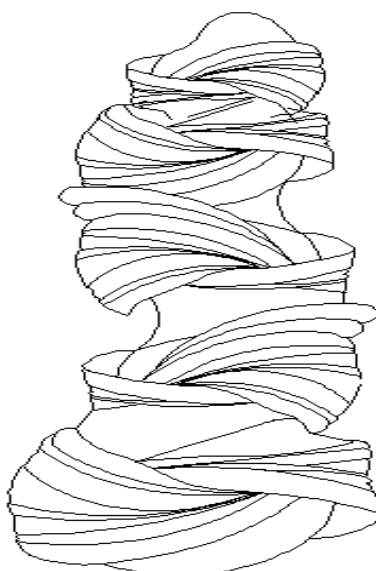
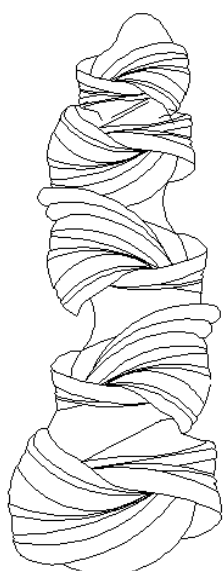

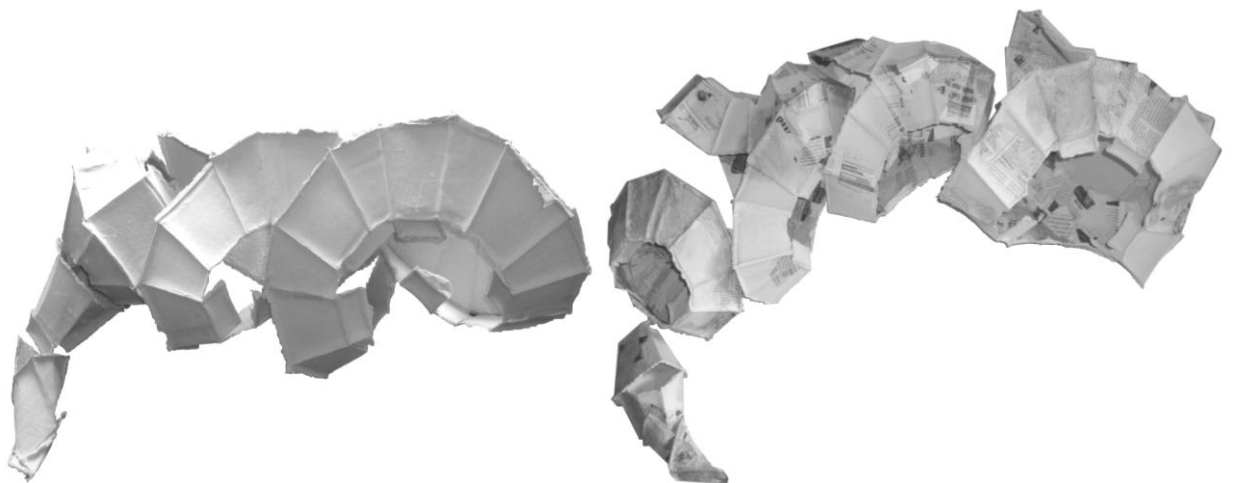
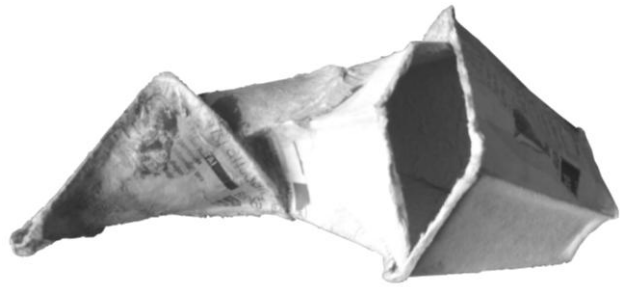
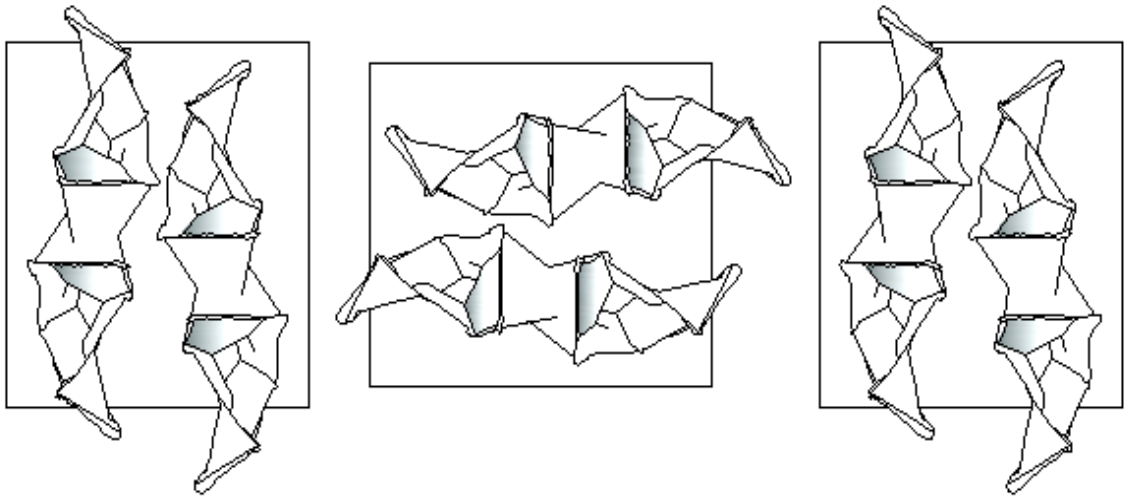
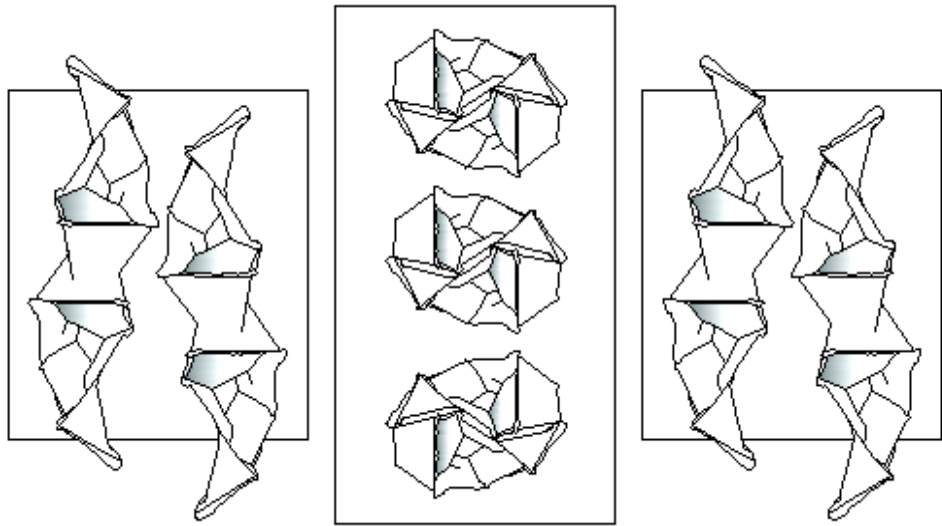

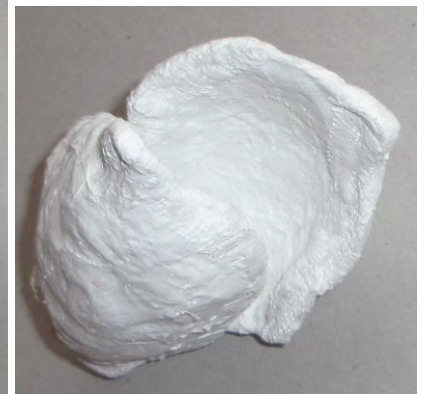
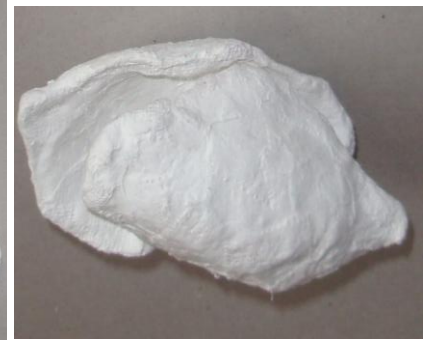
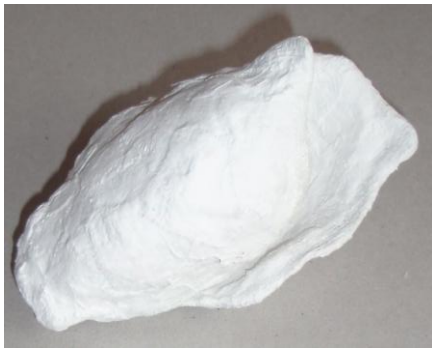
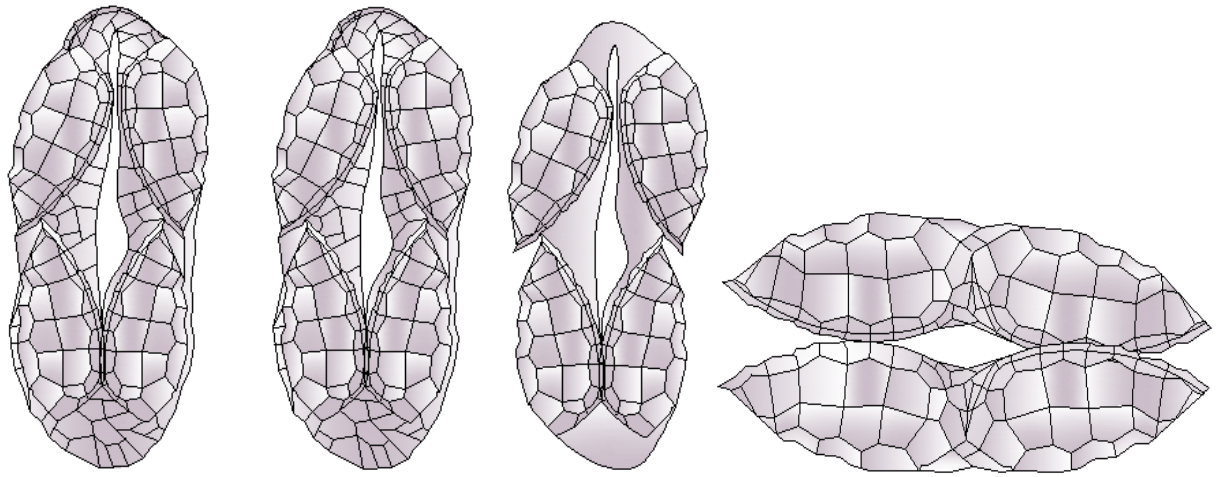

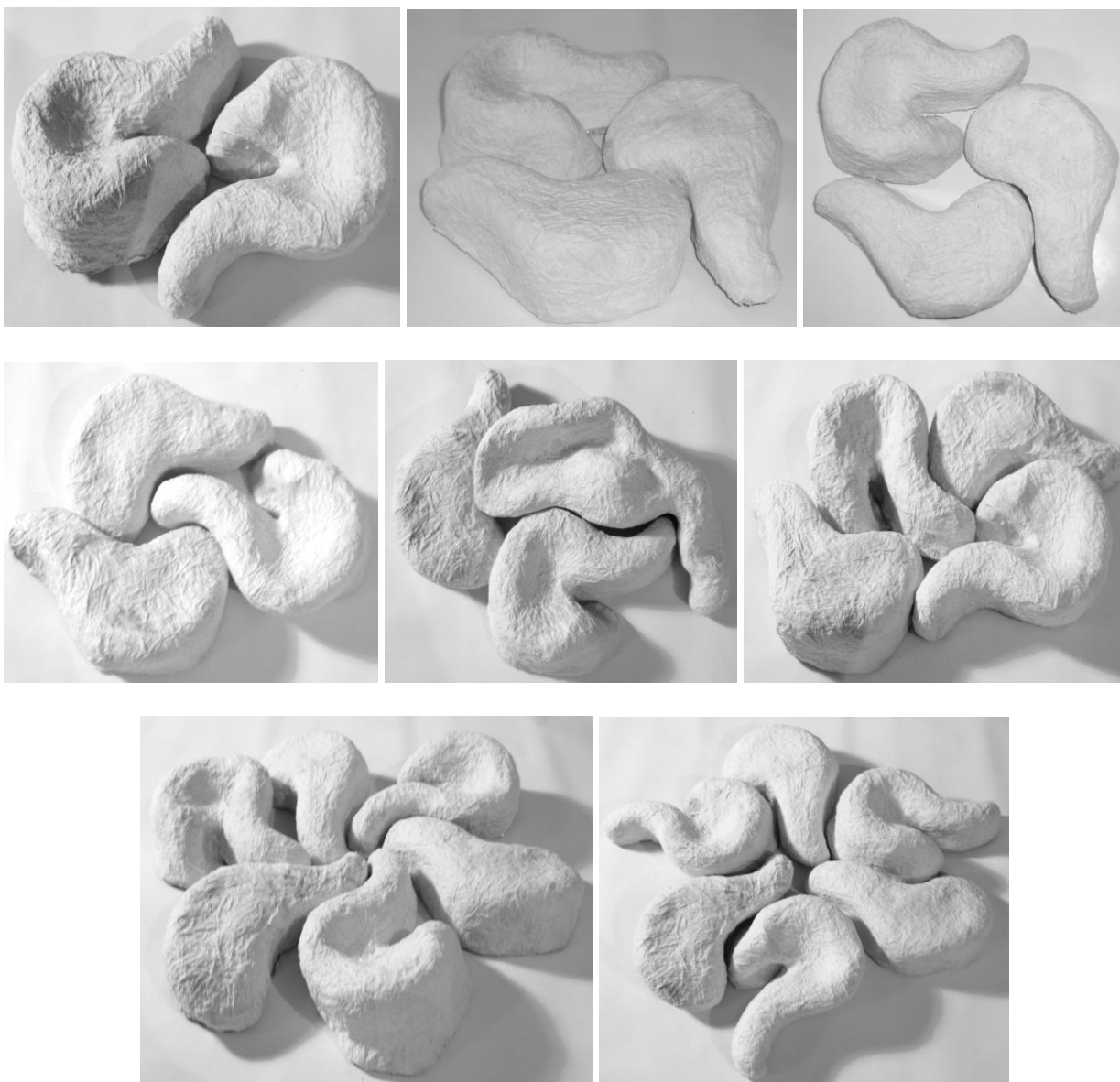

Sieninė kompozicija.

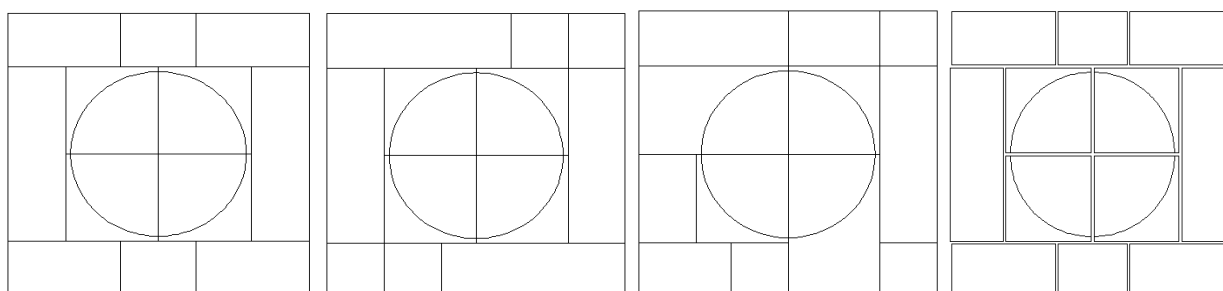

Iš išorės reljefas – kiautas, viduryje veidų motyvai. (Objekto kuriamas įspūdis – kad centras yra įdubęs, vadinasi šonuose reljefas yra aukštesnis.)

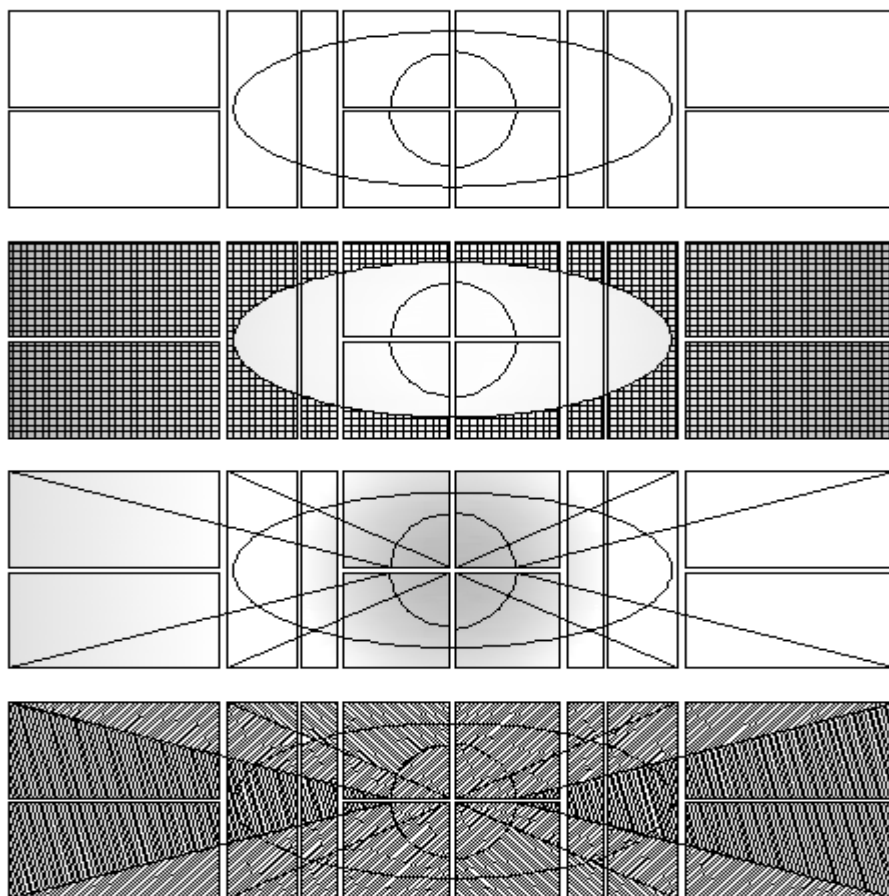

Meninis sprendimas: išorė – reljefas imituojantis kiauto žievę, centras iškilęs, kuriame matomi žmogaus veido motyvai.

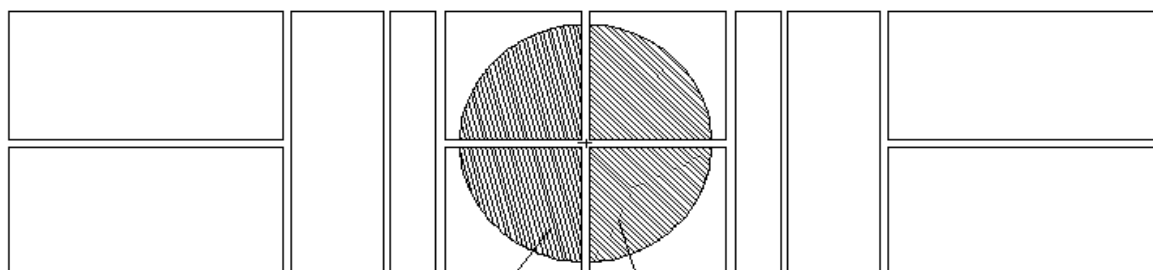

iškilusi dalis ir žemėja

įdubusi dalis ir aukštėja

Meninis sprendimas plokštumose, kurios kabinamos prie sienos arba išdėliojamos ant žemės. Galimas ir erdvinis sprendimas.

M 1:50 aukštis 800



Veidų kompozicinis išdėstymas. Veidų pakreipimo kryptys plokštumose (pirmoje plokštumoje ↻).

Kompozicinės paieškos plokštumose.

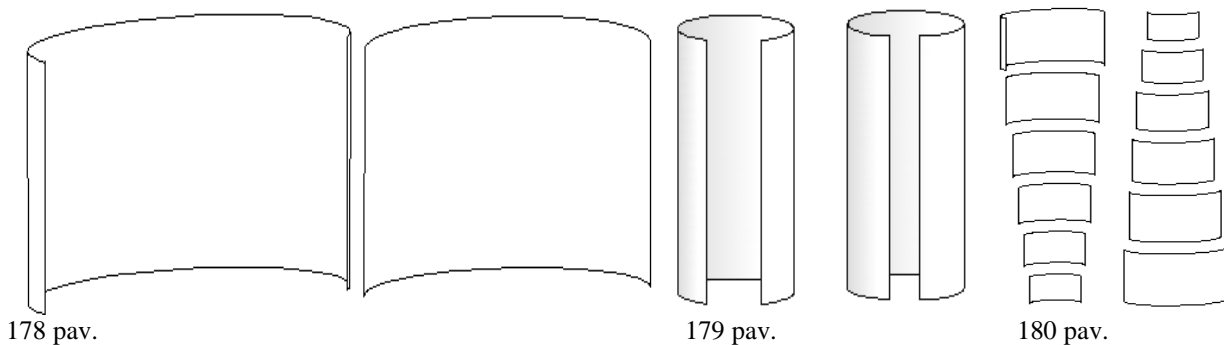

178 pav.

179 pav.

180 pav.

178-179 pav. Plokštumų išlenkimas.
180 pav. Pakabinama kompozicija – erdvinė.

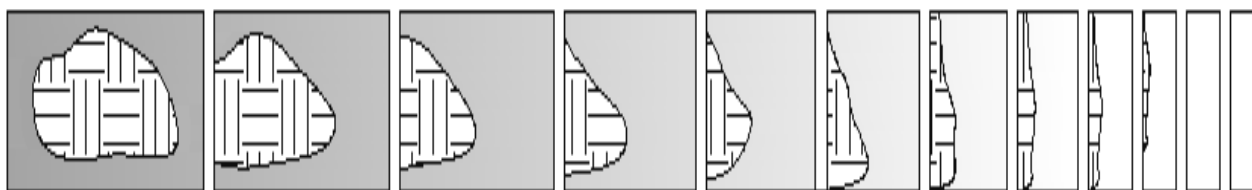
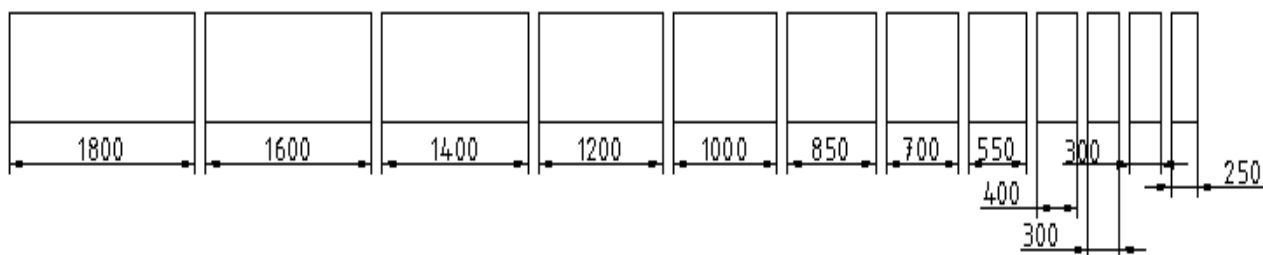

181 pav.

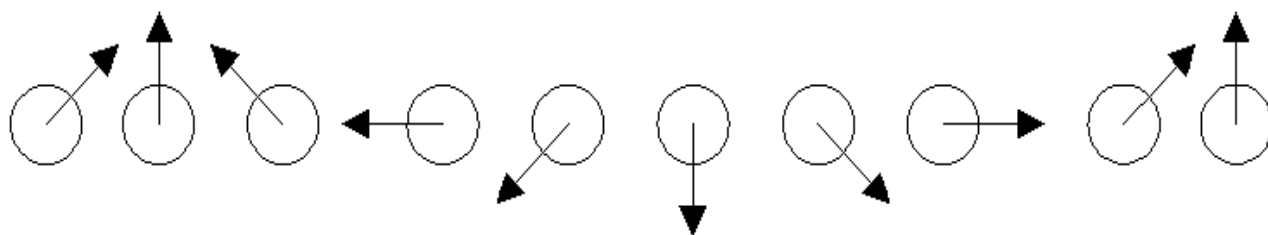

182 pav.

181 pav. Spalvinis sprendimas, perėjimai iš tamsaus į šviesų. Veidų komponavimo vietas.
182 pav. Schematiškas pavaizdavimas – veidų pasukimo kryptys.





Kompoziciniai ieškojimai.

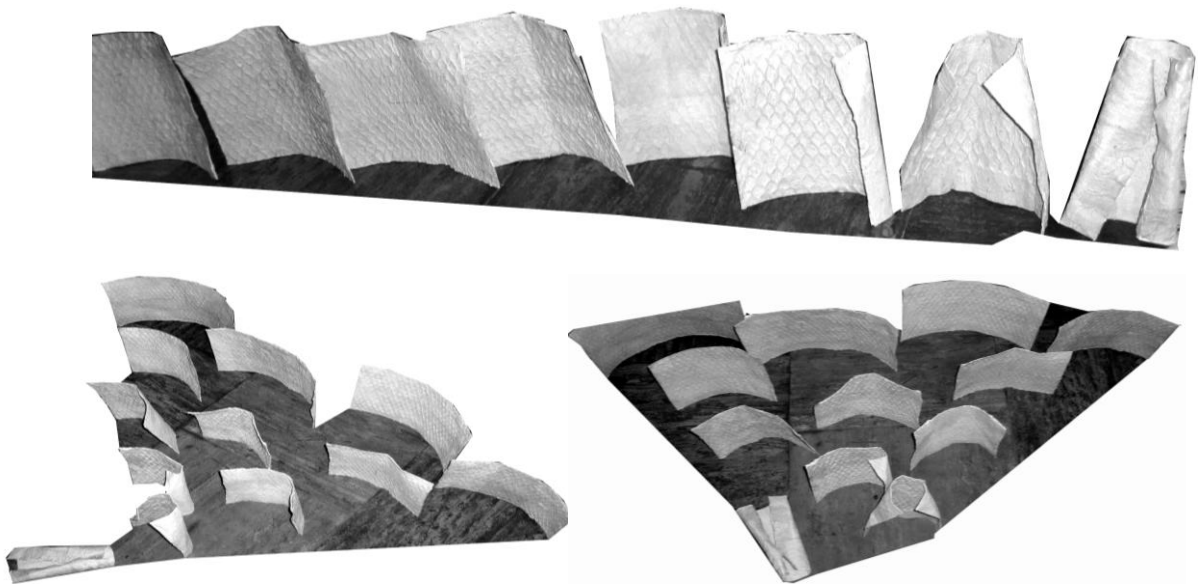

Skaičius 12 – siejamas su erdvės ir laiko idėja, apskritimu bei ratu: dvylika Zodiako ženklų, mėnesių, valandų. Tai kosminės tvarkos, tobulumo ir sėkmės simbolis. Dvylika Graikijos panteono dievų, dvylika Biblijos mokinių ir apaštalų, dvylika Jokūbo sūnų, dvylika žvaigždžių Apokalipsės karūnoje.

Ratas – amžinybės simbolis, gamtos cikliškumo įamžinimas. Tokių būdu išdėliota tapačių fragmentų kompozicija tarsi įtraukia suvokėją aktyviai dalyvauti stebėjime. Į kūrinį patenki kaip į minčių labirintą, autoriaus išsakytas mintis. Veidų kompozicija išdėstyta į vidinę

pusė – nosisukimas nuo išorinio pasaulio ir žvelgimas į save. Kai kuriuose elementuose atsiranda veido motyvų ir išorinėje pusėje, tarsi liudijantys fragmentai, kad nėra visiško žmogaus atitrūkimo nuo visuomenės. Noras stebėti aplinką, tačiau slepiantis už susikurto kiauto plyšių.

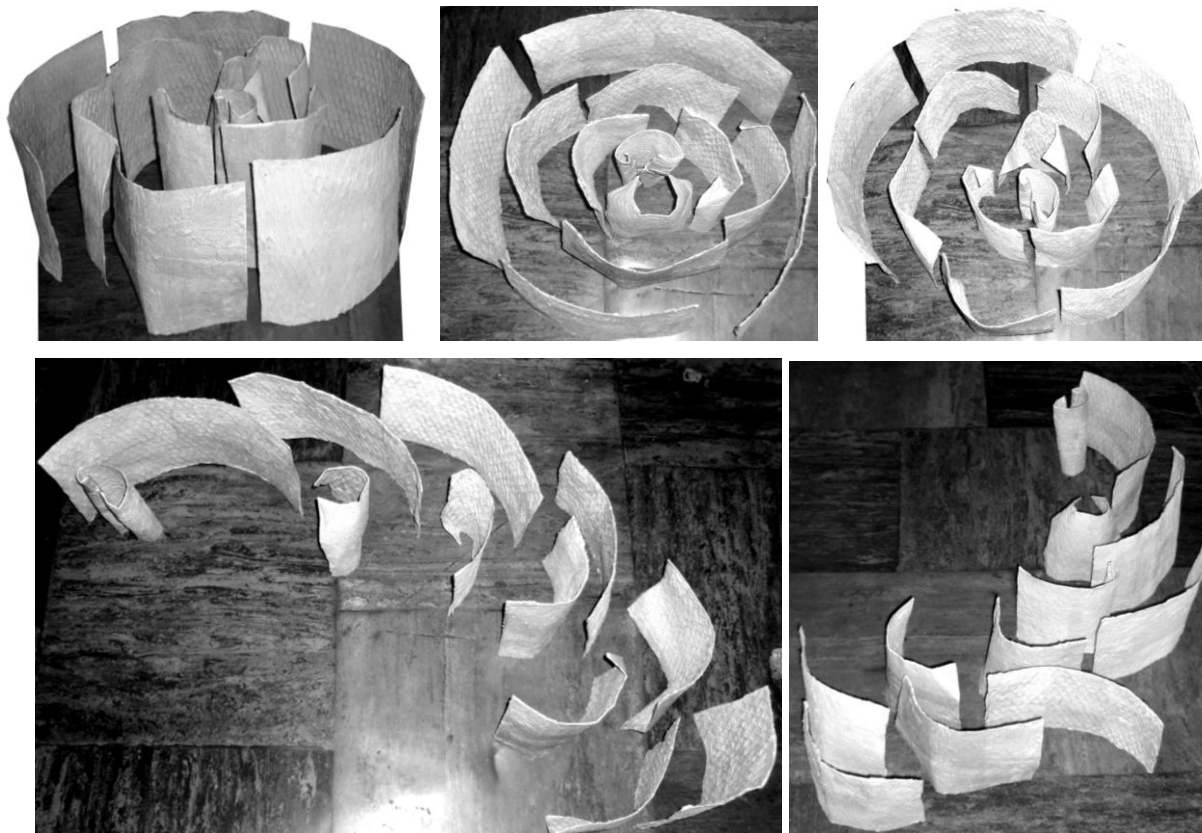

Sieninė kompozicija.

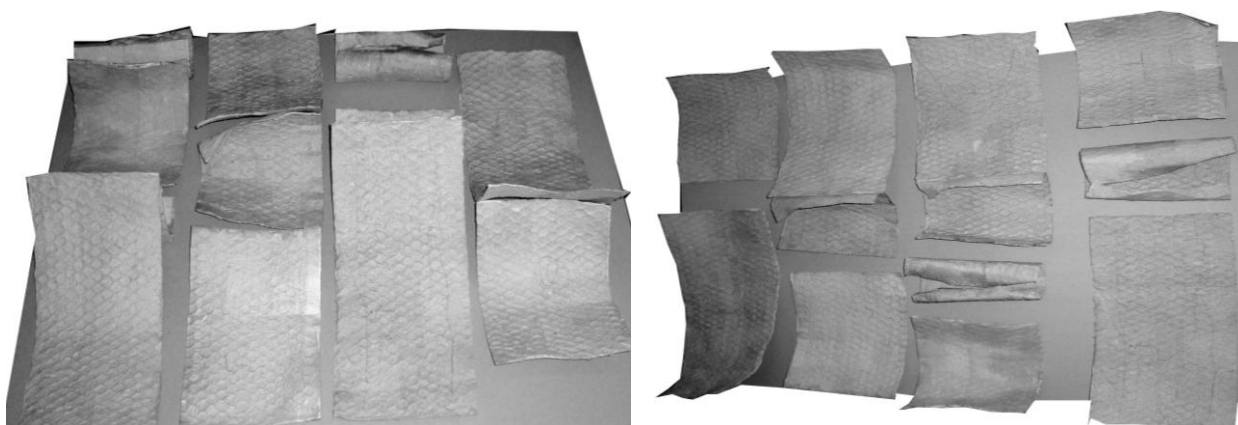

Erdvinė trinė kompozicija, numatoma eksponavimo vieta ant žemės.

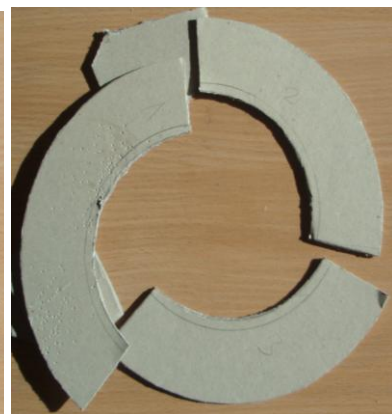
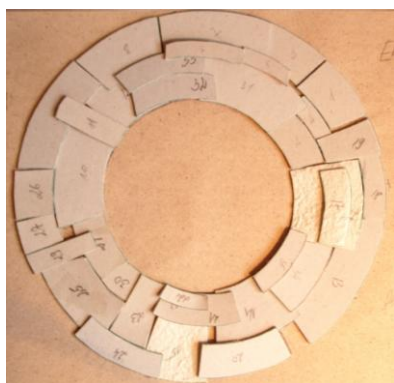
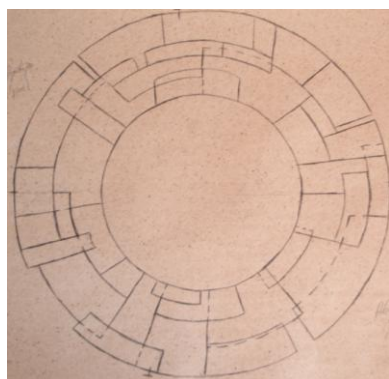
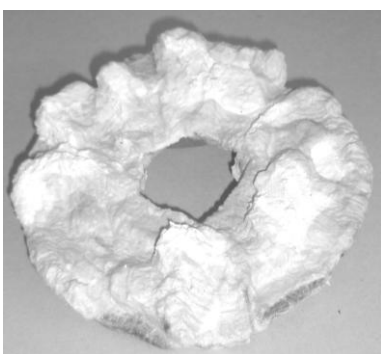
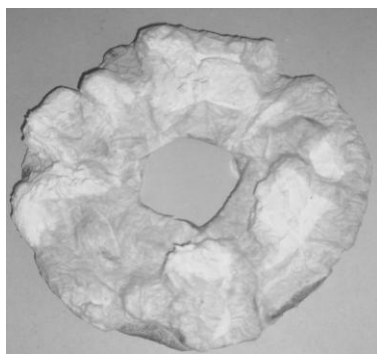

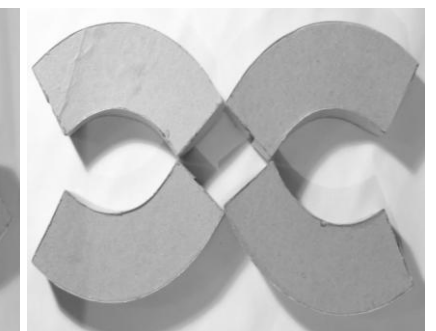
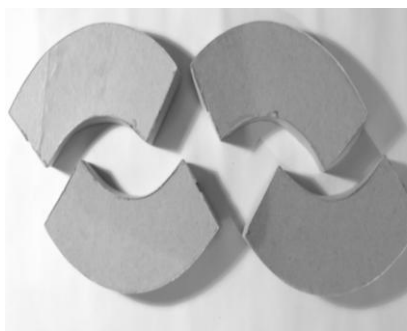
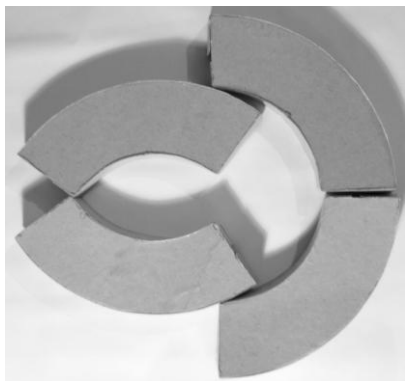
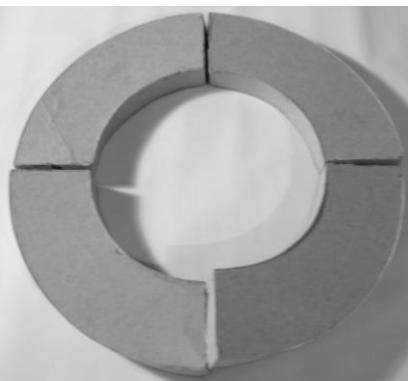
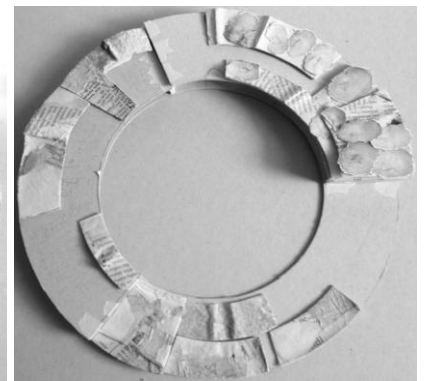
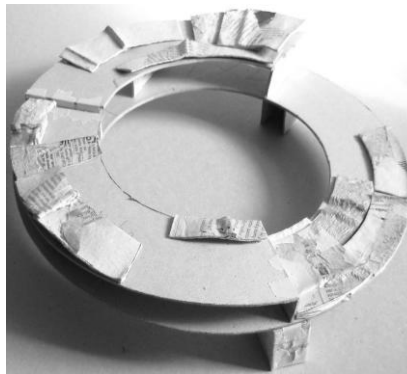
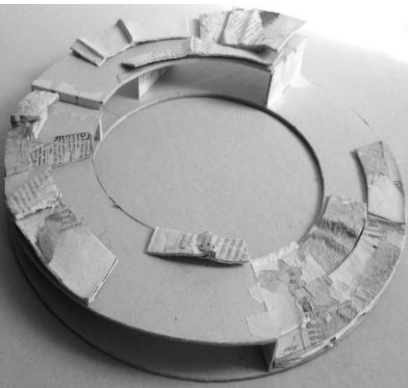
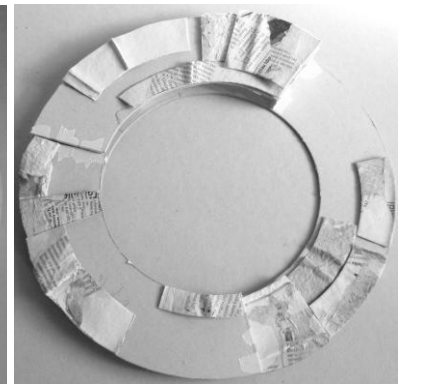
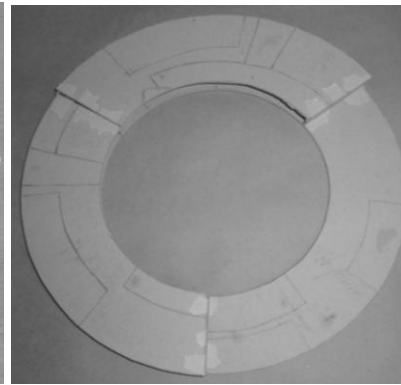
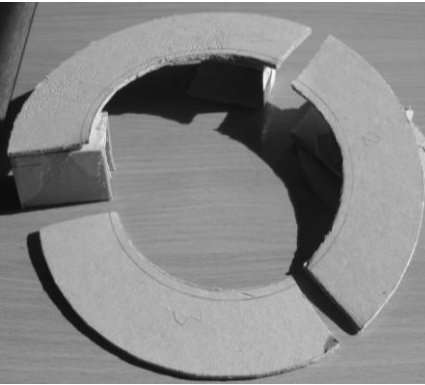
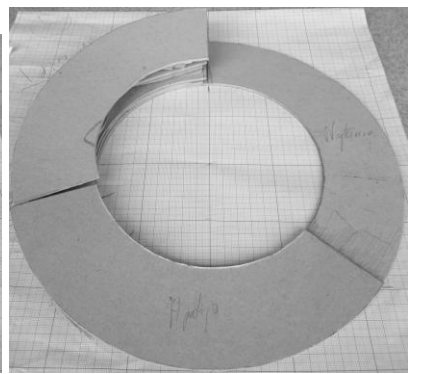
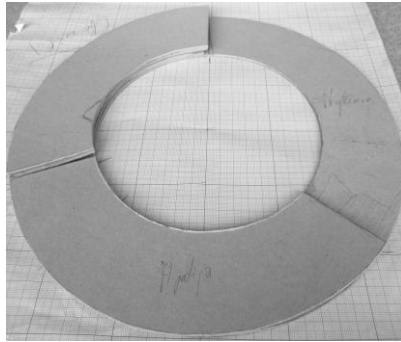
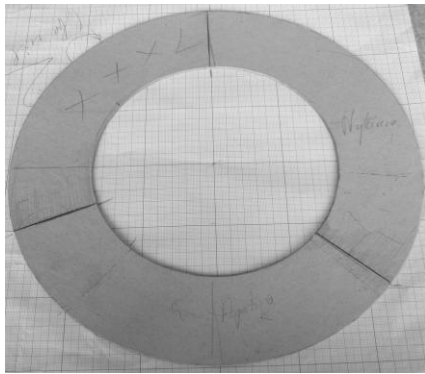

Meniniai kūrybinio projekto sprendimai.

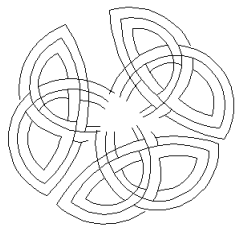

Keltiškas mazgas

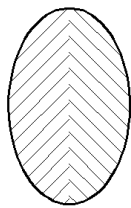

Žmogaus veido motyvai

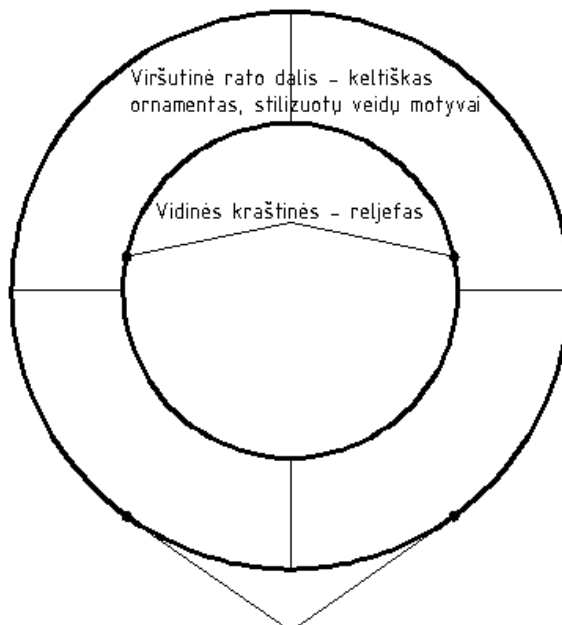

Išorinės kraštinės: reljefo kėlimas, kuriame atsiranda rašmenų užuominų. Imituojami nutrupėjimai, patamsėjimai, išblukusi aukso spalva.

Ornamento išdėstymas viršutinėje rato plokštumoje.

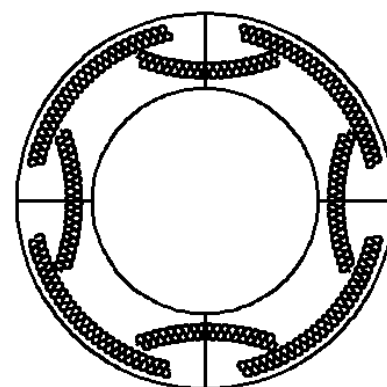
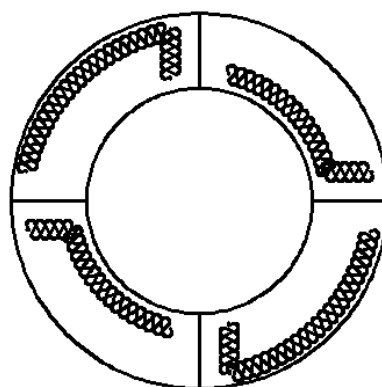
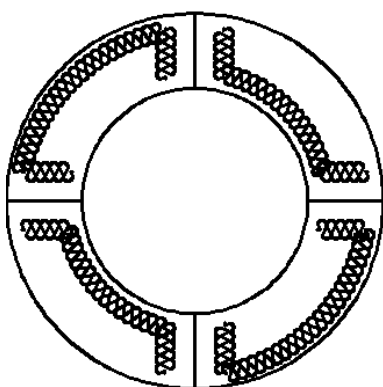

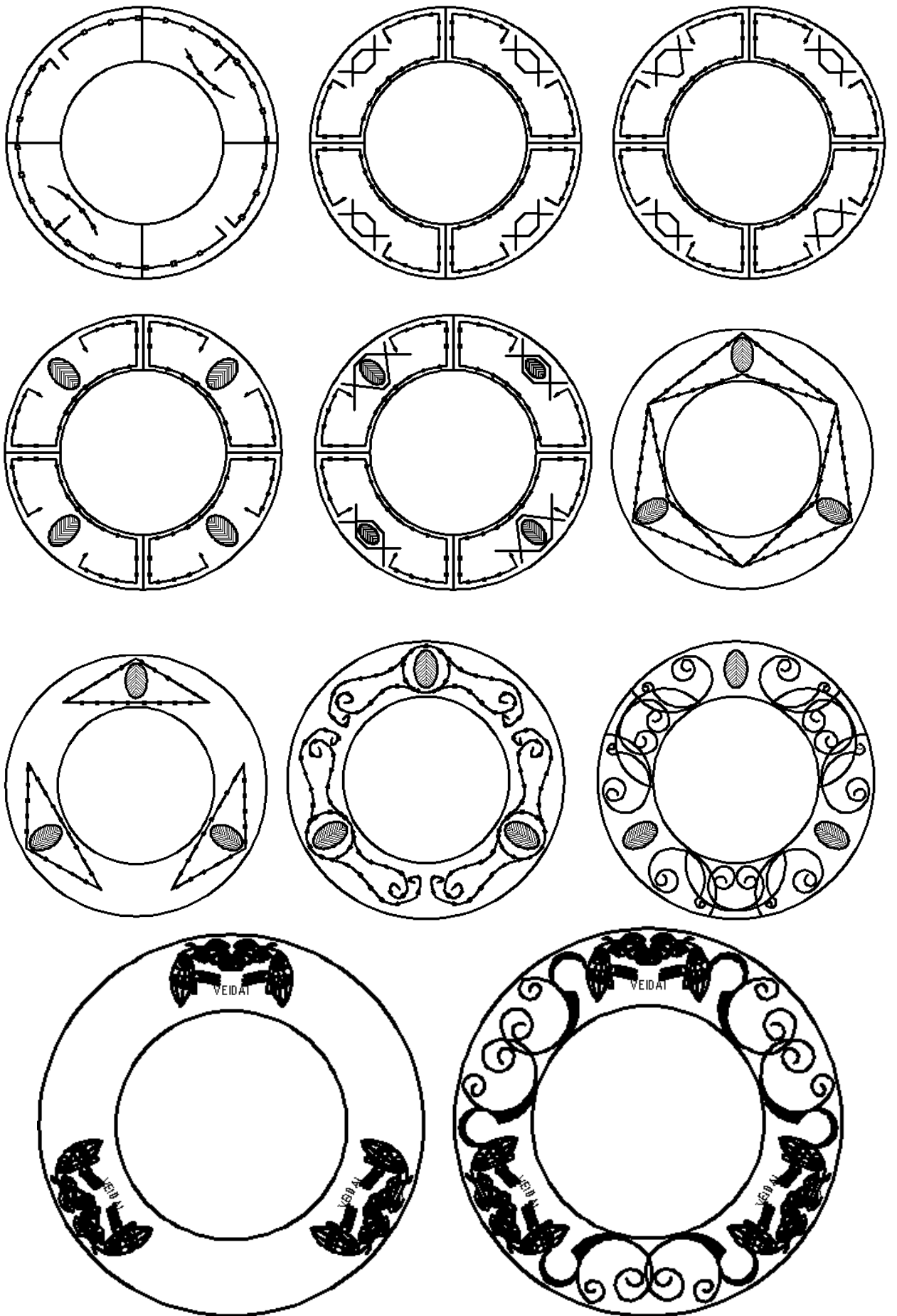

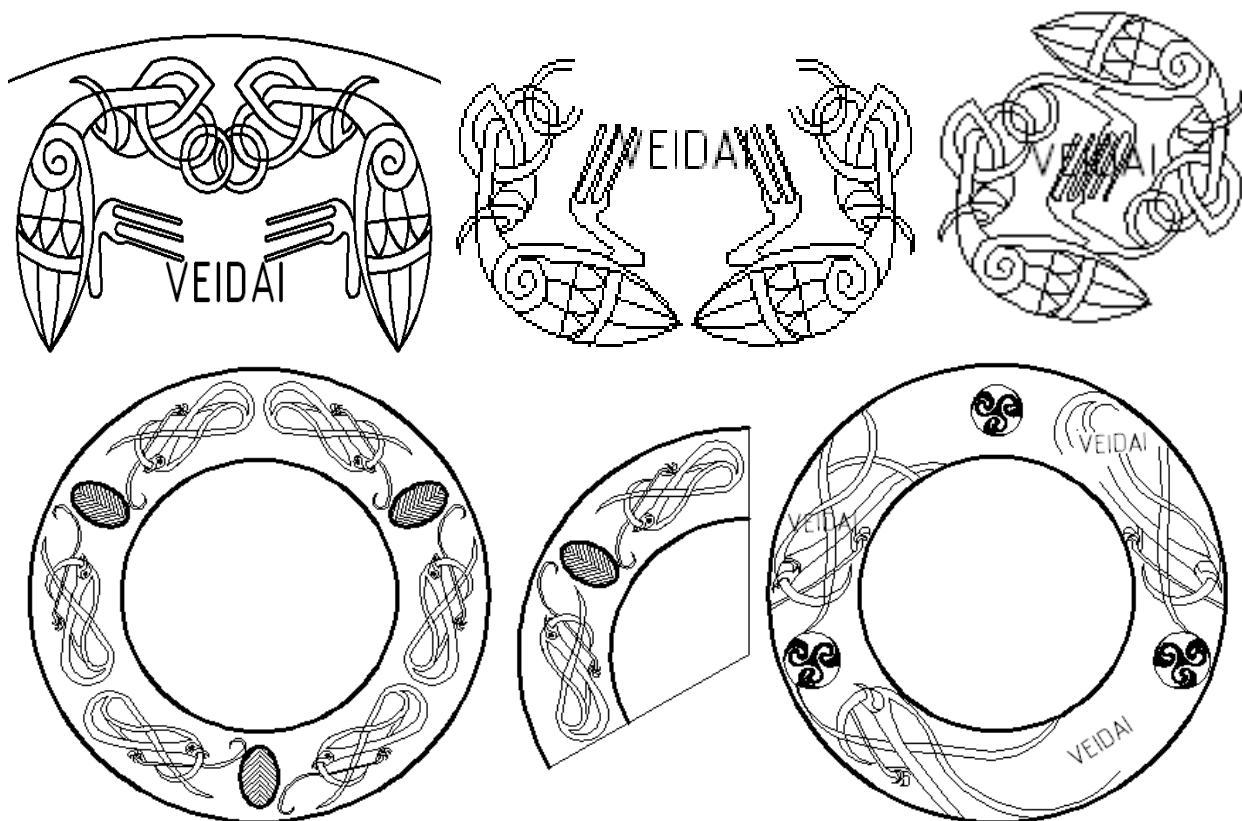

Kūrybiniai sprendimai idėjos perteikimui pagrįsti ir vizualizuoti.

Ratas primenantis apie laiko tėkmę. Žmogaus veidai fragmentiškai imituoja skaičius.

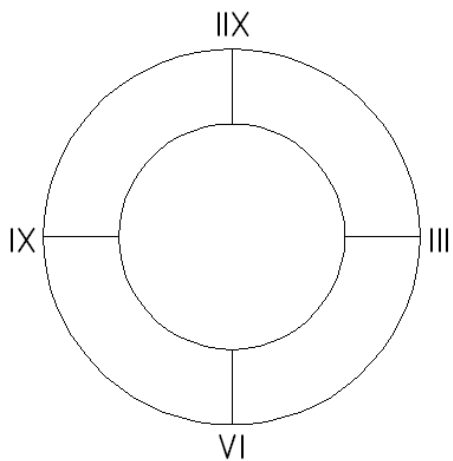



Laisvas išdėstymas.



6.4. Kūrinio praktinio įgyvendinimo ypatumai

M 1:20

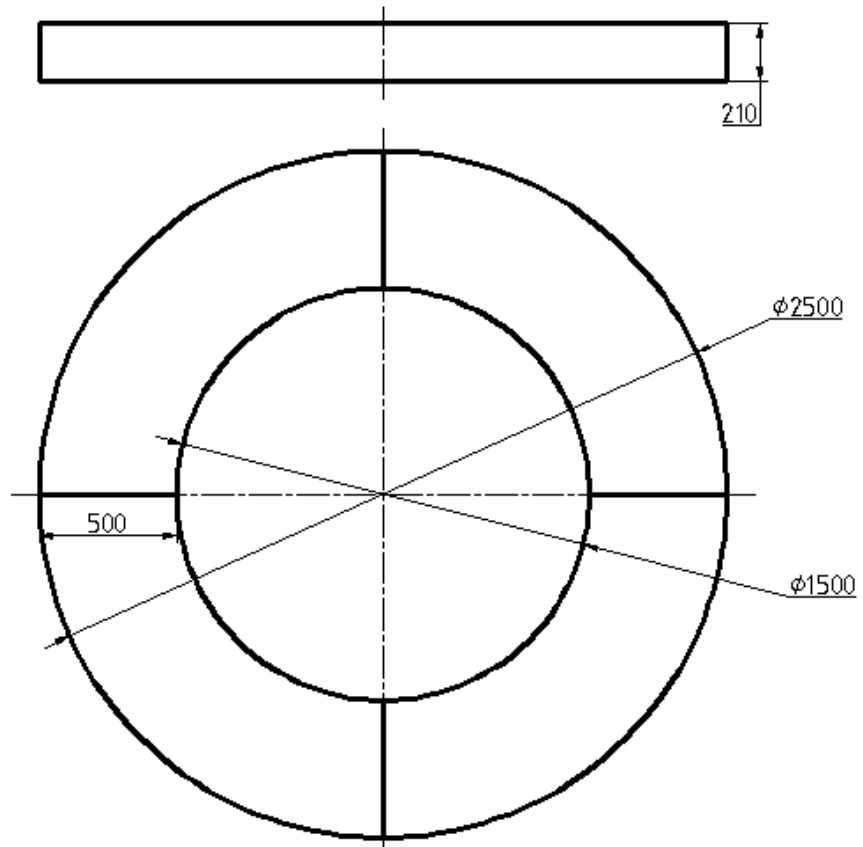

Technologinis kūrinio įgyvendinimas.



Stilizuotų veidų išdėstymas rate, sudaro kvadrato formos geometrinę figūrą, kuri simbolizuoja žemę. (Jei keičiame kūrinio stebėjimo vietą veidų linija asocijuojasi su rombu – ugnies ženklas.)









IŠVADOS

1. Remiantis teorinėmis, žmogaus ir gamtos temos studijomis, savitai interpretuojant ir perteikiant amžinumo, laiko, žmogaus egzistencijos būvį, sukurtas konceptualus tūrinis objektas.

2. Išanalizavus literatūrą žmogaus ir gamtos sintezės tema, išsiaiškintas ne tik filosofinis pagrindimas, bet ir istoriškai išlikusi, menininkų interpretuojama šios temos tąsa, perteikiama remiantis semantinė: rato, kvadrato, spiralės, rombo ir daugelį kitų simbolių raiška.

3. Kūrybiniame darbe „Rato magija“ egzistenciniai žmonijos klausimai, socialinės problematikos analizė atspindėta odos plastikoje ir stilizuotuose veidų motyvuose, kuriuose įprasminamas emocinis krūvis, evoliucijos modelio savitas suvokimas.

4. Išanalizavus odos išskirtinumus natūralioje gamtoje, rasta sąsajų, imitacijų, kurios eksploatuojamos šiuolaikinėje odos pramonėje pabrėžiant skirtingas odos paviršiaus tekstūras.

5. Išanalizavus vizualiąją medžiagą nustatyta, kad bioninių formų interpretavimas menininkų kūryboje atspindimas ne tik konceptualių objektų kūrimu, bet ir estetiniu utilitariu integravimu į buitinę erdvę.

6. Vizualios, teorinės medžiagos analizavimas paskatino sukurti, savitai interpretuotą tūrinės plastikos konceptualų objektą „Rato magija“. Idėja perteikiama per simbolio, formos, spalvinio sprendimo raišką. Kūrinio idėjos įtaigumas paremtas vizualumu, tačiau čia nemažiau svarbus ir emocinis krūvis, kuris pajuntamas tik įsigilinus į kūrinio visuminę esmę.

7. Remiantis filosofiniu rato susiejimu su egzistencine būtimi, atspindimos aktualios šio laikmečio socialinės problemos.

8. Įgyvendintas konceptualusis tūrinis objektas ir išanalizuota teorinė medžiaga pasirinkta tema praplėtė ir pagilino žinių bei gebėjimų akiratį.

SIŪLYMAI

Odininkystė daugeliui mūsų asocijuojasi su utilitariu odos amatu, odos integravimu ir panaudojimu kasdienėje aplinkoje. Šilta, paslanki įvairiems technologiniams sprendimams, prabangi, nesenstanti mados tendencijų atžvilgiu medžiaga. Dirbinius iš odos, meninius objektus norisi paliesti, savo rankomis pajusti jų skleidžiamą vidinę šilumą. Odos studijos suteikė galimybę pažinti įvairiapusį odos panaudojimo pobūdį. Šia medžiaga galima kurti ne tik funkcionalių objektus, bet ir perteikti konceptualias kūrinio idėjas. Konceptualus tūrinės kompozicijos meninis objektas „Rato magija“ perteikia formos plastikos ir integruojamos natūralios medžiagos – odos tarpusavio dermę. Šiuo kūrinio tarsi patvirtiname, kad odos dailė nėra sustingusi, tradiciška, daugiau apibrėžta funkcionalumo aspektais. Priešingai, jos kaita pastebima kaip ir daugelyje modernėjančio meno sričių.

Kūrybiniame darbe „Rato magija“ oda pasirinkta kaip esminė priemonė perteikti žmogaus ir gamtos egzistencinės būties sintezei. Idėja, vizualiai meno raiškai perteikti, įprasminama remiantis semantika. Tai konceptualiam darbui suteikia daugiau paslaptingo, emocinio krūvio, suvokėjo įžvalgumo. Kūrinio idėja įskaitoma susiejant į vieną visumą interpretuotus simbolius.

Tūrinės plastikos objektas „Rato magija“ gali būti integruojamas ne tik į parodines erdves, bet taip pat visuomeniniuose ar individualiuose interjeruose. Erdvinę kompoziciją sudaro keturios dalys, kurios nesudėtingai sujungiamos arba išardomos. Eksponavimui tokiu būdu suteikiama daugiau laisvės ir kūrybinės improvizacijos, taip pat lanksčiau išsprendžiamas kūrinio pateikimas mažesnėse erdvėse. Naujas eksponavimo pateikimas konceptualiai kompozicijai suteikia netikėtumo įspūdžio.

Šis kūrybinis darbas, žmogaus ir gamtos savitas meninis interpretavimas, papildys jau esamus kūrinius. Naujai skatins atkreipti dėmesį ir susimąstyti apie savo būtį bei visuomenę.

LITERATŪRA

1. Adomonis, J. (2008). *Nuo taško iki sintezės*. Vilnius: Vilniaus Dailės akademijos leidykla.
2. Bernard, E. (1999). *Modernusis menas 1905-1945*. Paryžius.
3. Burneika, J. (2002). *Forma kompozicija dizainas*. Vilnius: Dailės akademijos leidykla.
4. Celečienė, J. (2000). *Meno istorijos ir dailės pažinimo pagrindai 7-10 kl. Jonava: Linotipas*
5. Gaižutis, A. (1998). *Meno sociologija*. Vilnius: Enciklopedija.
6. Gaižutis, A. (2004). *Estetika tarp tobulumo ir mirties*. Vilnius: Vilniaus dailės akademijos leidykla.
7. Hofmann, H. (2001). *Simboliai mūsų gyvenime*. Vilnius: Mūsų knyga.
8. Johansenas, R.-B. (1975). *Menas ir mes*. Vilnius: Vaga.
9. Lapinskienė, L. (2006). *Simbolinių reikšmių žodynas*. Kaunas: Magilė.
10. Powell, T.G.E. (2002). *Keltai*. Vilnius: Alma littera.
11. Ricoeur, P. (2000). *Interpretacijos teorija. Diskursas ir reikšmės perteklius*. Vilnius: Baltos lankos.
12. Senovės baltų kultūra. (2002). *Nuo kulto iki simbolio*. Vilnius.
13. Šeimys, J. (2006). *Egiptas, skitai, lietuviai runomis*. Marijampolė: Pike valanda.
14. Šiukščius, G. (2005). *Dizainas menas mokslas technika*. Vilnius: Dailės akademijos leidykla.
15. Šletė, F. (1984). *Keltai tarp Alezijos ir Pergamo*. Vilnius: Mokslas.
16. Šliogeris, A. (1988). *Daiktas ir menas*. Vilnius: Mintis.
17. Šliogeris, A. (2006). *Būtis ir pasaulis*. Vilnius: Margi raštai.
18. Tamulienė, V. (2006). *Ornamentas ir dekoratyviniai darbai*. Kaunas: Lucijus.
19. Uždavinyš, A. (2006). *Simbolių ir atvaizdų interpretacijos problema senovės civilizacijose*. Kaunas: Sophia.
20. Vijrand, T. (2001). *Jaunimui apie meną*. Kaunas: Šviesa.
21. Wood, J. (2005). *Keltų gyvenimo ir mirties knyga*. Vilnius: Alma Litera.

INTERNETINIAI ŠALTINIAI

1. [interaktyvus]. [žiūrėta 2009 m. vasario 13 d.]. Prieiga per internetą: <<http://www.dmlights.com/en/cat/3677/0/Flos/Fantasma.html>>
2. [interaktyvus]. [žiūrėta 2009 m. vasario 13 d.]. Prieiga per internetą: <<http://www.homedosh.com/alien-lighting-looks-like-giant-sperm/>>
3. [interaktyvus]. [žiūrėta 2009 m. vasario 13 d.]. Prieiga per internetą: <<http://decorati.com/showcase/2587/aqua-creations>>
4. [interaktyvus]. [žiūrėta 2009 m. vasario 13 d.]. Prieiga per internetą: <<http://www.apartmenttherapy.com/dc/lighting/aqua-creations-072233>>
5. [interaktyvus]. [žiūrėta 2009 m. vasario 13 d.]. Prieiga per internetą: <<http://www.architonic.com/cat/view/1049941>>
6. [interaktyvus]. [žiūrėta 2009 m. vasario 13 d.]. Prieiga per internetą: <http://lt.wikipedia.org/wiki/Vaizdas:Lightmatter_tortoise.jpg>

PRIEDAI

Pirminiams ieškojimams artimiausi prototipai, kūrybinio darbo tema.

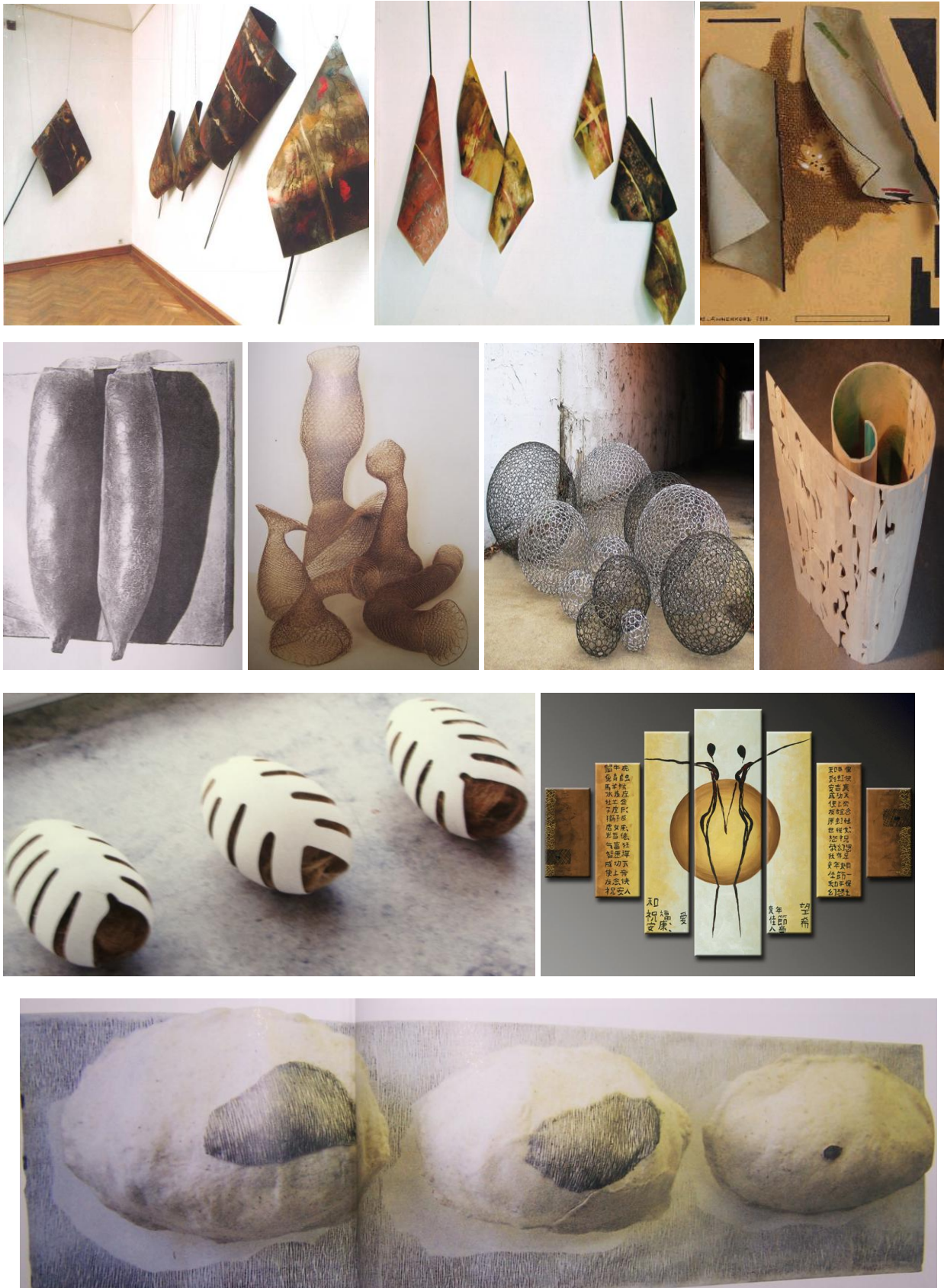



Žmogaus išreikštumas.

