

ŠIAULIŲ UNIVERSITETAS
MENŲ FAKULTETAS
TAIKOMOSIOS DAILĖS IR TECHNOLOGIJŲ KATEDRA

MONIKA LAPINSKAITĖ

Dailės magistrantūros (specializacija – oda) studentė

ATMINTIES KODAS
MAGISTRO DARBAS

Mokslinis vadovas:
Doc. Albinas Kavaliauskas
Recenzentas:
Doc. Gražina Šimoliūnienė

Šiauliai, 2009

ŠIAULIAI UNIVERSITY
FACULTY OF ARTS
DEPARTMENT OF APPLIED ART AND TECHNOLOGY

MONIKA LAPINSKAITĖ

Art (leather) magistracy student

„MEMORY CODE“
MASTERS WORK

Scientific mastermind of the work docent Albinas Kavaliauskas
Reviewer docent Gražina Šimoliūnienė

Šiauliai, 2009

Turinys

Santrauka.....	3
Summary.....	4
ĮVADAS.....	5
1. MENO PAIEŠKOS ŽENKLO ISTORINIAME KELYJE.....	10
1.1 Rašto kilmė ir jo raidos pakopos.....	10
1.2 Kaligrafija – dailaus ir raiškaus rašymo menas.....	13
2. KNYGA – NE TIK ŽENKLŲ TALPYKLA	15
2.1 Knygos pragmatinė ir semantinė prasmė.....	15
2.2 Konceptualūs kūriniai knygos tema.....	16
3. ERDVINĖ KOMPOZICIJA „ATMINTIES KODAS“ KONCEPCIJA IR MENINIS PAGRINDIMAS.....	24
3.1 Darbo koncepcija.....	24
3.2 Kūrybinės dalies meninio sprendimo paieškos.....	25
3.3 Meno kūrinio vizualus pristatymas.....	31
IŠVADOS	32
SIŪLYMAI.....	33
BIBLIOGRAFINIŲ NUORODŲ SĄRAŠAS.....	34
PRIEDAI.....	35

Santrauka

Magistro darbas, erdvinė kompozicija „Atminties kodas“ siekia paskatinti žiūrovą susimąstyti apie knygos kaip vieno reikšmingiausių žmonijos kultūrinio paveldo daugialypę prasmę. Žmonijos kultūrinė ir technikos raida įgauna vis didesnę pagreitį, naujų šiuolaikinių technologijų įtakoje, po truputi nyksta, tradiciniai grafiniai informacijos perteikimo būdai, užleisdami šią sritį virtualiosioms interneto platybėms. Sparti informacinių technologijų raida ir virtualėjanti bei vizualėjanti kompiuterinė realybė provokuoja svarstymus, ne tik apie knygos ateitį, bet ir apie knygos kaip meninio fenomeno likimą. Erdvinės kompozicijos „Atminties kodas“ kompozicinį centrą sudaro išdėstytos ratu knygos ant juodos kvadrato formos pakylos. Tai žmonijos intelekto raidą simbolizuojantis ratas, kurį supa pulsuojanči simbolių kreivė.

Knygos istorinėje raidoje raštas palaipsniui keitėsi, kito ir jo laikmena - knyga. Piešinys oloje, virsta raide, papirusą keičia pergamentas, jį pakeičia popierius, popierių – skaitmeninė laikmena. Istorijos faktai pinasi, šokinėja tarsi sinusoidės kreivė šiuolaikiniame ekrane.

Summary

Master's thesis spatial composition "Memory code" aims to encourage the viewer think about the book's as one of the most significant cultural heritage of mankind multiple meaning. Human cultural and technological development becomes more and more momentum for new modern technologies influence, gradually disappearing traditional graphical rendering techniques favor of this vast area of virtual web. The rapid development of information technology and computer reality provokes reflection not only about the future of the book but also about the book as a phenomenon of artistic destiny. Spatial composition "Memory code" is laid down in the centre of a circle of black paper on the square podium. This is a symbol of human intellectual development circle surrounded by pulsating character curve. In the historical evolution of the book its pattern gradually changed into another and also changed its medium- book. Design, written on the rock, turns into a letter, replacing papyrus parchment, it changes the paper and the paper changes the digital media. Historical facts mix and jump like a modern sinusoid curve on the modern screen.

IVADAS

Žmogus surado būdų kaip pažinti ir išreikšti pasaulį, neprieinamą jutimais. Tam jis pasinaudojo tik žmogui būdingu mąstymu, kalba, pasitelkęs įvairius ženklus savo mintims išreikšti. Vieni tiko žmonėms bendraujant tiesiogiai, taip sakant, „akis į akį“, - įvairūs gestai, garsai. Kiti galėjo padėti bendraujant „už akių“, kaip antai ugnis, laužo dūmai, specialiai nulaužta šakelė, įbesta įsmeigta į žemę lazda, pan. Jau pirmosiose civilizacijose atsispindi žmogaus pastangos reikšti emocijas palikti žinių apie save. (K.Papečkys „Nuo strėlės iki knygos“, Vaga, Vilnius 1964.).

Piktograma virtusi ženklu, ženklas palaipsniui virtęs raide yra didelė vertybė, atnešusi žmonijai daug naudingos informacijos, kuri skatino tobulėti. Ženklo „nešėja“ – knyga, taip pat yra didelis išradimas, kuris, kaip paveldas yra nusipelnęs didelės pagarbos ir saugumo. Meno kūrinys ženklaais atskleidžia emocinę, jausminę problemą žmonių dvasinėje pasaulėjautoje.

Darbe nagrinėjama problema

Knyga savo daugialype prasme yra daugiau negu informacijos šaltinis. Pradėjus kryptingai domėtis knygos istorija, ėmė vis labiau ryškėti jų semantinė prasmė. Savo erdvinės kompozicijos meniniu sprendimu siekiu perteikti knygos ir rašto išskirtinę svarbą žmonijai, parodyti, kad knyga ir rašytinis žodis yra labai reikšmingas kultūrinis žmonijos paveldas. Šiuo dailės kūriniu siekiu žiūrovą paskatinti susimąstyti, jog yra prieita riba kada tradicinė knyga gali išnykti, kadangi ją vis labiau iš kasdienio gyvenimo stumia naujos technologijos.

Šia kompozicija stengiausi įprasminti rašto ir knygos evoliuciją. Parodyti, kaip ženkliui tobulėjant keičiasi ir knyga. Tokiu netiesioginiu knygos istorijos perteikimu meniniame sprendime noriu sužadinti tam tikrą išgyvenimą, jausmų, emocijų, susietų su kultūrinių vertybių išsaugojimu ir puoselėjimu.

Darbo aktualumas

Knyga simbolizuoja darnią visumą ir yra žinių, mokyto ir pasaulio vienovės simbolis. Ką reiškia simbolis? Visų pirma tai techninis graikų kalbos žodis, reiškiantis atminimo šukę. Savo svečiui namų šeimininkas duodavo vadinamąją *tessera hospitalis*: jis perlauždavo šukę perpus, vieną pusę pasilikdavo sau, o kitą atiduodavo svečiui, idant jo palikuonis, po kokių trisdešimties ar penkiasdešimties metų vėl apsilankęs šiuose namuose, būtų atpažintas sudėjus į

viena šukės puseles. Antikinis pasas – tokia pirminė techninė simbolio prasmė. Tai, iš ko atpažįstame seną bičiulį. (Hans – Georg Gadamer, 1977, 45). Taip ir knyga perkeltine prasme gali simbolizuoti tą šukę, kuri žmonijai sužadina praeities prisiminimo, patirties atgaminimo jausmus.

Atversta knyga reiškia atvirumą aplinkai, pasauliui. Žmonės vis labiau įsitraukia į virtualių vaizdinių pasaulį, tradicinis raštas, po truputi nyksta, o šiandieniniai užrašai greitai pradingsta interneto platybėse. Sparti informacinių technologijų raida ir virtualėjanti bei vizualėjanti realybė provokuoja svarstymus, ne tik apie knygos ateitį, bet ir apie meninį knygos fenomeną.

Nors anksčiau knygos apipavidalinimui buvo skiriama mažai dėmesio, svarbiausias buvo jos turinys, šiandien dauguma knygrišių pradėjo vartoti tokį žodžių junginį, kaip *dailininko knyga*, kur svarbiausias lieka knygos meninis sprendimas, į turinį nebesigilinama. Tokiu būdu tradiciniai knygų įrišimai, vis dažniau įgauna konceptualią reikšmę. Mano sukurtoje kompozicijoje, knygos tarnauja kaip ženklas, kompozicinis elementas, tačiau neatlieka tradicinės funkcijos. Dabartinis raštas kurį naudojame kasdienybėje turėjo nueiti ilgą kelią, kol tapo tobulas. Rašto vystymosi raidos esminius etapus perteikiau knygų meniniame sprendime siekdama priversti žiūrovą susimastyti, apie jo svarbą šiandien. Bendrą kompoziciją sukuria knygos, jomis pasinaudojau kaip popieriaus lapu. Žmogaus išmintis įkūnijama knygoje, jos lapuose ir rašte. Popierius gimsta ir prabyla žmogaus, skaitytojo balsu ir neša informaciją. Šiuo atveju knygų kolekcija semantiniiais ženklais viršeliuose ir priešlapiuose pasakoja žiūrovui apie ženklo, rašto istorinę raidą. Naujoms technologijoms sparčiai tobulėjant, knyga įgauna naują pavidalą. Šiuolaikinė jos versija tai virtuali elektroninė knyga. Nors ši naujovė smarkiai palengvina gyvenimą, tačiau ar ji neišstums tradicinės knygos? Juk ji per ilgą laiką tapo mums ne tik daiktu, bet ir didžiulės reikšmės kultūriniu paveldu.

Darbo objektas

Erdvinė kompozicija “Atminties kodas”, kurios pagrindiniai elementai – knygos. Knygos vaidmuo šiame kūrinyje simbolinis, istorinis. Magistro darbe siekiama parodyti, kad egzistuoja emocinė ir intelektinė sąsajos tarp žmogaus ir civilizacijos produkto - knygos , pažvelgiant į knygą kaip į meno objektą.

Magistro darbo tikslas

1. Atlikti studijas ir tyrimus išsikelta magistro darbo problema.
1. Sukurti meno objektą, kuriame savitu meniniu sprendimu pateikiama knygos istorija.
2. Įgyvendinti sukurtą kompoziciją medžiagoje.

Darbo uždaviniai

1. Išanalizuoti rašto ir knygos evoliuciją, jų semantinę ir pragmatinę prasmę.
2. Sukurti knygų iriškumą meninį sprendimą, siekiant naujumo.
3. Pritaikyti kaligrafinius momentus meninio sprendimo vizualizacijai.
4. Išanalizuoti prototipus, remiantis jų pavyzdžiais sukurti kompoziciją iš knygų iriškumą.

Hipotezė

1. Knyga gali atlikti ne tik informacijos perdavimo funkciją, tačiau jos pavidalu galima pasinaudoti kaip menine priemone, kuriai suteikiama semantinė prasmė.
2. Rašto menas – kaligrafiniai motyvai įgauna istorinę reprezentacijos prasmę.

Metodologija

Savo magistro darbe remiuosi šiomis teorijomis: pragmatizmas, semiotika.

Metodika

Savo meno kūriniai įgyvendinti pasinaudojau knygų struktūros elementais, kaip menine priemone, iš kurių sukurta erdvinė kompozicija. Naudojamos keletas odos technologijų: knygrišystė, odos marginimas, kaligrafiniai momentai, pačios atrasta karštu būdu taikoma piešinių perkėlimo būdas ant odos paviršiaus. Archainiam įspūdžiui sudaryti atlikta įvairių bandinių, karšto vaško pagalba.

Knygos surištos taikant knygrišystės technologiją, kurioms įgyvendinti naudoju specialius šiam amatui skirtus įrankius ir įrengimus.

Strategija

1. Temos bei koncepcijos suformulavimas. (Pasinaudojant knyga, kaip menine priemone, sukurti erdvinę kompoziciją.)
2. Problemos formulavimas. (Naujoms technologijoms plečiantis, vis labiau išstumama iš kasdienybės tradicinė knyga.)

3. Darbo tikslų, bei uždavinių nustatymas. (Sukurti savitą, netradicinį meno kūrinį, panaudojant funkcionalų daiktą - knygą, paverčiant ją meno objektu. Konceptija, prototipų analizė, komponavimas, meninių sprendimų ieškojimai.)
4. Informacijos rinkimas. (Mokslinės, istorinės ir meninės literatūros šaltinių nagrinėjimas.)
5. Prototipų analizė. (Įvairių knygų įrišimų analizė.)
6. Kūrybinis procesas. (Eskizavimas, meninės raiškos priemonių ieškojimai, maketavimas, komponavimas.)
7. Teorinio rašto parengimas.
8. Galutinis rašto pristatymas.

Struktūra

- Darbo temos ir idėjos suformulavimas
- Darbo koncepcijos įvardijimas
- Problemos formulavimas
- Uždavinių surašymas
- Prototipų analizė
- Eskizavimas, įvairūs ieškojimai
- Komponavimas
- Teorinės dalies parengimas
- Ruošimasis galutiniam pristatymui ir magistro darbo gynimui

Rezultatų naujumas

Iki šiol yra sukurta daug įvairių tradicinių ir netradicinių knygų įrišimo būdų. Savo darbo idėjai spręsti pasirinkau savitą meninę knygų įrišimo kompoziciją. Tokį sprendimą pasirinkau norėdama sukurti naują, neįprastą meno kūrinį, kurio pagrindinis kompozicinis elementas yra knyga.

Mano magistro darbo dailės kūrinys papildys knygrišystės meno įvairovę, o pasirinkti motyvai suteiks naujų išpūdžių žiūrovui. Galbūt privers susimastyti apie knygos esmę, kokia brangi ji buvo mūsų protėviams, ir kad knyga skatino mus tobulėti.

Šiame kūrinyje į knygą žvelgiama kitu kampu. Knyga praranda funkcinę reikšmę, ji panaudota siekiant sukurti erdvinę kompoziciją. Magistro darbe persipina daug įvairių simbolių, kurie suteikia mistikos, paslapties, unikalumo. Ženkilai ir formos persipynę kompozicijoje

skatina susidomėjimą. Kūrinys įtraukia tarp savęs ir žiūrovo. Žiūrovui atsiveria galimybė savaip interpretuoti reginį.

Rezultatų teorinis reikšmingumas

Magistro darbas, erdvinė kompozicija „Atminties kodas“ sukurta remiantis istoriniais rašto raidos motyvais. Motyvų ieškojimams teorinėje dalyje išanalizavau knygos ir rašto semantinę ir pragmatinę prasmę. Knygrišystės srityje sukurta daug įvairių temų, tačiau mano darbas pasakoja rašto vystymosi raidą, bei vaizduoja knygą, kaip simbolį. Tai kaip anksčiau knygos apipavidalinimui buvo neskiriamas didelis dėmesys, šiuolaikinėms technologijoms tobulėjant ir tradicinei knygai virtualėjant ši meno kryptis visai pranyksta. Savo darbu siekiu perteikti idėją, kad negalima pamiršti senų tradicijų, nes tai yra pradas į naujoves. Žmogaus egzistencinės situacijos aspektas – kad jis visuomet transcenduoja esamą momentą projektuodamas save į ateitį, o tai lemia, ką reikš praeitis. (Jean-Paul Sartre). Sukurto objekto analizė yra neįprasta, todėl iš jos galima gauti naujų teorinių žinių.

Rezultatų praktinis reikšmingumas

Magistro darbas pasižymintis savotiška konstrukcija, netradiciniu sprendimu papildo ne tik knygrišystės meno plotmę, tačiau gali būti apibūdinamas kaip meno objektas. Šis darbas skirtas eksponuoti parodinėje erdvėje arba viešų įstaigų interjeruose.

Magistro darbas „Atminties kodas“ patenkina žmogaus estetinį – meninį poreikį, nes tai yra vienas svarbiausių dvasinių žmogaus jausmų reikalavimas. Juk tik žmogus gali perprasti ir apvaldyti pasaulį. O tai prasideda nuo estetinio jausmo, kuriame susilieja pojautis ir priėmimas, pažinimas ir įvertinimas, nuostaba. Estetinis jausmas neatskiriamas nuo žmogaus, nes jis negali gyventi be spalvų, ritmo, tonų ir t.t. Iš čia jo poreikis harmonizuoti aplinką, imtis meno.

1. MENO PAIEŠKOS ŽENKLO ISTORINIAME KELYJE

1.1. Rašto kilmė ir jo raidos pakopos

Prielaidos raštui atsirasti susidarė ilgame kalbos raidos procese, kai susiformavo pagrindinis žodyninis fondas, kalbos struktūra, gramatinė sandara ir sugebėjimas abstrakčiai mąstyti. Pirmuosius žingsnius į rašto sukūrimą žmogus žengė dar žemiausioje barbarystės stadijoje, prieš 20-30 tūkstantmečių metų. Sudėtingesnės gyvenimo sąlygos, atsiradusi žemdirbystė, gyvulininkystė ir pramonės užuomazgos, iškėlė pirmykščiam žmogui būtiną uždavinį išrasti, be kalbos, dar vieną bendravimo priemonę – raštą. Todėl pirmykštėse žmonių visuomenėse yra daugybė primityvaus „rašto“ tipų ir sistemų, dažniausia neturinčių jokių giminystės ryšių su mūsų dabartiniu raštu.

Žinioms perduoti pirmykščiai žmonės plačiai vartojo įvairius daiktus, simbolizuojančius tam tikras sąvokas arba net mintis. Tai vadinamas daiktaraštis. Tokius „daiktinius“ laiškus (aroko) siuntinėja dar ir dabar kai kurios Afrikos negrų tautelės (jebu, joruba). Pirmykštėse tautose buvo paplitęs ir vadinamasis mazgaraštis. Dar ir dabar indėnų piemenys Peru valstybėje naudojami skaičiavimo virvutėmis kaip kalendoriumi arba, kad prisimintų, kiek galvijų yra bandoje. Kai kurios indėnų tautelės, tobulindamos mazgaraštį, pritaikė jį gana sudėtingam turiniui perduoti. Tai vadinamasis kipų raštas, kurį vartojo Pietų Amerikoje indėnai – inkai. Prie pagrindinės storesnės virvutės tam tikra tvarka jie pritvirtindavo plonesnes įvairių spalvų virvutes ir siūlelius. Kiekviena spalva simbolizuodavo kokią nors sąvoką, savo reikšmę turėjo virvutės storumas ir ilgumas, mazgų skaičius. Šiuo būdu buvo galima pranešti apie mokesčių rinkimą, derlių, karo grobio dydį, belaisvių skaičių ir t.t. Giminingas kipų raštui yra Šiaurės Amerikos indėnų algonkinų ir irokėzų vampum raštas. Čia taip pat taikomas spalvų derinimo principas. Vampum – tai juostos, sumegztos iš virvučių su suvertomis ant jų dailiai poliruotomis kriauklėmis. Kiekvienas spalvų derinys reikšdavo tam tikrą turinį. Spalvotų kriauklių ir karolėlių deriniais žinioms perduoti naudojosi ir negrai zulai (inivadi raštas) bei kitos tautelės Afrikoje. Pirmykštės tautos taip pat plačiai naudojo ir lazdoraštį. Primityviausias lazdoraščio tipas yra kelrodės lazdelės, kurios ne tik nurodydavo kelią, bet ir informuodavo apie jo ilgumą bei pavojus. Daugelį tūkstantmečių žmogus ieškojo įvairiausių būdų savo mintims perduoti ir užfiksuoti. Bet pirmykščių rašto tipų pagrindinis trūkumas buvo tas, kad visi jie sunkiai suprantami pašaliniam ir būtinai reikalauja aiškintojo, t.y. komentatoriaus. Be to, šie pirmykščiai rašto tipai savo

primityviomis ir nelanksčiomis priemonėmis nepajėgdavo išreikšti visų žmogaus kalbos sąvokų. Raštas, tai šneką fiksuojančių ženklų sistema, todėl pagal šnekos perteikimo ženklais būdą skiriami šie rašto tipai: piktografinis (piktografija), ideografinis (ideografija), skiemeninis (silabinis) ir garsinis (fonografinis), arba raidinis, raštai.

Piktografija (iš lotynų k. *pictus* – pieštas ir graikų k. *grapho* – rašau), – tai mūsų dabartinių rašto sistemų protėvis, nes visos jos savo genealogiją šiaip ar taip pradeda nuo primityvių piktogramų, nuo tų ženklų ir piešinių, kuriuos paliko dar paleolito žmogus. Šis ne tik piešdavo vaizdus, bet ir raižydavo juos akmenyje ar ant kaulo. Piktografinis raštas nefiksuoja nei žodžių, nei kalbos garsų, o grafiškai perteikia konkretų daiktą arba reiškinį, minčių kompleksą, ištisą gyvenimo situaciją. Šis raštas nereikalauja iš skaitytojo ypatingo raštingumo, be to, jis gali būti suprantamas skirtingomis kalbomis kalbančių žmonių. Muziejuose saugoma daugybė indėnų piktografijos pavyzdžių, užrašytų ant lunko, tošies arba odos. Tai įvairūs privatūs laišakai ir prekybinės sutartys, diplomatiniai dokumentai ir ištisi metraščiai. Pirmykštis žmogus šį raštą naudodavo ir įvairiems kitiems tikslams: užrašams antkapiuose, nuosavybės ženklams, tatuiruotėms ir t.t. Piktografinis raštas turi nemažai trūkumų. Visų pirma, jo primityvus konkretumas neleido perteikti sudėtingesnio turinio, ypač atsietinų sąvokų – abstrakcijų, tikrinių vardų, sąvokų sudėtingiems veiksams išreikšti ir pan. Be to, nebuvo nustatytų ir visiems privalomų vaizdavimo normų, tad autoriai turėjo neribotą laisvę kurti vis naujas piktogramas, jų atsirado labai daug ir įvairių, o tai darė didelę painiavą.

Didėjant žmogaus mąstymo sugebėjimams, tobulėjo ir raštas. Ankstyvojoje piktografijoje tikrovė buvo atkuriamą ištisais paveikslais, vėliau atskiri žodžiai pradėti vaizduoti tam tikrais sutartiniais ženklais – piktogramomis. Šių vaizdinių ženklų kombinacijos sudaro jau nebe paveikslus, bet sakinius, atskiros piktogramos išdėstomos ne pagal paveikslo kompozicijos reikalavimus, o pagal logišką, nuoseklų mąstymą. Tai pagrindinis struktūrinis pakeitimas, dėl kurio piktografinis raštas pamažu pereina į vadinamąjį ideografinį raštą. Paskutiniajame raidos etape vis labiau pastebima tendencija kurti atskiroms sąvokoms pastovius ir visiems privalomus sutartinius ženklus. Taip prastinant ir stilizuojant piktogramas jos tampa grafiniais simboliais – ideogramomis. Nuo piktogramos ideograma skiriasi tuo, kad jai nebūtinai vaizdingumas, išorinis panašumas į daiktą, kurį ji simbolizuoja. Nuo mūsų fonetinio rašto raidžių ideogramos skiriasi tuo, kad jos neatkuria fonetinės, garsinės žodžio sudėties, o tik jo prasminę, semantinę pusę. Didžiausias šių rašmenų privalumas – trumpumas, čia galima vienu ženklu išreikšti dešimties ir net daugiau raidžių žodį. Tačiau teigiamas ideografinio rašto ypatybes persveria neigiamos, kurių svarbiausia – rašmenų gausumas. Juk kiekviena sąvoka privalo turėti atskirą ženklą – „hieroglifą“. Ideografinio rašto ženklai (ideogramos) reiškia žodžius arba reikšmines jų dalis (morfemas).

Kadangi ideogramos nerodo žodžių tarimo, jas gali skaityti labai skirtingomis tarmėmis kalbantys žmonės. Kartais prie ideogramų vartojama papildomų ženklelių (determinatyvų): jie patikslina ideogramos reikšmę, rodo žodžio gramatinę formą. Iš pradžių ideograma reiškė bet kurį žodį (sąvokos asociacijų ribose), bet kurią jo gramatinę formą. Vėliau, prie ideogramų pradėjus rašyti papildomus ženklelius, jos ėmė reikšti tik vieną kurį žodį (kartais tik tam tikrą jo gramatinę formą). Dalis ideogramų virto fonogramomis. Priklausomai nuo rašymo priemonių susidarė kelių formų ideogramos. Žinomiausi ideografiniai raštai yra senovės egiptiečių (nuo IV t-mečio pr.m.e.pab.), Mesopotamijos tautų – šumerų, elamitų (nuo III t-mečio pr.m.e.), kinų (nuo II t-mečio pr.m.e.). Iš vėlesnio ideografinio rašto atsirado kai kurie skiemeniniai raštai (pvz.: Kipro, vartotas VI-II a.pr.m.e.). Nuo piktografinio iki ideografinio rašto evoliucionavo ir kita senovės rašto sistema – kinų hieroglifai. Kinijoje rašto sistemos susiformavimas susijęs su pirmosios valstybės kūrimusi t.y. Šan Inio atsiradimu (XVIII a.pr.m.e.). Tačiau piktografinio rašto elementų yra išlikę iš 2800 m.pr.m.e. Prastinamos piktogramos pamažu prarasdavo vaizdinius elementus, buvo kuriamos logogramos abstrakčioms sąvokoms reikšti, vėliau logogramomis imta reikšti panašiai skambančius žodžius, tačiau fonetiniai elementai kinų rašte nebuvo dauginami, todėl gausėjo logogramų. Dabar kinų raštas turi apie 40-50 tūkst. hieroglifų. Šio rašto įtakoje susiformavo japonų, anamitų (vietnamiečių) ir kitų Azijos tautų rašto sistemos.

Skiemeninio rašto ženklai (silabemos) žymi skiemenis, prie jų rašomi papildomi ženkleliai rodo skiemens tarimą. Šis raštas labiausiai tinka kalboms, turinčioms nedaug skirtingų skiemenų. Pasaulyje yra žinomi mišrūs (ideografiniai ir skiemeniniai) japonų ir korėjiečių raštai. Manoma, kad iš skiemeninio rašto atsirado garsinis raštas. Garsinio rašto ženklai (fonogramos), arba raidės, žymi garsus (fonemas). Prie raidžių vartojami diakritiniai ženklai, keičiantys arba tikslinantys jų garsinę reikšmę. Skiriami du garsinio rašto tipai: priebalsinis (raidės žymi tik priebalsius) ir balsinis priebalsinis (raidės žymi balsius ir priebalsius); antrasis yra labiausiai paplitęs. Seniausiu garsiniu raštu laikoma finikiečių raštas. Pritaikant finikiečių raštą kitoms kalboms, imta raidėmis žymėti ir balsius, modifikuoti raides. Finikiečių raštas davė pradžią aramėjų (apie IX a.pr.m.e.), graikų (apie X-IX a.pr.m.e.) bei kitiems garsiniams raštams.

1.2. Kaligrafija – dailaus ir raiškaus rašymo menas

Kiekvienas turime nepakartojamus pirštų atspaudus, taip pat savita yra kiekvieno rašysena, perteikianti individualius asmenybės bruožus ir charakterio ypatumus. Plėtojantis visuomenės ekonominiam gyvenimui, kintant epochų stiliams, keičiasi rašymo priemonės, būdai, kartu ir rašto formos, kurių pokyčius lemia naujos technologijos. Kaip atsvara vis labiau įsitvirtinančiam kompiuteriniam raštui tampa kaligrafija. Perėmusi klasikinį palikimą, ji duoda pagrindą naujoms rašto formoms, susietoms su asmenybės pasireiškimu ir individualių jos savybių išryškinimu.

Kaligrafija vadinamas dailaus ir raiškaus rašymo menas (gr. *Cállos* – grožis + *gráphō* – rašau). Jos raida neatsiejama nuo šrifto kaitos. Šriftas (vok. *Shrift*) yra grafinė rašto forma. Jis būna rankraštinis, pieštinis, graviruotasis, kaltinis, renkamasis (spaustuvinis) ir kt. Kaligrafijoje vartojamas ranka rašomas ar piešiamas šriftas.

Visais laikais įvairiose valstybėse raštas plėtotas ir vertintas skirtingai. Arabams kaligrafija tapo pagrindine grafinio meno rūšimi. Šis menas reikalauja nepaprasto susikaupimo ir sugebėjimo aprėpti visą kūrinio erdvę, kartu matant ir atskiras jo dalis. Kaligrafui svarbiausia mintį išreikšti įdomia forma. Linijų sąveikoje slypi kaligrafijos estetikos reikšmė. Indijoje ir Japonijoje, kur kaligrafija yra tradiciškai svarbi bendros kultūros dalis, hieroglifų sandara buvo ypač akcentuojama.

Įsigilinus į rašto formų istorinę raidą matyti, kad ji vyko dviem kryptimis. Viena kryptis siekė ženklų grožio ir iškilmingumo, o antroji stengėsi ženklus supaprastinti. Tai liudija egiptiečių iškilmingas hieratinis ir supaprastintas demotinis raštas. Romėnai taip pat vartojo iškilmingą didžiųjų raidžių kapitalinį, o kasdieniams poreikiams, susirašinėjimui – kursyvinį raštą, tarytum šventadienį ir darbinį drabužį. Spaudos šriftai, vadinami tipografiniais, buvo kuriami remiantis romėnų kapitalinio ir kursyvinio šrifto formomis. Apibūdinamas kaligrafiją ir tipografiką H. J. Burgertas knygoje „*The Calligraphie Line*“ (1989) nurodo, jog pirmajai svarbiau nauja forma, įvairiomis medžiagomis ir priemonėmis perteikti emocijas, o ne funkcija (informacija), antrajai, priešingai, svarbiau funkcija, o ne forma. Tačiau ir kaligrafija, ir tipografika visiškai neatsisako nei formos, nei funkcijos. Ribos tarp jų priklauso nuo kūrėjo asmenybės, o jos tapatybę atspindi rašysena. Joje glūdi gausi vizualinė informacija, sukaupta asmens vystymosi metu ir pasireišianti per rašto linijas (Betty Edwards). Kaligrafijos kūrinys, praradęs taikomąją paskirtį, tampa grynojo meno objektu. (Albertas Gurskas „*Kaligrafijos pagrindai*“, 2006, 6) .

Tikrojo rašto užuomazgų mokslininkai pirmiausia ieško piešiniuose. Nuo seniausių laikų žmonės ant uolų ir daiktų vaizdavo savo aplinką. Ankstyvuosiuose piešiniuose beveik visada

buvo vaizduojami žvėrys. Gali būti, kad medžiotojai vaizduodavo savo laimikį (pavyzdžiui, Altamiro urve įvairūs žvėrys nupiešti vienoje grupėje) arba tapydavo tikėdamiesi nupieštą žvėrį sumedžioti. Kai kurie žvėrys nutapyta spalvota ochra, kiti – pavaizduoti schematiškai. Vėlyvesni piešiniai atspindi ir to meto žmonių gyvenimą. Juose be žvėrių galima aptikti ir švenčių ar medžioklės scenų. Buvo piešiama įvairiais tikslais: dėl grožio, siekiant pavaizduoti reginius, ir dėl tikėjimo – nepažindami gamtos jėgų pirmą kartą žmonės tikėjo, jog tam tikras piešinys ar ženklas gali apsaugoti nuo nelaimių ar nesėkmės. Ankstyvųjų bendruomenių žmonės ypač žavėjo laukinių gyvūnų energija – jėga ir greitis. Tai jie bandė atkurti daiktuose – statulėlėse ir raižiniuose. (Zigmas Zinkevičius “Rašto kilmė” 2007, 10).

Šiuo metu dar neįspėta didžiausia visų akmens amžiaus žmonių piešinių mįslė, būtent: kodėl žmonės piešė? Turbūt, teisūs yra tie mokslininkai, kurie sako, kad pirmą kartą žmonės nesugebėjo išvengti daugelio pavojų, nemokėjo išsiaiškinti gamtos reiškinių, visur įsivaizdavo paslaptingas jėgas, susikūrė daugybę dievų ir stengėsi įsigyti jų palankumo. Tuo tikslu jie naudojo įvairius burtus, užkalbėjimus ir buriamuosius piešinius. Be abejo, ilgainiui paprasti piešiniai, naudoti vien būrimams, perėjo į žmonių buitį – vieni liko paprastais ženklais, o kiti išsivystė į meno kūrinis. (K.Papečkys, „Nuo strėles iki knygos“, 30).

Raštas ir knyga ne tik susiję, jog knyga atsirado tam, kad išsaugotų raštą, tačiau galime rasti panašumų, kad knyga turi pragmatinę ir semantinę prasmę, taip pat ir raštas. Raštą žmogus sukūrė tam, kad galėtų pasidalinti savo žiniomis su kitom kartom. Kasdien susiduriame su raidėmis, neišvengiamai, skaitome laikraščius, reklamas, užrašus, knygas įvairiausių informaciją. Tokia funkcinė, taikomoji rašto paskirtis. Tačiau pažvelgus iš meninės pusės, egzistuoja tokia meno kryptis kaip kaligrafija.

Jeigu ženklas – piešinys reiškia tik tą daiktą, kurį vaizduoja, tai jis yra piktograma. Jeigu ženklas-piešinys, visiems susitarus, reiškia ne tik pavaizduotą konkretų daiktą, bet su juo susijusias sąvokas, tai jis jau yra ideograma. Pavyzdžiui: nubrėžtas apskritimas su į šalis einančiais spinduliais. Vadinasi, tai yra saulė. Jeigu šį ženklą-piešinį suprantame kaip žodį *saulė*, tai – piktograma. Jeigu šį ženklą-piešinį suprantame kaip sąvokas *karštis, šiluma, šviesa, diena* ir t.t., tai – ideograma.

Žodžiu, ideogramos – tai rašto ženklai-piešiniai, reiškia ne tiek daiktus, kuriuos jie vaizduoja, kiek mintis, susijusias su tais daiktais. Ideogramos – tai simboliai, kurie vieno žmogaus mintis perduoda kitam. (K.Papečkys, „Nuo strėlės iki knygos“, 34.)

Mokslininkų nuomone, pirmosios piktogramos ir ideogramos buvo sukurtos maždaug prieš 20 – 15 tūkstančių metų. Jų autoriai buvo pirmųjų bendruomenių atstovai. Pagrindinė ideogramų ir piktogramų ypatybė buvo ir yra ta, kad tarp nupiešto ženklo ir gyvo kalbos garso nėra

jokio ryšio. Jis gali „perskaityti“ kiekvienas, kokia kalba jis bekalbėtų. Šiuo atžvilgiu piktogramos ir ideogramos buvo ir yra tarptautiniai susižinojimo ženklai.

Ir mūsų laikais, kai yra tobulos rašto sistemos, radijas ir televizija, daug kur naudojamos ir piktogramos, ir ideogramos. Kiekviename didesniame mieste jų galima rasti kas žingsnis. Parduotuvių vitrinose – vaizdinės reklamos (piešta arba iš neoninių šviesų sudaryta žmogaus figūra, garuojantis kavos puodelis, rūkstanti pypkė, batų kontūrai ir t.t.), gatvių sankryžose – eismą reguliuoją ženklai (brūkšnys, išlenkta strėlė, dviračio, motociklo arba automobilio siluetai ir t.t.), receptuose – taurė su aplink ją apšviesinėjusia gyvate, nuplėšiamo kalendoriaus lapelyje – mėnulio fazių atvaizdai, astronomijos vadovėlyje – zodiako ženklai ir t.t. Visa tai – mūsų dienų piktogramos ir ideogramos. (K.Papečkys, „Nuo strėlės iki knygos“, 36).

2. KNYGA – NE TIK ŽENKLŲ TALPYKLA

2.1 Knygos pragmatinė ir semantinė prasmė

Kadangi knyga atsirado siekiant išsaugoti raštą, bei informaciją, jos prigimtis yra pragmatinės reikšmės. Knyga tarnauja mums kasdieniniame gyvenime, jos mus apšviečia, skatina tobulėti ir mokytis. Tačiau laikui bėgant knyga įgavo kitokią reikšmę, labiau simbolinę ir jausminę. Jeigu knyga saugo informaciją, tai mes ją saugome dėl nusistovėjusių dvasinių dalykų. Knyga, kaip ir žmogus sudarytas tiek iš fizinės, ir iš dvasinės materijos.

Kaip augalas mezga sąvąjį žiedą, taip siela kuria savo simbolius. (C. G. Jung). Knyga palaiptinai įgauna ne tik materialią funkciją, tačiau jai sukuriama semantinė reikšmė, kuri padarė didelį perversmą evoliucijai.

Kas yra knyga? Šiandieninėje mokslinėje literatūroje randama įvairių knygos apibrėžimų, tačiau visuotinai priimto nėra. "Knygotyros" enciklopediniame žodyne pateikiami šie knygos apibrėžimai:

1. Semantinės [pranc. *semantique* <gr.*semantikos* - prasmės, susijusios su žodžio reikšme] informacijos perteikimo grafiniais ženklais įvairaus pavidalo priemonė.
2. Pagal UNESCO apibrėžimą, knyga yra neperiodinis leidinys, didesnis negu 3 sp. l., arba 48 p., leidinys.
3. Leidinys, spaudinys.
4. Didelio veikalo dalis (tomo, dalies prasme).

Knygos, kaip visuomeninio reiškinių, esmė apibūdinama jos socialinėmis funkcijomis.

Visas funkcijas galima suskirstyti į keturias grupes:

- informacinę (per tekstą ir iliustracijas knyga teikia semantinę informaciją);
- kumuliacinę (knyga kaupia ir laiko informaciją, kaip dvasinę ir materialinę vertybę);
- estetinę (tiek knygos išorė, tiek turinys ugdo žmonių vidinę kultūrą, meninius ar profesinius sugebėjimus).

Tai bendriausios funkcijos. Įvairiais savo raidos laikotarpiais jos gali išryškėti arba nunykti. Knygos funkcija priklauso nuo jos struktūros, suderintos visų jos elementų sistemos. Kiekvienas šios sistemos komponentas teikia tik tam tikrą informaciją. (http://internet.unib.ktu.lt/chemija_lt/knygos.htm)

Kuo daugiau turi daiktas būties, kuo plonesniu pragmatinių, funkcinių, instrumentinių ar kitokių žmogiškųjų prasių luobu padengta jo būtis, tuo daugiau jis išspinduliuoja grožio. (Arvydas Šliogeris, Daiktas ir menas, 34). Knyga turi ilgainiui nusistovėjusią būti ir buvo sukurta tam funkcionuoti, tačiau ji yra daugiau negu daiktas. Ji spinduliuoja žmogui giliais jausmais.

Simboliai įsišakniję mūsų patirties gelmėse. (P. Ricoeur). Knyga simboline prasme reiškia darnią visumą ir yra žinių, mokyto ir pasaulio vienovės simbolis. Atversta knyga reiškia pažinimą ir visatos išmintį. Užversta knyga – paslaptį, dar neįgyvendintas galimybes.

Konceptualūs kūriniai knygos tema

Knygų įrišimas, kaip kiekvienas meno kūrinys, atspindi savo epochą, vietą, to laiko stilių ir madą. Ilgo laikotarpio eigoje kito knygų įrišimo būdai ir viršelių puošyba. Stebint šiuos pakitimus matome, jog knygrišystė nėra tik amatas. Įrišęs knygą ir pradėjęs puošti jos viršelį knygrišys amatininkas tampa menininku, o knygos įrišimas virsta meno kūriniumi. Palapsniui kito knygos įrišimo samprata. Knygų įrišimuose atsiskleidžiantis autentiškas įrišėjo santykis su knygos turiniu skatino naujų knygos formų ir jos apipavidalinimo būdų atsiradimui. Knygos forma nuo utilitarinės, t. y. nuo pačios patogiausios – klasikinio stačiakampio formos, pereina prie nefunkcionalios, t. y. nepraktiškos, tačiau labai efektingos ir raiškios formos. Taigi atsiranda knygos objektai, savotiškos knygos skulptūros pasirinktos knygos tema. Šiuolaikinėje meninės knygrišystės žanre daug dėmesio skiriama ne tik viršelio apdailai, bet ir įrišimo konstrukcijai, tampančiai estetinė vertybe. Pati knygos struktūra, konstrukcijos dalys – siūlės, ryšiai, lankai ir kt. – tampa meninės raiškos priemone.

Nauja meninės kūrybos sritis – dailininko knyga – Lietuvoje išsiplėtojo XX a. paskutiniame dešimtmetyje. 1990 metais atkūrus nepriklausomybę, lietuvių menininkai galėjo išsamiau susipažinti su svetur susiformavusiomis dailininko knygos sampratomis, įsilieti į bendrą pasaulinį judėjimą. (Knygotyra (2004). // T. 42)

Knygos įrišimai iš pradžių turėję apsauginę knygos funkciją, ilgainiui tapo tikrais meno kūriniais, kuriuose dominuoja stipri estetiinė funkcija. Knygrišystė tampa menine raiškos priemone socialinėms problemoms spręsti.

Estetika, užuot apmąščiusi meno kūrinio, kaip būties fenomeno, specifika, dėmesį perkėlė į žmogaus santykiu su meno kūriniumi analizę, todėl ir estetiškas žvilgsnis į meno kūrinį buvo dažniausiai orientuotas ne į kūrinio būtį, bet į žmogų ir visas jo deobjektyvuojančias, išdaiktinančias galias. Taip į meno kūrinio erdvę buvo pradėta žvelgti tarsi *pra-žiūrint* meno kūrinio daiktiškumą ir stengiantis įžiūrėti meno kūrinį tik į jį suprojektuotą begalinį žmogiškųjų prasmų masyvą. Į estetinio žvilgsnio fokusą pateko įvairiausi jausmai, išgyvenimai, istorijos, mitai. Estetizizmas – tai narciziškas mėgavimasis imanentiškai žmogiškais meno kūrinio ingredientais, ir tik jais. Estetinio žvilgsnio akirtyje santykis su meno daiktu užstojo ir į periferiją nustumė paties daikto būtį. Todėl meno kūrinys buvo interpretuojamas tik istoriškai, mitologiškai, literatūriškai, magiška, mistiškai, fenomenologiškai, simboliškai, alegoriškai ir pan. Estetika pradėjo pasakoti tik žmogiškas istorijas apie tai, kieno specifika neapribojama grynuoju žmogiškumu, buvo žvalgomasi aplink meno kūrinį, tačiau buvo užmirštas pats meno kūrinys, kuris, kaip daiktas, niekada netapatų jokiems santykiams, nes yra transcendentiškas visų santykių atžvilgiu ir tam tikra prasme yra daiktiškas absoliutas, minimaliai prasmingas kaip mėnulio šviesa. (Arvydas Šliogeris, Daiktas ir menas, 56).

Nors dailininkų domėjimasis šia sritimi nuolat didėja, ji dar mažai tyrinėta. Taip pat nėra aiškiai susitarta, ką reiškia terminas dailininko knyga ir kas juo apibūdinama. Įvairuoja ir pats šio reiškinio pavadinimas. Dailininko knyga dažnai vadinama ir menininko arba autorine. Pastaruoju metu vis labiau įsitvirtina dailininko knygos terminas, vartojamas šios srities parodų kataloguose, specialistų recenzijose. 1999 metais išleistame „Dailės žodyne“ nurodomos dvi skirtingos dailininko knygos sampratos. Dailininko knyga, atsiradusi XIX a. pabaigoje Prancūzijoje ir ypač aktyviai plėtota pirmojoje XX a. pusėje, apibūdinama kaip „unikalus, išbaigtas knygų grafikos kūrinys arba nedideliu tiražu išleistas bibliofilinis leidinys, gausiai iliustruotas iš autorinių spaudos formų atspausdintomis iliustracijomis“. Ši dailininko knygos samprata sietina su *livre d'artiste*. Jos idėją suformavo trys leidėjai: Henry Floury, Daniel-Henry Kahnweiler'is ir Ambroise'as Volard'as. *Livre d'artiste* (menininko knyga) kitaip įvardijama kaip *livre de peintre* (tapytojo knyga), kadangi joms iliustracijas kūrė žymūs tapytojai (Georges Roault, Marc Chagal, Pablo Picasso, Henri Matisse, Andre Derain), o ne profesionalūs iliustruotojai.

Nuo XX a. septintojo dešimtmečio dailininko knygos samprata plečiasi ir kinta. Ji apima ir su knygos idėja, paskirtimi, išvaizda susijusius modernistinės ir postmodernistinės dailės kūrinius (asamblijažus, koliažus bei kt.), kuriuose „hipertrofuojama knygos kaip artefakto, meno kūrinio funkcija“. (Knygotyra (2004). // T. 42)

Knygrišystė – knygų įrišimo amatas, kuriame įsitvirtinusios odininkystės amato tradicijos ir savitumai. Amžiams bėgant iš amato išsivystė taikomosios dailės rūšis – meninis knygų įrišimas. Knygos įrišimas, kaip ir kiekvienas meno kūrinys, atspindi epochą, vietą, to laiko stilių ir madą.

XX a. paskutiniame dešimtmetyje – XXI a. pradžioje lietuvių sukurtos dailininko knygos, dauguma jų yra knygos - objektai. Siekiama rasti dailininko knygos sąsajų su tradicine, atsekti jos plastinės sandaros tęstinumą menininkų sukurtuose artefaktuose. Pasitelkti ir šios srities užsienio autorių kūriniai leidžia išsamiau palyginti, kaip simbolį, metaforą bei alegoriją supranta ir tuo naudojasi dailininkai. Savitą knygos - objekto ir tradicinės knygos ryšį pastebėjo ir kūrėjai, ir teoretikai. Dailininkai simbolio, metaforos ir alegorijos prasmę mini tekstuose, kuriuose aprašo savo artefaktus. Tyrėjai (Jamesas Bettley, Johnas Harthanas, Harry Polkinhornas, Philippas Smithas, Keit Smith) šiuolaikinės dailininko knygos bruožus apibūdina remdamiesi bendrais kultūriniais procesais, tradicinės knygos reikšmės kaita. (Knygotyra (2004). // T. 42)

Knygos forma ir jos sudedamosios dalys irgi svarbus veiksnys tinkamai suvokiant knygą. Nagrinėdami istorinę knygos vystymosi raidą, stebime kryptingus knygos formos ir jos apdailos kitimus. Dabartinė per amžius nusistovėjusi knygos pavidalas, jos įrišimas išlieka stačiakampio formos iki mūsų dienų.

Lietuvių dailininko knygos tradicijas iševivijoje tęsė Telesforas Valius, iliustravo Juozo Tysliavos „Tawa nouson“ (1962). Lietuvoje „viena moderniausių ir ryškiausių dailininko knygų yra Vinco Kisarausko aštuntojo dešimtmečio pradžioje iliustruotas *Saint-John Perse'o* „Anabasis“ (1973)“. Ne mažiau svarbi ir kita šio menininko raižyta knyga „In memoriam. Mikalojus Konstantinas Čiurlionis“ (1975). Nors Lietuvoje nuo XX a. paskutinio dešimtmečio daugiau yra knygų-objektų, bibliofilinė dailininko knyga nėra užmiršta. Jų kūrė žinomi šiuolaikiniai grafikai Arvydas Každailis, Kęstutis Grigaliūnas, Petras Repšys, Egidijus Rudinskas, Edmundas Saladžius, Laisvydė Šalčiūtė, Roberta Vaigelaitė ir kiti. (Knygotyra (2004). // T. 42)

Knygrišystės amatą visais laikais tęsė daugelis Lietuvos menininkų, kurie davė pradą kūrybai šiandien. Jų darbais remianti galime tęsti ir plėsti knygrišystės meno plotmę.

Paskutinio XX a. dešimtmečio ir XXI a. pradžios lietuvių knygas - objektus apibūdinti tinka austrų dailininko knygos kūrėjo grafiko *Martino Gredlerio citata*. Pasak jo, šios srities artefaktai yra tokie, kurie „pretenduoja į įprastinę knygos erdvę, lygiai kaip ir atveria papildomą; šiuolaikinės dailininko knygos yra meno kūriniai, turintys savas taisykles. Jų nebesieja

priklausomybės nuo iliustravimo saitai, dailininko knyga išsilaisvino iš lankstomo ir verčiamo lapo tiesės ir visgi akies krašteliu tai primena. Meno kūrinys – dailininko knyga iš pirmo žvilgsnio pranoko pati save ir priima „knygą“ bemaž kaip dingstį sau pačiai“. (Knygotyra (2004). // T. 42)

Pirmoji lietuvių dailininko knygos paroda „Vandens gėrimas iš krano“ buvo surengta 1991 m. Vilniuje, galerijoje „Arka“. Dauguma šios parodos eksponatų išlaiko blokinę knygos formą, spausdinant pasitelkiamos tradicinės grafikos technikos: lino raižinys, medžio raižinys, litografija. Vėlesnėse dailininko knygos parodose vis stiprėjo tendencija paversti knygą skulptūriniu objektu. Dabar dailininko knygai gali būti naudojami ne tik grafikos, knygos meno, bet ir tekstilės, tapybos, skulptūros ir kitų dailės rūšių meninės raiškos būdai. Tokioms knygoms, pasak pirmosios parodos kuratoriaus Lino Jablonskio, trūksta profesionalumo, kuris būdingas menininkų, nuosekliai plėtojančių įgūdžius ir kartu ieškančių naujumo, darbams. L. Jablonskis mano, kad šiais laikais bet kas vadinama dailininko knyga, juk „iš knygos ir su ja gali daryti ką tik nori, tačiau neužtenka mosuoti lengva ranka ir kvailu juoku siekti įspūdžio, juk galiausiai išeina nesąmonė: knygomis tampa batai ir plytos“. Ši kritiška L. Jablonskio pozicija yra viena iš galimų, ji paveikė ne tik pirmosios, bet ir vėlesnių dailininko knygos parodų autorių nuostatas. Dėmesys iliustracijai, teksto ir vaizdo dermei, tradicinėms raižymo technikoms išliko iki šiol. Kartais šias savybes šiuolaikinės dailininko knygos autoriai telkiasi ir kurdami skulptūrines knygas-objektus. (Knygotyra (2004). // T. 42)

Pirmąją meninės knygrišystės paroda siekiama skatinti knygos kultūrą Lietuvoje. Parodų rengimas knygos tema ne tik supažindina auditoriją su šia sena amato tradicija, tačiau parodo kad egzistuoja ir kitokių knygos formų, tradicinė dėžutės pavidalo knyga nebūtinai turi būti būdinga knygos apibrėžimui. Knyga gali būti suvokiama ir kaip simbolis. Šiuolaikinės meninės knygrišystės siekis – sukurti kūrinį, turintį įtaigią plastinę kalbą. Dailininkai vis laisviau ir drąsiau eksperimentuoja, ieškodami savitų knygos formų, netradicinių medžiagų. Knygos vis dažniau nebetenka funkcionalumo, tapdamos meno objektais.

Savitus šiuolaikinės lietuvių dailininko knygos bruožus suformavo ir toliau plėtoja pagrindiniai šios srities kūrėjai Aušra Andziulytė, K. Grigaliūnas, Giedrė Gučaitė, Evaldas Mikalauskis, Aistė Ramūnaitė, Diana Radavičiūtė, Kęstutis Vasiliūnas. Vieni jų knygų sukūrė jau pirmajai parodai, kiti įsitraukė vėliau. Dviem pirmoms parodoms mažu tiražu buvo išleisti numeruoti rankų darbo katalogai su grafikos atspaudų originalais. Nuo 1997 m. buvo pradėtos organizuoti tarptautinės dailininko knygos trienalės, kuriose dalyvavo ir žymūs šios srities užsienio dailininkai. Trims trienalėms išleistų katalogų apipavidalinimas nėra tradicinis. Parodų kuratorius K. Vasiliūnas siekė sukurti neįprastą, dailininko knygai artimą dizainą. (Knygotyra (2005). // T. 44)

Dailininko knygose individualia raiška siekiama nutolti nuo nuasmenintų šiuolaikinių leidinių. Dailininko knyga primena autentišką knygos kūrimo išgyvenimą, kurį bando pakartoti jos autoriai: „kaipgi apčiuopti tą nuotaiką, kai japonų meistras padžiauna saulėje ką tik padarytą ryžių popieriaus lapą, kai viduramžių vienuolis kruopščiai, lyg maldą, auksuoja miniatiūrą gelsvame puslapyje, kai Gutenbergas renka nepaklusnias raides pirmajai knygai spausdinti, o Mažvydas išsineša dažais dar kvepiantį „Katekizmo“ tomelį? Dvidešimtas amžius užgriūva mus rėkiančiais ir šnabždančiais leidiniais, interneto informacijos srautu. Besikeičiančių elektroninių leidinių erdvėje menininko sukurta knyga tampa tuo autentišku dailės objektu, kuris kviečia ir žiūrovą dalyvauti kūrybos procese, būti atviram interpretacijai ir apmąstymams“

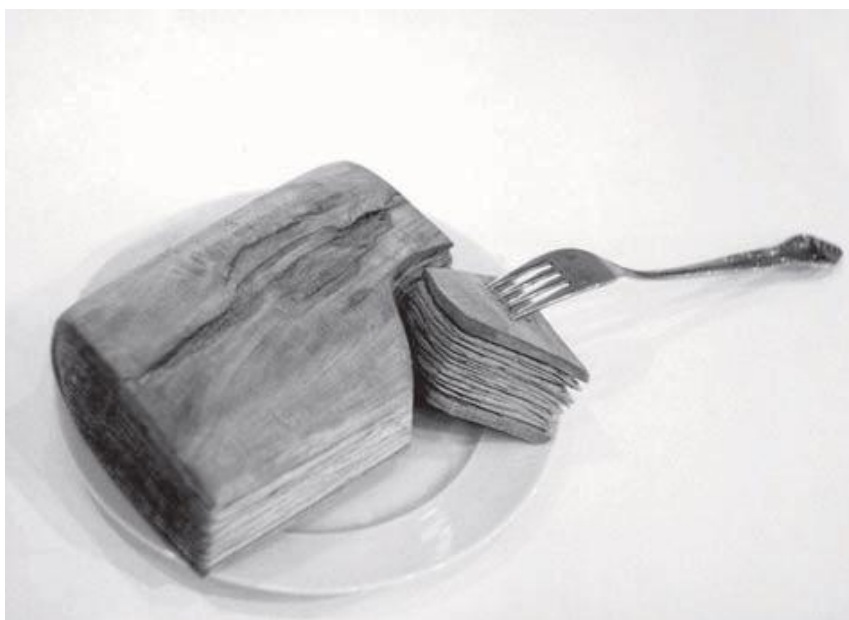

Pav. 1 Alainas Stanke „Valgykite knygas: jos peno dvasiq“, 1990. Unikali technika, medis.

Žodžių junginys knygos menas asocijuojasi su knygos grafika, iliustracijomis arba autorine dailininko knyga. Sparti informacinių technologijų raida ir virtualėjanti bei vizualėjanti realybė provokuoja svarstymus ne tik apie knygos ateitį, bet ir apie meninį knygos fenomeną. Paskutinį XX amžiaus dešimtmetį tokie apmąstymai įgavo aiškesnius kontūrus — Lietuvoje susiformavo naujas meno reiškinys *autorinė knyga* arba *dailininko knyga*. Pirmoji dailininko knygos paroda Lietuvoje įvyko 1991-aisiais, 1997 metais Vilniuje buvo surengta I tarptautinė dailininko knygos trienalė, o 2000-aisiais II tarptautinė dailininko knygos trienalė (Dailė' 2000/2). III tarptautinis meninės knygrišystės simpoziumas ir paroda, surengti Vilniuje 2001 metų pabaigoje. Septintojo – devintojo XX a. dešimtmečio meninės knygrišystės darbai — *svečių knygos ir dienoraščiai*, susiūti iš tuščių baltų lapų, šalia odinių dėžučių komplektų, dėklų ir rankinių

respublikinėse, apžvalginėse taikomosios dekoratyvinės dailės parodose pasimesdavo tarp gausybės eksponatų. Dešimtojo dešimtmečio taikomosios dailės parodose ėmė dominuoti dekoratyvinė odos plastika, odiniai pano, paveikslai - kompozicijos, daugiau ar mažiau funkcionalūs daiktai, o susidomėjimas meniškai įrišta knyga sumažėjo. Ši sritis atgimė tik dešimtojo dešimtmečio pabaigoje. (www.culture.lt)

Apie terminą ir specifiką. Žodis *meninė* pabrėžia knygos įrišimo ir viršelio dekoravimo būdo vientisumą, kūrybiškumą, originalumą, unikalumą bei skiria ją nuo pramoninės ir amatininkiškos knygrišystės (jei meninė kokybė nepasiekama, derėtų sakyti — *rankų darbo įrišimas*). Nežinančiam knygrišystės techninių įmantrybių, meniškai įrištos knygos gali pasirodyti tik kaip *gražių viršelių* menas. Tuo tarpu profesionalai linkę didesnę svarbą teikti būtent įrišimui — knygos „griaučiams“, struktūrai, suteikiančiai kūriniai gyvybę ir judėjimą (pasak Estijos odininkų sąjungos prezidentės *Maarjos Undusk*, knygos viršelis ir lapai turi skleisti lengvai kaip paukščio sparnai).

Autorinės dailininko knygos kūrėjus inspiruoja kultūros ir žmogiškos būties tekstualumo idėja, įgyvendinama įvairiomis grafikos, tapybos, skulptūros, keramikos, tekstilės technikomis ir panaudojant įvairias medžiagas, paklūstant tik savo pasaulėjautos, patirties, išgyvenimų diktatui. Šiuolaikinė meninė knygrišystė nėra visai laisva kūrybos sritis. Jos pamatas — tradicija ir amato meistrystė. Medžiagiškasis pavidalas knygrišystėje neatsiejamas ir nuo knygos kaip simbolinės vertybės sampratos.

Profesionaliosios knygrišystės pradžia Nepriklausomoje Lietuvoje siejama su viena asmenybe — pirmasis ir vienintelis tarpukario Lietuvos meninės knygrišystės profesionalas Tadas Lomsargis mokslus baigė Prahoje. Reikšmingų įvykių nedaug: 1933 metais Kaune veikusi *XXVII knygos mėgėjų draugija* surengė pirmąją lietuvių meninės knygos parodą, 1938 m. gruodžio mėnesį surengtoje IV rudens dailės parodoje, skirtoje Lietuvos nepriklausomybės 20-mečiui paminėti, didžiausia naujovė buvo meniniai knygų įrišimai, o 1939 metais į pasaulinę parodą Niujorke buvo išsiųstos trys T. Lomsargio įrištos knygos. Tačiau jau 1940-aisiais meninę knygą puoselėjusi *XXVII knygos mėgėjų draugija* kartu su kitomis sovietų valdžiai įtartinomis organizacijomis buvo uždaryta, o 1942 metais T. Lomsargis tragiškai žuvo. (www.culture.lt)

T. Lomsargis suformavo kokybiškai naują santykį su įrišama knyga: knygos įrišimas – tai meno kūrinys. Pagarba knygai ir dėmesys jos turiniui, geras formos, medžiagų ir apdailos technologijų išmanymas, tobulas knygų įrišimo amato valdymas suteikia įrišimui meninę vertę. T.Lomsargio kūryba yra labai svarbi lietuvių meninės knygrišystės raidos dalis. Šios gabios asmenybės kūrybinė ir pedagoginė veikla, jo meilė knygai, pakylėjo knygų įrišimo amatą į meno sferą.

Šiuolaikinėje meninėje knygrišystėje senoji tradicinė knygos apdaro paskirtis — saugoti ir aukštinti rašytinį žodį — lieka daugiau simbolinė. Taigi svarbiausias siekis — sukurti įtaigią plastinę kalbą. Tado Lomsargio mintys, išsakytos daugiau kaip prieš šešiasdešimt metų, aktualios ir šiandien: „Įrišimas, kuriame pasiekta tobula formų ir spalvų harmonija, gali mums reikšti garsus, iš knygos kylančius. Seni įrišimai atrodo lyg nebyliai, kurie nežino, ką gaubia... O modernus įrišimas yra teksto tarnyboje ir sako mums, kad jis nori tą tekstą suprasti ir tą supratimą perduoti kitiems“ (Tadas Lomsargis 1940).

Apie vietą menų struktūroje. Šiuolaikinė meninė knygrišystė yra taikomosios dailės žanras, liekantis nuošaly nuo magistralinių šiuolaikinės dailės kelių. Tai reta ir unikali dailės sritis, išlaikanti seną amato tradiciją ir kartu siekianti reflektuoti šiuolaikinį gyvenimą ir tekstą. Pastaruosiu metu meninė knyga, kaip individualumo ir kūrybiškumo išraiška, sulaukia vis daugiau dėmesio. Prancūzijoje, Vokietijoje, Italijoje, Ispanijoje, Didžiojoje Britanijoje, Kanadoje, Amerikoje, Japonijoje veikia knygrišių asociacijos, klubai, mokyklos, studijos. Nuo 1988 metų vyksta pasauliniai meninės knygrišystės forumai, Prancūzijoje nuo 1991-ųjų rengiamos tarptautinės knygrišystės bienalės sutraukia vis daugiau profesionalų ir mėgėjų. Kaip ir kitų sričių dailininkams, taip ir odininkams, atsivėrė tarptautinių parodų durys. Juose teko įsitikinti, kad knygos įrišimo menas pasaulyje labai pasikeitė ir įvairavo nuo tradicinių, amatą fetišizuojančių aptaisų iki grynai konceptualių kūrinių, kurie skiriami ne vartojimui, bet parodoms kaip odos plastika. Šiuolaikiniame odos mene daug šmaikštavimo, ironijos, žaidybinio momento. 2001-aisiais šeštojoje *St – Jean – de – Luz* bienalėje dalyvavo 671 knygrišys, Lietuvai atstovavo Rimantas Dūda, Aušra Petroškienė, Ramunė Toliušytė, Rūta Zaturskienė ir Žimantė Žindulienė. (www.culture.lt)

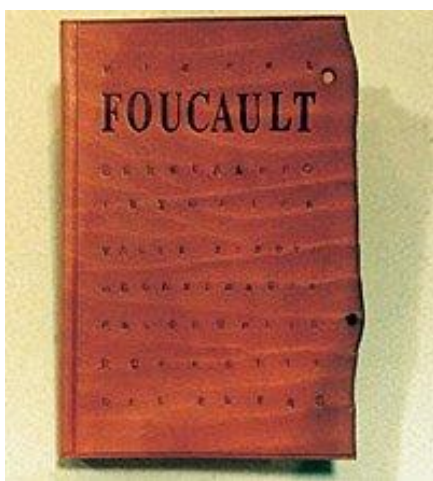

Pav. 2 Rimantas Dūda. *Michelio Foucault "Seksualumo istorijos" įrišimas* Oda, 22 x 15, 2000



Pav. 3 Aušra Petroškienė. *Knygos įrišimas Oda*, akrilas, aklasis spaudas, 22 x 23, 1990

Šiuolaikinės meninės knygrišytės siekis – sukurti meno kūrinį, turintį įtaigią plastinę kalbą. Dailininkai vis laisviau ir drąsiau eksperimentuoja, ieškodami savitų knygos formų, netradicinių medžiagų. Knygos vis dažniau nebetenka funkcionalumo, tapdamos meno objektais. Santykis tarp žmogaus ir meno kūrinio yra kitoks negu tarp žmogaus ir ne meno kūrinio. Šio santykio specifika dažniausiai išreiškiama žodžiu “estetinis”. Taigi žmogaus santykis su meno kūriniumi yra estetiškas. Taip mes apibūdiname subjektyvų žmogaus ir meno kūrinio santykio aspektą. Sakydami “estetinis”, visų pirma turime galvoje žmogaus jausmus ir išgyvenimus, pritariamus meno kūrinio akivaizdoje. (Arvydas Šliogeris, “Daiktas ir menas”, 10).

Žvelgiant į nuostabius knygų įrišimus ar jų objektus visada kyla nepakartojami jausmai, o mintys bando išvelgti tą didingą ir neišsemiamą knygos semantinę prasmę. Visa tai teikia naujų vilčių, jog meninėje knygrišytėje dar ilgai vyraus ši kryptis, bei bus žvelgiama vis skirtingu kampu į knygos reikšmę.

3. ERDVINĖ KOMPOZICIJA „ATMINTIES KODAS“ KONCEPCIJA IR MENINIS PAGRINDIMAS

3.1 Darbo koncepcija

Magistro darbas „Atminties kodas“ sukurtas siekiant išsikeltos idėjos meniniu sprendimu suteikti žiūrovui estetinį potyri, sužadinti atminties klodus apie kultūros paveldo istorines ištakas, apie bendravimo išraiškos tobulėjimą.

Magistro darbo tikslas atkreipti dėmesį į ženklą ir knygą, kaip vieną svarbiausių žmonijos išradimų ir civilizacijos pagrindą. Knygos įrišimai, iš pradžių turėję apsauginę funkciją joje patalpintiems ženkliams, ilgainiui tapo tikrais meno kūriniais, kuriuose ima dominuoti sprendimų estetika.

Erdvinės kompozicijos centrą sudaro 10 knygų išdėstytų ratu ant kvadrato formos juodos spalvos pakylos. Skaičius 10 reiškia užbaigtą ciklą ir tobulumą. Šiuo ženklu siekiama išreikšti rašto istorinio vystymosi, jo kitimo ir tobulėjimo ratą. Ženkliai žmogui tarnauja tarsi užkoduoti atminties raktai, kurie raštui keičiantis istorinėje eigoje, išlaiko savo pagrindinę funkciją - išsaugoti, perduoti tolimesnei kartai istorinę patirtį. Simboliai – sąmonės kalba, svarbiausia jos kūrybinės prigimties forma. (...) kūrėjas spontaniškai simbolių kalba išreiškia sąmonėje slypinčius seniausius vaizdinius. (V. Daujotytė)

Pakylos juoda spalva pasirinkta todėl, kad ji reiškia išmintį, išsilavinimą, eleganciją. Kvadratas – tvarkos, darnos, pastovumo ir žemės ženklas. Knygos pakylėtos virš kvadrato - žemės, siekiant joms suteikti išskirtinę prasmę, šiuo vaizdiniu išaukštinti ir pakylėti. Knygų uždaras ratas reiškia jų egzistavimo amžinybę, nepaisant kokia forma jos egzistuočiau. Vidury knygų rato, siekiant kompozicinės ir emocinės vienovės, įkomponuotas ženklas penkiakampė žvaigždė reiškianti žmogų. Apsuptas knygų rato ženklas reiškiantis žmogų, simbolizuoja pagrindinį šio vyksmo elementą. Knygos pažymėtos, žmonijos istorinėje raidoje susiformavusiais, semantiniiais ženklais, kurie šokinėja tarsi sinusoidinė kreivė. Be simbolių ir paslapties gyvenimas netektų ne tik prasmės, bet ir apskritai žmogiškosios prasmės. (R. Tamošaitis)

Ši erdvinė kompozicija turi ne tik užkoduotą savyje prasmę, ji gali tarnauti kaip estetiškas meno kūrinys šiuolaikiniame interjere. Vizualinis meno kūrinys, savyje apjungiantis žmogaus ženklus, bei kitokius formų darinius, išreiškia idėjas, kurios nepriklausomai nuo laiko, ženklavimo ir statymo procesų jį realizuojant, laikytinas dokumentu turinčiu savybę išlikti laike, ypač tada, kai šie dokumentai susieti su bendražmogiškais vertybėmis.

3.2 Kūrybinės dalies meninės raiškos priemonės

1. Odos marginimo sprendimai



Pav. 4



Pav. 5



Pav. 6



Pav. 7



Pav. 8



Pav. 9



Pav. 10



Pav. 11



Pav. 12



Pav. 13



Pav. 14



Pav. 15

2. Grafinių rašmenų bandiniai ant popieriaus įvairiomis technikomis



Pav. 16



Pav. 17



Pav. 18



Pav. 19



Pav. 20



Pav. 21

3. Knygos meniniai sprendimai



Pav. 22



Pav. 23

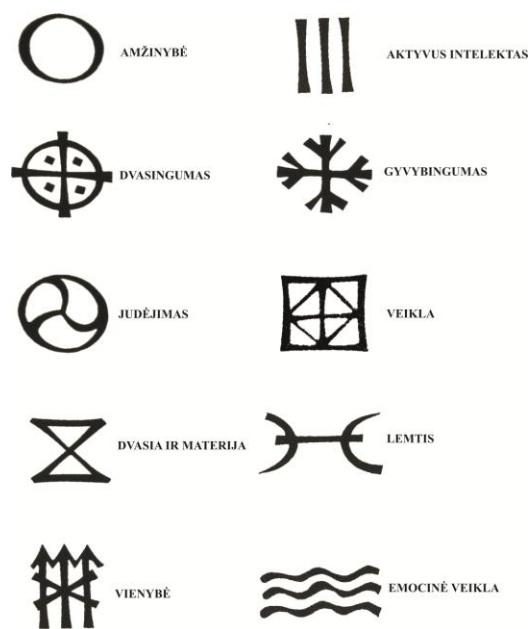

Pav. 24



ŽMOGUS

3. Erdvinio išdėstymo paieškos



Pav. 25

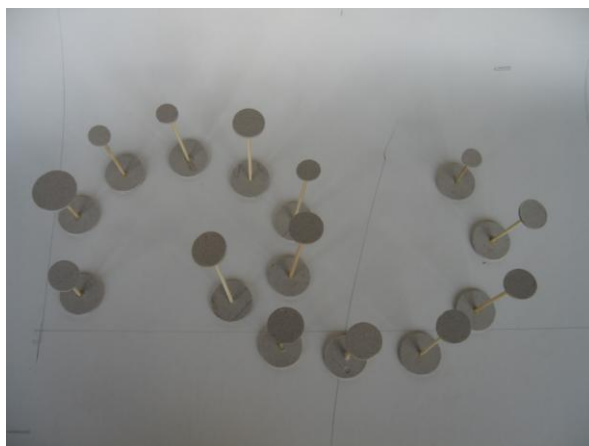

Pav. 26



Pav. 27



Pav. 28

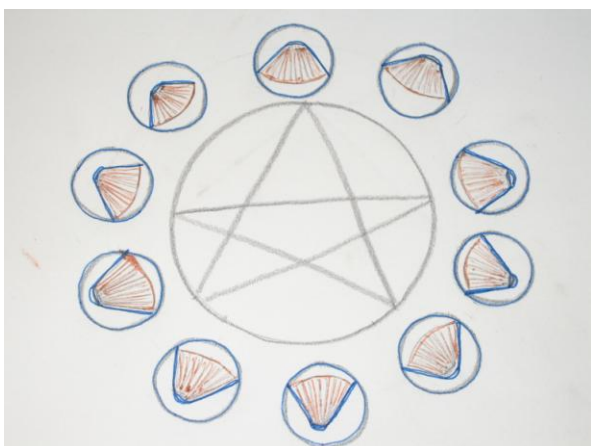

Pav. 29

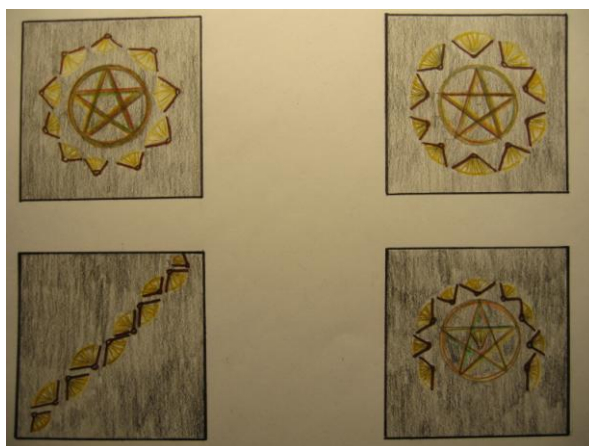

Pav. 30

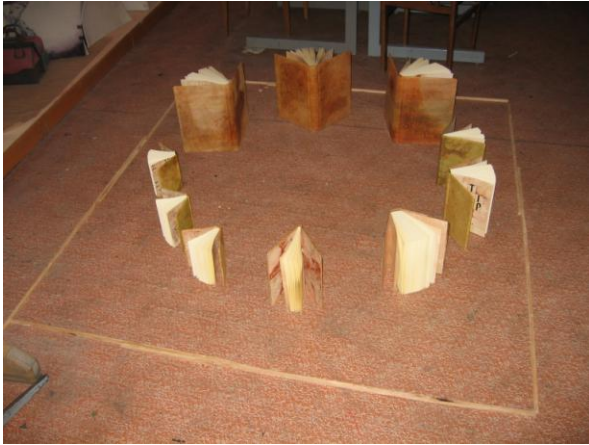

Pav. 31



Pav. 32



Pav. 33

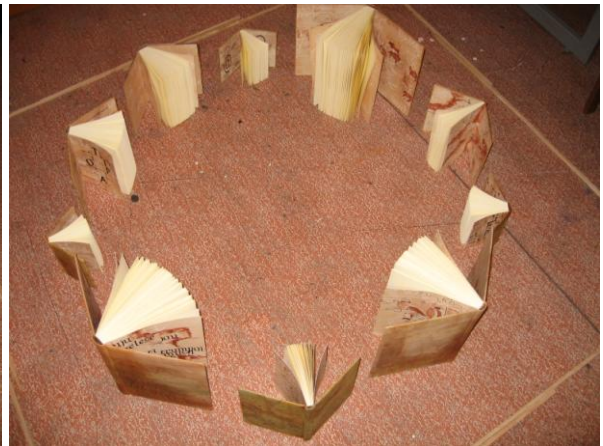

Pav. 34



Pav. 35



Pav. 36

Meno kūrinio vizualus pristatymas



Pav. 37



Pav. 38

IŠVADOS

1. Analizuojant literatūrą rašto kilmės ir knygos raidos tema, nuo pirmapradžio ženkle iki šiuolaikinių poligrafijos leidinių ir kompiuterinių laikmenų, išsiaiškintas išskirtinis istorinis knygos vaidmuo grafinių rašmenų evoliucijoje.
2. Nustatyta, kad rašmenys ir jų saugykla – knygos savo vystimosi eigoje patyrė didelę formų įvairovę, nuolat transformavosi iki nusistovėję dabartiniai rašmenys ir knygų efektyviausi formatai.
3. Remiantis šios temos studijomis pasirinkta knyga, kaip pagrindinis elementas erdvinei kompozicijai sukurti ir išsikeltai idėjai perteikti.
4. Įgyvendinant kūrybinį darbą „Atminties kodas“ siekta pažvelgti į knygos esmę, iškeliant jos semantinę prasmę.
5. Knygos, ženkle evoliucijos tema yra labai turtinga istoriniu palikimu, plati ir įvairialypė, todėl aktuali ir savalaikė ir gali tarnauti kaip neišsenkantis idėjų šaltinis meninėje kūryboje.

SIŪLYMAI

Sparti informacinių technologijų raida ir virtualėjanti bei vizualėjanti kompiuterinė realybė provokuoja svarstymus, ne tik apie knygos ateitį, bet ir apie knygos kaip meninio fenomeno likimą. O ėmus masiškai spausdinti knygas, odinio viršelio reikšmė sumenko, nes knyga tapo masine preke, todėl siūloma išsaugoti knygrišystės amato tradicijas. Šis kūrybinis darbas papildys Lietuvos odos ir knygrišystės dailės terpę savitu meniniu sprendimo būdu ir gali pasitarnauti kaip interjero akcentas.

Stebint šį kūrinį kyla malonių, į praeitį nukeliančių jausmų, o darbą supantys mistinę reikšmę turintys ženklai sužadina norą domėtis kultūrinio paveldo istorija.

BIBLIOGRAFINIŲ NUORODŲ SĄRAŠAS

1. Albertas Gurskas "Kaligrafijos ir šrifto pagrindai", Vilniaus dailės akademijos leidykla, 2006.
2. Albinas Kavaliauskas „Odos technologija“, Šiaulių universiteto leidykla, 2003.
3. Algirdas Budrevičius, "Semiotikos įvadas", 1998.
4. Algirdas Julius Greimas „semiotika“, Vilnius Mintis, 1989.
5. Algis Mickūnas, David Stewart, „Fenomenologinė filosofija“, Pažintis, 1994.
6. Arvydas Šliogeris, Daiktas ir menas“, Vilnius „Mintis“, 1988.
7. Dalia Marija Šaulauskaitė "Knygrišystė Lietuvoje", Šiaulių universiteto leidykla, 2007.
8. Ervin Panofsky "Prasmė vizualiniuose menuose", Baltos lankos, 2002.
9. Hans – Georg Gadamer „Grožio aktualumas. Menas kaip žaidimas, simbolis ir šventė“, 1997, Baltos lankos.
10. Hans Peter Willberg, Friedrich Forssman „Pagalba tipografams“, Vilniaus dailės akademijos leidykla, 2006.
11. Janet Mehigan, „The practical encyclopedia of calligraphy“, Lorenz books, 2006, 2007.
12. Juozas Adomonis, „Nuo taško iki sintezės“, Vilniaus dailės akademijos leidykla“, 2008.
13. Juozas Burneika, „Forma kompozicija dizainas“, „Vilniaus dailės akademijos leidykla“, 2002.
14. K. Papečkys „Nuo strėlės iki knygos“, Vaga, Vilnius 1964.
15. Knygotyra (2002). // T. 38
16. Knygotyra (2004). // T. 42
17. Knygotyra (2005). // T. 44
18. Levas Vladimirovas "Apie knygas ir bibliotekas", Vilniaus universiteto leidykla, 2002.
19. Lionė Lapinskienė, "Simbolinių reikšmių žodynas", „Magilė“, 2006.
20. Miranda Bruce – Mitford „Ženkilai ir simboliai“ Šimtai ženklų ir simbolių iš viso pasaulio, Alma litera, 1998 – 2005.
21. Richard de Bury „Philo biblon arba apie meilę knygoms“, Baltos lankos, 2001.
22. Romualdas Neimantas „raštas.nuo piktogramos iki raidės“, Orientas, Kaunas 1998.
23. S. Rapoportas "Menas ir emocijos", Mintis, 1977.
24. V. Džeimsas „Pragmatizmas“, Pradai, 1995.
25. Zigmas Zinkevičius „Rašto kilmė“, Vilnius, 2007.

Internetinės prieigos

26. http://internet.unib.ktu.lt/chemija_lt/knygos.htm
27. www.culture.lt
28. www.leidykla.eu
29. www.libraries.mit.edu
30. www.mullibraries.missouri.edu
31. www.tdaile.lt
32. www.tests.svs.lt

PRIEDAI

Priedas – 1

Prototipai, menininkų sukurti darbai panašia tema



Pav. 39 Lexikon der Kunst und Künstler im 20. Jahrhundert, 2007, Book object, 20 x 28 x 4,5 cm, purchased 2007

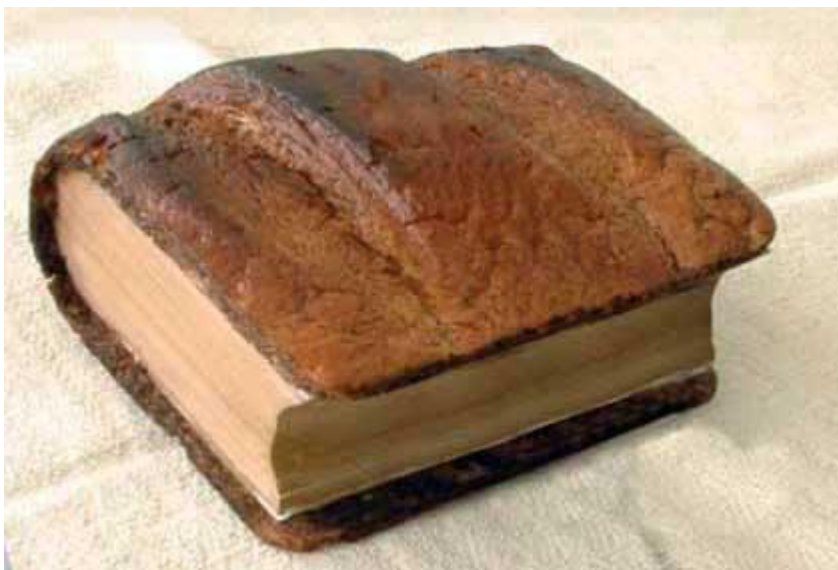

Pav. 40 Péter Alpár – Bread Book, book object - 2003 made in Saint George/Transylvania/Romania, materials: bread and paper



Pav. 41 Mike Stilkey



Pav. 42 Robert The



Pav. 43 Mixed media; 1999, Kastella Contemporary Art Center, Athens, 1998



Pav. 44 Lu Shengzhong, The Book of Humanity: Empty Book (installation shot). © V&A Images

Priedas – 2

Pakylos projektas

4 detalės,

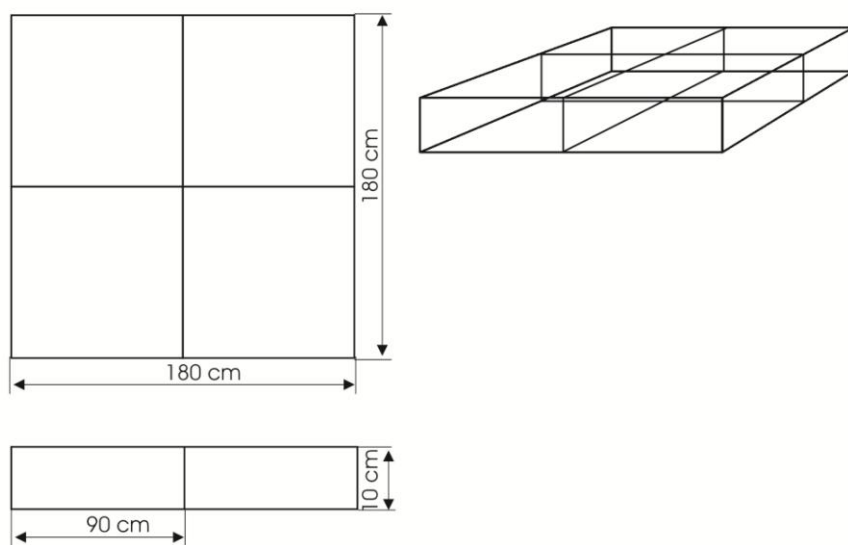

Pav. 45

Ženklių spalviniai variantai



Pav. 46

Priedas – 4

Pradinės paieškos knygų meniniam sprendimui



Pav. 47



Pav. 48



Pav. 49



Pav. 50

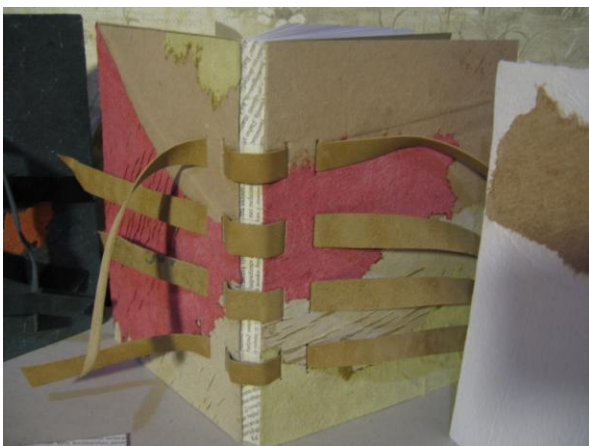

Pav. 51



Pav. 52