

ŠIAULIŲ UNIVERSITETAS

TAIKOMOSIOS DAILĖS IR TECHNOLOGIJŲ KATEDRA

IVETA OVSIUKIENĖ

Edukologijos studijų programos (dalyko pedagogika)
EMM-2 grupės studentė

**POSTMODERNISTINĖ MAISTO SUBKULTŪRA IR VIII KLASĖS
MOKSLEIVIŲ VERTYBINĖS NUOSTATOS**

MAGISTRO DARBAS

Mokslinio darbo vadovė
doc. dr. Virginija Šidlauskienė
Recenzentė
Prof. Audronė Juodaitytė

Šis darbas yra originalus ir nebuvo teikiamas kuriam nors laipsniui ar kvalifikacijai
įgyti.....

Šiauliai, 2005
SUMMARY

Postmodern ideology in educational paradigm is directed towards radical pedagogical consciousness, cogitative vicissitude and cultural education revolution. School in the integral contemporary culture background has to form orientation values and strive that those values would correspond to the nation's values. The main concept is considered to be man's preparation for the future (Matonis, 2000, p. 7). Is being established a concept, that very important role in child's personality development takes part his activity – it can be claimed, that without activity there is no development, as well as no real education. To achieve these goals helps received knowledge and values continuity pursuance, their connection with real life, practice, their personal experience, as well as inter-subject relations or education curriculum integration.

Dynamical young people socialization is bidirectional process, during which the young generation learns to become the members of their society intercepting the culture and revealing their one personality. „Every generation and each individual has to learn behave socially in a particular place and on a particular time” (A. Vosyliūtė, 1998, p. 205). Postmodern culture's free attitude towards all life's phenomena puts in to the shade common individuals values orientation. Without common values content is impossible acceptable to society youth's socialization process's singleness.

Contemporary education theory and practice sets increasingly more attention to value system upbringing. Society approves (or denounces) only those values, which are expressed through social behavior or, in other words, individual actions. The altogether of values, which the educated has intercepted as personally important, could be defined with a term of upbringing; thus upbringing – the result of values internalization' (Bitinas 2002, p. 139).

In my work I tried to link to sides of education: Food subculture and upbringing of schoolchildren values. Food subculture encompasses beliefs, morality, customs, attitudes, lifestyle and everyday behavior with food. Food subculture is being defined as a part postmodern culture and which is being analyzed in cultural – artistical, social aspects. In the scientific or other literature food subculture is not very broadly studied and analyzed as constituent of a culture. In educational system cultural aspect is very important. The basis of the cultural upbringing is the values ant orientations.

And that is what encouraged me to analyze this domain in a greater detail. Multidimensionality of that part of culture constitutes a lot of research and observation possibilities.

In the education curriculum schoolchildren get to know with food subculture in the nourishment field, as a part of technology subject. Nourishment field reflects only small part of food subculture aspects, therefore the possibilities how the food subculture could complement this field are being reviewed.

In the common programs and educational standards common values should be thought in all lectured subjects. Nourishment, as an educational field, only complements in the schoolchildren living environment acquired knowledge, skills, concerned with food, and helps to form values attitudes. Therefore in the further stage has been strived to find out how common schoolchildren values attitudes shows up through food and nourishment fields. Because values attitudes are being ascribed to the goal of educational process, therefore it has been tried to analyze VIII grade schoolchildren values attitudes' upbringing level through nourishment education paradigm.

This kind of values attitudes' research shows at which level educational common values attitudes (regulated in general curriculum and educational standards) are being internalized in modern-day school.

Research object: VIII grade schoolchildren values orientation and food subculture.

Research subject: VIII grade schoolchildren values orientation.

The goal of the research. Find out how contemporary culture affects VIII graders general values attitudes reflecting through nourishment field.

Research tasks:

1. Analyze methodological literature about values attitudes.
2. Highlight food subculture, as a specific culture domain, and its applicability in educational process.
3. Perform an inquiry, on which basis will be discussed schoolchildren values orientation.
4. Supply conclusions and recommendations discussing VIII grade schoolchildren food subculture values' orientation.

Hypothesis: Contemporary culture and nourishment field in educational curriculum affects schoolchildren values attitudes upbringing.

Research methodology is based on humanistic pedagogy, constructivism theory, as well as systematical approach.

Research methods:

1. Scientific literature and documents analysis, which helps in greater detail reveal and define phenomena, concepts and their interconnection.
2. Inquiry (poll).
3. Research data interpretation.

Scientific literature analysis was performed trying to define values' and values attitudes', orientations' concepts, to explore their interpretations and importance; to discuss food subculture paradigm and its specificities, find relations with educational system and curriculum.

Document analysis applied studying Lithuanian Republic Education Law, general education curriculum, school regulations and other important regulation and standard documents.

The goal of a inquiry is to find out how contemporary culture and nourishment field in educational system affects schoolchildren general values attitudes.

It has been inquired 115 respondents, all of which are VIII grade schoolchildren. The data has been processed using typical SPSS software program. Analyzing the data has been combined quantitative and qualitative methods. In this work is being scrutinized the relations between demographical variables and teenagers' general values attitudes, manifesting through nourishment and food culture. It is also being explained how these attitudes reflects through nourishment and food culture, how it is being affected by postmodern culture, by nourishment in the school and by closest teenager environment – family. It emerged, that teenagers general values attitudes, showing up through nourishment and food culture fields, are mostly affected by modern-day culture and family. It has been found out, that nourishment education in the school is inadequate to modern-day culture and teenager needs, the teenagers don't like the activities concerned with nourishment, although general values attitudes are on quite high level.

TURINYS

IVADAS	6
I. MAISTO SUBKULTŪRA KAIP UGDYMO PARADIGMA	12
1.1. Maisto subkultūros samprata ir jos interpretacija ugdymo sistemoje.....	12
1.1.1. Paauglių kultūros formavimasis ir postmodernistinė maisto subkultūra.....	28
1.1.2. Socialinis maisto subkultūros aspektas postmodernioje kultūroje ir šiuolaikinėje ugdymo sistemoje.....	28
1.2. Maisto subkultūra kaip reiškinys švietimo sistemos dokumentuose ir ugdymo turinyje	33
1.3. Maisto subkultūra kaip reiškinys profesionaliajame mene, papročiuose, reklamoje, masinėse informavimo priemonėse ir paauglių meninėje raiškoje.....	41
II. VERTYBINĖS NUOSTATOS ĮVAIRIŲ TEORIJŲ IR PRAKTIKOS KONTEKSTE	54
2.1. Vertybių samprata edukologijoje ir reikšmė maisto subkultūros kaitai.....	54
2.2. VIII klasės moksleivių psichofiziologiniai raidos ypatumai.....	61
2.3. Paauglių socializacijos raida ir vertybės.....	69
III MITYBOS IR MAISTO KULTŪROS VERTYBINIŲ NUOSTATŲ TYRIMO METODOLOGIJA	74
3.1. Tyrimo eigos, metodikos, imties charakteristika.....	74
3.2. Moksleivių vertybinių nuostatų maisto subkultūros paradigmoje klausimyno duomenų analizė.....	78
IŠVADOS	116
REKOMENDACIJOS	117
LITERATŪRA	120
PRIEDAI	126

ĮVADAS

Postmodernizmo ideologija ugdymo paradigmoje yra nukreipta radikalią pedagoginės sąmonės, mąstymo kaitą ir į ugdymo kultūrinę revoliuciją. Integralios šiuolaikinės kultūros fone mokykla turi formuoti jaunų žmonių vertybines orientacijas ir siekti, kad jos kuo geriau atitiktų tautos bei valstybės idealus. Pagrindine koncepcija laikomas žmogaus ruošimas ateičiai (Matonis, 2000, p. 7). Mokykla turi padėti mokytis, skleisti asmenybei. Rajeckas (1997, p. 100) teigia, kad ...”ypatingą vaidmenį vaiko asmenybės raidoje vaidina jo paties veikla – galima tvirtinti, jog be veiklos nėra vystymosi, lygiai kaip ir tikro ugdymo. Tam padeda įgyjamų žinių bei vertybių perimamumo laikymasis, jų ryšys su gyvenimu, praktika, mokinių asmenine patirtimi, o taip pat tarpdalykiniai ryšiai arba mokymo turinio integracija”. Konstruktyvi ugdymo teorija, besiremianti tam tikromis naujomis mokslinėmis žiniomis, kurios dažnai įvardijamos kaip šiuolaikinės visuomenės naujų gyvenimo normų ir vertybių apraiškos, užima vis tvirtesnes pozicijas švietimo sistemoje. Tai kultūrinio postmodernizmo raiška per ugdymo paradigmą. Kultūros kaita daro įtaką ir pagrindinių ugdymo metodų, tikslų bei siekių kaitai.

Dinamiška jaunų žmonių socializacija yra dvipusis procesas, kurio metu jaunoji karta išmoksta būti pilnaverčiais savo visuomenės nariais, t.y. perima kultūrą ir, kartu atskleidžia save. “Kiekviena karta ir kiekvienas individas privalo išmokti socialiai elgtis tam tikroje vietoje ir tam tikru laiku” (Vosyliūtė, 1998, p. 205 //Lietuvos socialinės paramos kontūrai). Postmoderniosios kultūros laisvas požiūris į visus gyvenimo reiškinius lyg ir “nustumia” į šešėlį bendrąjį asmens vertybinį orientavimą. Be bendrųjų vertybių turinio neįmanomas visuomenei priimtinas jaunimo socializacijos proceso kryptingumas.

Šiandieninis ugdymo procesas remiasi sociocentrinėmis vertybių sistemomis, kurios žmogaus gyvenimo tikslą ir prasmę mato visuomenėje. “Jų kontekste gyvenimo prasmė – asmeninis tobulėjimas, savo esminių galių plėtotė, nes visuomenės gerovė visų pirma priklauso nuo to, kaip kiekvienas jos narys realizuoja save” (Bitinas, 2000, p. 86). Žmogaus asmeninių galių plėtotė remiasi humanistine pedagogika, kurios esmė – orientacija į procesą, o ne į produktą. Pasak Lepeškienės, ugdytinis turi įsisavinti, kad žmogaus raida – tai nepabaigiamas procesas ir kad tai reikia laikyti vertybe. Svarbiausiais ugdymo aspektais laikoma asmeninė atsakomybė, sąmoningumas, jautrumas aplinkai, socialinė atsakomybė, ryšio tarp žmonių ir jų tarpusavio priklausomybės suvokimas.

Pasak E. Martišauskienės (2004) itin didelė modernumo ir postmodernumo problema – moralinių klausimų užmiršimas ar ignoravimas. “Postmodernaus pasaulio iššūkiai kėsinaisi į pačią dvasingumo šerdį – esminių vertybių neliečiamumą ir tai vyksta globaliu mastu” (Martišauskienė, 2004, p. 7). Daugiau dėmesio skiriama plėtoti ugdytinio sugebėjimams, bet ne o vertybinėms nuostatoms.

Šiuolaikinėmis sąlygomis vis aiškiau suvokiama, kad vertybinės, nuostatos yra žmogaus gyvenimo kelrodis, jos suteikia prasmę visuomenės narių veiklai. “Žmogus gali egzistuoti neįsisavinęs šiuolaikinių mokslo žinių, tačiau be vertybinių orientacijų jo gyvenimas neįmanomas” (Bitinas, 2002, p. 138). Todėl šiuolaikinio ugdymo teorija ir praktika vertybinių nuostatų ugdymui skiria vis didesnę reikšmę. Visuomenė pritaria (ar smerkia) tik vertybinėms nuostatoms, išreikštoms socialine elgsena, tai yra individo poelgiais. Tačiau nustatyti vertybės ir ją atitinkančio poelgio ryšį sudėtinga: ne visas vertybines nuostatas individas išreiškia viešai, o konkretūs jo poelgiai ne visada yra šių nuostatų padarinys. “Aptariant vertybines nuostatas kaip auklėjimo rezultatą sunku nustatyti vertybių internalizavimo (jų tapimo vertybinėmis nuostatomis) lygmenį. Visumą vertybinių nuostatų kurias ugdytinis yra perėmęs kaip asmeniškai reikšmingas, galima nusakyti jo išsiauklėjimo terminu; vadinasi išsiauklėjimas – vertybių internalizacijos rezultatas” (Bitinas, 2002, p. 139).

Mano darbe bandoma išanalizuoti ir susieti dvi ugdymo sritis: Maisto subkultūrą ir ugdomasias moksleivių vertybines nuostatas. Maisto subkultūra, apima tikėjimus, moralę, papročius, požiūrius, gyvenimo būdą, kasdienį elgesį su maistu. **Maisto subkultūra apibrėžiama kaip postmodernios kultūros dalis ir kuri analizuojama kultūriniais – meniniais, socialiniais aspektais.** Mokslinėje ar kitokioje literatūroje maisto subkultūra nėra plačiai nagrinėjama ir analizuojama kaip kultūros sudėtinė dalis. Kultūrinis aspektas ugdymo sistemoje labai svarbus. Kultūrinio ugdymo pagrindas yra vertybės, vertybinės nuostatos ir orientacijos.

Tai ir paskatino šią sritį plačiau panagrinėti. Šios kultūros dalies daugiamatiškumas sudaro dideles galimybes įvairiems tyrinėjimams ir stebėjimams. Gaunami rezultatai gali būti vertingi ir įdomūs įvairių sričių specialistams. Ugdymo turinyje su maisto subkultūra moksleiviai šiek tiek susipažįsta per technologijų dalyko *mitybos* sritį. Mitybos sritis atspindi tik dalelę maisto subkultūros kultūrinių aspektų, todėl apžvelgiamos galimybės kaip maisto subkultūra galėtų šią sritį papildyti.

Bendrosiose programose ir išsilavinimo standartuose bendrosios vertybinės nuostatos turi būti ugdomos per visas dėstomas disciplinas. Mityba kaip technologijų ugdymo sritis tik papildo moksleivių gyvenamojoje aplinkoje įgyjamas žinias, įgūdžius, susijusius su maistu, padeda formuoti vertybinėms nuostatoms. Todėl tolesniu etapu buvo siekta išsiaiškinti kaip pasireiškia bendrosios moksleivių vertybinės nuostatos per maisto kultūros ir mitybos sritis. Kadangi

vertybinės nuostatos priskiriamos auklėjimo proceso tikslui, tai ir bandoma iširti VIII klasės moksleivių vertybinių nuostatų išsiauklėjimo lygį per mitybos ugdymo paradigą.

Šitoks moksleivių vertybinių nuostatų tyrimas parodo koku lygiu ugdomosios bendrosios vertybinės nuostatos, (reglamentuojamos bendrosiose programose ir išsilavinimo standartuose) yra internalizuojamos šiandieninėje mokykloje.

Remiantis gautais tyrimais, atlikta teorine analize ir naujausiomis rekomendacijomis, skirtomis tobulinti ugdymo procesą, galima padaryti reikšmingas išvadas ir pateikti naujų rekomendacijų.

Bendrosiose programose reglamentuojamas šiuolaikinis ugdymas turi būti suvokiamas kaip procesas, kuriame integruojama kūryba ir kūrybinės idėjos bei jų praktinis įgyvendinimas. Kūrybinė, meninė raiška yra viena svarbiausių meninio ugdymo sričių. A. Pacevičiūtės teigimu, šiandieniniame ugdyme teikiamas prioritetas kūrybingam ugdymo procesui, numatoma orientacija į problemų sprendimą, visuomenės gyvenimo ir informacijos kaitą, šiuolaikines technologijas, sveiką ir estetišką gyvenseną, išprususį vartotoją.

Maisto subkultūros paradigma galbūt galėtų papildyti *mitybos* sritį ugdymo procese. Pagrindiniai technologijų sąsajų su kitais žmogaus bei visuomenės gyvenimo ir veiklos aspektai yra **biologiniai** (fizinės savybės, darbo higiena), **socialiniai** (darbo aplinka, darbo veiklos socialinis prestižas, socialinės žmogaus perspektyvos), **ekonominiai** (darbo ištekliai, jų paklausos ir pasiūlos būklė, ūkio raidos prognozės), **kultūriniai** (darbo tradicijos, visuomenės ir darbo rinkos kultūrinės nuostatos, darbo etika), **komunikaciniai bei informaciniai** (komunikavimo formų parinkimas, racionalus panaudojimas, informacijos paieška, naudojimas informacinėmis priemonėmis) (Bendrosios programos, 2003). Visi šie aspektai būdingi maisto subkultūrai, tad ji gali būti integruojama ugdymo procese labai plačiai ir įvairiai.

Paauglių pasaulėžiūra dar tik formuojasi, tiriamos paprasčiausios jos dispozicijos pasaulio (šiuo atveju maisto subkultūros) atžvilgiu – nuostatos.

Tyrimo objektas: VIII klasės moksleivių vertybinės nuostatos ir maisto subkultūra.

Hipotezė: Tikėtina, kad šiuolaikinė kultūra per technologijų dalyko mitybos sritį reiškiasi kaip maisto subkultūra, per kurią internalizuojamos paauglių vertybinės nuostatos.

Tyrimo tikslas. Išsiaiškinti kokią įtaką daro šiuolaikinė kultūra VIII klasės moksleivių bendrosioms vertybinėms nuostatomis pasireiškiančioms per technologijų dalyko mitybos sritį.

Tyrimo uždaviniai:

1. Išanalizuoti mokslinę, metodologinę literatūrą apie vertybines nuostatas.
2. Išryškinti maisto subkultūrą, kaip savitą kultūros sritį ir jos pritaikomumą ugdymo procese.

3. Atlikti VIII klasės moksleivių bendrųjų vertybinių nuostatų tyrimą.

4. Pateikti išvadas ir rekomendacijas aptariant maisto subkultūros paradigmą ir VIII klasės moksleivių maisto subkultūros vertybines nuostatas.

Tyrimo **teorinis reikšmingumas** yra maisto subkultūros kaip integralaus kultūrinio ugdymo paradigmos išskyrimas. Postmodernistinėje kultūroje formuojantis savitam paauglių kultūriniam konstruktui maisto subkultūra gali tapti ugdymo paradigma. Papildydama ugdymo turinyje esančią technologijų sritį ir kultūrinio ugdymo kontekstus, maisto subkultūra gali įsijungti į ugdymo procesą. Lietuvos Švietimo ir Mokslo Ministerija tobulina bendrąsias programas ir išsilavinimo standartus, papildydama juos punktais, kurie reglamentuoja vertybinį ir kultūrinį moksleivių ugdymą, t. y. daugiau dėmesio nei iki šiol skiriama moksleivių socializacijai ir kultūriniam išprusimui. Naujoji paradigma atspindėdama naujuosius dokumentus ugdymo sistemoje išreikštų naujasias kultūrinės tendencijas, praplėstų kultūrinio ugdymo paradigmą. Kitas aspektas - Lietuvos moksleivių vertybinės nuostatos, susijusios su mitybos ir maisto kultūra. Jos buvo mažai aptarinėjamos ir nėra apie tai duomenų. Taip pat nėra mokslinių, teorinių, praktinių darbų, kurie nagrinėtų šią temą.

Tyrimo metodologija remiasi:

- postmodernistinė kultūrinė paradigma,
- humanistinė pedagogika,
- konstruktyvizmo teorija,
- sisteminis požiūris, kaip edukacinių mokslų teorijoje susiklosčiusi kiekybinio ir kokybinio tyrimo metodologija, pagrįsta trianguliacijos principu.

Postmodernizmo ideologija išreiškia nihilistinį požiūrį į nesikeičią tikrovę, ir jis visuomet remiasi tam tikromis naujomis mokslinėmis žiniomis, kurios dažnai yra įvardijamos kaip šiuolaikinės visuomenės naujų gyvenimo normų ir vertybių apraiškos. Maisto subkultūros meninė koncepcija prasmę įgavo būtent šioje paradigmoje. Užsienio šalyse (JAV, Vakarų Europos šalyse, Japonijoje) tai plėtojama, vykdomi eksperimentai, parodos, kurias lanko daugybė žmonių. Domėjimasis maisto transformacijomis įrodo, kad visuomenė tam pasirengusi. Postmodernizmas įgalina maisto subkultūros paradigmos plėtotę kultūriniame ir edukaciniame kontekstuose.

Humanistinė teorija grindžiama ne tik žinių perteikimu, bet ir asmenybės "auginimu". Mokyklos tikslas yra padėti jaunam žmogui tapti visiškai funkcionuojančia asmenybe, atskleisti jame visas glūdinčias vidines galimybes. "Žmogus, kuo daugiau žinodamas apie savo paties prigimtį, giliausius norus ir siekimus, lengviau pasirenka vertybes" (Lepėškienė, 1996, p. 12).

Vertybių pasireiškimas apima dorovinę santykio su savimi, aplinka (pasauliu), religija, profesija, tautybe (pilietiškumu) ir grožiu poziciją. Minėtos pozicijos išreiškia asmens požiūrį į

konkrečius jo būties santykių objektus, pasireiškia žmogui susidūrus su tam tikros rūšies veikla ar situacija. Maisto subkultūroje atsispindi paauglių vertybinės nuostatos, todėl humanistinė paradigma pasirinkta mano tyrimo teorine ištaka, leidžiančia plačiau nagrinėti mokinių vidinę realybę. Vertybės formuojasi asmeninės patirties būdu suprantant savo poreikius ir lyginant juos su aplinkos objektais. Vertybės, kaip ir kitos nuostatos, formuojasi ne tik pačios asmenybės iniciatyva. Suaugusieji tiesiogiai ir netiesiogiai perduoda vertybinius teiginius bei vaizdinius naujai kartai ją mokydami, auklėdami ir darydami poveikį besiformuojančiai asmenybei. Vertybinės nuostatos formuojasi aiškinantis savo išgyvenimus, juos apmąstant, pagrindžiant tam tikromis sąvokomis, (tiesa, gėris, grožis, meilė ir kt.). Maisto subkultūroje egzistuojančios taisyklės, normos taip pat yra svarbus vertybių formavimo būdas. Taip individai perima tos visuomenės, kurioje jie auga ir formuojasi, vertybių sistemą. Edukologijos teorijoje vertybės užima reikšmingą vietą, kaip gyvenimo prasmės turinys, veiksnys įtakojantis asmenybės vystymąsi (B.Bitinas, 2000; Jovaiša, 1995). Humanistinis požiūris į asmenybės vertybinę sistemą, ugdymo turinio vertybines nuostatas leidžia giliau analizuoti pasirinktą temą.

Konstruktivizmo teorija orientuoja į pasaulio pažinimą per realybės pojūtį, jungiantį savyje konstruktyvų – pertvarkomąjį mąstymą, t. y. konstravimą. Vertybių sistemos yra konstruojamos, kintančios, kas labai aktualu paauglystės periodu. Dar 1916 m. Dž. Diuji atkreipė dėmesį į tai, jog mažėja jaunuomenės socialinė gyvenimiškoji patirtis, perduodama bendruomenėje. Žmogus turi prisitaikyti, jis tiria pasaulį, ieško, kuria supaprastintą pasaulio modelį ir vaizdinį. Luckmann teigimu, - “mokymasis – procesas, kurio metu besimokantysis aktyviai kaupia savo paties perdirbtas žinias. Žmogus turi būti nusiteikęs mokytis iš savo patirties per visą savo gyvenimą” (Bydam, 2000). Dewey (1966) ugdyme labai svarbiu laiko patyrimą. Patyrimą, pažinimą, testinumą ir kasdienį buvimą šalia užtikrinanti maisto subkultūra yra ta terpė, kur ugdytinis gali laisvai pažinti pasaulį ir mokytis veikdamas. Taip pat tai yra kultūros dalis, kuri stipriai remiasi vertybinėmis nuostatomis ir veikia socialinėje aplinkoje.

Maisto subkultūra technologijų dalyke bei visoje ugdymo sistemoje nėra aiškiai apibrėžta, todėl šis fenomenas yra konstruojamas multikultūrinėje terpėje, kaip posmodernizmo paradigmoje susiformavusi tarpdalykinio, integralaus, visuminio požiūrio išdava.

Sisteminis požiūris – “požiūris į visuomeninių ir individualių problemų tyrinėjimus grindžiamas nuostata, kad šioms problemoms tirti reikalingi įvairūs tiek kiekybinių, tiek ir kokybinių tyrimų metodai, papildantys vieni kitus atskiruose tyrimų etapuose” (Kardelis, 2002, p. 280). Paauglių vertybinės nuostatos pasireiškiančios maisto subkultūros kontekstuose tiriamos remiantis tokiais metodais:

Tyrimo metodai:

1. Mokslinės literatūros ir dokumentų analizė.
2. Apklausa, kuriai sukonstruotas klausimynas
3. Tyrimo duomenų interpretacija.

Mokslinės literatūros ir dokumentų analizė leidžia išsamiau atskleisti ir apibūdinti maisto subkultūros paradigmą, jos savitumus, rasti ryšius su ugdymo sistema ir paauglių kultūra, taip pat išnagrinėti sociocentrinių ir antropocentrinių vertybių sistemų ir vertybinių nuostatų, orientacijų sampratą, išnagrinėti jų interpretacijas ir reikšmingumą paauglių asmenybės vystymuisi.

Dokumentų analizė taikyta, nagrinėjant Lietuvos Respublikos Švietimo įstatymą, bendrojo lavinimo mokyklos bendrąsias programas, mokyklų nuostatus, kitus norminius dokumentus ir vadovėlius. Dokumentų analizė leidžia išnagrinėti ugdymo turinio konstruktus susijusius su maisto subkultūra ir ugdymo realybe.

Apklauso tikslas išsiaiškinti kaip šiuolaikinė kultūra ir technologijų dalyko mitybos sritis ugdymo sistemoje įtakoja moksleivių bendrąsias vertybines nuostatas.

Apklauso klausimynas sudarytas remiantis B. Bitino (2002), K. Kardelio (2002) apklauso metodinėmis nuorodomis, A. A. Крылова, С. А. Маничева (2000) praktiniais darbais bei bendrosiose programose ir išsilavinimo standartuose išskirtomis ir reglamentuojamomis bendrosiomis vertybinėmis nuostatomis.

Tyrimo dalyvavo 298 respondentai – VIII klasių moksleiviai iš Raseinių „Kalno“ vidurinės, „Šaltinio“ vidurinės, „Žemaičių“ pagrindinės, Girkalnio pagrindinės bendrojo lavinimo mokyklų.

Tyrimo rezultatai apskaičiuoti SPSS statistine kompiuterine programa.

Darba sudaro: įvadas, kuriame pateikiama bendroji darbo charakteristika, trys skyriai, išvados, literatūros sąrašas, priedai.

I. MAISTO SUBKULTŪRA KAIP UGDYMO PARADIGMA

1.1. Maisto subkultūros samprata ir jos interpretacija ugdymo sistemoje

Šiuolaikinė kultūra, šiandien apibūdinama postmoderniaja. “Sudėtinga teorijų ir praktikos interpretacija neapibrėžia vieningos koncepcijos. Humanitariniams ir socialiniams mokslams vertingas postmodernizmo bruožas yra tas, kad jis skatina *daugiaperspektyviškumą* ir *tarpdiscipliniškumą*”. (Donskis, 2004, p. 11). Susiformavo vadinamosios paribio disciplinos ir metateorijos, kurių neįmanoma apibrėžti tik kaip humanitarinių ir socialinių mokslų, nes jos atstovauja ir vieniems ir kitiems. Pavyzdžiui, čia būtų – literatūros sociologija, dailės sociologija, meno sociologija, simbolinė antropologija, istorinė antropologija (tarkim mentalitetų istorijos mokykla). O ką jau ir kalbėti apie tokias metateorijas kaip šiuolaikinė kultūros teorija, kuriama filosofų, sociologų, antropologų, idėjų istorikų, ar apie tokias stambaus formato metodologijas ir studijų laukus kaip civilizacijų analizė ir sąmoningumo istorija. (Donskis, 2004, p. 14).

Tokią kultūrą ugdyme atspindi laisvojo ugdymo paradigmos, kaip progresyvizmas, konstruktyvizmas ir kt.

Bendrai kalbant apie kultūrą, ši sąvoka turi jai būdingas reikšmes, tokias kaip elgesio taisyklės, normos, vyraujančios vertybės, filosofija, žaidimo taisyklės, įspūdis, klimatas arba atmosfera (Hopkins, Ainscow, West, 1998, p. 127- 128).

Kultūra – visa, kas sukurta žmonių visuomenės fiziniu ir protiniu darbu (Dabartinės lietuvių kalbos žodynas, 1972, p. 343).

Tarptautinių žodžių žodynas (2001, p. 416) šią sąvoką aiškina taip – “*kultūra* (lot. *cultura* – apdirbimas, ugdymas, auklėjimas, lavinimas, tobulinimas, vystymas, garbinimas): žmogaus ir visuomenės veiklos produktai, jos formos ir sistemos, kurių funkcionavimas leidžia kurti, panaudoti ir perteikti materialines bei dvasines vertybes”.

“Kultūroje įtvirtinama specifinė žmogaus, gamtos ir visuomenės vienovė, kurioje lemiamas vaidmuo priklauso žmogaus veiklai. Pagal dvi pagrindines žmonių veiklos sritis skiriama materialinė kultūra ir dvasinė. Pagrindiniai kultūros komponentai: 1) visuomenė sukuriama, žmonių poreikiams būtinos materialinės gėrybės ir jų gaminimo priemonės; 2) žmonių dvasinės veiklos ir bendravimo produktai ir priemonės (mokslas, menas, filosofija, religija, pasaulėžiūra, kalba); 3) socialiniai santykiai ir juos atitinkančios institucijos (moralė, teisė, politika); 4) gyvensena (papročiai, tradicijos, įpročiai); 5) visų gėrybių ir socialinių institucijų panaudojimo

žmogaus fiziniam ir dvasiniam tobulėjimui, jo laisvės realizavimui būdas” (Lietuviškoji tarybinė enciklopedija, 1980, p. 244–245).

Kultūros samprata labai plati ir įvairi, apima daugelį sričių, tačiau plačiau apžvelgsiu tas kultūros dalis, kuriose sutinkamas maistas ir jis yra išreiškiamas menu.

“Kultūra apibūdina tuo, kad žmonės turi vienokią ar kitokią nuomonę apie didžiuosius gyvenimo klausimus ir juos vienaip ar kitaip sprendžia. Tai būtų rūpinimasis kitais, požiūris į vaikus, priimtini bendravimo ritualai, kitaip tariant tam tikros normos ir taisyklės, užtikrinančios, kad kultūra netaptų chaotiška. Jų dėka kiekvienas turi vietą pasaulyje, kalbą, kuria bendrauja su kitais, ir normų rinkinį, kuriuo remiamasi bendraujant” (Bydam, 2000, p. 85).

Gaižučio (1998) cituojamas sociologas G. Sorelis teigia: publika pradeda įgyti vis daugiau teisių, žmonės nenori pasirodyti neišmanančiais meno žiūrovais, klausytojais, skaitytojais. Ji darosi aktyvesnė ir reiškia savo nuomonę, primeta menininkams savus reikalavimus. Publikos suaktyvėjimą G. Sorelis labai vertino, nes jis tariamai padėsiąs suvienyti menus. Šių laikų meno raida neįmanoma be “aktyvaus piliečių dalyvavimo” ir būtent tie menai, kurie labiausiai patiksia publikai, tapsią iškiliausiu, svarbiausiu.

Tai apibendrina šiuolaikinę meno situaciją, bet ji labai panaši ir ugdymo sistemoje. Konstruktyvizmo paradigma akcentuoja ugdytinio laisvą pasirinkimą ir mokymąsi per veiklą. Ugdyme dalyvauja “mikro” ir “makro” aplinkos. Dalykų integravimasis – tai mokslo vienijimasis. Meninis ugdymas integruojamas su informacinėmis technologijomis, socialinis ugdymas su beveik visais dalykais ir kt.

Pasak Priest, kultūra, egzistuojanti didesnės kompleksinės kultūros viduje yra *subkultūra*, kurianti individualią iš aplinkos išsiskiriančią pasaulėžiūrą, ideologiją, vertybių bei normų struktūrą. Jai būdingas individualus gyvenimo stilius, saviraiškos formos: šventės, ritualai, simboliai, veiksmai. Formuojasi įvairiose aplinkose bei amžiaus grupėse (Ramanauskaitė, 2002, p.180).

Daugybės subkultūrų egzistavimas yra modernios visuomenės ir daugialypio bendravimo požymis. Kaip skirtingas subkultūras galime išskirti daugelį pačios kultūros sričių. Etninė, profesinė, jaunimo, vartojimo, maisto subkultūros.

Ramanauskaitė remdamasi Turnerio nuomone, teigia, kad kultūros studijos yra neįmanomos be kasdienio gyvenimo tyrinėjimo. Kasdienis gyvenimas yra įvairialypis ir turintis daug funkcijų. Taip pat jam atsispindi įvairios vertybinės nuostatos ir gyvenimo koncepcijos, laikmečio ypatumai. Visos sritys siejasi tarpusavyje ir yra svarbios tiek žmogui, tiek viena kitai. Kasdieniame gyvenime vyksta procesai, kurie kartojasi metai iš metų, šiek tiek kisdami. Atskirai galima būtų kalbėti apie maisto meną, kaip kultūros dalį ar tiesiog apie maisto subkultūrą.

Maisto subkultūra, tai kultūros dalis kuri žmogų supa kiekvieną dieną ir taip yra nuo seniausių laikų. Šiandien ji apima tikėjimus, moralę, papročius, **požiūrius**, gyvenimo būdą, kasdienį

elgesį su maistu. Maisto subkultūra apibrėžiama kaip postmodernios kultūros dalis ir kuri analizuojama kultūriniais – meniniais, socialiniais aspektais. Visa veikla pajungta tam, kad vienaip ar kitaip būtų gaunamas ir įsisavinamas maistas. Žmogus savo prigimtimi labiausiai suinteresuotas šia sritimi. Kiekviena tauta, šeima ar net vienas žmogus skiriasi nuo kitų ne tik dvasinėmis savybėmis, bet ir maitinimosi kultūra. Ši sritis labai specifiška ir kartu atrodo labai kasdieniška. Ji kinta kartu visa visuomenė ir ją įtakoja tie patys veiksniai, kaip ir bendrąją kultūrą: t.y. globalizacija, ekonominiai pokyčiai, modernizacija. Jai būdingas meniškumas, masiškumas, tam tikra religija ir kultai, etika ir estetika; ji neatsiejama nuo šiandieninės reklamos ir tiesiog vartojimo kultūros. Apie maistą galima kalbėti tik kaip apie priemonę ir būdą alkui numalšinti, bet galima tai išskirti, kaip socializacijos, meninės raiškos, kūrybiško ugdymo, ar filosofijos objektą.

Postmodernizmo kontekste maisto subkultūra įgauna galimybę įsitvirtinti per veiklą ir jos konstravimą, pažinimą, mąstymą, per galėjimą įsisiskverbti į visuomenės procesus, juos transformuoti iki šiol Lietuvoje netaikytais būdais (Melnikas, 2002; Morkūnienė, 2003; Tomlinson, 2002). Postmodernios kultūros kontekste maisto subkultūra, kaip evoliucionavusi maitinimosi kultūra „juda“ ant scenos ir parodų sales. Anot Melniko (2002) judėjimo universalumą patvirtina biologinės, socialinės raidos ir kitokie dėsniai, sudarantys evoliucijos sistemą. Dėsniai ir dėsningumai iš esmės aprašo visuomenei būdingus pokyčius, besireiškiančius visose raidos ir pažangos srityse ir kartu nusakančius įvairiopus „judėjimus“ iš vienu vystymosi pakopų į kitas – tokie pokyčiai yra traktuotini kaip svarbus ir reikšmingas pažinimo objektas, kaupiantis daugybę sudėtingų ir prieštaringų reiškinių. (Grigas, 2001; Matulionis, 2001). Kiekvienas reiškinys turi priežastį ir prasmę.

A. L. Kroeber teigė, kad “jei kultūros faktas turi prasmę ar istorinę informaciją, jis ir yra vertybė”. (Kultūros prigimtis, 1993, p. 165). Vadinas pati kultūra suprantama kaip vertybė. Kiekviena tauta turi savo kultūrą, ir ją kaip reiškinį galima analizuoti įvairiai interpretuoti. Remiantis šia mintimi galima teigti, kad kuri nors kultūros sritis, kaip pvz. maisto subkultūra taip pat gali būti suprantama kaip vertybė ir kad ją kaip reiškinį taip pat galima interpretuoti.

Šiuolaikinė kultūra remiasi praeityje sukurtomis vertybėmis. Jos ugdo estetinį skonį, vertybių sampratą. Įžvelgiamas lyg ir paradoksas: postmodernizmas, neigdamas senąsias tendencijas, suplakdamas naujus ir praeities požiūrius formuoja naują gyvenimo stilių. Bet koks naujas jis bebūtų ir kaip greitai kistų, jo pagrindu vis tiek laikomos vertybės.

Analizuojant praeitį, kultūros raidos dėsningumus, sutvirtinami įsitikinimai.

XXa. Kultūra virsta daugiamate sąvoka. Ji apima:

1. *Aukšto individo, visuomenės išsivystymo rodiklį, bylojantį apie išsilavinimą, racionalizaciją nuo barbarų iki civilizacijos.*
2. *Ypatingą žmogaus kūrybinio potencialo, jo kūrybinių galių realizavimo sritį.*

3. *Tam tikrą visuomenės laimėjimų visumą.*
4. *Ypatingą dvasinės veiklos sritį, kurioje socialinė žmogaus būtis įgauna kokybiškai naują prasmę, kadangi formuluoja motyvus, principus, tikslus, idėjas, idealus nebūdingus kitoms gyvybės formoms.*
5. *Atskirą žmogaus veiklos ir gyvenimo sritį, pvz. mokslinę kultūrą, buitines, meninę.*
6. *Savitą normų, tradicijų, vertybių, simbolinių prasmų sistemą, skiriančią vieną socialinį organizmą ar dalį nuo kito.* (Pagal A. Andrijauską(2001), Kultūrologija, p.14)

Kultūra pagal jos pobūdį skiriama į dvasinę ir materialiąją. Dvasinė siejama su humanistine žmogaus prigimtimi, dvasiniais žmogaus poreikiais ir vertybėmis, kurios kuriamos siekiant gėrio, grožio, teisingumo, žmoniškumo ir panašių idealų. Dvasinė kultūra skyla į meną, mokslą, moralę, teisę, politiką ir kitas sritis. Svarbūs bruožai - išsilavinimas, auklėjimas, švietimas. Pagrindinės raiškos sritys yra religija, menas, filosofija, mokslas.

Šiame darbe nebus analizuojama maisto kaip “maitinimosi” funkcija. Vadinamasis kasdienis procesas analizuojamas per šiuolaikinės kultūros prizmę. Maistui, norima suteikti visas kultūrai būdingas charakteristikas.

Norint aptarti maisto subkultūros meninę koncepciją galima remtis Barbara Kirchenblatt – Gimblett, kuri teigia, kad “maistas gali būti ir toks kuris yra atskiriamas nuo valgymo aplenkia burną ir nosį. Toks maistas gali tapti vizualinio, lytėjimo bei verbalinio minties rutuliojimo objektu. Parodų eksponatai kulinarijos olimpiadose bei konditerijos ir kepinių parodose yra eksponuojami, bet nėra valgomi.

Suvalgyk kai jie šviežus ir nebus ką eksponuoti. Palauk kol pasibaigs paroda ir jie bus neverti valgyti. Jie yra tiesiog tik šventė akims. Maisto stilistai naudoja ir toksišką virtuvę, kurios gaminiai gali atrodyti labiau valgomi ir skanesni nei tikras maistas ir ypač po karštu studijos apšvietimu. Matomi parduodamo maisto paveiksluose, žurnaluose ir knygose, patiekalai sukurti iš medžiagų niekada neskirtų burnai “atrodo pakankamai gerai, kad būtų galima valgyti”. Tai yra nevalgomojo spektaklio atvejis (Kirchenblatt – Gimblett, 1999, p.3). Vis dažniau eksperimentuojama su maistu stebint žiūrovui. Persisotinusiai visuomenei reikia vis išpūdingesnių pojūčių, naujų potyrių. Maistas turi dideles galimybes keistis, kiekvienu kart suteikdamas vis kitą pavidalą. Dažnai tokiuose šou dalyvauja žmogus. Tokiu būdu parodoma žmogaus priklausomybė maistui ir atvirkščiai.

Kai kurie autoriai maistą jungia su teatru. Kaip tik apie tai kalba Peter De Bie: “Vienas iš mano motyvų apjungti teatrą ir valgymą prisideda prie audiencijos išitraukimo, ir to pasekmė yra tai, kad audiencijos potyriai yra intensyvesni. Skonis, kvapas ir maisto spalvos prideda atmosferai žmonių aplink stalą besimėgaujantių kartu šiuo patiekalu. Kartu tai stimuliuoja sąveiką ir komunikaciją tarp audiencijos ir virėjų, tarp audiencijos ir aktorių ir net tarp pačių stebėtojų”. Tai

tarsi valgymo studija socialinėje erdvėje. Tai vyksta kiekvienuose namuose ir kiekvieną dieną tačiau analizuojant galima rasti daug gilesnę tyrinėjimų vertą sritį.

Adrian Kear kritiškai interpretuoja maisto esmę modernistinės visuomenės gyvenime. “Kasdieninio valgio gaminimo menas yra pakeičiamas, viena vertus, gatavu maistu, kita vertus, paženklintu originalu. Minutinio maisto padarinys yra kulinarinio kūrybingumo šedevras patiekiamas ant stalo už akimirkinį brūkštelėjimą kreditine kortele. Kultūrinėje vėlyvojo kapitalizmo logikoje valgio gaminimas yra suvokiamas labiau kaip suvartojimas, o ne gamyba, labiau produktas, nei procesas. Būtinasis reikmuo būtinai paslepia gaminimo procesą ir retai atskleidžia darbą skirtą sukūrimui” (Adrian Kear, 1999, p.45).

Maistas, anot Gaston Bachelard, yra pagrindinis išsivaizduojamų kultūros struktūrų žymeklis; valgymo ritualai ir besimėgaujamo maisto pasirinkimas pasako mums apie ką mes galvojame ir jaučiamės esą. Tai taip pat materialus kasdienos objektas kuris sąveikauja su žmogaus mėsos ribomis - jis kartu ir praktiškas ir juslinis, žemės produktas ir vidinės energijos šaltinis (Rachel Fensham, 1999, p.145).

Aplinka ir maisto estetizavimas padarė valgymą ne namie restoranuose ir kt.) prašmatniu performansu ir dalimi besiplečiančių, insinuojančių pramogų industriją.

Materialinės kultūros sąvoka tiesiogiai siejama su dirbiniais ir vertybėmis, skirtomis materialiems žmogaus poreikiams tenkinti: darbo įrankiai, kasdienio vartojimo ir apyvokos daiktai, būstai, drabužiai, maistas, transportas ir t. t.

Postmodernizmo sampratoje stipriai išsivertino vizualinė kultūra. Anksčiau ji nebuvo tokia svarbi. Vizualumo reikšmę šiuolaikinėje visuomenėje padidino masinės komunikacijos priemonių raida. “Anot Gilian Rose, kultūros konstravimą lydi vizualiniai įvaizdžiai” (Ramanauskaitė, 2002). Vizualinė kultūra, apima tai ką matome arba galime vizualizuoti, visus kultūros aspektus, perduodamus vaizdo priemonėmis. Krubauskienė, Trinkūnienė, Žilinskaitė (2003) teigia, kad vertybės ir identitetas yra konstruojami ir perduodami per vizualinę kultūrą. Šiuolaikinis žmogus vis labiau tampa priklausomas nuo vizualinės medžiagos.

Įvykę kultūriniai pokyčiai, ypač susiję su kultūros sklaida (komunikacijos, technologijų pokyčiai: internetas, satelitinė, kabelinė televizija) bei multikultūrizmu, kultūrų fragmentacija, pakeitė identiteto ir gyvenimo stilių formavimosi mechanizmus. Padidėjo kultūrinės pramonės svarba ekonominiam ir socialiniam gyvenimui, atsirado pastovi paskata pagreitinti kultūrinius pokyčius. (Krubauskienė ir kt., 2003).

Kulinarijos šou televizijoje - yra kanalai vien tam skirti - yra būdas valgyti akimis stebint kitus paruošiant, pateikiant ir suvartojant maistą, pačiam negaminant ir nevalgant. Valgio gaminimo knygos dabar labiau nei kada nors yra būdas valgyti skaitant receptus ir žiūrint į nuotraukas. Tos knygos gali niekada nepasiekti virtuvės. Iš tiesų patyrę skaitytojai gali skaityti

receptą kaip muzikantas partitūrą. Jie gali “groti” receptą, jį vizualizuodami mintimis (Kirchenblatt – Gimblett, 1999, p.3).

Paauglių vertybinės nuostatos ir kultūrinės kompetencijos yra labai priklausomos nuo vizualinės kultūros. Vadinasi postmodernizmo deklaruojamos vertybės, yra stipriai internalizuojamos (pvz. Coca – colos, čipsų ir kt. reklama).

Vaizdas, vizualinė kultūra veikia visuomenės narių pasaulėžiūrą, identitetą, vertybines nuostatas, tačiau poveikis priklauso nuo anksčiau susiformavusių pasaulėžiūros, nuostatų ir identitetų. Su vizualine kultūra žmonės susiduria kiekvieną dieną, tačiau šios kultūros sklaidai daugiausia įtakos turi masinės komunikacijos priemonės. Apie šių priemonių įtaką ir jų vertę galima būtų rašyti atskirą darbą.

Pvz. valgymo atveju plačiai paplitęs mėgiamų valgių ir tabu vyravimas parodo įgyto skonio svarbą palyginti su įgimtu alkio stimulu. Valgoma tai kas mėgstama, įprastomis valandomis įprastose vietose. Kiekvieną dieną įprastiniu valgymo elgesiu žmonės tenkina skonio geidulius. Klausantis skonio didakto patenkinami ir alkio stimulai ir tuo pastiprinamas skonis, bet tikrasis skatulytis yra išvestinis, o ne fundamentalus potraukis. Maisto estetizavimas – taip pat labai aktualus veiksnys. Neestetiskai paruošto maisto valgyti nesinori, vadinasi yra išlavinamas skonis. Vietos pasirinkimas (kur valgoma), publikos pasirinkimas (su kuo pietaujama), aptarnavimo pasirinkimas – įpareigoja išmanyti ir vadovautis tam tikromis taisyklėmis, elgesio normomis.

Paaugliams, norintiems kuo geriau socializuotis visuomenėje yra svarbu tinkamai perprasti maisto subkultūros pagrindinius reikalavimus. Ugdymo sistemoje, maisto subkultūra gali būti viena iš veiksmingų priemonių paauglių socializacijai.

Beje, kas tinka valgymui, būdinga ir kituose socialinio elgesio aspektuose, pvz. religiniuose ritualuose ar mene. Instrumentinės reakcijos atsiranda dėl tam tikro išmokimo mechanizmų pobūdžio. Svarbus išmokimo faktorius yra ankstesnis įprotis. Pasak G.P. Murdock (Kultūrologija) “Kultūra yra daugiau išmokimo, o ne paveldėjimo produktas” (p.213). “Kultūrą sudaro įpročiai, kurių laikosi visuomenės nariai nepriklausomai nuo to, ar tai yra primityvi gentis, ar civilizuota nacija” (p.214). Kultūrinis pakitimas prasideda “novacijos” procesu – atskiras individas formuoja naują įprotį, kurį vėliau priima arba išmoksta kiti jo visuomenės nariai. Kiekvienas išradimas visada yra nauja senų įpročių sintezė, jis priklauso nuo esamo kultūros turinio. “Kultūros kūrimasis – tęstinis procesas” (Genzelis, 1989, p.9). Vienos šalies kultūra veikia kitas šalis: plėtojasi internacionaliniai ryšiai (p.16). Pvz. iš istorijos kurso žinoma, kad Lietuvos Kunigaikštystė prekiaavo su kitomis vakarų šalimis ir aišku tam skirtų prekybos kompanijų nebuvo. Šią funkciją ir vietiniu ir tarpvalstybiniu mastu atliko turgus, išlikęs iki mūsų dienų.

Tai Lietuvai būdingas sociokultūrinis reiškinys, kuris yra lyg karnavalas, kur žmonių elgesys nėra nulemtas įprastinio gyvenimo normų (darbo, šeimos, aplinkos). “Čia lyginami įvairūs

skoniai, galimi skandalai, ekscentriškumas, vyrauja žaidybinė atmosfera. Įvairių hierarchinių padėčių žmonės čia susilygina, paklūsta pirkimo pardavimo, ragavimo taisyklėms, kartais atsitiktinumui” (Vosyliūtė, 1998, p. 151). “Turgus istoriškai visada buvo kryžkelė ir kunkuliuojanti maisto buvimo vieta; “linksma šventiška nuotaika ir performansas nuo gatvės šnekų ir geraširdiškų pajuokavimų skirtų prekėms parduoti iki formalaus lėlių teatro ir gausybės gatvės atlikėjų. Ir svarbiausia, miesto turguje, kaip Mercado de Anton Madrیده, Makhane Yehuda Jeruzalėje, Pulton Fish Market Manhattene, Les Halles Paryžiuje ir kituose turguose miestuose ir miesteliuose visame pasaulyje žvaigždė yra maistas savo prezentacijoje ir visose operacijose kurias jis sąlygoja” (Kirchenblatt – Gimblett, 1999, p.17). Turgus – tai mainų ir pasilinksminimo vieta. Lietuviai nuo seno kermonių siejo su ragaišiu, dainomis, šurmuliu ir laukiamu džiaugsmu. Tam rengiamasi, puošiamasi.

Ta pati autorė parodžiusi maisto meniškumą, kultūrą prilygina virtuvei “Kultūra yra virtuvė, jei priimsime kulinarinį trikampį į širdį”: “Prisitaikydamas prie kūno poreikių ir iš anksto nustatytas tais būdais, kuriais veikia žmogaus prisitaikymas prie gamtos skirtingose pasaulio šalyse, įtarpintas tarp gamtos ir kultūros valgio gaminimo menas atspindi būtiną jų išraišką. Jis turi abiejų sričių savybių ir perteikia savo dvilypumą kiekvienai iš apraiškų” (Kirchenblatt – Gimblett, 1999, p.19).

Iš istorijos žinoma, kokia svarbi prekyba ir turgus buvo kuriantis miestams ir valstybėms. Mainai vykę prieš kelis šimtus metų įtakojo šiądieninę kultūrą. Tai galima laikyti ir globalizacijos užuomazgomis.

Kalbant plačiaja prasme apie kultūros reiškinius reikėtų paminėti šiądien aktualius procesus, kaip globalizaciją, naujas sąvokas.

“Ekonominė globalizacija sukuria kultūrinę globalizaciją, kadangi šiuolaikinio kapitalizmo sąlygomis šios dvi sritys glaudžiai susijusios” (Samalavičius, 2004, p. 12). Geriausias pavyzdys yra George as Richterio veikalas “Visuomenės makdonaldizacija”. Veikale demonstruojama, kaip globalizuojamas specifiskai amerikietiskais reiškinys – McDonalds greito maisto restoranų tinklas. “McDonalds buvo aiškinamas ne vien kaip tam tikra racionalizuota ir standartizuota maitinimosi įstaigų sistema, bet ir kultūros įpročių, gyvenimo stiliaus suprekinimo įrankis”. (Samalavičius, 2000, p. 14).

Atsižvelgus į šiuos sąlygotumus, “reikia atkreipti dėmesį į reikšmingą pokytį, maisto kultūrą siejantį su globalios modernybės pažanga. Industriniai procesai – konservavimas, džiovinimas, šaldymas ir pakavimas – nužymi įprastinio aprūpinimo maisto produktais reikšmingą materialų lūžį. Iki šių institucinių – technologinių pokyčių neabejotinai buvo kur kas labiau kliaujamasi vietiniais maisto produktais” (Tomlinson, 2002, p.131). Atradimai visada sąlygoja vienokius ar kitokius praradimus. Šiuo atveju atsiranda pavojus, kad išnyks “maisto kalendorius” –

vasaros gėrybės, ruošimasis žiemos nepritekliams, derliaus šventė, kalėdiniai ir velykiniai valgiai – ritmai, lūkesčiai ir skirtingumai, teikiantys vietinei kultūrai ypatingo atspalvio. Ugdymo sistemoje dėmesio skirto metų šventėms lyg ir netrūksta, tačiau jai pažvelgtume iš maisto subkultūros paradigmos pozicijų, tradiciškumui lyg ir gresia pavojus.

Mokykloje mažai aptarinėjama ir atkreipiamas dėmesys tarkim į prekybos centrų pasiūlą ir jos įtaką. Šitoks ekonominis aspektas visai įdomus, ir gali būti taikomas moksleivių ugdymui. Pvz. užkrėsto maisto, badaujančių šalių, maisto galiojimo laiko, suderinamumo problemų pastebėjimai, sprendimo būdai ir analizės gali tapti medžiaga ir terpe mokymuisi.

Galimi problemų sprendimai ekonominiu, socialiniu, kultūriniu bei kitais aspektais. Istoriniai maisto subkultūros posūkiai, vyravę įvairiose epochose, veikę politikų, didikų ir netik sprendimus taip pat verti dėmesio, kad apie juos būtų kalbama mokykloje. Maistas ir jo kultas akmens amžiuje buvo gal net svarbesnis už kirvukus ar kitus randamus įrankius, bet šiandien daugiau kalbama būtent apie juos. Pirmieji įrankiai juk ir sukuriama maistui apdoroti.

Maistas kaip ir kitos kasdienės prekės tampa madingumo simboliu. Iškreipiama vertės samprata. Brukamas produktas gražesnėje pakuotėje visada priešpastatomas galbūt kokybiškesniam. Kaip tai perprasti paaugliui, kuris turi per mažą patirties bagažą, kad galėtų tai įvertinti ir pasirinkti, kaip laiku pradėti formuoti jo vertybines nuostatas šiuo ir netik aspektais? Manau į tai taip pat reikėtų ugdytojams atkreipti dėmesį.

A. Matulionis išskiria vartojamąją ir nevartojamąją kultūras. “Nevartojamos kultūros vertybės yra prieinamos tik elitui ar nesant joms poreikio neatlieka savo šviečiamosios ir lavinamosios funkcijos. Kaip nurodyta ne viename Europos Tarybos pranešime, būtina, kad kultūros vertybes kuo plačiau naudotų įvairios gyventojų grupės” (Matulionis, 2001, p. 435).

Šiandien visuomenės pokyčius išreiškia ir gerokai pakitęs atsiradusių terminų žodynas, kuriame vis dažniau galima aptikti “**rinkos visuomenės**”, “**vartojimo**”, “**vartojimo kultūros**”, “**masinės kultūros**”, “**parodomojo vartojimo**” sąvokas, anksčiau ženklusias tolumo ir svetimo Vakarų pasaulio realijas.

Vartojimo išraiška gali atspindėti vienu grupių (pagal nacionalinius, amžius ir kt. požymius) pranašumą prieš kitus, jų gyvenimo būdo ypatumus bei skirtumus. Vartojimo struktūrą, jo turinio reguliavimas yra užfiksuotas kultūrinėse normose, apibrėžiamas religijos, papročių, sveikatingumo (fizikultūrininkų, vegetarų ir pan.) judėjimų turinyje. Svarbūs vartojimo momentai – naujų produktų išbandymas, galėjimas racionalizuoti savo gyvenimą naujų technologijų įranga virtuvėje (mikrobangų krosnelės, kombainai). Išnyksta ankstesni vartojimo veiksniai bei su tuo susiję sąmonės vaizdiniai, atsiranda nauji. Kaip teigia A. Vosyliūtė - “maisto ruošimo ir įsigijimo būdai atspindi visuomenės gyvenimo pobūdį, atskiria tradicinę ir urbanistinę kultūrą” (1998, p. 150). Senaisiais laikais naminė duona buvo ne tik maistas, bet ir svarbus žmogaus bei gamtos ryšio

rezultatas (išaugintų rugių vegetacinio ciklo užbaiga). Duonos valgymas – tai ritualinis bendro aukojimo aktas ir bendravimas, vykstantis baigus ilgą ruošą, kepimą. Šiais laikais duona yra tik prekė, žmogaus sąmonėje nesiejama su javo kančios istorija. Duonos valgymas nėra šventumo pasireiškimas, greičiau greito pasisotinimo aktas.

Parodomąjį vartojimą centrais tampa Vakarų Europos karalių dvarai. Anglijos Stiuartų ir ypač Prancūzijos Burbonų rūmai (nuo jų stengėsi neatsilikti vokiečių ir rusų imperatoriškieji rūmai) garsėjo rafinuotu skoniu ir išskirtine prabanga.

Parodomąjį vartojimą lėmė ne asmeniniai įgeidžiai ar ydos (išlaidumas), bet socialinė būtinybė. Tam tikras vartojimo lygis buvo socialinio statuso išsaugojimo ir įtvirtinimo sąlyga. Šiandien, darvinizmo doktrina teigia, kad ekonominė visuomenė yra arena, kurioje žmonės susitinka varžytis. Kovos arena yra rinka. Toje rinkoje yra reprezentuojamas gyvenimas.

“Valgių gaminimo programos televizijoje, nauji gurmanų žurnalai ant laikraščių stovo gatvėse ir elegantiškų produktų, tokių kaip vanduo buteliuose, dizainerių alyvų aliejus, balzaminiai actai, daugėjimas signalizuoja, kad maistas yra vartotojo prekė ir visuomenės pasilinksminimo forma” (Finkelstein, 1999, p.131). Prekybininkų konkurencija paprastą vartotoją, nesugebantį pasirinkti paverčia rinkos auka.

Ugdymo turinyje šios sąvokos mažai analizuojamos, o moksleiviai, būdami ir vartotojai ir rinkos dalyviai mažai apie tai diskutuoja. “vartojimo kultūra”, “parodomasis vartojimas” ir kt. gali būti puikiai atskleidžiamos ir interpretuojamos maisto subkultūros paradigmoje. Moksleiviams ši gyvenimiška sritis labai artima, ir jie galėtų puikiai diskutuoti, reikšti savo nuomonę, atlikinėti įvairius tyrimus, jei tai būtų numatyta mokymo programoje.

Postmodernizmas ignoruodamas buvusias vertybines nuostatas argumentuotai įtvirtina naujoves. Ugdymas keisdamas paradigmas ir taikydamasis prie kaitos ne visada atspindi besimokančiųjų poreikius.

Masinė gamyba, **masinis vartojimas** bei jo skatinimas naudojantis reklamine vaizdine medžiaga ir galiausiai, nuolatinis naujų poreikių kūrimas tapo esminėmis moderniosios visuomenės funkcionavimo sąlygomis, tad šie reiškiniai neišvengiamai atsispindėjo ir jos kultūroje. Masių vyravimas modernybės socialinėje erdvėje, tyrinėtojams leido ją apibrėžti kaip masių visuomenę, kuriai būdingi tam tikri, visur pasireiškiantys tipologiniai bruožai ir pasak Imbrasaitės (2004) vertybių kaita. Visa tai funkcionuoja individualistinėje ir kolektyvinėje dimensijose. Tie Vakarų, tiek Rytų “gamybos” ir sklaidos, modernėjimo principai buvo panašūs, t.y. nulemti technologinės pažangos.

Postmodernizmas (vėlyvasis modernizmas) šiuolaikinėje kultūroje išsikristalizavo kaip eksperimentinių tendencijų visuma. Skirtingi istoriniai stiliai, meninės kultūros elementai laikomi lygiaverčiais. “Dabarties kultūrai būdingas pasaulėžiūrų, filosofijų, gyvenamųjų pasaulių, kultūrinių

identitetų įvairovės, jų transformacijos. Svarbia fenomenalia žmogaus ypatybe laikomi pojūčiai, taip pat - estetiinė prigimtis, sugebėjimas suvokti įvairovę. Estetiinė patirtis tampa svarbiu kultūrinės kompetencijos faktoriumi – tai yra sugebėjimas suvokti, pasirengimas susitikti su nežinomybe, nugalėti orientaciją į stereotipus” (Ramanauskaitė, 2002, 18 p.).

Kultūros, kaip reiškinių nagrinėjimas daugeliu aspektų, leidžia geriau suprasti įvairių procesų reikšmę.

Kalbant apie mokyklą ir ugdymą neabejojama, kad “kultūrinė perspektyva, bent jau švietimo kaitos tyrimuose, yra susijusi su socialine aplinka, į kurią įsiterpia naujovė. Čia daugiausia dėmesio kreipiama į kasdienę tikrovę, kultūros normas, kurios ima griūti iškilus naujovių grėsmei” (Hopkins, Ainscow, West, 1998, p. 55).

Maistas neginčijamai kilęs iš gamtos ir yra jos neatskiriama dalis. Jis iš pirminės savo gamtinės formos gali virsti bet kuo: energijos šaltiniu mitybos grandinėje, žavėjimosi objektu, meninės veiklos veiksmu ir rezultatu, darbinės veiklos objektu. Norint tai veiksmingai ir prasmingai taikyti edukacinėje veikloje, būtina nepamiršti ir svarbaus ryšio su gamta, jos pažinimo. Analizuojant maisto ryšį su žmogumi ir gamta atsiranda puiki terpė pažintinei veiklai. Jei pažvelgtume į Komenskio, Russo, Pestalozzio darbus pamatysime, kad jie gamtiškumą, gamtą laikė kaip priemonę pasauliui pažinti ir tirti. Gamtos įtaką estetiniam ir meniniam ugdymui nurodė daugelis vaikų meninio ugdymo teoretikų. Ekologinės problemos, racionalus vartojimas tiesiogiai sieja žmogų, maistą, kultūrą. Gamtos vizualūs reiškiniai, formos, spalvos, kaita, erdviškumas yra puiki terpė grožio, gėrio, pagarbos, estetinio suvokimo ugdymui. Maistą galima vertinti kaip medžiagą, kaip gamtos dalį, kaip kultūrinės sąveikos ir bendravimo priemonę. Gilinant, galima teigti, kad maistas turi savo kultūrinę istoriją, kuri nuolat kito ir tobulėjo. Žvelgiant į gilią praeitį matome, kaip maisto paieškos, ar geresnio gerbūvio (materialinių vertybių) keitė žmonių gyvenamąją vietą, įtakojo kovos, išmokė sudėtingiausių ritualų ir papročių. Šiandien nuolat girdime “vyno gėrimo kultūra”, “arbatos gėrimo menas” ir kiti.

Plačiau kalbant apie maisto subkultūrą ir jos ryšį su ugdymu, įdomi koncepcija išryškėja Rudolfo Šteinerio darbe. Jo teigimu “vaikai turi išmokti suvokti tikrovę”, matome veiklos teoriją. Šteineris savo mokymuose maistą, teisingą mitybą priskiria prie fizinio ugdymo. Tam, kad moksleivis būtų visapusiškai aktyvus ir gebėtų tinkamai reikštis bei augti, privalo teisingai maitintis. Teisingai, tai reiškia taip, kaip nori jo kūnas. Jis teigia, kad “šiuolaikiniai intelektualizmu paremti pažinimo metodai neaprepia gyvenimo įvairovės ir neatsižvelgia į žmogaus organizmo ypatumus. Mes turime išžvelgti vaiko poreikius, suprasti kas jam skanu ir kas neskanu. Vaikai turi savyje labai gerą reguliatorių, žinantį koks maistas jam yra sveikas ir koks jį gali susargdinti. Tuo būtų galima pasinaudoti ir išsiugdyti teisingą požiūrį į žmogaus mitybą” (Šteineris, 2000, p. 208). Šios minties esmė yra ta, kad žmonės pakludami reklamai, garantuojančiai “gerą savijautą”, “puikų

skoni”, “nesigilina, kas jiems tinka. Svarbiausia kiek žmogus iš maisto pasiima jėgų, nes kiekvienas produktas yra apibrėžta tų jėgų suma” (Šteineris, 2000, p. 209). Žmogaus organizme maisto produktų energija virsta žadinančia gyvybę, palaikančia jėga. Maitinantis netinkamu maistu, apkraunamas organizmas, jame nėra tų medžiagų kurių reikėtų, taigi ir suvartotas maistas apdorojamas per prievartą, sunkiai, neduoda realios naudos. Tai teigdamas Šteineris laikosi nuomonės, kad maitintis vaiką reikia mokyti nuo pat vaikystės, ir kad mokymo sistemoje tam turi būti skiriamas nemažas dėmesys. Jam reikia padėti suprasti savo poreikius ir leisti rinkti, nes neišlavintas ir nelavinamas skonis paliekamas vaikystės lygmenyje, grožio ir estetiškos nuostatos samprata neartikuliuojama, bendrieji siekiai ir potyriai būna pakankamai neestetiniai.

Įstabūs konditerijos gaminiai pateikiami Renesanso banketų kulminacijoje nors techniškai ir valgomi, gali niekada nepasiekti burnos, bet (kartu su kitais patiekalais) gali būti entuziastingai pasveikinti plojimais (toliau apie maisto meno santykį). Maistas skirtas įspūdžiui, didybei, prabangai, autoriaus originalumui pabrėžti, išskirti jį iš kitų. Tai tampa įrankiu kuo geriau socializuotis visuomenėje.

Remiantis įvairių autorių išsakytomis mintimis apie maistą, maisto subkultūrą galime apibrėžti kaip maisto ruošimo, pateikimo, maisto produktų derinimo ir vartojimo bei valgymo meną, taip pat papročius, tradicijas ir įpročius susiformavusius įvairiose kultūrose. **Maisto subkultūros ugdymo paradigma tai maisto subkultūra turinti savo istoriją, daug žymių ir įdomių asmenybių, interpretuojama visais su žmogaus veikla susijusiais aspektais ir kuri pasireiškia visose kultūros srityse.**

1.1.1. Paauglių kultūros formavimasis ir postmodernistinė maisto subkultūra

Šiandieninėje Lietuvos paauglių kultūroje ryškėja akulturizacija. Tai reikštų Vakarų jaunimo idėjų ir simbolių priėmimą, jiems naujų reikšmių suteikimą. “Jaunimo kultūrinis pasirinkimas dažnai siejamas su mada ir naujumu, kurie spartina kultūros kaitos procesus” (Ramanauskaitė, 2002, p.15).

Mokykla, kaip socializacijos veiksnių visuma, apimanti tėvus, bendraamžius, bendramokslis, mokyklines ir tarpmokyklines organizacijas, formuoja jaunimo kultūrą. Jaunimo vertybinės nuostatos paprastai formuojasi veikiamos ne jų tiesioginės, o jų tėvų ar kitų jiems svarbių žmonių patirties. Net ir neturėdami rimtų vertybinių ar socialinių vaidmenų konfliktų, jauni žmonės apibendrina netiesioginę patirtį ir remdamiesi savo emocinėmis nuostatomis ir apibendrinta kitų patirtimi, konstruoja savo vertybių sistemas.

Ateidamas į mokyklą vaikas su savimi atsineša šeimoje ir gimtojoje aplinkoje įgytą patirtį, kurią mokykla ugdymo procese koreguoja, gilina plečia.

“Kultūros pedagogika kilo kaip opozicija natūralistinėms auklėjimo teorijoms, į auklėjimą žiūrėjusioms kaip biologinę ir psichologinę asmenybės raidą.. Kultūros pedagogika siekė giliai įsiskverbti į individo formavimąsi, parodyti perimamas kultūros vertybes, tų per amžius sukurtų vertybių perėmimą skelbė asmenybės ugdymo pagrindu” (Bukauskaitė, 2004, p.)

Švedai pateikia apibrėžimą, kad vaikų ir jaunimo kultūra yra tai, ką sukuria suaugusieji vaikams ir ką patys vaikai kuria. Vaikų ir jaunimo kultūrą turėtume suvokti kaip dalį mūsų bendros kultūros. Vaikų ir jaunimo kultūra ypač svarbi tampa dabar, kai matome, jog mūsų jaunimas siekia išvykti mokytis ir dirbti į kitas šalis. Platesnis pasaulio pažinimas praturtina žmogų, tačiau mūsų pedagogikai iškyla naujas svarbus uždavinys – ne tik parengti gebančius prisitaikyti ir konkurencingai dirbti kitose šalyse jaunuolius. Svarbu formuoti nuostatą, kad Lietuva – Tėvynė, savas kraštas, į kurį būtina sugrįžti. Tokias nuostatas sėkmingai galima ugdyti tik plačiai į mokymą įtraukiant meninį ir kultūrinį ugdymą.

Mūsų mokyklose dėmesys kultūrai buvo visada, tačiau dabar užmirštame tai įvardinti, apie tai kalbėti, nes kartais atrodo, kad čia nėra nieko reikšminga. Taip pamažu mokyklos kultūros samprata pas mus tarsi užsimiršo. Sovietmečiu vaikų ir jaunimo kultūra buvo ideologizuota, tad lyg ir netyčia daug kur atsisakant ideologijos, atsisakyta ir pačios vaikų kultūros.

Jaunimo kultūra šiuo atžvilgiu atspindi socializacijos veikėjų priskiriamų reikšmių ir jų pačių konstruojamų vizijų santykį. Paaugliai, besiorientuodami į savęs ir gyvenamosios aplinkos estetizavimą ypač sureikšmina vizualinę kultūrą.

Vizualinė kultūra, o tiksliau dėmesys vaizdai, - reikšmingas ir išskirtinis europinės kultūros bruožas. Teorijos nagrinėjančios meno poveikį prieina išvados, kad menas formuoja vertybines nuostatas ir pasaulėžiūrą. Jei maisto subkultūrą vertintume kaip meninę koncepciją (bus apie tai kalbama 1.3. skyriuje) būtų galima analizuoti kaip ji formuoja vertybines nuostatas. Kita vertus, vizualinei kultūrai priskiriame reklamą, įvairius projektus, šou, laidas ir t.t. demonstruojamas per televizijos kanalus ar spaudoje. Ne be jų pagalbos paaugliai neįsivaizduoja savo gyvenimo be “Sprite”, “Hot – dogų”, čipsų, kramtomos gumos. Kita vertus, formuojant vertybines nuostatas galima tuo ir pasinaudoti, tik reikia laiku ir efektyviai “duoti antireklamą”. Paauglius sudominti ne taip paprasta, reikia veikti per jų interesų sritis.

“Kaip postmodernizmo išdava jaunimui šiandien egzistuoja jaunimo klubinė kultūra. Formuojasi nauja šiuolaikiška jaunimo dvasinių vertybių kokybė, vienpusiška orientacija į materialines gėrybes. Keičiasi paauglių pasaulėjauta ir pasaulėžiūra (skatinama išlaidauti, girtauti)” (Mažintas, 2004, p. 51). Siūlomi “iškreipti grožio ir meno idealai, o juos teikia komercinė industrija. Gero turiningo gyvenimo pavyzdžiais paaugliams tampa pasaulio “žvaigždžių” asmenybės. Jų

elgesys toli gražu nėra grįstas vertybinėmis nuostatomis, bet dažnai susižavima tokių žmonių gyvenimais. Ypač merginų tarpe vyrauja iškreipta maisto vartojimo pozicija. Įvairiausios dietos ir grožio standartai afišuojami kiekvieną dieną keičia jaunų žmonių estetines nuostatas ir požiūrius. Vis didėjantis anoreksija sergančių paauglių skaičius yra tokių orientacijų rezultatas.

Paaugliams ... “daugeliu atvejų prestižiška tai, kas yra iš kitų kultūrų, atvežta iš užsienio” (Vosyliūtė, 1998, p. 149). Skoniai plinta per reklamą, bendravimą, nusižiūrėjimą. Daiktai, įvairūs vartojimo momentai dažnai minimi, norint paaugliams parodyti savo sėkmę, laimėjimus – visuomenėje tai įprasta vadinti mėgimu pasigirti. Paaugliai nori greito rezultato, tai yra tuo pat momentu sukelti kito žmogaus reakciją, pavydą nuostabą. Tokiu būdu siekiama save parodyti. Prabangesnė aplankyta kavinė ar restoranas, „Coca – cola“ nupirktas su pačia naujausia etikete nepaėjus jos reklamos erai, išgerto alaus kiekis – tai paauglių autoritetingumo sąlygos šiandieninėje kultūroje.

Šie pokyčiai iš esmės keičia paauglių orientacijas, todėl švietimo sistema turi atitinkamai pertvarkyti savo programas.

Krubauskienė, Trinkūnienė, Žilinskaitė (2003) teigia, kad pripažindami kultūrą kaip vientisą sistemą, galime ieškoti, kokios sąsajos ir dėsniumai būdingi požiūriams į įvairius kultūros aspektus. Pasigilinus į švietimo sistemą galima pastebėti dėmesio kultūros aktualijoms mažėjimą. Vadinasi moksleivių domėjimasis jomis taip pat negali būti didelis. Žinios buvusios aukščiausia vertybe, praranda savo vertę. Aukščiausia vertybe tampa visuminis gebėjimas socializuotis. Tokiu atveju mokslas turi būti taip pat visuminis. Gilinant konkrečiai technologijų ugdymą, galima pastebėti, kad šio dalyko aukščiausia vertybė yra žinios. Paaugliams, kurie turi visuomeniškus poreikius reikia mokytis koncentracijos, tešlų minkymo būdų. Mokymo programoje ir vadovėliuose nėra naujų maisto subkultūros tendencijų, meninės raiškos, neanalizuojama kultūrinis aspektas, neakcentuojamos šios kultūros vertybės. Jei maisto subkultūrą laikytume socializacijos priemone, tai mokykloje apie žmogaus ir šios srities gilesnius ryšius nekalbama. Apsiribojama tiesiog operacijų išmokimu ir supratimu, kad maistas yra tam, kad būtų valgoma. Truputis etikos, bet nėra estetikos, mokomasi prisitaikyti dietas, bet neakcentuojama sveika gyvensena.

Visais atvejais identifikavimosi procese paaugliai ieško panašumų per skirtumus nuo kitų. “Postmodernizmo laikotarpiu vartojimo pobūdis tampa identifikavimosi aspektu” (Krubauskienė ir kt., 2003, p. 22). Vadinasi ir maisto subkultūra gali dalyvauti paauglių identifikavimosi procese ir jį veikti. Paaugliai mielai dalyvauja įvairiose šventėse, perimdami tėvų tradicijas stengiasi jas organizuoti. Tačiau ne visada jie elgiasi pozityviai, ir tai dažnai yra palaikoma bendraamžių. Pvz. alkoholio vartojimas, tėvų ir kitų ugdytojų toks elgesys smerkiamas, o bendraamžių vertinime tai normalu, net atsiranda galimybė tapti pranašesniu.

Racionalus (kognityvinis) vertybinių orientacijų aspektas parodo aplinkoje paplitusius stereotipus ir pasaulėžiūras. Ugdymo programoje, (bus analizuojama 1.2. skyriuje) daugiausia

dėmesio skiriama maisto gamybai, ruošai, etiketui, praktiškai namuose įgytų žinių tąsa. Ugdymo programa turėtų būti platesnė ir įvairesnė, suteikianti sąlygas atsiskleisti toms asmenybės savybėms, kurių nepajėgia atskleisti šeima. Paaugliai nepajutę savarankiško gyvenimo dar nesugeba kritiškai įvertinti produkto, darbo vertės ar kainos, todėl jie linkę kritikuoti, greit pasmerkti. Patys, beje imtis kokios nors veiklos neskuba. Jie ypač renkasi tai kas patinka. Maisto gaminimo gudrybės paauglius nelabai domina, nors su tuo susiduria kasdien. Tačiau įvertinti jie gali, ir kaip elgtis vienoje ar kitoje situacijoje jie taip pat gerai žino. Mokyklose siūloma mitybos programa nėra įdomi, ji neatliepia tikrųjų paauglių poreikių.

Apie maisto subkultūros vertybinių nuostatų tyrimus, duomenų neaptikta, todėl galima spėti, kad tam skiriama mažai dėmesio. Mokantis tik mechaninių procesų ar stengiantis išsiminti faktus, rezultatai nebus produktyvūs. Šiuolaikinė mokymosi paradigma reglamentuoja visai kitokius ugdymo tikslus.

Kūrybinė ir meninė raiška turi skleisti viso mokymo procese, tik tada bus sėkmingai plėtojama mokyklos kaip kultūros židinio samprata. Bendrojo lavinimo mokykla nėra vien tik mokymosi įstaiga, bet kartu ir sava kultūrinė aplinka. Ji padeda ugdyti moksleivius, gerbiančius savo tautą ir kultūrą, taigi – vertus savo tautos piliečius. Ji rengia juos tarptautiniam bendradarbiavimui.

Kultūra daugialypis reiškinys, jos ugdymas sudėtingas ir nuolatinis procesas. Visų dalykų mokymosi viena pagrindinių sąlygų yra visuotinis asmenybės tobulėjimas. Tobulumas, jo siekimas yra kultūros pagrindas.

Maisto subkultūrą interpretuojant meniniu požiūriu, atsiranda galima kalbėti apie kaip apie meninio ugdymo paradigmą.

Autoriai atskleidžia ir sociokultūrinius meninio ugdymo aspektus, ir daromą įtaką terapiniams, rekreaciniams, nusikalstamumo veiksniams. Meninis ugdymas padeda formuoti atvirai visuomenei, skatina kultūrinį bendradarbiavimą, kuria multikultūrinės tradicijas. Tai pati geriausia nepageidautinos moksleivių veiklos prevencija. Įvairūs socialiniai uždaviniai gali būti sėkmingai sprendžiami įtraukiant vaikus į meninę kūrybą, pasiūlant jų galimybes atitinkančią kūrybinę veiklą. Viena iš pastebimų tendencijų yra ta, kad šiuolaikinio meno parodos neturi jaunųjų lankytojų. Jei parodose jau turime instaliacijas, performansus ir jomis paaugliai nesidomi, vadinasi tokiomis kultūrinėmis naujovėmis jų niekas nesudomina.

Meninio ir kultūrinio ugdymo plėtotei ir kaitai didelį dėmesį skiria įvairių šalių ugdymo teoretikai, organizatoriai, praktikai, politikai, menininkai, kultūros darbuotojai. Vaikų ir jaunimo kultūros plėtra rūpinasi ir tarptautinės organizacijos. Dėmesys meniniam, kultūriniam ugdymui rodo, kad suvokiama, jog permainos švietime būtinos pirmiausia dėl informacinio amžiaus reikmių ir gali būti sėkmingai vykdomos tik suteikus ugdymui naują asmens kūrybinių galių plėtote paremtą

ugdymo formą ir turinį. Graikijoje nuo 1994 m. vykdomas meninis, kultūrinis Melina projektas (Melina Project), kuris tarptautinei pedagogų bendruomenei buvo pristatytas Atėnuose vykusioje pasaulinėje konferencijoje “Atverkime naują tūkstantmetį kultūrai ir švietimui”. Vienas šio projekto tikslų – skatinti meno dalykų mokymą kultūrinėje, gamtinėje aplinkoje – muziejuose, teatruose, prie architektūros paminklų.

Kitas pavyzdys, tai projektas “Mūza ar būtinybė. Menai ir kultūra mokykloje”, kurį 2000 m. inicijavo Nyderlandų kultūros, švietimo ir mokslo ministerija, Roterdamo universitetas ir kitos organizacijos. Vienas projekto tikslų – atlikti tyrimus, sukaupti reikiamą medžiagą apie meninio ugdymo situaciją, strategiją, politiką Europos valstybių bendrajame ugdyme. Projekto pavadinimas skamba lyg klausimas, tačiau iš baigiamojoje konferencijoje įvairioms valstybėms atstovaujančių ekspertų pristatytos medžiagos galima teigti, kad nauji vėjai, permainos meniniame ugdyme pastebimos įvairiose šalyse. Niekas nebeabejoja – dailė, kaip ir kiti meno dalykai, labai įtakos ateities visuomenę.

Vokietijoje 2002 m. spalio mėn. vykusioje konferencijoje “Kompetencijų vystymas kultūriniame ugdyme” Ekonominio bendradarbiavimo ir plėtros organizacijos (Organization for Economic Co-operation and Development, OECD) ekspertai pristatė kultūrinio ugdymo vertinimo metodiką, kultūrinių kompetencijų svarbos tyrimus kiekvieno asmens profesinei karjerai ir asmeniniam gyvenimui.

Svarbiausios kompetencijos, kurios būtinos sėkmingai profesinei veiklai ir asmeniniam gyvenimui bei puikiam visuomenės funkcionavimui įvardijamos šios:

- Gebėjimas veikti savarankiškai
- Savo atsakomybės, interesų, poreikių žinojimas
- Gebėjimas koordinuoti savo gyvenimo planus ir asmeninius projektus
- Gebėjimas veikti platesniame kontekste
- Intelektinė, komunikacijos priemonių sistema
- Gebėjimas suvokti simbolių kalbą, tekstą
- Gebėjimas naudotis informacija ir žiniomis
- Gebėjimas naudotis naujomis technologijomis
- Funkcionavimas socialinėje plotmėje
- Gebėjimas bendrauti su kitais
- Gebėjimas bendradarbiauti
- Gebėjimas spręsti problemas ir konfliktines situacijas

Visi norime, kad mūsų visuomenė būtų neabejinga tiek savo, tiek kitų pasaulio šalių kultūroms. XXI amžiuje plėtojantis kiekvieno asmens raiškos poreikiams, meninis, kultūrinis ugdymas tampa vis svarbesnis. Įdomu tai, kad dailės mokymasis populiarėja tarp vyresnio amžiaus

žmonių. Dauguma japonų laisvu nuo tiesioginių pareigų laiku, lanko dailės klubą, kur mokosi lieti akvareles, tapyti, fotografuoti, filmuoti. Su vieno klubo darbų paroda galėjome ir Vilniuje susipažinti 2003 m. kovo mėnesį Lietuvos nacionaliniame muziejuje veikusioje parodoje. Dailė – viena populiariausių mokymosi visą gyvenimą sričių.

Lietuvoje meninis, kultūrinis ugdymas turi senas tradicijas, tačiau, atsižvelgiant į kitų šalių patirtį būtina, meniniam ugdymui suteikti platesnius tikslus ir uždavinius, formuoti meno kultūrai palankią visuomenės nuomonę. Šiandien kiekviena mokykla turi galimybę savarankiškai formuoti mokymo procesą. Mokyklos bendruomenė, įvertindama šiuolaikinės meno kultūros tradicijas, ir suvokdama meninio ugdymo reikšmę kūrybingos asmenybės ugdymui, turėtų konstruoti savitą kultūrinio, meninio ugdymo modelį mokykloje.

Meniniame, kultūriniame ugdyme svarbią vietą užima muziejų lankymas, šalies kultūros istorijos pažinimas. Norėtusi, kad dauguma muziejų plėtotų edukacines programas, o technikos, gamtos ir kiti muziejai ekspozicijas parengtų kaip edukacines.

Ne mažiau svarbu tai, kad mokyklose pradėtas įgyvendinti savas meninio ugdymo modelis padėtų spręsti aktualią šių dienų švietimo problemą – visuomenės ir mokyklos bendradarbiavimą. Mokykla visuomenės dėmesio pirmiausia gali sulaukti plėtodama vaikų ir jaunimo kultūrą. Šiuo metu galima stebėti, kaip kai kuriose užsienio šalyse – Didžiojoje Britanijoje, Švedijoje, Danijoje, Norvegijoje, Japonijoje ir kitur bendradarbiavimo procesas vyksta priešinga kryptimi nei anksčiau, – ne mokykla tampa bendruomenės centru, bet mokykloje puoselėjama kultūra skverbiasi į bendruomenės gyvenimą. Moksleivių parodos rengiamos įvairiose visuomeninėse įstaigose, įvairūs meniniai moksleivių projektai vykdomi miestuose, viešose erdvėse, moksleivių šventės išjudina visuomenę. Taip sužadinas dėmesys, o kartu ir skatinama įvairi parama mokyklai.

Šiandien jau neabejojama, kad meninio ugdymo efektyvinimas, kultūrinis ugdymas yra labai svarbūs viso ugdymo pažangai. Pasaulyje žinomi edukologai, teoretikai pabrėžia meninio, kultūrinio ugdymo aktualumą šiuolaikinėje informacinėje visuomenėje bei galimybes paveikti bendrojo lavinimo mokymo kaitą, inspiruoti atsinaujinimą demokratiškumo, šiuolaikiškumo dvasia (prieiga per internetą, http://www.museums.lt/Lietuvos_muziejai_2003_nr3/Siaulytiene.htm).

Paauglių identiteto aprašymui skiriami tokie nuostatų aspektai: kognityvinis (įsitikinimai apie dalyką, jo vertę), emocinis (jausmai dalyko atžvilgiu, domėjimasis) ir elgesio (vartojimas) aspektai. Kalbant apie paauglių vertybinių orientacijų tyrimus maisto subkultūros paradigmoje, reikia apsibrėžti tyrimo sritį. Kognityviniu ir emociniu aspektais sudėtingiau nagrinėti naują sritį, nes paauglių ugdymo programa šioje srityje yra ribota. Elgesio aspektas apima didžiąją dalį vertybinių nuostatų, kurias įgyjant didelę įtaką daro šeima, artimiausia aplinka, kur elgesio tiesiog išmokstama. Mokykloje žinios šiek tiek patobulinamos.

1.1.2. Socialinis maisto subkultūros aspektas postmodernioje kultūroje ir šiuolaikinėje ugdymo sistemoje

Maistas ir valgymas yra daug daugiau nei tik alkio numalšinimas. Kas tai? Į šį klausimą atsako Robin Fox, sociologo akimis žvelgiantis į šiuos reiškinius. Mes privalome valgyti, mėgstame tai daryti. Valgydami jaučiamės gerai. Tai daug daugiau nei seksas. Norėdami užtikrinti genetinį išlikimą, sekso poreikį pakaktų patenkinti vos kelis kartus gyvenime, tuo tarpu maitintis turime kiekvieną dieną. Maistas – tai ir galimybė dalintis bei duoti, jis tarsi altruizmo išraiška: tėvų – vaikams, šeiminių – lankytojams, užklydusiems svečiams. Tai svarbiausia, ką motina gali duoti savo vaikui, todėl maistas yra bene geriausias meilės ir saugumo įrodymas. Juo mes dalinamės valgydami kartu su kitais žmonėmis. Ne veltui, vakarienė daugelyje kultūrų yra metas, kai visa šeima ar bendruomenė susėda prie bendro stalo. Kalbant apie maisto ruošimą, esame vieninteliai, kurie tai daro, jokiai kitai gyvūnei to nereikia. Tad pats maisto ruošimas yra ne tik poreikis – tai mūsų žmogiškumo simbolis, tai, kas išskiria mus iš kitų gyvūnų. Maistas simbolizuoja mūsų visuomeninę veiklą ir mūsų vietą visuomenėje, nes pats valgymas yra ne vieno ar poros, bet grupės žmonių reiškinys (priešingai nei seksas).

Kiekvienas valgymo būdas, kiekviena tradicinė virtuvė atlieka kultūros ir subkultūros specifiškumus. Pvz., Pierre Bourdieu aprašė kaip valgymo aktas yra įmanrus lyties, socialinės klasės ir savęs identiteto performansas. “Maisto prezentacijos ir suvartojimo būdas, patiekalų organizavimas ir vietų paruošimas, griežtai diferencijuotas pagal patiekalų seką ir paruoštas, kad patenkintų akį, patiekalų prezentacija, kur spalva ir forma (kaip meno kūrinijų) tiek pat svarbu kiek ir tai, kas valgoma, etiketas reguliuojantis laikysena ir gestus, būdas patarnauti sau ir kitiems, naudojimas skirtingų įrankių, susėdimo planas, griežtas, bet diskrečiai hierarchiškas, kūniškų valgymo malonumo manifestacijų cenzūra (tokių kaip garsai ir skuba), suvartojamų dalykų išgryninimas, kur kokybė daug svarbiau nei kiekybė - šis įsipareigojimas stilizacijai pastumia akcentą nuo medžiagos ir funkcijos į formą ir manierą ir taip paneigia grynai materialią valgymo akto realybę. (Bourdieu, 1984, p.196).

Grupė veiklų kurios supa valgio darymą ir valgymą išskiria kulinariją kaip privilegijuotą narį socialinėje struktūroje. Maistas leidžia padaryti įžvalgą į bet kurią kultūrą - į moterų pasaulius, vyrų imperijas, vaikų karalystes. “Virtuvė pastumia žemdirbystę į kultūrą ir įterpia fiziologiją į visuomenę. Nesvarbu ar paimsime produktą ar praktiką, vyriausią virėją ar vartotoją, virtuvė elgiasi kaip svarbus socializacijos veiksnys. Ji išverčia kūnišką, “natūralų”, neišvirtą, žalią ir neapdorotą į socialinį veikėją. Fiksuojant individualius gestus, kurie kitu atveju liktų palaidoti tarp puodų ir keptuvių, virtuvė pastumia kulinariją iš virtuvės anapus kultūros. Didesnėje kultūroje virtuvė

pasiekia toliau nei maistas, kuris pateikia žaliavas; ji nustelbia virėjus, kurie ją gamina; ji nustelbia vartotojus, kurie pagrindžia gamybos ciklą. Visa tai galima nes virtuvė nėra tik kulinarinis kodas kuris įtvirtina paprotį. Virtuvė sukuria ir puoselėja diskurso visuomenę, kolektyviai palaikoma žodžiais, kalba, pasaulio kuriame gyvename interpretacijomis”. (Priscilla Parkhurst Ferguson, 2004, p.9)

Maistas turėjo įtakos ir istorijai. Egzistuoja nuomonė, esą Europos istoriją nulėmė valgymo įpročiai. Štai, pavyzdžiui, prancūzai mėgsta baltą duoną, raudonąjį vyną ir stiprią kavą – šis produktų kompleksas atrodo ne toks maistingas, kaip vokiečių, kurie valgo juodą duoną ir geria alų, todėl neturėtų būti keista, kodėl pastarieji laimėdavo karus prieš prancūzus. Panašių įrodymų sutiktume ir Lietuvos istorijoje. Galbūt mūsų egzistenciją užtikrino bulvių bei mėsos patiekalai?

Valgydami pabrėžiame ir savo individualumą, išskirtinumą. Kiekvienas valgo skirtingą maistą, kuris patinka tik jam pačiam. Todėl maistas neretai atlieka socialinio barjero vaidmenį – taip mes išsiskiriame iš kitų. Tačiau jis ir sujungia, mes tapatiname save su kitais žmonėmis, kurie valgo tą patį maistą, tuo pačiu būdu. Pasirinkdami muziką, kalbą, elgesį, madą, stengiamės save tapatinti su panašiai besielgiančiais. Taip pat yra ir maisto srityje, kur akivaizdūs etniniai, religiniai bei klasiniai panašumai ir skirtumai.

Etniniai skirtumai geriausiai atsiskleidžia lankantis užsienio šalyse, kai stengiamės susipažinti ne tik su vietiniais architektūros pasiekimais, muziejais, bet ir virtuve. Ne veltui Lietuvos miestų centruose dirba tiek daug karčemų, kuriose siūloma paragauti cepelinų, nors beveik kiekvienas lietuvis jų iki soties gali prisivalgyti grįžęs į gimtinę. Šios karčemos skirtos atvykstantiesiems, o siūlydami jiems cepelinus, pabrėžiame, kokie skirtingi esame.

Religiniai skirtumai taip pat atsiskleidžia šalies ar regiono virtuvėje, pavyzdžiui, Muhamedo sekėjai vengia kiaulienos, laikydami jos mėsą “nešvaria”, o induistai – jautienos.

Klasiniai skirtumai šiandien nebėra tokie ryškūs kaip praėjusiais amžiais. Jei kitų šalių maistas buvo mažai žinomas paprastų darbininkų sluoksniui, bet turtuoliams bei viduriniajai klasei tai buvo prestižo reikalas, o 18 amžiuje lenkas, valgęs prancūziškos virtuvės patiekalus, ryškiai išsiskirdavo iš kitų, mokėjusių tik išsikepti bulves, tai šiais laikais susipažinti su kitų šalių virtuve daug lengviau dėl pigesnių kelionių, televizijos laidų bei žurnalų, kuriuose gausu naudingos informacijos. Tačiau nepaisant esminių pokyčių, visuomenė išliko konservatyvi nacionaliniams patiekalams, ypač prastuomenė. Anglai taip ir nepradėjo valgyti aštuonkojų, o prancūzai - cepelinų, nors apie visa tai ir galėjo sužinoti iš televizijos laidų, žurnalų puslapių. Susiveržęs diržus ir pataupęs pinigų, dažnas jau gali sau leisti kartą pavakarieniauti brangiame restorane, išgerti taurę konjako.

Viešbučiai ir restoranai padeda siekti tikslų. Gausus, lūžtantis nuo brangių patiekalų stalas jau nuo neatmenamų laikų buvo padėties visuomenėje požymis. Jis pažymėdavo šeiminko

svetingumą bei dosnumą, dažniausiai skirtą atvykėliams iš tolimų kraštų. Britai jus pasitiks su puodeliu arbatos, rusai su duona ir druska, o Artimųjų Rytų gyventojai pasiūlys didžiulę porciją avies akių drebučiuose, kurią geriau suvalgyti visą, nes kitaip įžeisite svetingąjį šeiminką.

Valgymo laiko pasirinkimas taip pat gali atskleisti klasinius skirtumus. Praeityje, kaip rašoma Jane Austen romanuose, aristokratai pusryčiaudavo ganėtinai vėlai, apie 10 valandą, nes jie turėjo daug laisvo laiko ir ilgai miegodavo. Tuo jie skyrėsi nuo valstiečių, kurie pusryčiaudavo labai anksti, nes eidavo dirbti, kai tik pakildavo saulė. Priešpiečių metu buvo valgomi šaltieji patiekalai, o tarp 5-7 valandos visi eidavo pietauti. Lengva vakarienė buvo patiekama prieš einant miegoti. Tuo tarpu prastuomenė lengvai užkąsdavo per vidurdienį, baigusi dienos darbus gerdavo “draugišką arbatą”.

Priešpiečių reikšmė išaugo plėtojantis verslo visuomenei, kai jų metu buvo aptarinėjami su verslu susiję reikalai. Įprasti pietūs savo ruožtu buvo nustumti į vakarą, o vakarienės beveik atsisakyta.

Prieš kuri laiką nebuvo nurodymų, kada reikia valgyti vieną ar kitą patiekalą. Tačiau vėliau valgymas buvo itin ritualizuotas, kiekvieno patiekalo patiekimo eiliškumas tapo labai svarbus: sriuba, žuvis, paukštiena, mėsa, desertai. Įsitvirtino bendros taisyklės, kad deserto negalima valgyti prieš aštrų maistą. Štai, pavyzdžiui, salotas prancūzai valgo po pagrindinio patiekalo, amerikiečiai griežtai prieš, o anglai bjaurisi abiem būdais, ypač, kai salotos patiekiamos kartu su karštu maistu vienoje lėkštėje.

Vieta, kur mes valgome, yra tokia pat svarbi kaip ir pats maistas. Būdami namuose mes renkamės valgomąjį. Ar kada nors susimąstėte, kodėl mes jį vadiname ne “valgymo” (*eating*) kambariu, bet “valgomuoju” (*dining*)? Tai nulemia jo paskirtis, nes mes jame ne tik valgome, bet ir bendraujame – tai daugiau nei tik maistas. Paprastai valgomasis užsakomas formaliam valgymui: tai apima šeimą ir artimuosius, ypatingomis progomis – vyresnius giminaičius, svarbius svečius, kuriems norima padaryti išpūdį.

Taip pat labai svarbu yra tinkamai elgtis prie stalo. Žmogus, kuris neišmano vietinių valgymo tradicijų, elgesio prie stalo kultūros, visuomenėje neretai laikomas pašaliečiu. Deramai tai daryti reikėtų visą laiką, pradedant maisto parinkimu, paruošimu, patiekimo būdu ir baigiant valgymu.

Juk daugelis europiečių Japonijoje būtų iš karto atpažinti pagal tai, kaip jie geria arbatą, nes niekas geriau nežino arbatos gėrimo ceremonijos subtilybių už japonus. Vakaruose išsišokėliai restorane gali būti pastebėti pagal tai, kaip paskubomis ir nekreipščiai renkasi sėdimą prie stalo vietą. O netinkamos konkrečiam patiekalui šakutės pasirinkimas kažkam gali prilygti viešam nusispjovimui. Jei kas nors nori įsilieti į tam tikrą visuomenę, jis turi valgyti kartu su ja, nes nėra

geresnio būdo atskirti pašaliečius ir vietinius, kaip žiūrėti, ar jie išmano šios visuomenės valgymo etiketą ar ne.

Vienose kultūrose valgyti patiekalą rankomis yra tiesiog privaloma, kitose toks poelgis būtų atgrasus. Valgymas šakute yra aukščiausio netaktiškumo požymis vienur, tuo tarpu kitur šakučių trūkumas bus įvertintas kaip didžiausias barbariškumo laipsnis. Pirštais buvo valgoma tol, kol atsirado šakutės. Jos išpopuliarėjo po to, kai Italijos aristokratė Katerina de Medici šiuos pagrindinius įrankius lakštiniais valgyti atvežė iš Šiaurės Italijos į Prancūziją. Nuo to laiko valgyti pirštais, išskyrus vaisius ir sūrius, buvo nemandagu. Pietų metu šakutes naudojo tik aristokratai, ir tai tapo aukštesniojo visuomenės sluoksniu skiriamuoju požymiu.

Rytuose svarbu patiekti visus patiekalus vienu metu, dažnai bendruose induose. Tuo tarpu Vakaruose žmonės pirmenybę teikia individualumui, todėl maistas patiekiamas atskirose lėkštėse.

Vyno patiekimas su maistu tampa vis griežtesnio protokolo dalimi ir išskiria žmones į tuos, kurie vertina vynus, ir tuos, kurie apie juos neišmano.

Mes renkames maistą, kaip žinutę žmogui, įmonei ar valstybei, kurios dėmesį norime atkreipti. Kariuomenėje pagarba svečiui dažnai atiduodama patrankų salvėmis, reiškiančiomis mūsų jėgą, kad mes pajėgūs jį įveikti, bet to nesiekiamo. Tuo tarpu gausiai patiektas maistas, dažniausiai parodo mūsų svetingumą, geranoriškumą ir gerovę. Dosnumas bei formalumas yra svarbiausi akcentai vaišinant svarbius svečius. Jei maistą ruošiamo namuose, mes keičiame savo įprastinį meniu, stengdamiesi pasiūlyti svečiui šio to neįprasto, nekasdieniško. Tai neturi nieko bendro su mūsų fiziologiniais poreikiais, svarbiausiu tampa psichologinis aspektas – itin maloniai nustebinti pageidaujama adresatą. Pristatinėjimo esmė vis dar yra rūpinimosi svečių gerove demonstravimas. Nepaisant didžiulio šaldyto ir patogaus (sumuštiniai išsinešti) maisto populiarumo, jis niekada nebus tiekiamas svečiams.

Patiekalai, siūlomi formaliomis progomis, turi būti “ypatingi”, t.y. jie turi parodyti šeiminingą rūpestingumą ir rūpinimąsi svečiais, net jei jiems daugiau ir nebereikia demonstruoti iškilmingų ceremonijų su tarnų eitynėmis, kaip tai buvo daroma carinėje Rusijoje. Nors turinys (aptarnavimas, patiekalų gausa bei įvairovė) pasikeitė, bet žinia svečiui liko tokia pat kaip ir prieš keletą dešimtmečių, amžių: jūs esate svarbūs svečiai, mes pasirūpinsime jumis ir stengsimės jūsų naudai.

Mes dalinamės su svečiu maistu ir jaučiamės labai laimingi, jei verslo pietų metu restorane svečias leidžia sumokėti už maistą bei gėrimus. Ne veltui mes sakome: “Leiskite jus pavaišinti, parodyti mano svetingumą bei dosnumą”, o ne: “Ar galiu jus pamaitinti, numalšinti jūsų alkį?”. Sociologai jau seniai pastebėjo, kad maistas ir valgymas yra efektyviausias būdas nusiųsti žinutę pageidaujama adresatui ir per tai sulaukti jo palankumo. Žinoma, mes galime pasiūlyti jėgą ar seksą, dažnai tai ir darome, bet pasiūlę maistą, kartu su jaukiu apgyvendinimu, mes laimėsime daug

daugiau, lengviau ir saugiau (prieiga per internetą, http://www.sanitex.lt/index.php?show_content_id=91557; prieiga per internetą http://www.sanitex.lt/index.php?show_content_id=92001).

Kitas socialinis maisto subkultūros aspektas yra problemų sprendimo ir jų iliustravimo būdas. Amerikietė profesorė **Sandy Skoglund** dėstanti universitete fotografiją ir multimedijos instaliacijos meną (t.y. pasitelkiant daugybę informacijos perteikimo priemonių) įgyvendina pačius netikėčiausius projektus su maistu. Kiekviena jos instaliacija atspindi aktualią problemą. Darbas “Bakterijos supa mus” (priedas 5) turi nuorodą į eilinio priemiesčio gyventojų santykį su gamta.

Kultūrinius sąryšius galime rasti tarp Sandy Skoglund instaliacijų ir amerikiečių požiūrių, įsitikinimų ir maisto vartojimo.

- Amerikiečiai ir kitos turtingos tautos turi maisto perteklių, tuo tarpu kai kitos tautos visame pasaulyje badauja.
- Valgymo sutrikimai, kaip bulimija, anoreksija yra įprastas sutrikimas tarp jaunų moterų pasiturinčiai gyvenančiose šalyse.
- Moterys yra apsėstos svorio mažinimo manijos. Naujausios dietos mirga marga ant žurnalų viršelių.
- TV pokalbių šou nuolat kalba su studijos svečiais atviromis diskusijomis apie svorio numetimo problemas. Oprah Winfrey (Amerikos pokalbių šou dievaitė). Kova su svorio kontrole yra dažna tema bulvariniuose laikraščiuose.
- Maistas turi psichologinę ir emocinę reikšmę; pvz, mes kalbame apie “maisto komfortą”. Daugeliui žmonių maistas yra emocijų šaltinis.
- “Junk Food” (“Atliekų maistas”- burgeriai, hot - dogai ir k. t.) yra modernus Amerikos reiškinys plintantis globaliai.
- “Greitą maistą” gaminančius restoranus McDonald's, Burger King ir Kentucky Fried Chicken (KFC) galima rasti visame pasaulyje.

Instaliacijoje “Radioaktyvios katės” (priedas 5) randame seną moterį ir vyrą; vyro letargiškumas, aplinkos pilka spalva, akivaizdus maisto trūkumas, aštriai žalia kačių spalva, sulūžusi kėdė, perdėtas kačių skaičius, apskuręs butas ir akivaizdus žmogaus kontrolės nebuvimas išreiškia žmogišką baimę nekontroliuojamo pasaulio ir sustiprina klausimus apie tai koks iš tikrųjų žmogaus ryšys su aplinka ir natūraliuoju pasauliu.

1.2. Maisto subkultūra kaip reiškinys švietimo sistemos dokumentuose ir ugdymo turinyje

Šiandien moksleivių ugdymo programose ir kituose dokumentuose maisto subkultūrai dėmesio skiriama palyginti nedaug. Labiausiai tai atsispindi technologijų ir šiek tiek papildomojo ugdymo kontekste. Originalus ir perspektyvus pedagogas daug sąsajų randa ir pateikia moksleiviams per kitų dalykų užsiėmimus ar papildomojo ugdymo metu. Tai meninio ugdymo, gamtos mokslų, dorinio ugdymo specialistai, kurie sieja dalykinės žinias su kasdiene moksleivio aplinka, jo poreikiais.

Lietuvos Respublikos seimo nutarime dėl Valstybinės Švietimo strategijos 2003 – 2012 metų nuostatų daug dėmesio skiriama kultūrinių ir socialinių kompetencijų ugdymui. Pagrindiniai tikslai yra:

- Laiduoti tautos ir krašto kultūros tęstinumą, nuolatinį kūrimą.
- Įgyti kultūrinę bei socialinę kompetencijas.
- Padėti asmeniui suvokti šiuolaikinį pasaulį, užtikrinti aplinkos ir kultūros plėtrą.

“Vertybės ir principai” teigia, kad “Lietuvos švietimas yra grindžiamas pagrindinėmis tautos, Europos ir pasaulio kultūros vertybėmis, ugdo asmens nusistatymą ir gebėjimą remtis šiomis vertybėmis savo gyvenime ir veikloje” (LRS Nutarimas, 2003, p.4).

Integruojamųjų programų gairėse yra kultūrinio sąmoningumo integruojamoji programa. Pagrindiniai uždaviniai – tai su konkrečių dalykų turiniu nesusietas požiūrių, nuostatų, gebėjimų ugdymas; turinio, kuris netelpa dalyko rėmuose perteikimas; pozityvaus elgesio, požiūrio ir vertybių skatinimas. Bendrojoje sampratoje kultūrinis asmens sąmoningumas apibrėžiamas kaip žinių, vertybių, normų, užfiksuotų įvairiose kultūros formose, ir galimybių kūrybingai reikšti savo mintis, jausmus, požiūrį įvairiose srityse įsisavinimas. Šiame dokumente išskiriamos siektinos vertybinės nuostatos:

- Nuostata formuoti savo kultūrinį tapatumą, pažinti, toleruoti, bei gerbti kitų tautų, grupių kultūrinės raiškos skirtumus.
- Pozityvus požiūris į šiuolaikinę kultūrinės raiškos formų įvairovę.
- Atsakomybė už pasaulinės ir ne tik. Kultūros vertybių išsaugojimą.

Kultūrinio sąmoningumo programa turėtų būti diegiama visuose formaliojo ugdymo lygmenų programose. Pats integravimas į mokomųjų dalykų turinį numatomas atnaujinant bendrąsias programas ir išsilavinimo standartus 2006 ir 2007 metais.

Maisto subkultūra ugdymo sistemos turinyje galėtų būti išreikšta per:

- Gamtamokslinį ugdymą (pasaulio pažinimas, gamtos tyrimai, gyvoji gamta, medžiagos ir jų kitimai, fizikiniai reiškiniai);
- Dorinį ugdymą (pasaulio pažinimas, etika, tikyba);
- Socialinį ugdymą (pasaulio pažinimas, istorija, geografija, pilietinės visuomenės pagrindai);
- Technologijų (mityba, tekstilė, konstrukcinės medžiagos, elektronika);
- Meninį ugdymą (dailė).

Ugdymo tikslu laikomas jaunosios kartos funkcinis, kultūrinis, mokslinis ir technologinis raštingumas (Bitinas, 2000, p. 97). Maisto subkultūra ugdymo sistemoje turi, technologinio, funkcinio ir šiek tiek mokslinio raštingumo elementų. Dokumentuose ir ugdymo turinyje per mažai dėmesio skiriama maisto kultūrinėms sampratoms. Pateikiama teorinė medžiaga ir praktinės užduotys nežadina moksleivių smalsumo. Informacijos kiekis ir ribotas laikas, manau nepalieka erdvės kūrybiniam darbui, kuris labai svarbus asmenybės ugdymui. Vadovėliuose informacija dozuota ir tarsi turinti potekstę “reikia”, o moksleiviui neaišku kodėl. Maisto subkultūra labai turtinga savo istoriškumu, išradingumu. Savo istorijoje turi daug žymių ir įdomių asmenybių, talpina savyje begales kultūrinių renginių ir koncepcijų. Manau ugdymo turinyje ir vadovėliuose galima būtų tai parodyti.

Labai svarbus konstruktyvizmo paradigmos reiškinys - ugdymo turinio *integracija*. Tai tampa prielaida moksleiviams aktyviau įsitraukti į mokymosi procesą, bendradarbiauti atliekant projektinius darbus, įvairius tyrinėjimus realioje aplinkoje. Ugdymo turinio integracija įgyvendinama įvairiais būdais: kuriant ir įgyvendinant integruojamąsias programas (pavyzdžiui, kalbos ugdymas, sveika gyvensena, darnus vystymasis, pilietinis ugdymas, kompiuterinis raštingumas ir t.t.); derinant tarpusavyje įvairių dalykų mokymo(si) tikslus, turinį, metodologiją; parenkant integruotam ugdymui palankius metodus (pavyzdžiui, tarpdalykiniai projektai, meninė raiška, tyrimai); susiejant mokomąją medžiagą su gyvenimo aktualijomis ir pan.

Panagrinęs technologijų vadovėlius, pasigendama kūrybinių užduočių, nėra integracinių ryšių su kitais dalykais, projektinės veiklos. Bendrosiose programose kalbama, kad socialinis ugdymas pagrindinėje mokykloje yra neatsiejama moksleivių bendrojo ugdymo dalis. Jis apima ne tik socialiniam asmeniui skirtus mokomuosius dalykus, bet ir daugelį kitų mokomųjų dalykų, kurių ugdomasis poveikis puoselėjant jauno žmogaus socialinę kultūrą yra labai reikšmingas. Taigi, čia taipogi pabrėžiama tarpdalykinė integracija.

Motiejūnienė analizuodama 2003 m. Bendrąsias programas ir išsilavinimo standartus akcentuoja keletą punktų kuriuose išskiriama kompetencija. Ją sudaro žinių, gebėjimų ir nuostatų visuma. Taip pat didelis dėmesys skiriamas asmeniui patirties puoselėjimui. Patirtyje, kaip ir

kompetencijoje kristalizuojasi žinios, gebėjimai ir vertybinės nuostatos. Patirtis, kurią viena karta perima iš kitos kaip sociokultūrinę tradiciją, turi pasitvirtinti naujos kartos gyvenime. “Ugdymo turinyje turi vyrauti tokios žinios ir gebėjimai, kuriuos moksleiviai galėtų taikyti sprenddami mokymosi ir kitus gyvenimo bei veiklos uždavinius. Švietimo orientacija į asmens patirties plėtotę yra tolygi jo siekiui rengti žmogų veiklai, praktiniam gyvenimui” (Motiejūnienė 2003).

Meninis ugdymas. Paskutinėse Bendrosiose programose suvienodinta visų dailės ugdomųjų veiklų ir dalykų turinio struktūra. Išskirtos 3 pagrindinės meninės veiklos rūšys: 1) meninė raiška; 2) jos suvokimas ir vertinimas; 3) meninės raiškos bei vertinimo gebėjimų pritaikymas aplinkos gyvenime. 4) estetinis suvokimas. Tai leidžia šį turinį labiau integruoti ugdomosios veiklos arba dalyko viduje. Meninio ugdymo vienas iš tikslų yra meninės ir estetiškos moksleivio kompetencijos. Plačiojoje visuomenėje meninis ugdymas vis dar suprantamas tik kaip gabių ir talentingų vaikų rengimas menininko profesijai.

Estetika. Bendrojo lavinimo mokyklose vyrauja ryški orientacija į parodomųjų meno renginių organizavimą ir jų kiekybę, pabrėžiant ne patį procesą, o jo rezultato svarbą. Maisto subkultūros ugdyme, estetikai turėtų būti skiriama daug dėmesio. Estetika padeda išvystyti individualų skonį, kas labai svarbu kiekvienai asmenybei ir ypač paaugliams. Pasak L. Jovaišos, estetinis auklėjimas vyksta aplinkai veikiant žmogaus visas jusles. Nė viena ugdymo sritis čia neprilygsta maisto subkultūrai. Ji apima uoslės, lietimą, klausos, regėjimo jautrumą, per kuriuos gali vykti pažinimas ir ugdymas. Namų aplinka, švara ir tvarka, gyvenimo harmonija, maitinimosi kultūra, gaminimo kultūra “kuria žmoguje grožėjimosi, gerumo, švelnumo jausmus, kurie be estetiškos turi ir dorovinę reikšmę. Estetinio lavinimo turinys švietimo sistemoje perteikiamas per meninę veiklą, meno ypatybių sampratą. Tai išreiškiama per stengimąsi kuo tobuliau atlikti meno kūrinį (technika), per vertingų minčių ir idėjų generavimą, per kitų kūrinių vertinimą – analizavimą.

Maisto subkultūra suteikia galimybę ugdyti estetinius suvokimus ir išgyvenimus, juos turtinti meno savybių ir vertinimo supratimu, formuoti estetinį skonį, plėtoti atkuriamąją ir kuriamąją vaizduotę, įtraukti į grožio kūrybą visose jo reiškimosi srityse. Estetiniame lavinime Jovaiša (1995, p.91-99; 109-111) išskiria estetinius jausmus, kurie, mano nuomone, gali būti išreikšti netik per meninį ugdymą. Organizuojant ugdymą maisto subkultūros paradigma kaip ir kitais menais galima išreikšti graciją, didybę, kilnybę, tragizmą, grožybę, bjaurumą, humoro jausmus.

“Keičiantis meninio ugdymo sampratai, menas laikomas tam tikra kalba komunikacijos priemone, kuriai suprasti bei vartoti reikia meninės ir estetiškos kompetencijos. Meno kūriniai atveria savitą ir turtingą prasmų bei vertybių pasaulį, kurio pažinimas yra toks pat reikšmingas, kaip mokslinis, matematinis, religinis ir kt.

Meninis ugdymas turi instrumentinę ir savaiminę vertes. Jis plėtoja moksleivių bendruosius gebėjimus (asmeninius, socialinius), puoselėja humanistinėmis vertybėmis grindžiamą asmens dvasinį pasaulį bei bendrąją meninę, estetinę kompetenciją, reikalingą įvairiose gyvenimo srityse. Taip pat ugdo moksleivių meninius ir estetinius gebėjimus, padedančius išreikšti save, komunikuoti” (Gudynas ir kt., 2002, p. 2.).

Meniniai gebėjimai traktuojami kaip įvairiapusiai, apimantys ne vien intuicijos ir jausmų, bet ir intelekto raišką. Skirtingos meno šakos ugdo skirtingas intelekto rūšis. Meninėje veikloje ugdomi suvokimo (analizės, lyginimo, apibendrinimo, vertinimo), kritinio mąstymo, problemų sprendimo bei kiti protiniai gebėjimai, turtinama emocinė patirtis, ugdoma jausmų raiškos kultūra, skatinamas asmenybės individualumo ir savarankiškumo atsiskleidimas.

“Meninis ugdymas reikalingas kiekvienam žmogui. Veiksmingai ir harmoningai ugdydamas visą asmenybę jos intelektines, kūrybines, emocines, fizines galias, raiškos gebėjimus, vertybinių nuostatų sistemą – menas gali iš esmės padidinti kiekvieno žmogaus dalyvavimo įvairiose veiklos srityse galimybes.

Šiuo metu vykstanti meninio ugdymo kaita yra per lėta ir per mažai atitinka sparčiai besikeičiančios visuomenės poreikius” (Gudynas ir kt., 2002, p. 2-3.).

1.3. dalyje išnagrinėta maisto subkultūra, meniniu požiūriu gali būti viena iš sričių meninio ugdymo programoje. Maisto “dalyvavimas” teatre, muziejuje – paprasčiau tariant meninėje veikloje turėtų susilaukti dėmesio ir galėtų būti viena iš meninio ugdymo sričių.

“Kuo didesnė bus meninės veiklos ir meninio ugdymo dalykų įvairovė, tuo geriau bus tenkinami moksleivių meniniai interesai ir poreikiai, tuo labiau atsiskleis meniniai ir kūrybiniai gebėjimai” (Gudynas ir kt., 2002, p. 4.).

Matonis (2000) remiasi Smith teiginiu, kad “remiantis naujuoju apibrėžimu, meninis ugdymas atitinkamais būdais ir atitinkamu metu turi apimti kūrybinių, bendravimo, perimamumo ir kritikos gebėjimų ugdymą”. Todėl “ugdymo turinį mokykloje siūloma glaudžiai sieti su mokinių gyvenimiškąja patirtimi, interesais, praktinio gyvenimo kontekstu”. Pasak Matonio menas yra vertybių sritis, kurią apeinant būtų bemaž neįmanoma įgyvendinti asmens vertybių sistemos puoselėjimo siekių. “Dabartis ypatinga tuo, kad visiškai išlaisvina meną nuo amato (nebūtina mokėti piešti, dažnai užtenka suprasti ir įvaldyti kūrybos principus, kad būtų galima reikšti menines idėjas) ir teikia naujų raiškos galimybių” (Plungė, 2004, p. 96). Skaitmeninės technologijos (plačiąja prasme) tampa vis labiau prieinamos ir naudotinos. Šiuolaikinių technologijų menas plečiasi ir pateikia tokius pat brandžius kūrinius kaip ir pripažinti tradicinio meno atstovai.

Maisto subkultūra glaudžiai siejasi su paauglių gyvenimiškąja patirtimi ir nebūtina jiems nuodugnai mokytis maisto gaminimo būdų (galima palyginti su amatu). Kur kas svarbiau perprasti maistą kaip įvairialypę kultūros sritį. Maisto subkultūra turėtų ugdyti moksleivių sociokultūrinių

reiškinių refleksiją: kūrybiškumą, socialumo jausmą, komunikacinius gebėjimus, estetinį supratimą, visuomenės vientisumo supratimą.

“**Technologinis ugdymas** – sudėtinė holistinio ugdymo dalis, leidžianti moksleiviams tapti technologiškai raštingiems, gebantiems nuolat įgyti naujų žinių ir išsiugdyti technologinių gebėjimų, suprasti, naudoti ir įvertinti nuolatinę technologijų plėtrą kūrybiniame/praktiniame procese formuojant pozityvią nuostatą į technologijų virsmą praeities, dabarties ir ateities kontekste” (Bendrosios programos ir išsilavinimo standartai 2003). Technologijų raidą skatina mokslo atradimai, jų taikymas, išradyba, sėkmingi eksperimentai, todėl šiuolaikinis technologinis ugdymas turi būti suvokiamas kaip procesas, kuriame integruojama kūryba ir kūrybinės idėjos bei jų praktinis įgyvendinimas. Toks požiūris padeda ugdyti ne vykdytoją, bet smalsią, mėstančią, kūrybingą, iniciatyvią ir atsakingą asmenybę.

“Technologiniu ugdymu siekiama perteikti moksleiviams žinias apie daiktinės aplinkos gaminių kūrimo procesus, išmokyti estetiškai, ekonomiškai planuoti, organizuoti ir tvarkyti savo aplinką, supažindinti su daiktų kūrimo principais, metodais, supažindinti su medžiagomis ir jų savybėmis, technologiniais procesais, padėti orientuotis gaminių ir paslaugų pasaulyje kaip vartotojui”. (Svėrienė, p.1). Technologinis ugdymas privalo atsižvelgti į Lietuvoje visuomenei tenkančius naujus iššūkius ir atsiveriančias naujas galimybes: globalizaciją, ūkio plėtrą, modernių technologijų diegimą, informacijos gausumą ir kaitą. Technologinio ugdymo, kaip svarbios švietimo srities, plėtra priklauso nuo kultūrinių, ekonominių ir socialinių aplinkos veiksnių. Ją lemia žmonių gyvenimo patirtis, vertybinės nuostatos. Plėtojantis technologijoms gamtos – žmogaus – daiktinės aplinkos santykių sistema taip pat nuolatos kinta.

Technologinis ugdymas bendrojo lavinimo mokyklose pradėtas pertvarkyti 1998 m. Pakito dalyko samprata, pakeistas dalyko pavadinimas. Nuo 2001 m. “buities kultūra” tapo technologijų dalyku. 2002 m. iš esmės atnaujintos bendrosios technologijų programos vidurinio ugdymo programai.

Dokumente “Dėl technologinio ugdymo kaitos” apibūdinami technologijų pokyčiai. Bendrajai programai ir išsilavinimo standartams, vietoj buvusio darbų ir buities kultūros dalyko baigiama formuoti technologijų sritis, kurią pradiniam ir pagrindiniame ugdyme sudaro keturios visiems mokiniams privalomos technologijų programos (mityba, tekstilė, konstrukcinės medžiagos, elektronika). Pagrindinio ugdymo antrajame konkurenciniame (IX – X ir 1 – 2 gimnazijos klasėse) prisideda dar viena dizaino ir technologijų programa. Šių klasių mokiniai technologijų programą renkasi iš 5 programų. Į technologijų bendrąsias programas integruotas verslumų ir vartotojų ugdymas. Visos technologijų programos skiriamos ir mergaitėms ir berniukams, todėl mokoma bendrose grupėse (Kasperavičienė, Pacevičiūtė, 2003).

Pagrindiniai technologinio ugdymo uždaviniai yra aktualūs ir holistiški. Jais reglamentuojama labai įvairi ir su įvairiomis sritimis susijusi veikla bei pažinimas.

“Puoselėjant vertybines nuostatas ir bendruosius gebėjimus, suprasti technologijų sparčią kaitą, jų taikymo integralumą ir įtaką žmogaus sociokultūrinei, ūkinei aplinkai; bendradarbiaujant tarpusavyje stebėti, analizuoti kasdienio gyvenimo aplinką, aiškintis problemas, jų sprendimo principus; siekiant plėsti žinias apie technologijas ir jas kūrybingai taikyti praktiškai, naudotis įvairiais informaciniais šaltiniais, rasti informacijos apie istorines, kultūrinės tautos amatų ir verslo tradicijas, sociokultūrinę ir ūkinę aplinką, šiuolaikinių technologijų, medžiagų panaudojimo galimybes, vartotojams teikiamas paslaugas, rinką; per kūrybinę ir praktinę veiklą mokytis kūrybiškai, funkcionaliai, estetiškai, ekonomiškai projektuoti, saugiai, technologiškai, kokybiškai gaminti, kurti ir prižiūrėti buitinę aplinką, orientuotis rinkoje kaip vartotojui.

Mitybos programos paskirtis – atskleidžiant mitybos pokyčius, susijusius su mokslo atradimais, naujomis technologijomis, analizuojant mitybos ir žmogaus sveikatos sąveiką, maisto produktų vertingąsias savybes ir patiekalų gamybos ypatumus, ieškant informacijos apie mitybą ugdyti moksleivių gebėjimus naudotis įvairiais informaciniais šaltiniais, šiuolaikinėmis technologijomis, išmokyti skirti įvairias maisto produktų grupes, planuoti, organizuoti bei nuosekliai, saugiai ir kokybiškai atlikti darbus virtuvėje, įtvirtinti gebėjimus subalansuotai maitintis, protingai ir tikslingai taikyti dietas, gaminti patiekalus, estetiškai patiekti į stalą, užimti svečią, išmanyti kaip vartotojui maisto produktų, pusgaminių asortimentą, teikiamas paslaugas, orientuotis rinkoje. Tai kas buvo paminėta, atliepia ir bendrųjų programų uždaviniai, kuriuose aiškiai nurodoma per kūrybinę ir praktinę veiklą mokytis subalansuotai maitintis, išlikti sveikam, padėti ligoniui; pažįstant produktų savybes, analizuoti, kaip jas pritaikyti dirbiniuose, kokias darbo priemones ir technologijas panaudoti, kad nebūtų pakenkta jų struktūra, tirti, kaip pašalinti defektus, nešvarumus.

Pagrindiniame ugdyme viena svarbiausių technologijų sričių yra mityba. Jos dėstymą mokykloje, programos numato jau pradinėse klasėse, visoje pagrindinėje mokykloje, o renkantis ir dar toliau. Tikslas – išmokyti ir mokytis subalansuotai maitintis, tapti išprususiu vartotoju.

IX – X klasėje moksleiviai gali pasirinkti: projektinę užduotį pagal vieną kurią nors technologijų programą arba vieną iš technologijų programų: mitybos, tekstilės ir kitų...

Mitybos kamieną sudaro pagrindinės sritys, kurios kiekvienoje klasėje vis papildomos. Cituojant numatytąją programą, galima pasakyti, kad ji atrodo labai išsami ir plati.

- **Virtuvės baldai, įranga, darbo priemonės, švara ir saugus darbas virtuvėje.**
- **Maisto produktai, medžiagos, jų sudėtis, vertingosios savybės, asortimentas.**
- **Maisto produktai, pusgaminių rinką, kainos, pakuotės, vartojimo terminai ir technologijos.**

- **Mityba ir žmogaus sveikata.**
- **Mityba ir tradicijos.**
- **Technologijos ir technologiniai procesai.**
- **Patiekalų patiekimas į stalą. Stalo serviravimas. Etiketetas.**

VIII klasės bendrųjų programų temos panašiai atsispindi šiai klasei skirtame vadovėlyje “Buities kultūra ir technologijos”. Tai iliustruoja šis mitybos srities turinys:

1. Kaip švariai ir sveikai gaminti maistą.
2. Kaip apsisaugoti nuo apsinuodijimo maistu.
3. Kokios yra mitybos teorijos, jų privalumai ir trūkumai.
4. Kaip teisingai pasirinkti dietą.
5. Kaip sudaryti valgiaraštį.
6. Koks turi būti mitybos režimas.
7. Kokios yra konditerijos gaminių rūšys.
8. Kaip pagaminti 8 rūšių tešlas.
9. Kokius patiekalus gaminti Kūčių, Kalėdų, Velykų šventėms ir kaip jas švęsti.

Remdamasi A. Pacevičiūtės ir kitų autorių, taip pat ir bendrųjų programų teiginiais, kad “šiuolaikinis technologinis ugdymas turi būti suvokiamas kaip procesas, kuriame integruojama kūryba ir kūrybinės idėjos bei jų praktinis įgyvendinimas” (Bendrosios programos, 2003), manau, kad technologijų programose ir vadovėliai nevisiškai atitinka naujausius ir aktualiausius ugdymo siekius. Naujų idėjų ir kūrybiškumo 8 tešlų rūšių ruošimas neugdo taip kaip konkrečios užduotys susijusios su artimiausia ugdytinio aplinka ir šiuolaikine santvarka, kultūra. Kaip teigė Butkus (2003) technologijos vis labiau susilieja su kitais dalykais, ypač pastebimos sąsajos su meniniu ugdymu. Maistas be galo aktualus, pažįstamas ir gali būti puikia priemone išreikšti įvairioms idėjoms. Pvz. amerikietė Sandy Shoklund savo darbais su maistu demonstruoja puikius pavyzdžius. Jos keliamos problemos, kaip nutukimas, maisto perteklius, maisto ir aplinkos užterštumas, radiacija, žmogaus vertės netekimas yra parodomos didžiulėmis instaliacijomis (žr. Priedas). Reklamos analizė, jos vertė ar nevertė įvairiaisiais aspektais gali tapti diskusijų objektais, mąstymą skatinančiais veiksniais. Žmogaus fizinės ir dvasinės sveikatos, grožio, problemos yra amžinos. Nemanau, kad VIII klasėje besimokančiai paauglei reikėtų mokytis “susidarinėti dietas”. Mano nuomone, reikėtų kalbėti apie bendrą sveikatingumą ir grožio sampratą plačiaja prasme, ir neapriboti dar mokykloje moksleivių supratimo, kad kraštutinės priemonės, kaip dietos yra labai geros alternatyvos.

Remiantis A. Pacevičiūtės, technologijų ugdymą reglamentuojančių, dokumentų lyginimu po 2003 – 2004 m. ir iki 2003 – 2004 m. galime pastebėti didžiulius pokyčius. Jie labiau atliepia esamą situaciją “už mokyklos”, leidžia ją lanksčiau interpretuoti, taikyti naujoves, eksperimentuoti.

Dokumente pabrėžiama, kad teikiamas prioritetas kūrybingam ugdymo procesui, numatoma orientacija į problemų sprendimą, visuomenės gyvenimo ir informacijos kaitą, šiuolaikines technologijas, sveiką ir estetišką gyvenimą, išprususį vartotoją.

Pagrindiniai technologijų sąsajų su kitais žmogaus bei visuomenės gyvenimo ir veiklos aspektai yra **biologiniai** (fizinės savybės, darbo higiena), **socialiniai** (darbo aplinka, darbo veiklos socialinis prestižas, socialinės žmogaus perspektyvos), **ekonominiai** (darbo išteklių, jų paklausos ir pasiūlos būklė, ūkio raidos prognozės), **kultūriniai** (darbo tradicijos, visuomenės ir darbo rinkos kultūrinės nuostatos, darbo etika), **komunikaciniai bei informaciniai** (komunikavimo formų parinkimas, racionalus panaudojimas, informacijos paieška, naudojimas informacinėmis priemonėmis).

Tokiais aspektais galima panagrinėti maisto subkultūrą ir kaip ugdymo programą mitybą. Toliau darbe maisto subkultūra apibūdinama daugiausia kultūriniu aspektu. Visose kultūros srityse galima kalbėti apie maistą. Maistas visose meno srityse, per masines komunikacijos priemones.

Vadovėliai. Pagrindinei mokyklai per pastaruosius metus pasirodė daug naujų vadovėlių. Naują vadovėlių seriją “Technologijos” sudaro keletas vadovėlių: “Kulinarija” V ir VI klasei, “Mityba” VII ir VIII klasei, taip pat vadovėliai kitoms sritims, kaip siuvimas ir kt. Vadovėliai spalvingi, gausiai iliustruoti, juose pateikta daug įdomių žinių apie šiuolaikines medžiagas, technologijas, naudingų patarimų ir pavyzdžių. Visas serijos knygas puošia Almos Adamkienės “Žodis skaitytojams”, kuriame akcentuojama, kaip sunku ir svarbu yra “išmokti gyventi” ir kad nuo to priklauso mūsų ateitis ir gerovė. A. Pacevičiūtės ir kt. vadovėlyje “Mityba” septintos klasės moksleiviai supažindinami su maisto gamyba Lietuvos pramonėje, šeimos pobūvių organizavimu ir stalo serviravimo ypatumais, daržovių, vaisių, uogų ir kitų gamtos gėrybių konservavimu. “Labai svarbu kiekvienam išmokti subalansuotai maitintis, kad liktum sveikas visą gyvenimą. Todėl aštuntokai mokosi įvairių mitybos teorijų, dietinės mitybos. Puoselėjant tautos tradicijas moksleiviai supažindinami su etnografinių valgių savitumais bei jų gamybos technologijomis” (Svėrienė, p.1-2). Prie vadovėlių pridedami užduočių priedai su atsakymais, pagal kuriuos moksleiviai gali patikrinti savo gebėjimus. B. Mielkuvienės ir kt. Vadovėlyje “Kulinarija” V ir VI klasei moksleiviai mokomi pažinti indus, įrankius, serviruoti stalą. Jie sužino daugiau apie maisto produktus bei maisto gaminimo būdus, išmoksta gaminti nesudėtingus patiekalus. Pasak Sverienės K. J. Galkausko ir kt. parašytas vadovėlis “Buities kultūra ir technologijos”, skirtas V – VIII klasių moksleiviams, kur jie mokomi planuoti šeimos biudžetą, susipažįsta su šalies biudžeto struktūra, mokomi subalansuotos mitybos ir kt. Vidurinėje mokykloje vadovėlio, skirto maisto kultūrai nėra.

Bendrąją situaciją apie technologijų dalyko trūkumus galima komentuoti remiantis technologinio ugdymo koncepcija. Joje minim, kad „mažai dėmesio skiriama technologijų srities pedagogų rengimui ir studijų programų atitikimui sparčius pokyčius bendrojo lavinimo mokyklose“

(Švietimo plėtotės centras). Kryptingai technologijų srityje dirbančių specialistų bei tyrimų stoka lėtina technologijų atnaujinimo tempus, sudaro prielaidas manipuliuoti nuomonėmis. Pedagogai dėl kompetencijos stokos bijo skirti pakankamai dėmesio moksleivių kūrybai, kritiniam mąstymui, vartotojo ugdymo integravimui ir t.t. Tokie veiksniai tiesiogiai atsispindi mokyklose. Informacija pateikiama pamokų metu neatliepia šiuolaikinės kultūros tendencijų, todėl tampa paaugliams neįdomi, nepatraukli. Mažėja mokymosi motyvacija, dėstomi dalykai moksleiviams atrodo nereikšmingi.

Kinta vertybinių sampratų interpretavimas, keičiasi mokymo teorijos verčiančios vystytis švietimo sistemą, tačiau kai kurie dalykai iš principo nekinta. Paties dalyko principinis konstruktas nekinta, vertybe laikomas paprastas operacijų išmokimas. Postmodernizmo sąlygomis, tarkim, technologijų dalykas inicijuojantis maisto subkultūros pažinimą turi taip pat iš esmės keistis. Pagrindinėmis vertybinėmis nuostatomis siejamomis su šiuo dalyku turėtų tapti kūrybiškumas, estetiškumas, atsakingumas, racionalumas, savarankiškumas ir daugelis kitų.

1.3. Maisto subkultūra kaip reiškinys profesionaliajame mene, papročiuose, reklamoje, masinėse informavimo priemonėse ir paauglių meninėje raiškoje

“Šiuolaikiniame pasaulyje meno ribos išsiplėtė. Menu tampa bet kas, ką autorius įvardija menu. Tai gali būti ne tik tapyba, skulptūra, muzika, spektaklis, bet ir akcijos (veiksmas, elgesys, kurį autoriai įvardija menu), instaliacijos. Menu vadinamas buitinių dalykų eksponavimas, apranga, net kasdienė veikla, priklausomai nuo jos pateikimo formos” (Krubauskienė ir kt., 2003).

Meno tikslas sužadinti žiūrovo emocijas, atkreipti dėmesį mažiau pastebimus bet reikšmingus dalykus. Maisto subkultūra postmodernios kultūros kontekste vis aktyviau reiškiasi kaip nauja meno koncepcija, kuri gali nustebinti „persisotinusią“ visuomenę.

Maistas teatre

“Per smegenis į skrandį”. Per akis, jusles, klausą į smegenis susiformuoja apetitas. Į tai galima pažiūrėti netik kaip į fiziologinį reiškinį.

Viena teatro trupė, Australijoje, Melburne atliko spektaklį, kuriame svarbiausias vaidintojas yra maistas. Per jį išreiškiama pagrindinė mintis — geismo (apetito) išprovokavimas. Moterų trupė “svingas” atlieka triukus ant žemės, ore — kartu dalyvaujant ir maistui. Moters kūno seksualumas, potraukis jam išreiškiamas braškių valgymu. Pradžioje, moterys dvi, valgomos braškės. Buvo

posakis — “Edinburgo festivalis” — geriau nei seksas. Tradiciškai trupės repertuare būdavo taip, kad pusnuogiai kūnai atlieka triukus ore, simpatiškas vyras, juos pagauna. Šiuo atveju trupė siekė pažvelgti į moters apetitą iš kitos pusės. Maistas, kaip jie teigia, yra pagrindinė struktūros vaizdinė dalis. Valgymo ritualai ir mėgavimasis pasirinktu maistu pasako apie tai ką mes galvojame, kas mes esame. Galima nuspėti mūsų nuomonę apie mus pačius. Maistas materialus objektas, kuris kasdien randa sąlytį su mūsų kūnu bei išorine riba. Tai kartu ir praktinis, ir jausminis — žemės produktas ir vidinės energijos šaltinis. “Apetito” struktūroje maistas vaidina pagrindinę rolę paslinkdamas žadinimą potroškiais, nuo paties kūno į kažkokį objektą, nuo situacijos į kažkokį veiksmą. Iš vizualinės pusės, išpūstos gėlės, vaisiai — išblaškyti ant girliandų, suteikia sceninį išpūstą efektą tik akims ir niekam daugiau, nesurištą su realybe, tik vaizduotės tikslams. Kai eilė spindinčių žalių obuolių padedama ant baltos paklodės, jie tarsi “šviečia ir kviečia”. Nebereikia jokių objektų. Spektaklyje dalyvauja spalvos, garso, valgymo efektai. Maisto išvaizda buvo labai estetizuojama rokoko laikotarpyje. “Apetito” spektaklyje maistas sudizainintas, kad tarsi perkeltų žiūrovą per visas ribas (kas laikoma dirbtiniu, o kas natūralu). Kiekvienas maistas išreiškia tarsi gyvą egzistavimą, buvimą. Nesvarbu ar tai maišas bulvių besiridenantis ant grindų, ar minkšta mazgotė, svarbiausia tai sutrukdo natūralų troškimą vartoti.

Spektaklis prasideda, kai Anny Dowey erzina audienciją su pilna lėkšte braškių. Ji siūlo tai, kad jie bus pamaitinti tarp jos krūtinės. Tai tarsi atviras kvietimas. Tai tęsiasi tiek, kol auditorija mėgaujasi vaizdu. Aktoriai savo veiksmus tarsi perkelia į žiūrovų tarpą. Audiencija tarsi perima tuos braškių bučinius tarp savo porų. Galiausiai veiksmo dėmesys nukreipiamas į tai, kad maistas tarsi sunkiai dirbančio akrobatinio kūno energijos šaltinis. “Apetite” tarsi pabrėžiama “mes trokštame per daug, vieni nori kitų”. Moterų kūnai ir maistas panašūs savo valdymo būdais, kaip “šiuolaikinis kapitalizmo valdymas”. Filmuose dažnai akcentuojama — moteris nevalgo, o ruošia vyrui. Čia moteris priešingai, ji įsitraukia į spektaklį, tai kaip pasitenkinimo ir pykčio, palaimos, kurią jaučia moteris išraiška (Gough, 1999).

Maistas muziejuje “Fodder”

Paroda, vykusi šiuolaikinio meno muziejuje Sidnėjuje, pavadinta EAT, parodė, kaip maistas gali būti kartu ir spektaklis ir estetinis objektas. Paroda pritraukė 39 menininkus iš viso pasaulio. Buvo eksponuojami paveikslai, keramika, instaliacijos, video filmai. Parodos atidaromieji darbai: Makaronų Vaikinas ir Makaronų Mergina — japonų menininko Ryoichi Mašima. Tai buvo ypač komentuojama kaip maisto ir malonumo santykis. Su šiuo ir daugeliu kitu darbų, Majima bando analizuoti globalinį *epikurizmo* pokrypį maiste (gamyboje, vartojime) tai — kaip maistas, kaip

svarbi ir įprasta mūsų kasdieninio gyvenimo dalis, transformavosi į kultūrinį ir socialinį kapitalu padengtą komercinį verslą. Pvz, Makaronų Vaikinas ir Makaronų Mergina — naujoji karta pasinėrusi į maisto pervertinimą ir kartu į per didelį jo vartojimą. Šios dvi atskiros instaliacijos dalys (Makaronų Vaikinas ir Makaronų Mergina) tai milžiniški keraminiai ryžių puodai, apie 6 pėdų skersmens (apie 1,8m), kuriuose patalpinti jauni vaikinai ir mergina. Jis sėdi skaidriame skystyje, kuriame plaukioja moliniai makaronai, mėsos gabalėliai, svogūno laiškai, bambuko ūgliai ir kitos daržovės. Tik jo galva ir pečiai kyšo iš vandens; veide — atvertų akių išraiška. Jo tvarkingumas atspindi jo jaunatvišką optimizmą. Bet jo požiūris yra žymiai pakeistas dėl akivaizdžiai įsitempusių kaklo sausgyslių. Šios įsitempusios dėl maisto, kuris priverčia burną likti plačiai atvertą.

Kaip neatskiriama kūrinio dalis, *Makaronų Mergina*, taip pat išraiškingai signalizuoja į ateitį. Ji taip pat sėdi dideliame dubenyje pripildytame sriubos ir plaukiojančių daržovių. Čia patalpintas TV ekranas, šį kartą paremtas tarp sulenktų išskėstų kojų. Ji pasodinta ginekologinei apžiūrai. Ji atrodo tarsi būtų pažeidžiama; jos galva atlošta atgal, burna prikimšta makaronų ir pora lazdelių kemšančių maistą gilyn. Majima mano, kad ateityje mes būsimė įklampinti paprasčiausių dalykų. Didžiuliai ryžių dubenys ir panardinimas į maisto maišalynę parodo, kad maisto prekyba yra per daug išsivysčiusi; tiesiog visko yra per daug. Visur sutinkamas TV ekranas parodo, kaip lengva net ir patį paprasčiausią dalyką paversti į gundantį spektaklį.

Kitų EAT parodos eksponatų idėjos paliečia tuos pačius klausimus, pavaizduodamos maistą, kaip žaislą ir ką nors kas naudingo — komercinį objektą, bet kaip nevalgomą daiktą, kaip pavydo šaltinį, kaip tapetų stilius ir būtinybę transformavusia į kultūrinę ikoną. Maistas perstumdytas, deformuotas į kažką siaubingiausio, estetiško ir nebeatpažįstamo. Pvz, William Wegman, žymus savo madų žurnalo nuotraukomis su Weimaraner veislės šunimis vadinamais Fay Ray ir Man Ray, EAT parodoje jis demonstruoja trumpą, juodai — baltą video iškarpa, kurioje rodomas išpildo pieno pėdsakas, kuris po truputį varvinamas ant grindų ir po to yra sušliurpščiamas abiejų ar vieno iš šių šunų. Kitas kūrinys, kabantis ant sienos, atrodo lyg būtų tradicinis kraštovaizdžio paveikslas, bet atidžiau apžiūrėjus galima pastebėti, kad drobė yra sulipdyta iš daugiaspalvio ir daugiasluoksnio vyniotinio (tai saldus su visokiais kremas pertepamas suvyniotas plokštainis, turintis “šveicariško vyniotinio” vardą), vaivorykštės pyrago ir kitų torto tipo kreminių skanėstų. Šis tortavaizdžio autorius Barry Humphries, australų komikas. Šis meno kūrinys padarytas iš torto simbolizuoja Australiškąjį susidomėjimą kraštovaizdžio piešiniais ir per didelį maisto perteklių industrinėse visuomenėse, kaip du neatskiriama, vienas kitą papildantys dalykai. Kitoje parodos vietoje buvo eksponuojamos įprasto dydžio duonos riekės, kurios buvo visiškai perdažytos netikėtomis spalvomis, kaip juoda, žalia, mėlyna, ir supjaustytos, taip tarsi būtų paruoštos skrudintuvui (toaster — skrudintuvą turi kiekviena amerikiečių šeima). Dar buvo galima

rasti stalo viršutinę dalį su panaudotomis popierinėmis lėkštėmis, su kokteilių vakarėlio maisto likučiais. Taip pat buvo eksponuojamos didesnės nei realaus dydžio, priverstinai ranka šeriamų ančių nuotraukos, nutukinamų spec. patiekalams, spec. rinkai.

Įdomus parodos aspektas, prie parodos prisijungusių menininkų įvairovė; Wegman, Majima ir Huphries, tokios įžymybės, kaip Jenny Holzer, Roy Lichtenstein ir Andy Warhol prisijungė ir grupė jaunų menininkų, kurie rado daug bendro, maisto motyve. Kiekvienam iš šių menininkų, nepriklausomai nuo jų pasirinkto stiliaus ir kūrinio medžiagos, maistas buvo neatskiriama ir vienijanti dalis, nesvarbu ar jis buvo satyrizuojamas ar politizuotas. Paroda EAT (“eat” anglų kalboje reiškia valgyti) problematizavo ne tik maistą, neatskiriama mūsų gyvenimo dalį, bet ir tai kaip jis supa mus, kad jis yra sutinkamas visur (ir net ne kaip maistas, o kaip meno kūrinys, komercinis produktas ir daug daugiau), bet ir kaip kultūrinė savastis. Tokios parodos retai padaro maistą, kuris žadintų apetitą; vietoj to jie paverčia jį komišku, miglotu ir kažkuo apgailėtinu, siaubingu.

Miestuose, skirtingai nei kaimo visuomenėj, valgymo procesas buvo visiškai atskirtas nuo pirminio, maisto žaliavos (karvių, daržovių auginimo ir kt. žaliavų) kaip pieno gavimo procesu. Pateikiant tik žaliavą, pvz. sūrį, ar dešrą, gyvenime nepatyrus kaip atrodo pats gaminimas, vis labiau vystėsi estetinis požiūris į maistą. Laikui bėgant maistas vis labiau tampa meno objektu.

Maistas paveiksle

Natiurmorto ypatybė — gan intymus kūrėjo požiūris į aplinką, daiktus ir jų tarpusavio santykius, tai “gryniausia” tapybos rūšis, nes daiktų vaizdavimas yra jos kertinis pradmuo. Taip pat aišku, jog ne kiekvienas daikto atvaizdas turi vadintis natiurmortu. Europinės tapybos žanrinėje sistemoje natiurmortas formavosi jau atsiradus teminiam paveikslui ir portretui, išgalėjus peizažui, interjero ir buitiniams atvaizdams. Tai žymėjo vieną iš tapybos evoliucijos pakopų. Pirmieji natiurmortai nutapyti dar XVI a., o suklestėjo šis žanras kitame šimtmečiuje, išgalėjus įvairiems visuomeniniams santykiams ir išaugus empirinėms žinioms atsirado ir vis didesnis susidomėjimas šiuo pasauliu, vis didesnę vertę įgavo asmeninė patirtis, o tapyboje išgalėjo daikto, kaip objekto “valdžia” (Pankūnaitė, 1996).

Natiurmortas siejasi su tuo, kas šalia, bet jis taip pat visada buvo ir kruopščiai padaryta fikcija, visada labiau ne atsitiktinumo, o išmonės rezultatas. Tai yra pertvarkyta suredaguota daiktų pasaulio versija, atsižvelgianti į jų naudingumą, igtas prasmes jungtis ir vizualias aliteracijas. Natiurmortas yra žaidimas transpozicijomis ir transformacijomis, metaforomis ir metafizika. Štai kodėl vakarinės mokyklos mėgėjo pratimai su dryžuota drobe, tuščiu buteliu ir sudžiūvusiu apelsinu

visada būna atsitiktinumų katastrofa. Menininko bendrumas su objektais, santykis su pasirinktais daiktais ir tarp jų yra daugiau nei pusė darbo (Trilupaitytė, 1994).

Cezanne'as turėjo savo sumaniai pasuktus į žiūrovą provansiškus dubenis ir ąsočius bei amžinus rudeninius obuolius. Kubistai turėjo kasdienę bohemiškos landynės butaforiją; Matisse'as turėjo savo nepakenčiamus miesčioniškus niekučius, savo baldus ir balkono langą; Meret Oppenheim gėrė arbatą iš savo kailinio puodelio, o siurrealistai turėjo savo prasimanytus karščiuojančios froidiškos vaizduotės objektus. Sutenas buvo pasikabinęs išdarinėtus karvės griaučius, tas daiktas turbūt taip bjauriai smirdėjo, kad jis juos turėjo kuo greičiau nutapyti, ir štai kodėl mes jo kūrybą vadiname ekspresionizmu; tai buvo tikrai *nuture morte*. Duchamp'as turėjo savo dviračio ratą, pastatytą ant kėdės, kad palaikytų kompaniją (pasidėjo jį savo studijoje dėl malonumo žiūrėti, kaip stipinai sukasi ratu, — laikas buvo sustojęs pirmojo konceptualisto studijoje). 6-ojo ir 7-ojo dešimtmečio popmenininkai turėjo savo kasdienės masinės vartojimo kultūros ikonas — Warholo Brillo dėžučių rinkinį ir sriubos skardines, Oldenbergo farširuotus pyragėlius ir minkšto plastiko rašomąją mašinėlę, Richardo Hamiltono duonos skrudintuvas; o paskutinis šiandienų postmodernistų pasispardymas turi, na, bet ką, kuo jie užgriozdina savo gyvenimus. Robertas Goberis turi milžinišką dėžę “Kleenex” nosinių su pervertu nutekamuoju vamzdžiu, kad jas būtų lengviau pasiekti — tai liudija verksmingus šiuolaikinio meno ir gyvenimo pabaigos žaidimus. “Modernus natiurmortas” Londono “Haywardo” galerijoje panaudoja natiurmorto žanro raidą ir mutacijas XX a. kaip paties modernaus gyvenimo matą. Paroda yra mažytė mūsų amžiaus istorija, taip pat ir objektų, kurie pakeitė modernias gyvenimo sąlygas, istoriją — telefonai, rašomosios mašinėlės, duonos skrudintuvai ir elektros lemputės iš lėto išstumia vaisius, daržoves ir negyvus daiktus. Paroda, kurios paantraštė “Troškimų objektai” (frazė, kuriai jau iš tikrųjų laikas į užmarštį) atkeliavo iš Niujorko šiuolaikinio meno muziejaus, kurią ją organizavo Margil Rovvell, muziejaus piešinių saugotoja. “Haywardo” galerija yra vienintelė parodos vieta Europoje.

Tai puiki paroda, pasižyminti keliais tikrai gerais dalykais — ji sąmojinga, stebinanti (dabar meno problema ta, kad jis norėdamas nustebinti, visiškai nestebina) ir gražiai sutvarkyta bei suprojektuota.

Mes pradėdame — neišvengiamai — nuo Cezanne'o ir jo pribloškiančio “Natiurmorto su imbiero stiklainiu ir baklažanais”, kuris buvo baigtas 1894 m. Cezanne'as ir Gustonas žaidė kontūrais, savavališkai iškraipė ir bandė nustatyti to, kas negyva, slaptą gyvenimą. Laimei, paroda apsaugo mus nuo vergiškai nuobodžių, pavėlavusių mažųjų Cezanne'o metodo meistrų, kurie be jokios abejonės prišiukšlintų parodoje, jei ji būtų organizuota Didžiojoje Britanijoje. Įtempto žvilgsnio mokykla užleidžia vietą žaismingumui, beprotybei. Mes visi dabar — vartotojai.

Pasukite už kampo, o ten nuostabi bronzinė Picasso absento taurė (1914 m.), papildyta tikru šaukštu. Štai – blogos reputacijos Duchamp'o dviračio ratas ir jo autoerotinis šokolado malūnėlis (viengungiui, kuris pats susimala šokoladą) bei jo paukščių narvelis, pilnas marmurinių cukraus kubelių. Čia yra agresyvus Man Ray'aus lygintuvas. Čia ir – metafaziškasis Morandis, ir Ferdinando Leger dvi rašomosios mašinėlės.

Amžius greitina tempą, pradedant nuo Stuardo Daviso 1924m. sukurto popmeną pranašaujančio darbo – nutapyto skysčio burnai skalauti butelio (“tai – apsivalymas” – parašyta etiketėje), kuris atsispindi vonios veidrodyje. Magrito kumpio riekelė, kuri į jus kaltinamai žiūri, Dali omaras ant telefono, renkantis šalto vėžiagyvio numerį. Nors Dali telefonas su omaru yra neįprastas, jo nutapytas paprasčiausias krepšelis su duona yra keistesnis. Duona tame krepšelyje yra taip įsipynusi į kasdienybę, taip ignoruojama, kad jos rupus trapumas šokiruoja (Searle, 1997).

Maistas ir mada

Taip dažnai girdime minint žodį “MADA”. Kas tai? Tai viskas kas nauja, kiekvienai kartai savo. Girdime ir matome, kaip keičiasi mūsų interjerai, buities daiktai, automobiliai, rūbai. Viskas tobulėja, galbūt lengvina mūsų kasdienę buitį, ar šiaip yra tuo metu naujovė, tarsi pati reikalaujanti atkreipti dėmesį.

Kaip ir kitose srityse, drabužių dizaine vis labiau įsigali momentinis menas. Tai ką galima parodyti vieną kartą, ir tai kas gali likti užfiksuota nuotraukoje, audio įrašė, ar paprasčiausiai atmintyje.

Eksperimentuojama įvairiai. Žmogaus apdarą buvo įprasta matyti iš audinių, odų, kailių, tačiau šiais laikais sunku nustebinti. Ieškoma to, ko dar nematė niekas. Todėl nenuostabu, kad ir į tokią konservatyvią sritį, kaip tekstilė, įsiveržia maistas. Vis dažniau sumirga laikraščiai neįprastais pranešimais, kaip vienas ar kitas dizaineris “aprengia” manekėnę tiesiog maistu. Gal neįprastai atrodo suknelė iš graikiškų riešutų ar miniatiūrinių kopūstų galvučių, tačiau reikia pripažinti, kad tai originalu. Galbūt seniau, tyčia ar netyčia žmonės apsidrabstę, apsikabinę maistu skaniai vienas iš kito juokėsi, ir tikrai nepagalvojo, kad ateityje tai taps realia paroda, šou idėja. Dabar jau nieko nebestebina ištisi renginiai, festivaliai, vykstantys net tarptautiniu mastu. Tai gali būti tiesiog naujų galimybių, naujausių tendencijų demonstravimas, arba gali net turėti kažkokią mintį, išreikšti tam tikras socialines, ar kitokias problemas (protesto akcijos).

Visai neseniai, Kauno mieste matant miniai žmonių, buvo demonstruojami drabužiai, dengti tikrais natūraliais žaliais kiaušiniiais. Šie vėliau tiesiog ant kūno buvo daužomi, varvėdamas jų turinys kėlė toli gražu ne patį maloniausią jausmą. Tokia realybė. Ne viskas gražu, kaip norėtusi.

Tokijoje vykusį tarptautinį šokolado mugę “Salon Du Chocolat Tokyo” stebino pasaulį savo išradingumu. Ją reklamavo žinomi dizaineriai, pateikdami publikai savo kūrinius iš šokolado.

Hepeningas

Hepeningas, tai meninė srovė, vardą įgavusi tik XX a. II pusėje. “Tai renginys, turintis dailės (skulptūros, tapybos), muzikos, kino, choreografijos elementų. Jame bandoma supinti meno ir tikrovės elementus, panaikinti ribą tarp jų, reginio aplinka ir veiksmas grindžiama improvizacija”. (Smith 1996, p. 123).

Hepeningas gali būti sudėtinė kulinarijos kaip meno dalis. Arba netgi atvirkščiai. Jame daug liaudies motyvų, tokių kaip pvz.: kuris pirmesnis kaukštelės sėdintiesiems prie stalo šaukštu per kaktą valgant naują patiekalą, arba visi koldūnai su mėsa, o vienas kitoks — tai netikėtumo momentas. Profesionaliojoje kulinarijoje, tai išauga į tikslinius renginius ir vaizdus. Senovės romėnų puotą aprašė Virgilijus (iš pyragų — gyvi strazdai skrenda, vynas maišomas krateriuose, uždegamas skystis ir geriamas). Pirmas patiekalas pateikiamas kaip šou: įeina trubadūrai, vienas paskelbia — “avinai”, o kitas įneša aviną. Tokia tvarka pristatomi kiti patiekalai.

Renesanse atsiranda žvilgsnis į antiką. Tų laikų puotos ir papročiai aprašomi kartu su Radvilos Našlaitėlio gyvenimu (žr. Priedas 1). Jo rūmai, prabanga ir pasiekimai.

Baroke hepeningas — neatskiriama puotos dalis. Joje maistas užima svarbią, bet ne svarbiausią poziciją. Tai vienas iš reginio komponentų. Šalia teatralizuoto pasirodymo (baleto užuomazgos), fejerverkų, meninių ledo skulptūrų. Nekalbant apie stalą su veidrodžiais, dažytais paukščiais, gėlėmis. Tai žinoma sąlygodavo užsakovo skonis ir “kišenė”. Be abejo ir ceremonmeisterio talentas, ne tik kūrybinis, bet ir organizacinis. Yra išlikę Medini rūmų puotų, Prancūzijos Liudviko 14-ojo, Jekaterinos 2-osios organizuotų puotų aprašai. Jekaterinos puotos metu, Peterhofe iš visų fontanų tryško vynas arba pienas, apšviestas fejerverkų. Tai barokinis turtingųjų šou — hepeningas.

Hepeningas vystėsi ir kita sritimi. Tai kada patiekalas stebindavo savo vizualinėmis savybėmis. Tai tarkim A. Mickevičiaus aprašytas tortas (žr. Priedas 2). Visi šou vykę užsienio šalyse turėjo atgarsį Lietuvoje, tai galėtume vadinti sudėtine pasaulio kultūros dalimi. Išsivysto tostų mada.

Klasicizme šou truputį užmiršamas, pasidaro nematomas. Ritualas — sėdėti su šakute, peiliu rankoje, laukti kad aptarnautų. Vėlgi atsiranda kaip dabar vadintume — paprotys, torto pjaustymas. Susisieja su meniniu pradų, su sakralika, “prie stalo, kaip bažnyčioj”. Tai XIX šimtmečio vyraujanti tendencija, turėjusi ir savų atmainų (damos maudomos šampane).

XX amžius davė kitas formas, kurios atspindėjo pasaulio ekonominę potencialumą, moralę. Pokario suirutė, diktatūrų Europa. Valgis tapo pagarbos objektu. Kiek kitaip buvo Amerikoje. Ten

šis dėsniš nebuvo visiškai uždusintas (iš torto iššoka gangsteris ir susidoroja). XX amžiuje 6–7 – ajame dešimtmečiuose pradedama žiūrėti persisotinusiomis akimis, vėl pradedama ieškoti šou. Atsiranda tam tikri pyragaičiai imituojantys mėsa, žmogaus kūno dalis, pabrėžtinai anatomiškas: galvos pjūvį, lytinius organus. Tai šokiruodavo tiek forma arba netikėtumu. Mėsos formos pyragaitis – skonio siurprizas.

Kulinarinis šou ėmė vystytis keliomis kryptimis, iš kurių galima numatyti 2 pagrindines tendencijas:

1. Tradicinė – oficialioji. Protokolų apspręstas diplomatinio priėmimo valgymo ritualas. Iš čia – “švedišką stalą” ar klasikinio banketo atmaina, nukeliavusi net į šeimą.

2. Tai valgio hepening’izavimas. Patiekalai ant nuogo žmogaus kūno. Patiekalas, skulptūra ar tortas su žymaus žmogaus atvaizdu, jo valgymas. Kita atmaina, turinti emocinį tikslą, suvirpinti riboto žmonių rato emocijas. Menas kaip menas. Savyje nešantis tik trumpalaikio hepeningo neužmirštamo įspūdžio momentą ir prasmę. Šiuolaikinio hepeningo formas surašyti ir klasifikuoti labai sunku, neišėina nustatyti ribų. Kur jis pateikiamas kaip kulinarija – sudėtinė užmanymo dalis, arba priešingai, maistas, kaip vaišių ritualas apiforminamas hepeningu, t.y. netikėtumu, veiksmu, kvapu, garsu. Visa tai vertinama įvykio kontekste, kur tai vyksta: puotoje, parodoje ar gatvėje (Gough, 1999).

Logika sako, kad hepeningas įgavęs pilietybę tik XX amžiaus pusėje (nors egzistuoja nuo pirmų bendruomenės), neabejotinai egzistuos ir ateityje, tiek kartodamas daugumą istorizmo principų, tiek atrasdamas naujų išraiškos priemonių, kurias leis tiek naujos technologijos tiek visuomenės moralė.

Kiekvienas mūsų gyvenimo aspektas tėra tik maža dalelė visumos, tad, jei kas nors rašys knygą apie XXI amžiaus banketų ir furšetų madas, būtinai pasakys, kad šio amžiaus pradžioje bendras pragyvenimo lygis buvo toks, kad į pobūvius žmonės rinkdavosi ne nors kartą per savaitę sočiai pavalgyti, o paskanauti naujų patiekalų, pasigėrėti menišku jų patiekimu, pasilinksinti ir pabendrauti. Ir dar būtinai pridurs, kad beveik nebeliko didelių skirtumų tarp įvairių šalių maitinimosi tradicijų, kad žmonės vėl bando atsigręžti į gamtą – noriai kramsnoja šviežią salotos lapą ir vertina natūralius, sveikus patiekalus; beje, puošyboje vyrauja minimalistinis stilius, jai naudojami tik valgomi produktai.

Nors pastaruoju metu gan madingas retro stilius, ir dažnai rengiamos bajoriškos puotos, gerokai pasikeitė supratimas apie maisto higieną, taigi kai kurie dalykai, net labai meistriškai atkartoti, šiuolaikiniam žmogui nebūtų priimtini.

Hepeningo tradicijos Lietuvoje

Dažnai norėdamos pamaloninti šiuolaikinį svečių firmos ar įmonės rengia ne banketus uždaroje salėse, o teminį vakarėlį gamtoje ar kokioje nors kitoje netradicinėje vietoje. Dabar kuo

puikiausiai išnaudojami laivų deniai, traukinių vagonai ar net troleibusų salonai – na, o esant geram orui, parkai ar šiaip miško aikštelės.

Daug vakarėlių gamtoje rengiama Trakuose ir Užtrakio dvare. Vieta dažniausiai sietina su vakarėlio tema, čia vyksta bajorų, medžiotojų puotos. Nors žaidimams, šokiams, šaudymo ir kitokioms varžyboms tokiuose renginiuose skiriama daug dėmesio – pavalgyti, ypač būnant gamtoje, labai svarbu.

Lietuvoje pobūviai lauke neturi gilių tradicijų, pusryčiai žolėje ir vakaronės leidžiantis saulei privilegija tų kraštų, kur orai patikimesni ir nekrečia netikėtų išdaigų. Todėl mūsų regiono dvaruose ir soduose pasilinksminimai lauke būdavo rengiami tik tokiose vietoje, kur, pasikeitus orui, lengva vakarėlio vaišes perkelti į patalpą. Beje, kiek teko teirautis, ir dabar, bent jau Europos šalyse, furšetai gamtoje daromi tik nuolat tam įrengtose vietose, ateityje, ko gero, taip bus ir pas mus. O kol tokių vietų nėra, tenka tik stebėtis mūsų restoranų savininkų išradingumu, organizuotumu – jei tik yra pageidaujančiųjų – jie į bet kurį šalies kampelį atveš karštųjų ir šaltųjų užkandžių, pastatys visą skėčiais ir tentais dengtą miestelį, stalus, suolus. Norinčiųjų susikurti ir išlaikyti gerą pobūvių rengėjo vardą daug, tad ir dirba žmonės nesitaupydami, nesakydami žodžio “negalima”. Vaišės gamtoje labai patrauklus dalykas, ir jų daug kas pageidauja. Tiesa, retai kas ryžtasi taip atšvęsti vestuves, nors beveik visi išvažiuojamųjų pobūvių rengėjai gali papasakoti apie labai gražiai surengtas iškilmingas puotas lauke, prie vandens telkinių. Tokiais atvejais dažnai teritorija apibrėžiama į žemę įsmeigtais degančiais fakelais, vandenyje plukdomos pusmetro skersmens plaukiojančios žvakės, gėlių vainikai. Jei aplinkos nepuošia tuomet žydintys gėlynai, statomi pilni gėlių vežimai, valtys, didelės vazos, krepšiai, statinaitės. Beveik būtinas elementas galimybė kepti maistą ant atviros ugnies ar laužas. Kad ir kokios būtų linksmos atrakcijos, kompanijoje visad atsiras žmonių, norinčių ramiai pasišnekėti ar tiesiog patylėti prie ugnies, tenka pasirūpinti, kad komfortabiliai jaustųsi įvairių poreikių svečiai.

Pobūviai lauke dažniausiai užsakomi įstaigų ar įmonių švenčių proga – oficialioje aplinkoje bendraujantys žmonės ypač nori neformalios aplinkos, žaidimų, šokių.

Menu patiekaluose randami įvairiausi produktai. Dabar visame pasaulyje vyrauja mada, viename patiekale jungianti įvairių šalių virtuvių produktus, todėl jums šalia iš Afrikos atvežto kuskuso gali patiekti ispaniškos žuvies ir japoniško sojų padažo. Taigi ir čia vyniojamas sterkas su šparagais į smulkius makaronus primenančią, japonišką *kaitafi* tešla, kiti gardesiai apšukami tarsi ploniausias popierius *filo* tešla, džiovintos slyvos apvyniojamos pakepta šonine ir sugalvojama kitų pačių netikėčiausių derinių. Beje, labai populiarūs originalūs lietuviški maži pyragėliai su grybais. Prie sotesnių patiekalų, mėsos vyniotinių, patiekiami daug įvairių įdomaus skonio padažų. Net kepinta duona su česnakais čia patiekiami kaip tikras delikatesas – neįtikėtinai plonos, peršviečiamos riekutės, verdamos aliejuje įgauna įmantrias, išraitytas formas ir traškučių skonį.

Furšetams skirti patiekalai kartais atnešami specialiuose mažuose indeliuose, keraminiuose šaukštuose, taurelėse.

Beje, ruošiant vaišes, visada stengiamasi kuo daugiau sužinoti apie svečius, koks jų amžius, galimas išprusimas. Intelligentiškose kompanijose valgoma gerokai mažiau, norima rafinuotesnio maisto, kitiems reikia paprasčiau. Bendrovės pasirūpina viskuo – lauko stalais, suolais, skėčiais. Joms daug smagiau, kai užsakovai nori originalumo. Vienos bendrovės atstovė mielai prisimena šiuolaikinio šokio festivalio dalyviams ruoštus keturių spalvų – raudonos, baltos, mėlynos ir žalios – stalus. Tada šios spalvos dominavo ne tik staltiesėse ir servetėlėse, bet ir lėkštėse, tiesa, sunkiausia buvo sukurti mėlynus patiekalus, nes ši spalva ne itin “valgoma”, teko pasitelkti jūros atspalvius ir įvaizdį.

Įdomiai buvo pavykęs pobūvis Afrikos motyvais, ispaniškas, ledinis. Čia vešėjo iš ananasų “išaugintos” palmės, iš atšaldytų kokosų buvo geriama *pina colada*, puikavosi ledinės skulptūros ar kiti smagūs temai tinkantys elementai. Tada temos dvasia aprenjami ir padavėjai, dekoruojami stalai. Komandoje nuolat dirba profesionali dizaino specialistė, kuriai ir tenka didžiausias krūvis dedant paskutinius štrichus.

Jei pramogaujama lauke, čia pat kepami paršiukai, jautukai, kumpiai – tai ir smagus efektas akims, ir kvapų gausa, ir sotesnis maistas.

Svečiai pripratę net ir gamtoje rengiamą pobūvį užbaigti tortu, ir, kai kartą, suderinę su užsakovais, bandė patenkinti svečių poreikius net septynių rūšių desertais, juos suvalgę, žmonės vis tiek dairėsi torto. Taigi tortai kepami kokio nori dydžio, kokių nori formų. Bendrovė yra pagaminusi tortą pagal Valdovų rūmų maketą, saldainių fabriko statinį, Titaniką, Krokuvos bokštus. Ką gi, berods, ir šiuolaikiniams konditeriams ir kulinarams fantazijos ir sugebėjimų užtenka, jei bus madinga kurti operetės vaizdelius ant stalo, jie sukurs, tik dažus naudos maistinius, ne taip kaip viduramžiais (Parengė Rūta Lukaitytė).

Maistas reklamoje ir masinės informavimo priemonės

Kaip žmogui nepasiklysti naujojoje bakalėjos demokratijoje, kai pasaulis lyg didelė parduotuvė, ir jeigu joje nėra prekių etikečių – pasaulis nieko nevertas. Bakalėjinės būties realybėje blaškosi mūsų protas ir ieško atsakymo.

Didėjanti gyvenimosi modelių, vartojimo stilių diferenciacija kaip savotiška pasiūla (per reklamą, masinės komunikacijos priemonių teikiamus pavyzdžius, aplinkos stebėjimą) išplečia pasirinkimą, formuoja žmonių poreikius bei interesus. Vosyliūtė (2003, 41-45; 47) remdamasi J. Baudrillard'o, teiginiais, akcentuoja, kad reklamos tikslas – komercinius santykius paversti asmeniniais. Vartojimo visuomenėje žmogus save apibrėžia ar tobulina būtent vartodamas, jo

gyvenimo stilius dažnai organizuojamas ir priklausomas. Anot Baudrillard'o, reklama yra prekės estetizavimo būdas, suteikiantis jai individualų identiškumą, kuris ją išigijus pirkėjui, transformuojasi į vartotojo asmenybės elgseną, į jo estetinių nuostatų mechanizmą. Ypač per TV rodoma reklama – tai patrauklūs vaizdiniai, įdomūs siužetai, dažnai prabangi aplinka, gražūs žmonių santykiai. Kartais vien tie reginiai sukelia žiūrovams estetinį pasigėrėjimą, nors tie daiktai ir nedomina. Reklama tampa svarbia socialinių santykių dalimi, aktyvina ir atkampiausiai gyvenančių žmonių nuostatas, formuoja naujus poreikius (pvz. geriamas vanduo parduotuvės vitrinoje), supažindina su naujais produktais ir prekėmis (čipsai, kramtomoji guma). Reklamos konstravimo formos artėja prie populiarios kultūros raiškos. Reklama dažnai peikiama dėl neetiškumo, neatitikimo tautinės kultūros normoms, išūlumo. Informaciją apie kasdienes daiktus (skalavimo milteliai, kramtomoji guma) perteikiant "romantiniu" stiliumi sukeliama tam tikras šokas, prie kurio vėliai priprantama. Prekė dažnai iškeliamą į aukštesnę vietą už kultūrą, viešai rodomi, daugelio nuomone, nereklamuotini gyvenimo fragmentai. Nelygiaverčiai dalykų sulyginimas, prabangos demonstravimas žinoma keičia vartotojų vertybines nuostatas.

Kita vertus reklama neatsiejama šiuolaikinio gyvenimo stiliaus dalis. Keičiasi žmogaus elgesys. Domimasi naujomis parduotuvėmis, mugėmis – skatinamas jų lankymas.

Televizija, masinės kultūros platintoja ir propaguotoja, taigi ir dauguma jos pateikiamų žiūrovams gyvenimo būdo modelių bei elgesio normų yra masinės kultūros produktai. Televizija platina masinius įvaizdžius: ko siekti, ko norėti, kaip rengtis, ką valgyti, elgtis ir pan. Ji diktuoja madas, modeliuoja gyvenimą, jauseną, galvosena; formuoja nuomones, skonį. "Visuomenės informavimo skleidžiamos masinės kultūros pasekmė – gyventojų estetinio bei meninio skonio prastėjimas. Ji propaguoja masinės kultūros vartotojišką psichologiją, verčia į viską žvelgti per "rinkos akinius" (Sociumas).

Pridegusius kiaulių katilus už rublį dvidešimt, šiandien keičia populiarėjantys rykai iš "medicininio plieno", o televizinius ditirambus valdančiai partijai – viliokiški indaujų šou:

"Įbersime vegetetės", "papjaustysime belgiškų sliėkų", gausime "keptą karpį su medaus padažu". Atrodo, kad dabar visi eksperimentuoja su maistu, ir kiekvienas Lietuvoj tik siekia didžkukulius sukergti su Indostano baklažanais.

Nūdienos bakalėjos pasisekimą lemia ir nauji prekinės išvaizdos blizgučiai, nė kiek nepanašūs į šleikščiai pilką pigaus kartono chaosą "kuo daugiau!". Puikus šūkis laisvėjančioje visuomenėje – "gaujoje" atspindi nesibaigiančią organiškų norų grandinę. Taip jau atsitiko, kad šių dienų realybė tik ir susideda iš maisto judėjimo. Naudojamos visos verbalinės atributikos priemonės, vienaip ar kitaip susijusios su maisto įgijimu ar pradimu.

Gražus įpakavimas verčia ir gražiai gyventi – formuoja savitą bakalėjinę kultūrą. Dailūs ir įvairūs produktai – verčia dailiai ir įvairiai maitintis. Taip atsiranda rafinuotas mitybos

modernizmas, beveik reiškiantis vakarietiška demokratija. Egzotiškas žodis “bananas” tapo dažnas, nors neretai vis dar pastebimas didžiosios dalies piliečių nesąmoningas įprotis, kai niekas nemato, samčiu srėbti tiesiai iš puodo (nostalgija). Valgymas visada buvo susijęs su socialiniu statusu, kuo jis žemesnis, tuo šlykščiau žmogus maitinasi. Ir atvirkščiai, mitybos grožis rodo lipa hierarchijos laiptais aukštyn. Galimas dalykas, kad valgymo pobūdis lėmė tokių kultūros reiškinių kaip barokas ar rokoko atsiradimą.

XVIII a. “Baroko patiekalai – tai pirmiausia reginys. Skonis – antraeilis dalykas. Į puotos stalą buvo stengiamasi patiekti kuo įdomiau dekoruotą patiekalą. Tam reikalui naudojo ir nevalgomus dalykus: aukso foliją, dažyto medžio konstrukcijas. Daugelį kulinariųjų šedevrų auksavo ir spalvotai dažė, dažnai jie vaizduodavo pasakų paukščius, žvėris, kurie tik savo viduriuose slėpė tą ar kitą valgi. Sumedžiotus paukščius – gulbes, fazanus, povus, iškepę atnešdavę kaip iškamšas su jų plunksnomis, paauksuotus. Nors tai atrodydavo efektingai, valgomoji dalis buvo “velnio verta”, - mini to meto žinovai. Kas ten žino, tiesa tai ar ne, bet taip rašoma knygoje “Nuo mamutų iki cepelinų”.

Mat rafinuotą maisto įmantrybę peralkę meno genijai tegalėjo tik pamėgdžioti savo kūryboje.

Kas galėtų paneigti, kad barokui būdingai pompastikai, išorinio efekto ir puošybinių elementų gausos atsiradimui neturėjo įtakos dabitiškai nukrauti absoliutinės monarchijos stalai? Taigi, naujųjų statuso propaguotojų (arba naujųjų aristokratų) išmaniai reiškiamos pastabos maisto ruošimo, etikos ir estetikos temomis demonstruoja tam tikrą žmonių išsiauklėjimą, kuris atspindi tikrąją bakalėjos būklę visuomenėje. Juk aišku, kad jei prasmės neįmanoma surasti, o ji instinktyviai būtina, žmogaus akys visada krypta ten, kur yra parduotuvė. Nesibaigiančios šio instituto paieškos suteikia galvijiško džiaugsmo ir sukuria prasmės jauseną, kurios neretai taip trūksta kasdienos niurksojime. Tai dar kartą patvirtina faktą, kad romantinės poezijos impresijų ir mąstymo metaforomis laikotarpis pradingo istorijoje. Tuo tarpu šiandien išsigalinti bakalėjinė kultūra tampa vis labiau atgimstančiu savisaugos instinktu, kuris lemia ledynmečiui būdingus tarpusavio santykius.

Naujoji bakalėja ima nuodugnai ir ilgam įsitvirtinti kasdienėse mintyse, poreikiuose, tikėjimuose, kai regimybė įgyja vien tik kalkuliatoriaus patirtimi paremtus būties bruožus, kad ir kaip idiotiškai tai atrodytų.

Kaip sublizgėti reklamoje? – Šokiruoti!

Štai Hamburge atvėrė duri originalus muziejus po žeme, kur menininkas Dyteris Rotas eksponuoja supelėjusius darbus. Nuo 1961 m. šveicarų menininkas D. Rotas (1930 – 1998) kapodavo knygas, tokias kaip pvz. Giunterio Graso “Skardinis būgnelis” ir primaišęs želatinos,

masę perdirbo į dešreles. Vėliau jis sumodeliavo autoportretą iš šokolado, biustą aplipdė paukščių lesalu ir pastatė atviroje vietoje sode, kad paukščiai laisvai galėtų lesti.

Iki šiol šis “Eksmenininkas” žavėjosi viskuo, kas buvo skirta neamžinybei — tuo, kas gedo, stipriai dvokė ir traukė parazitus. Jis įrėmindavo duonos paplotėlius, majonezu išpiešdavo debesis, o iš triušių atmatų sulipdydavo tuos pačius triušius.

Šis menininkas — neodadaistas turėjo savo pasekėjų. Šie rinko jo kūrinius su tokiu užsidegimu, kaip jie buvo kuriami. Štutgarto nacionalinėje galerijoje buvo eksponuojami Roto darbai iš privačios kolekcijos.

Muziejaus iniciatorius 60 — metis advokatas Buzė menininkui savo viloje dar 7 — o dešimtmečio pabaigoje įrengė ateljė. Tai chaosų organizuotojas Rotas tą dviaukštį statinį prie upės pavertė “Pelėsių muziejumi”, kuriame kolonos iš cukraus beveik buvo susmukusios, česnakinė skrynja beveik ištižo, o šokoladinė virtuvė atrodė taip, tartum kas nors čia ką tik būtų darbavęsis.

Reklamos poveikis gali būti teigiamas ir neigiamas.

Spauda, televizija šiandien stengiasi ir gali patenkinti net patį išrankiausią pilietį. Kaip sakoma “Kiekvienam pagal poreikius”. Jeigu kalbėti apie maistą ir viską kas su juo susiję, tai ši sritis taip turi savo nišą. Televizijoje galime pamatyti laidas apie etiketą, papročius, keistenybes ir įvairovę, galų gale net maisto gamavimo pamokėles. Laidas gurmanams “Baltojo katino svetainė”. Spauda žinoma taip pat neatsilieka . Tarp krūvos spalvotų leidinių randame “Gerą skonį”, “Paragaukite” ir daugelį kitų. Populiarių žurnalų ar laikraščių ištisus priedus skirtus “Maistui”.

Suaugęs žmogus priklausomas nuo reklamos, suvokia, ir dažnai savęs paklausia, kodėl? Deja to negalima pasakyti apie vaikus. Naujausių tyrimų duomenimis, vaikai nesugeba kritiškai vertinti televizijos reklamos ir yra linkę ją suvokti kaip tikslią, nešališką ir be jokios abejonės, teisingą. “Tyrimė dalyvavę vaikų raidos, kognityvinės ir socialinės psichologijos ekspertai priėjo prie bendros nuomonės, kad vaikai nėra pakankamai protiškai subrendę, kad perprastų reklamą kaip vieną iš įtikinėjimo būdų ir itin pasiduoda jos įtakai. Psichologijos profesorius B. Wilcox teigia, kad vaikai, nesuprantantys pačios reklamos, kaip reiškinių, esmės, tampa lengvu jos taikiniu. Jie gerai įsimena reklamuojamą produktą pamatę vos vieną kartą. Reklama tiesiogiai prisideda prie netinkamų mitybos įpročių, kurie gali išlikti visą gyvenimą, formavimo” (Psichologija tau, 2004, p. 7).

II. VERTYBINĖS NUOSTATOS ĮVAIRIŲ TEORIJŲ IR PRAKTIKOS KONTEKSTUOSE

2.1. Vertybių samprata edukologijoje ir reikšmė maisto subkultūros kaitai

Norint suvokti įvairių vertybių ir nuostatų interpretavimą reikia apžvelgti įvairius šaltinius. Sudėtinga apibrėžti vertybes, kaip pedagoginį reiškinį, nes kiekvienoje situacijoje gali kisti jų interpretavimas. Vienas iš žymiausių sociologijos teoretikų Max'as Weber'is (1864-1920) teigė, kad "vertybės gali būti teorinės (tiesa), politinės (teisingumas), dorovinės (gėris), estetinės (grožis) ir kt." (Čiužas, 2001 p.100).

Vertybės apibūdinamos kaip žmogaus santykis su įvairiais aplinkinio pasaulio objektais. Juodeikienė (2004, p.39) teigė, kad vertybės nėra racionaliai suvokiami, argumentais įrodomi prasminiai turiniai. Jos atsiveria vertybiniam jutimui, kuris skirtingai nuo bet kokio juslinio – efektyvaus jausmo, laikomas dvasiniu, iracionaliu jausmu. Todėl vertybės yra labai įvairiai interpretuojamos.

Šiandien sociologinėje ir socialinėje – psichologinėje literatūroje vertybių sąvoka apibrėžiama dvejopai:

1) plačiąja prasme – kaip realios tikrovės reiškinį ir daiktų reikšmingumas pagal tai, ar jie atitinka visuomenės socialinių grupių ar asmenybės poreikius, ar neatitinka jų;

2) siaurąja prasme – vertybės yra kaip moraliniai ir estetiniai imperatyvai (reikalavimai), sukurti žmogaus kultūros ir besireiškiantys kaip visuomenės sąmonės produktas (Trumpas sociologijos žodynas, 1989, p.442-443).

L.Jovaiša teigia, kad vertybe gali būti toks reikmuo, kuris yra visiškai subjektyvuotas, įprasminas, paliečia individualybės sąmonę ir jausmus, tapdamas jos požiūriu, poreikių, interesų ir idealų integraline dalimi. Jo nuomone vertybė yra tai, ko žmogus ieško savo biologiniams, materialiniams, socialiniams ar dvasiniams poreikiams patenkinti Vertybės, asmenybės struktūroje, įgyja idealų, siekių, gyvenimo tikslo ir prasmės formas.

Vertybės – "tai specifinės mus supančio pasaulio objektų ir reiškinų charakteristikos, turinčios teigiamos reikšmės žmogui, kolektyvui ar visuomenei" (Etikos etiudai, 1982, p.5).

Vertybė yra tai, kas žmogui subjektyviai vertinga, nuo ko jam geriau arba kas padeda įgyvendinti fundamentalius žmogaus poreikius (saugumo, laisvės, pripažinimo, meilės ir pagarbos, saviraiškos, orumo ir kompetencijos, vientisumo ir pilnatvės, vidinės bei išorinės harmonijos bei vidinės tvarkos paprastumo). Vertybės daro žmogų laimingą. Patirties vertybės (pvz.: vaikų

auginimas, pinigai, rūbai, maistas ir kt.) laikinai įprasmina mūsų gyvenimą. Aukštesnės, dvasinės vertybės (meilė ir pagarba, tikėjimas, viltis, gerumas ir t.t.), sąlygoja visą gyvenimą. Jos padeda apsispręsti labiausiai neaiškiose situacijose. Kai trūksta pagrįstos informacijos, žmogus pasielgia pagal savo vertybes. Dėl to labai svarbu jas sau atskleisti ir įsisąmoninti (Gudelis, 1983, p.24).

A. Jacikevičius (1999) teigia, kad vertybės yra sudėtingos nuostatos, kurių turinį sudaro mintys, vaizdiniai ir emocijos apie daiktų ir reiškinių reikšmingumą asmenybėms ir grupėms. Vertybės formuojasi asmeninės patirties būdu suprantant savo poreikius ir lyginant juos su aplinkos objektais. Daiktai, reiškiniai ar žmonės, kurie tiesiogiai patenkina, padeda patenkinti arba spėjama, jos ateityje patenkins asmenybės materialinius ar dvasinius poreikius, laikomi vertybėmis. Vertybės, kaip ir kitos nuostatos, formuojasi ne ik pačios asmenybės iniciatyva. Suaugusieji perduoda vertybinius teiginius bei vaizdinius naujai kartai ją mokydami, auklėdami ir darydami kitokius poveikius. Vertybinės nuostatos formuojasi aiškinantis savo išgyvenimus, juos apmąstant, pagrindžiant tam tikromis sąvokomis, (gėris, grožis, meilė ir kt.). Taisyklės, normos taip pat svarbus vertybių formavimo būdas. Taip individai perima tos kultūros visuomenės, kurioje jie auga ir formuojasi, vertybių sistemą.

Bydam (2000) išskiria vertybių įtaką protavimui:

“Vertybės, pažiūros lemia, tai, kaip mes valdome situacijas. Jos yra mūsų socialinio paveldo dalis, kur turi įtakos tiek istoriniai, tiek asmeniniai veiksniai. Vertybės ir pažiūros turi tiek istoriniai, tiek asmeniniai veiksniai. Vertybės ir pažiūros turi reikšmės protavimui, nuo jų priklauso, kaip tiksliai galime įvardinti mus užklupusį poveikį ir jo reikšmę sau bei kitiems” (Bydam, 2000, p. 84.). Tai taip pat turi įtakos lankstumui, kurį sudaro gebėjimas koreguoti planus bei taktiką ir gebėjimas bei noras veikti laikantis šios pozicijos. Bydam (2000) taip pat pabrėžė, kad vertybės turi reikšmės toliaregiškumui, kitaip tariant, gebėjimui įvertinti ateities perspektyvą, gebėjimą matyti, kaip mes patys ir aplinkiniai reaguos į veiksmus, kurie yra protavimo ir lankstaus veikimo rezultatas.

Vertybės reguliuoja žmonių santykius, yra savotiškas imperatyvas, privaloma elgesio taisyklė. Jos paaiškina žmogaus elgesį, užtikrina asmenybės kryptingumą (Suslavičius, Valickas, 1999, p.36).

Taigi, vertybės suteikia mūsų gyvenimui kryptį, organizuoja ir motyvuoja mūsų elgesį. Kad taip būtų, žmogus turi:

- 1) jas sau įvardyti;
- 2) būti sąžiningas ir atvirai deklaruoti vertybes;
- 3) siekti vis didesnės vidinės darnos ir ramybės (Damaševičiūtė, 2001, p.13-15)

Pedagogikos terminų žodyne, vertybės sąvoka aiškinama taip: “vertybė - 1) objektas, reikšmingai tenkinantis asmens ar visuomenės poreikius; 2) asmenybės veiklos ir elgesio motyvas, susijęs su objektais, labiausiai atitinkančiais materialinius, kultūrinius ar dvasinius asmenybės

poreikius. Taigi skiriamos objektyvios ir subjektyvios vertybės. Kultūros, mokslo, meno, technikos, technologijos vertybės sudaro mokymo ir auklėjimo turinį, atitinkantį konkrečios visuomenės poreikius. Subjektyviosios vertybės – tai, ko žmogus ieško kaip prasmingiausio dalyko moksle, kultūroje, gyvenime, veikloje, santykiuose su kitais žmonėmis. (Pedagogikos terminų žodynas, 1993, p.257).

Humanistinės pedagogikos atstovo “Maslow išskirti baziniai poreikiai yra bendri visai žmonijai, todėl laikytini bendrosiomis vertybėmis. Viso poreikiai arba vertybės, anot Maslow, yra susiję hierarchiškai ir evoliuciškai – pagal stiprumą ir pirmumą. Jo nuomone, gali būti vienintelė galutinė žmonijos vertybė, tolimasis tikslas, prie kurio veržiasi visi žmonės” (Dumčienė, 2001, p. 29 – 30). Įvairūs mokslininkai tai vadina: saviaktualizacija, savęs realizavimu, integravimu, psichine sveikata, individualizavimu, autonomija, kūribingumu, produktyvumu. “Maslow teigė, kad žmoguje slypintį polinkį arba poreikį augti ta kryptimi galima apibūdinti kaip saviaktualizaciją, kaip augimą kiekvienu saviaktualizacijos aspektu” (Dumčienė, 2001, p. 31). Kitaip sakant žmogus yra veikiamas iš vidaus, šis vidinis spaudimas verčia jį siekti asmenybės vientisumo, spontaniško išraiškingumo, visiško individualumo. Žmogiškoji būtybė taip sukurta, kad ji veržiasi vertesnės būties link, prie gerųjų vertybių: ramybės, švelnumo, drąsos, pažinimo, dorumo, meilės, nesavanaudiškumo ir gerumo.

Visos vertybių sistemos, kuriomis remiasi pedagoginės koncepcijos susiveda į vertybinį absoliutizmą. Visos pedagoginės koncepcijos remiasi prielaida, kad vertybės yra specifinė daiktų savybė, nepriklausanti nuo žmonių bei jų elgsenos. Tad vertybės yra:

- Amžinos, nes jų raiška neribojama laiko atžvilgiu, lygiai kaip ir jų šaltinis (Kūrėjas, idėjų universalijų pasaulis, gamtos dėsniai);
- Absoliučios, nes jos galioja visoms žmonių bendrijoms nepriklausomai nuo jų istorinės raidos.
- Nekintančios, nes nepriklauso nuo vietos, laiko, žmonių veiklos;
- Pirminės, nes egzistavo dar iki žmogaus atsiradimo pasaulyje;
- Objektyvios nes jas sąlygoja transcendentieji veiksniai, jos nepriklauso nuo to ar žmonės jas pripažįsta;
- Aprioriškos, nes žinios apie jų egzistavimą bei tikrumą nėra žmogaus proto ar patirties sąlygojamos.

Vertybių internalizavimas remiantis E.Martišauskienės, B.Bitino koncepcijomis vyksta per tris lygmenis. Tai kognityvinis (perpažinimą), emocinis vertinamasis ir elgesio.

Vertybių pažinimas ir jų siekimas yra žmogaus vertybinės orientacijos. Psichologijos žodyne vertybinės orientacijos sąvoka apibrėžiama kaip “individo dorovinių, socialinių politinių, estetinių nuostatų sistema; pastovi asmenybės savybė susijusi su siekiamu idealu” (1993, p. 324,

325). Vertybinės nuostatos tartum programuoja visą žmogaus veiklą, lemia svarbiausią elgesio kryptį, vieną ar kitą poelgį ar net atskirą veiksmą.

Postmodernizmas supriešino modernizmą ir naujas normas bei vertybes. “Tarp šiuolaikinės visuomenės vertybių, kurias postmodernistai ypač kritikuoja, yra proto kultas, laisvės ir mokslo sampratos. Habermas (1958) postmodernizmo projekte pirmiausia išvelgia žmonijos siekį emancipuoti universalias švietimo vertybes, todėl svarbiausiu postmodernizmo bruožu pedagogikoje iki šių dienų išlieka ryšių nutraukimas su bet kuria ideologija, kuri neigia švietimo progresą ir žmogaus laisvę. Visiems postmodernistams būdingas universalumo bei nekintančių normų, taisyklių, vertybių egzistavimo neigimas” (Juodaitytė, 2003, p. 102). Dalis mokslininkų (M. Taylor, 2000; K. Caple, 2000; J. Dodas, 2000 ir kt. ugdymo tikslu laiko vertybių ugdymą, o dvasines vertybes – vienu iš ugdymo komponentų. “Postmodernus pasaulis įteisina visų vertybių reliatyvumą, ir jų turinys nėra apibrėžtas” (Martišauskienė, 2004, p. 9).

Vieni autoriai akcentuoja, kad šį santykį labiausiai lemia žmogaus poreikiai, kiti – interesai, dar kiti – pažiūros, tikslai. 1975 metų filosofijos žodyne nurodoma, kad “žmogui vertybės yra jo interesų objektai, o jo sąmonei – kasdieniai orientyrai” (Filosofijos žodynas, 1975, p.460), o 2002 metų filosofijos žodyne teigiama, kad vertybės sąvoka reiškia “individualiai gyvensenai ir socialiniam bendravimui būtinas taisykles, orientavimosi modelius, elgesio normas, kurių, kaip objektyviai galiojančių, žmonės privalo laikytis subjektyviai vertindami atitinkamus reiškinius, mąstydami ir kontroliuodami savo veiksmus” (2002, p.230). Lietuvių pedagogai S.Šalkauskis, A.Maceina vertybes aiškina lygindami jas su gėrybe. Gėrybė – tai “visa materialinė kultūra, sukurta sutelktomis žmonių pastangomis: mokslas, juridiniai visuomenės tvarkos institutai, meno kūriniai, religinės organizacijos” (Šalkauskis, 1927, p.14). Pasak Sabienės (1999) vertybių turinys formavosi ir keitėsi sąlygojamas daugelio veiksnių. Jos sudaro savitą žmogaus, kaip visuomenės nario, idealą ir pasireiškia jam mąstant, vertinant arba veikiant (taisyklės, normos, papročiai) (Pacevičius ir kt., 1999, 33p).

Dažnai vertybės ir žmogaus santykis su jomis aiškinamas dvasingumo sąvoka. Dvasingumą nuo seniausių laikų bandoma suvokti filosofiniu – teologiniu aspektu. Dvasingumo lygis tarsi apsprendė žmogaus “kokybę”, t. y. vertybes.

Modernėjančiame pasaulyje, besiremiančiame gamtos mokslų laimėjimais, proto galiomis, vis labiau linkstama į dvasingumo kaip nematerialumo sampratą. Šiandien postmodernizmas, J. W. Bello (2000) žodžiais, “įtvirtina pasaulinį skepticizmą. Jis kyla dėl amžinųjų vertybių, apskritai dvasinės dimensijos svarbos menkėjimo, įprasminant žmogaus egzistenciją, nes materialus pasaulis remiasi materialumo, žinojimo jėgos postulatais” (p.171 – 180). Dvasingumą linkstama sieti su pažinimu. A. Rodgeris (2000) dvasingumą kildina iš žmogaus gebėjimo pažinti pasaulį, o durimis į

dvasinį pasaulį mano esant žinojimą. “Kitu patraukliu dvasingumo atskaitos tašku laikomas asmenybės tobulėjimas” (Martišauskienė, 2004, p. 25).

Jovaiša svarbiausia dorovine vertybe laiko dorybę. “Kartu dorovine vertybe laikytinas dorovinis reikalavimas, išreiškiantis konkrečią normą. Vertybės ir normos pasirenkamos pagal asmens dvasios brandą. Tada jos perimamos įsisavinant, į jas įsijaučiant, jomis apsisprendžiant ir tampa asmenybės įsitikinimais bei nuostatomis, o šios lemia dorą elgesį bet kurioje situacijoje (Jovaiša, 2001, p. 89).

Bitinas knygoje “Hodegetika. Auklėjimo teorija ir technologija” (2004) dvasingumas apibūdinamas kaip aktyvus asmenybės santykis su tikrove, kūrybiška laisvės ir reiklumo sau vienovė, kurios ištakos – žmogaus gebėjimas savitai, iš specifinių pozicijų suvokti pasaulį.

Kadangi dabartiniu metu aktuali jaunosios kartos dvasinių poreikių ugdymo ir jų tenkinimo problema amerikietė I. Yob (1995) dvasingumą siūlo įtraukti į ugdymą siūlydama tokį principą: “mokyklas laikyti dvasinio ugdymo institucijomis, kurios padėtų moksleiviams suvokti pasaulį, žmonių poreikius, ekologines problemas, socialines problemas, prekių paskirstymą, ramybę ir tai būtų alternatyvi paradigma valstybinėms mokykloms” (Martišauskienė, 2004, p. 34). J. Lewisas vienareikšmiškai nurodo, kad dvasingumas turi būti ugdomas per visų dalykų pamokas, o ugdymo tikslai turėtų remtis *širdies ir proto* savybių tobulinimu. Dvasingumas šiandien suvokiamas kaip vertybių visuma.

Šiandien edukologija dvasingumo ugdymą labiau sieja su auklėjimo teorijomis ir tarsi atskiria nuo bendrojo ugdymo proceso. Remiantis Rodgerso, E.Martišauskienės cituotomis mintimis galima pabrėžti, kad vertybinis ar dvasinis ugdymas turi funkcionuoti viso ugdymo sistemoje nepriklausomai nuo dalyko, tematikos ar iškeltų dalykinių tikslų. Pažinimas, visokeriopus asmenybės tobulėjimas tai šiandieninis konstruktyvizmo teorijos pagrindas.

“Įvairių pedagoginių srovių atstovai skirtingai traktuoja bei vertina vertybių vaidmenį ugdymo procese. Reikšmingas laikomas ir žmogaus vertybių įsisąmoninimas, apmąstymas, pasirinkimas bei pasirinkimo įvertinimas” (Dumčienė, 2001, p.29).

“Auklėjimo turinį apibūdina vertybės kategorija, tai yra auklėjimo procese ugdytinis pasirenka savitą vertybių sistemą, kuriai jis skiria savo veiklą, savo gyvenimą.

Schiller ir Bryant (2004) išskiria grupę vertybių, kurios yra labai svarbios moksleivių ugdymui. Ji net pateikia pavyzdžius kaip tai daryti. Taigi gailestis ir atjauta, bendradarbiavimas, drąsa, ryžtas ir pasiaukojimas, dora, paslaugumas, sąžiningumas ir principingumas, humoro jausmas, savarankiškumas, pasitikėjimas savimi, ištikimybė, kantrybė, išdidumas, išradingumas, pagarba, atsakomybė ir tolerancija: visoms joms autorių nuomone, turi būti skirtas ypatingas dėmesys. “Jei paliksime tų vertybių sampratos ugdymą atsitiktinumui, mes kaip tauta rizikuosime prarasti milžinišką kultūros dalį” (Schiller, Bryant, 2004, p.7).

Dabartinis Lietuvos mokyklos ugdymo turinys kryptingai siejamas su šiandienine moraline ir pilietine problematika. Jis nuosekliai kelia klausimus, kurie reikalauja vertybinių asmens apsisprendimo, jo dorinės ir pilietinės pozicijos, perteikia demokratinio gyvenimo pagrindus sudarančias vertybes. Švietimo plėtotės strateginiuose nuostatose pažymima, kad “atnaujintas švietimo turinys turėtų išryškinti ir ugdyti šias asmens vertybines nuostatas: savigarbą kitam žmogui, meilę artimiesiems; pagarbą gyvybei; pasitikėjimą savimi; sąžiningumą ir pareiškumą; pasitikėjimą demokratijos principais (žmogaus teisėmis ir laisvėmis, teisėtumu, socialiniu teisingumu ir kitais), pagarbą jiems, nusiteikimą juos ginti ir puoselėti; toleranciją; patriotizmą; solidarumą; pagarbą savo tautos irk rašto kultūros tradicijai ir nusiteikimą ją puoselėti; pagarbą Europos kultūros tradicijai ir pasaulio kultūrų įvairovei; pagarbą gamtinei aplinkai, nusiteikimą ją saugoti ir puoselėti” (Švietimo gairės, 2002, p.148).

Ugdymo procese “ugdytojas susiduria su labai sunkiai sprendžiama problema: leisti ugdytiniui laisvai rinktis vertybes ar pedagoginėmis priemonėmis siekti, kad jo psichikoje būtų indokrinuojamos tos vertybės, kurios, ugdytojo manymu, yra vienintelės teisingos (ar bent priklauso leistinų vertybių kategorijai)” (Bitinas, 2000, p. 84). Paprastai ydingomis laikomos tos vertybių sistemos, kurios nesutampa su visuomenėje priimtąja. Pedagoginiu požiūriu priimtina tik vientisa, holistinė dvasinių vertybių sistema,realizuojama kaip tokia; vertybių posistemės (intelektualinės, religinės, dorovinės, politinės, estetinės ir kt.

Istoriškai pirmosios vertybių sistemos ieškojo aukščiausiosios vertybės už žmogaus gyvenimo. Tai transcendentinės vertybių sistemos, dažniausiai siejamos su religija. Ugdymas Lietuvoje dažniausiai rėmėsi ir remiasi sociocentrinėmis vertybių sistemomis, kurios žmogaus gyvenimo tikslą ir prasmę mato visuomenėje. Tokių sistemų kertinis akmuo – santykis “aš ir kiti”. Tai nusako visas žmonių grupes, nuo mažų iki didelių (šeima, artimieji, visuomenė). Problematiškas aukščiausiosios vertybės įvardijimas verčia orientuotis į kitą vertybių sistemą. “Paskutiniaisiais dešimtmečiais vis daugiau orientuojamasi, ypač ugdymo sferoje, į antropocentrines vertybių sistemas. Šių sistemų išskirtinumas yra tas, kad aukščiausiosios vertybės ieškoma pačiame žmoguje, jo esmėje” (Bitinas, 2000, p. 86). Individo vystymasis reiškia visų jo fizinių, protinių bei dvasinių savybių raidą kaip vieningą, neskaidomą procesą. Šis procesas tai autorinis įsisavinamos kultūros perskaitymas, unikalios gyvenimo būdo formavimas. Socializacija ir individualizacija tarpusavyje neatsiejami: socializacija – žmonijos kultūros pasisavinimas, o individualizacija – šios kultūros individualus transformavimas. “Prigimtiniai veiksniai užleidžia vietą anksčiau įsisavintiems, tapusiems vidiniais šios kultūros modeliais. Iš visų galimų kultūros socializacijos procese individas priima tik nedaugelį, tačiau tai tampa jo nuosavybe. Likusius kultūros komponentus jis gali pripažinti, ignoruoti ar neigti, jų nelaikyti asmeniškai reikšmingais” (Bitinas, 2000, p 89.). Pats vertybių sistemos tapimas asmenybinėmis nėra išnagrinėtas ir pagrįstas, nes

dažnai tokios sistemos kūrėjas nepajėgia šio proceso atsekti. Todėl vyrauja nuomonė, kad šiandien vyraujančios sistemos išplaukia iš senųjų transcendentinių.

Viena sudėtingiausių ugdymo teorijos problema – santykis tarp ugdytinio realaus elgesio ir jo turimų žinių apie deramą elgesį. Moksliniais tyrimais užfiksuota, kad egzistuoja ryškus atotrūkis tarp žinojimo, kaip pasielgti įvairiose situacijose ir realaus poelgio toje situacijoje; juo vyresni ugdytiniai, tuo ryškesnis tas atotrūkis. “Vadinasi, vertybių ir normų žinojimas yra būtina, bet nepakankama patvaraus vertybių internalizavimo sąlyga” (Bitinas, 2000, p. 180). Elgsenos varomoji jėga yra motyvacija. Motyvacijos išsivystymo lygis priklauso nuo to, kiek reikšminga ir artima yra, šiuo atveju, ugdymo sistema.

Bitinas (2000) vertybines orientacijas apibūdina kaip auklėjimo rezultatą. Asmenybės lygmeniu funkcionuojančios vertybės ir apibendrinamos vertybinių orientacijų sąvoka. Ją konkretinant, kalbama apie individo dvasinius poreikius, nuostatas, įsitikinimus, interesus, siekius, norus ketinimus ir pan. Vertybinės orientacijos padeda individui skirti tai, kas jam reikšminga, nuo to, kas nereikšminga, nesvarbu. Vertybinių orientacijų raišką ir raidą sąlygoja asmenybės siekis spręsti motyvų ir valios sferos vidinius prieštaravimus bei konfliktus, kurie bendriausiu pavidalu reiškia, kad asmuo skirtingai suvokia save kaip individą ir save kaip bendruomenės narį.

Čiužas (2001) pateikia keletą vertybinių orientacijų tyrimų, iš kurių vienas atliktas bendrojo lavinimo mokykloje. 2000 m. Lietuvos filosofijos ir sociologijos instituto sociologai atliko moksleivių vertybinių orientacijų tyrimus Kazlų Rūdos K. Griniaus gimnazijoje. Pagal moksleivių svarbiausius pasirinkimo kriterijus buvo sudaryta jų gyvenimo vertybių hierarchija. Tirti abiturientai prioritetus skiria tokioms žmogiškosioms vertybėms kaip pasitikėjimas savimi, išsilavinimas, tikslo siekimas, gabumai, talentas, darbštumas. Gana aukštai įvertintas toks reiškinys kaip “pažintys su reikalingais žmonėmis”, pinigai. Deja tokios bendražmogiškos vertybės, kaip jautrumas, gerumas, rūpinimasis kitais žmonėmis, sąžiningumas, principingumas daugumos abiturientų požiūriu neturi lemiamos reikšmės sėkmei gyvenime. Taip pat iš tyrimo rezultatų matyti, kad vyraujantys interesai yra mados, sportas, meilės paslaptys. Mažiausiai dvyliktokai domisi politika, moralės, etiketo, religijos problemomis. Materialinės gerovės siekimas užgožia dvasines vertybes.

Barkauskaitė (1997, p. 15-37) pateikia tyrimo “devintųjų klasių mokinių nuostatų, vertybių ir vertinimų tyrimas” apibendrinimą. Tai vykęs tyrimas pagal tarptautinę programą “Pings Pings” (“Iš klasės į klasę”). Atliktas – Lietuvoje, Estijoje, Vokietijoje, Olandijoje, Norvegijoje ir kt. Iškeldama klausimą, “kas ateina mūsų pakeisti”, Barkauskaitė reziumuoja moksleivių pasirinktas vertybines orientacijas. Lietuvos problemos mažai rūpi net 66,6 proc. moksleivių, panašiai miesto ir pasaulio, po 62,7 proc. Ir 61,8 proc. Moksleiviams labai rūpi pinigai – 64,7 proc., išvaizda ir rūbai – 64,3 proc., sveikata – 63,7 proc., ateities planai – 55,9 proc., bendravimas su priešingos lyties

atstovais – 41,5 proc. Jie norėtų turėti daug draugų – 72,7 proc., susirasti įdomų darbą – 68,1 proc., madingai rengtis – 65,8 proc., daug keliauti – 61,8 proc. Labai mažai devintokų norėtų dalyvauti visuomeninėje veikloje ar prisidėti prie kultūros puoselėjimo. Net 11 proc. dalyvavusių apklausoje moksleivių rūko, 33,3 proc. vartoja alkoholį, 1,5 proc. vartoja alkoholį. Labiausiai mėgstamos laiko praleidimo formos yra buvimas su draugais, žaidimas kortomis, žaidimas kompiuteriais, kavinių lankymas.

Po šio tyrimo praėjo nemažai laiko, o situaciją mokyklose šiandien Profesorė O. Voverienė komentuoja remdamasi Barkauskaitės mintimis, teikdama, kad rezultatai kalba patys. Autorė teigia, kad “dabartinių moksleivių vertybinės orientacijos yra pedagoginės veiklos rezultatas”.

Šio tyrimo rezultatai nėra džiuginantys ir tai yra ženklas, kad ugdymo sistema neužtikrina pilnavertiško asmenybės lavinimo, per mažai dėmesio skiriama vertybinių orientacijų ir nuostatų formavimui.

2.2. VIII klasės moksleivių psichofiziologiniai raidos ypatumai

Žmogaus raida, jo asmenybės vystymasis – labai sudėtingas ir įvairiapusis procesas. Šis procesas apima tris pagrindines sferas:

“fizinę raidą – ūgio kitimas, svorio kitimas, raumenų jėgos didėjimas ir kaulų tvirtėjimas, jutimo organų, judesių koordinacijos tobulėjimas ir t.t.;

psichinę (kognityvinę) raidą – suvokimas, mąstymas, vaizduotė, atmintis, valia, charakteris ir temperamentas, emocijos ir psichinės būsenos;

socialinę raidą – asmenybės, elgesio ir santykių su aplinkiniais formavimasis, įsijungimas į įvairią veiklą, aktyvus dalyvavimas šeimos ir kitų bendruomenių gyvenime” (Rajeckas, 2004, p.116).

Tad norint pažinti aštuntoką reikia apžvelgti visas tris žmogaus raidos sferas, nes jos tarpusavyje yra labai susijusios.

Pagal Lietuvos psichologų skiriamą žmogaus amžiaus periodizaciją ir švietimo sistemos schemoje nurodomą mokinių amžių VIII klasės mokiniai priskiriami paauglystės (10-16 metų) laikotarpiui.

Paauglystė laikoma atsakingiausiu ir sudėtingiausiu asmenybės formavimosi tarpsniu. Tai pereinamasis laikotarpis iš vaikystės į suaugusiojo amžių, kuris sutampa su lytinio brendimo faze. “Socialiniai lūkesčiai, susiję su paauglio raida, skatina formuotis suaugusiojo elgesį. L.Pulkkinen tai laiko paauglio raidos pagrindu” (Žukauskienė, 1998, p.295).

Paauglystei pirmiausia būdinga tai, kad vyksta spartus fizinis vystymasis. “Iš tiesų niekada žmogus neauga taip audringai, kaip šiuo amžiaus tarpsniu (neskaitant pirmųjų dvejų gyvenimo metų). 12–13-aisiais gyvenimo metais paauglys per metus paauga 5 – 7,5 cm, o jo masė priauga iki 3,5 kg. Ypač ilgėja distalinės galūnių dalys – pėdos ir plaštakos. Jos taip ištišta, kad paauglys nežino, kur dėti rankas, kaip valdyti kojas. Laikotarpio pabaigoje intensyvus augimas sumažėja, sustiprėja raumenys, judesiai darosi koordinuoti” (Jovaiša, 2001, p.40-41).

“Pakinta atramos – judėjimo aparatas: sukaulėja kremzlės, sustiprėja raumenys. 8 metų vaiko raumenų masė sudaro maždaug ketvirtį viso kūno masės, o 15 metų – jau trečdalį. Bet svarbu ne tik masė – sustiprėja ir raumenų kraujagyslės, baigia vystytis raumenų nervų aparato jutimo ir judamosios galūnės, tobulėja raumenų funkcinės savybės.

Pastebimi dideli fizinio vystymosi skirtingumai tarp kaulų judėjimo ir raumenų masės didėjimo. Pastarieji atsilieka nuo kaulų ilgėjimo. Raumenys darosi nepajėgūs valdyti galiūnių, todėl paauglio eisena sunki, rankų judesiai nekoordinuoti, daro daug nereikalingų judesių. Kartu paauglystė – kaip tik tas amžius, kai galima išmokti tobuliausios sudėtingų judesių technikos. Paauglys grojantis muzikos instrumentais, gali išsiugdyti virtuozinę techniką, jis gali įvaldyti specialių sporto pratybų sudėtingiausius elementus, pasiekti neeilinio choreografijos meistriškumo, išmokti įvairiausių darbų.

Paauglio krūtinės ląsta ir kvėpuojamieji organai vystosi labai sparčiai. Auga plaučiai, didėja jų tūris ir paviršius, išsiplečia jų gyvybinis tūris. Įkvėpimų skaičius per minutę paauglystės metais sumažėja perpus; kitaip sakant, paauglys įkvėpia rečiau, bet giliau (nors kvėpavimas dar vis esti dažnesnis palyginti su suaugusiojo kvėpavimu). Galutinai susiklosto kvėpavimo tipas: berniukai ima kvėpuoti pilvu, mergaitės – krūtine.

Visi kvėpuojamųjų organų pokyčiai susiję su tuo, kad audringai augančio organizmo deguonies poreikis būtų maksimaliai patenkintas. Kartu reikia pridurti, kad svarbu ne vien tiktai aprūpinti organizmą deguonimi. Pasitaiko situacijų, kai organizmui trūksta deguonies, todėl svarbiausia, kaip tas trūkumas pakeliamas. Nustatyta, kad deguonies badą (hipoksija) paauglys iškenčia sunkiau negu suaugęs žmogus, nes lytiškai bręstant kvėpavimo reguliavimas laikinai sutrinka. Labai svarbu mokyti paauglius taisyklingai kvėpuoti, valdyti savo kvėpavimą dirbant, darant fizinius pratimus.

Sparčiai augantys organai ir audiniai kelia savų reikalavimų širdies ir kraujagyslių sistemai.

Dideli skirtumai pastebimi tarp širdies ir kraujagyslių vystymosi. Širdis tuo metu auga labai intensyviai, kasmet ji padidėja maždaug ketvirtadaliu. Kraujagyslės taip pat auga, bet ne taip greitai kaip širdis, todėl pakyla kraujospūdis (širdies stumiamoji jėga padidėjo, bet jai kliudo dar palyginti siauros kraujagyslės), skauda galvą, nuvargsta nervinės ląstelės. Dėl to dažnai krenta paauglių darbingumas, jie nepajėgia ilgesnį laiką sutelkti dėmesio, atsiranda nervinis išsekimas, būna ir

širdies negalavimų. Paauglio širdies ir kraujagyslių veiklai kenkia ne tik per didelis fizinis krūvis, bet ir neigiamos emocijos” (Chripkova ir kt., 1984, p.9-11).

Pakinta ir vidaus sekrecijų liaukos (šių liaukų pokyčiai tokie didžiuliai, kad kai kurie tyrėjai tai linkę vadinti “hormonų audra”), jų funkcionavimas. Jos veikia viso organizmo, ypač nervų sistemos, persitvarkymą. Didelę reikšmę įgyja lytinis brendimas. Paaugliai ir paauglės pastebi, kad pasikeičia jų lytiniai organai, jie darosi vyriškesni arba moteriškesni. Išryškėja antriniai lytiniai požymiai. Berniukams atsiranda poliucijos, mergaitėms – menstruacijos. Tai turi įtakos ir aukštajai nervinei veiklai. Sutrinka santykis tarp jaudinimo ir slopinimo. Pradedama vyrauti jaudinimas. Atsakomosios reakcijos į dirgiklius būna neadekvatinės, t.y. į silpną dirgiklį gali būti labai audringa ir, priešingai, į stiprų dirgiklį atsakomoji reakcija gali būti labai silpna. Jaudinimas gana dažnai generalizuojasi ir paliečia motorines žievės zonas. Dėl to vaikai, ypač berniukai, labai juda, daro daug nereikalingų judesių. Pavyzdžiui, kalbėdami judina rankas, kojas arba juda visu liemeniu. Mergaitėms susilpnėja galvos smegenų žievės tonusas: jos jaučia skausmus širdies plote, sutrinka širdies ritmas, atsiranda dusulys, pabała bei parausta veidas.

Tiek berniukams, tiek ir mergaitėms sutrinka santykis tarp pirmosios ir antrosios signalinės sistemos. Antrosios signalinės sistemos vaidmuo susilpnėja. Dėl to vaikas kalba labai nenoriai. Atsakymai į klausimus būna trumpi, lakoniški. Gana dažnai paauglys į klausimus atsako tik skiemenimis, stengiasi trumpinti kalbą. Norint iš paauglio gauti išsamų atsakymą į pateiktą klausimą, reikia klausti papildomai. Pirmosios signalinės sistemos vaidmuo, priešingai, sustiprėja. Todėl pedagogas per pamokas turi stengtis naudoti kuo daugiau vaizdinių priemonių.

Šio amžiaus vaikų smegenų mityba yra bloga, kadangi širdies ir kraujagyslių sistema auga lėčiau negu visas kūnas, dėl to smegenys blogai aprūpinamos maisto medžiagomis bei deguonimi. Be to, šiuo metu gana intensyviai dirba antinksčiai. Jų išskiriamas adrenalinas siaurina kraujagysles, o tai dar labiau atsiliepia smegenų mitybai, kurios sutrikimai turi įtakos ir aukštajai nervinei veiklai.

Paauglių aukštajai nervinei veiklai būdingas psichinis nepastovumas. Labai greitai kinta nuotaika: iš egzaltacijos pereina į depresiją ir atvirkščiai. Mergaitės gana dažnai be priežasties ima verkti. Kinta vaiko santykiai su suaugusiais žmonėmis, ypač su tėvais ir mokytojais. Vaikai pradeda kritiškai vertinti suaugusiųjų elgesį, pradeda jais nepasitikėti, jeigu suaugusiųjų žodžiai, pamokymai prieštarauja jų veiksams. Paaugliai labai greitai išsižeidžia, yra jautrūs, nemėgsta pastabų, pamokymų ir juos labai kritiškai vertina. Šiuo laikotarpiu jie esti labai pastabūs, lakios fantazijos, trokšta žygdarbių ir pasiruošę bet kuriuo momentu juos atlikti. Dėl to šio amžiaus vaikai taip mėgsta skaityti nuotykių ir fantastinę literatūrą. Jie domisi sportu, mielai patys sportuoja, tačiau akstinas sportui – noras pasižymėti, pirmauti, išsiskirti iš kitų. Be to, norėdami išsiskirti iš kitų, paaugliai ir rengtis stengiasi kitaip, kad aplinkiniai asmenys į juos atkreiptų dėmesį. Daugelio mokslininkų

nuomone, kai kurių jaunuolių antisocialinius veiksmus taip pat galima paaiškinti šio amžiaus periodo aukštosios nervinės veiklos ypatybėmis.

Toliau vystosi smegenys, jų aukštesniosios sritys – smegenų žievės kaktos sritys. Tai padidina paauglio galimybes: suvokimas darosi prasmingesnis, o dėmesio valingumas lengviau koreguojamas (Andriulis, 1974, p.50, 117-137; Jovaiša, 2001, p. 40-45).

“Paauglystės laikotarpiu tobulėja ir skonio, uoslės, klausos bei regos analizatoriai. Skonio ir uoslės receptorių jautrumas beveik nesiskiria nuo suaugusiųjų. Visiškai susiformuoja akies obuolys, nusistovi vyzdžių reakcija į šviesą, abiakis regėjimas padeda suvokti daikto dydį, formą, jo atstumą ir reljefą. Galutinai susiformuoja klausos zona smegenų žievėje. Aštriausia klausia būna 12 – 14 metais “(Andriulis, 1994, p.68-70).

Paaugliai skiriasi vienas nuo kito išlavėjusia kalba: jie turi ne tą pačią žodžių atsargą, nevienodai moka reikšti mintį, skirtingai vartoja vaizdinguosius posakius. Paauglio kalba kinta, kintant kitoms jo psichinio gyvenimo ypatybėms: jo paties kalba tampa paauglio dėmesio objektu. Jis stengiasi gerinti ją, žiūrėti, kad ji būtų taisyklinga ir raiški, ypač kai kuriomis, asmeniškai svarbiomis situacijomis.

Tai tiesiogiai susiję su paauglio bendravimu, ypač su vienmečiais, tobulėjimu. Noras bendrauti žadina norą daryti gerą įspūdį, būti įdomiu pašnekovu, t.y. bendravimas skatina rūpintis kalbos kultūra. Ginčai ir pokalbiai su draugais svarbūs – jie padeda paaugliui išsiaiškinti savo kalbos trūkumus, padeda jam išmokyti žodžiu reikšti mintis. Paauglys stengiasi kalboje atsisakyti to, kas jam nepatinka: per daug greitas tempas, žodyno skurdumas, primityvi sakinių sandara, “spalvingų” posakių, žodžių trūkumas ir kt. (Chripkova ir kt., 1984; Jovaiša, 2001).

Keičiasi ir paauglio mąstymas. Konkretaus operacinio mąstymo stadija (7 – 11 metų) pereina į formalių operacijų stadiją (11 – 15 metų). Šiame periode svarbiausias yra abstraktus mąstymas. Mąstymas pasidaro lankstus ir veiksmingas. Vaikas mąsto ir numato įvykius, kurių dabar nėra arba niekada nebuvo patirta. Jis formuluoja hipotezes (prielaidas), daro išvadas, sprendžia problemas, gali įsivaizduoti naujus dalykus. Sugebėdamas atitraukti mąstyti, paauglys jau iš pat pradžių gali sieti visus elementus tarpusavyje. Jis jau mąsto “jei..., tai...”. Tai mokslinio mąstymo pradžia, atsiradusi įgijus patirties ir bręstant (Butkienė, Kepalaitė, 1996, p.100-101; 174-181; Gage, Berliner, 1994, p. 42-44; 96-97).

“Susidūręs su problema, paauglys vadovaujasi bendra teorija, apimančia visus galimus veiksnius, nuo kurių priklauso rezultatas. Ja remdamasis, jis sukuria specifines hipotezes, kurios gali būti pritaikomos tai situacijai, ir po to sistemingai jas tikrina, ieškodamas, kuri iš jų pasireiškia konkrečiu atveju. Taigi paauglio problemų sprendimo strategijos prasideda nuo *galimybės* ir nuo jos pereina prie realybės, o konkretaus operacinio mąstymo stadijos metu vaikas pradeda nuo *realybės*,

bet, kai akivaizdžiausi tarpusavio ryšiai neparasitvirtina, jis nesugeba sugalvoti naujų alternatyvų ir negali problemos išspręsti.

Antras svarbus formalaus operacinio mąstymo požymis yra tai, kad jis yra propozicinis. Paauglys gali nukreipti dėmesį į žodinių tvirtinimų ir vertinti jo vidinį, loginį validumą, neatsižvelgdamas į realaus pasaulio aplinkybes. Ir priešingai, vaikas, kuriam būdingas konkretus operacinis mąstymas, gali įvertinti teiginių logiškumą tik palygindamas juos su konkrečiais, akivaizdžiais faktais.

Asmuo, kuriam būdinga formalaus operacinio mąstymo stadija, sugeba samprotauti ne tik apie atskirus teiginius, bet taip pat apie tarpusavio ryšius, kurie yra tarp dviejų ar daugiau teiginių, ir tai, kaip vienas teiginys gali patvirtinti ar paneigti kitą. Be to, tvirtinamieji teiginiai gali būti visai neparemti realiais objektais ir įvykiais, ir jie iš tikrųjų visai neturi būti teisingi. Formalaus operacinio mąstymo esmė yra ta, kad jo neberiboja išorinės realybės duomenys, šios mąstymo stadijos metu kalbos vaidmuo yra gerokai svarbesnis negu anksčiau.

Paaugliams taip pat būdingas eksperimentinio samprotavimo būdas, pagrįstas daugiau ar mažiau aiškiais priežastiniais modeliais. Jis yra susijęs su dviem loginėmis struktūromis – kombinacine struktūra ir grįžtamumo supratimu. Kombinacinė sistema yra sudėtinga visų galimų probleminės situacijos elementų matrica. Vaikas, kuriam būdingas konkretus operacinis mąstymas, susieja du gretimus elementus, bet nemoka susieti jų tuo pat metu ir su kitais elementais.

Pradėjęs logiškai abstrakčiai mąstyti, paauglys labai daug laiko praleidžia mąstydamas ir konstruodamas milžiniškas sistemas, susijusias su religija, etika ir kitais filosofiniais klausimais. Paauglių ir jaunų žmonių sugebėjimas mąstyti apie tai, kaip viskas *turėtų būti*, užuot apsiribojus tuo, kas yra, leidžia jiems būti idealistais ir visuomenės reformatoriais. Tačiau dėl ribotos gyvenimiškos patirties jų teorijos dažnai yra naivios ir nesudėtingos. Piaget nuomone, paauglio reikalavimas, kad realybė visiškai paklustų jo idealistinėms konstrukcijoms, rodo atsiradus naują egocentrizmo formą. Formalus operacinis egocentrizmas pasireiškia tuo, kad paauglys rigidiškai tvirtina, jog tik įgyvendinus jo milžinišką idealistinę pasaulio sistemą, pasaulis taps geresne vieta gyventi. Pamažu, mėgindamas įgyvendinti savo hipotezes, paauglys jas tobulina ir panaudoja, atsižvelgdamas į tai, kad daugelis žmogaus elgesio realijų neatitinka abstrakčių idealų ir loginių sistemų.

D.Elkindas apibūdino kitą paauglių egocentrizmo tipą, kuris kyla iš naujų abstrakčių mąstymo galimybių, taip pat ir iš paauglių sugebėjimo įsivaizduoti, *ka galėtų* manyti kiti žmonės. Paauglys, suprantama, yra gerokai nutolęs nuo egocentrizmo, kuris būdingas vaikui, esančiam priešoperacinėje kognityvinės raidos stadijoje, ir jau nemano, kad visi žmonės galvoja taip pat, kaip ir jis, ar kad sniegas krinta tik tam, kad jis turėtų iš ko lipdyti sniego senį. Paauglys gerai supranta,

kad kiti žmonės gali turėti skirtingą nuomonę negu jis, ir žino, kad jo egzistavimas neveikia gamtoje vykstančių procesų” (Žukauskienė, 1998, p.297-305).

Paauglių vaizduotė tokia laki, kad jie pasaulį pamato naujai, kur kas plačiau. Jie pamato ryšį tarp tų dalykų, kuriuos žinojo, bet iki šiol nebuvo matę, jie pamato, kad pasaulis yra didesnis ir margesnis, negu jiems atrodė. Priešais save, dar aukščiau danguje paaugliai išvaizduoja atrasią kitą, geresnį pasaulį, svajonę, viltį ar utopiją. Tai ir verčia juos palikti. (Johansen ir kt., 1999, p.109-110).

Taigi, “apie 11-uosius metus paauglio abstraktus mąstymas pasiekia beveik suaugusio žmogaus lygį, todėl jam lengviau mokytis abstrakčių dalykų – algebros, gramatikos. Tačiau jo veiklos intensyvumas nelygus dėl fizinio vystymosi ypatumų. Būdingi prieštaravimai tarp dviejų veiklos poreikių ir galimybių juos patenkinti. Taip pat kyla prieštaravimų tarp lakios paauglio vaizduotės ir realybės, tarp sudėtingų veiklos uždavinių ir jo fizinių bei intelektualinių galimybių. Šis amžius uždeda specifišką antspaudą ant visos paauglio veiklos ir jo santykių su žmonėmis” (Jovaiša, 2001, p.42).

“Paauglys ne tik jaučia, bet ir įsisažmonina fizinius savo pasikeitimus ir ima jaustis stiprus, pasitikintis. Tai skatina poreikį užimti naują padėtį šeimoje, mokykloje. Jis nebenori būti mažiukas, siekia išsikovoti daugiau teisių, reikalauja didesnio savarankiškumo, kelia didesnius reikalavimus aplinkiniams. Tačiau paauglių siekimas būti suaugusiaisiais – tai daugiau noras įgyti teisių, bet ne pareigų. Šitai rodo naujos vidinės pozicijos ir senos objektyvios padėties nesutapimą, o tai ir yra pagrindinė paauglystės krizė priežastis.

Iki šio laikotarpio vaikas jau būna išmokęs daug vaidmenų: brolio/sesers, mokinio, draugo ir kt. Ateina metas išsiaiškinti, kas aš esu, koks mano vaidmuo gyvenime, kokia mano gyvenimo prasmė, todėl “šiam amžiuje žmogus pradeda domėtis, kas jis esąs, ko siekia gyvenime. Tai pagrindinė šio laikotarpio problema – intensyvus savęs suvokimas, savęs vaizdo susidarymas, gyvenimo pozicijos ieškojimas, tai yra, savo tapatumo įtvirtinimas” (Gailienė, 1996, p.14).

Psichologo E.Eriksono nuomone, paaugliui sprendžiant *tapatumo krizę* kyla labai daug klausimų: *kas jis yra; koks turėtų būti jo vaidmuo visuomenėje; ar jis dar vaikas, ar jau suaugęs; kokią profesiją, kokią darbą pasirinkti?* Nesugebėjimas atsakyti į šiuos klausimus – tapatumo stoka – kelia sumaištį.

Vokiečių filosofas ir psichologas E.Sprangeris teigia kad, “14-17 metų paauglių pagrindinė problema – krizė, susijusi su siekimu išsivaduoti iš vaikiškų priklausomybės santykių” (Gailienė, 2002, p.44).

“Paauglystėje sustiprėja ir vienas iš ryškiausių charakterio bruožų – visuomeniškumas, pilietiškumas, siekimas daryti “didelius” darbus, bendrauti su suaugusiaisiais, ypač su bendraamžiais” (Barkauskaitė, 2001, p.40).

Paauglystėje siekiama autonomijos, pripažinimo, dėmesio, protestuojama prieš taisykles, reikalavimus ir bet kokią kontrolę.

Pasak Jakavičiaus (1998, p. 48) antrasis žmogaus vystymosi metų septynetas (8 – 14 m.) yra pirmojo tęsinys ir kokybinis socialinės sąmonės vystymosi šuolis: pradeda formuotis vertybių sistema. Vėliau žmogus tik pertvarko savo vertybių sistemą.

“Paauglystėje abejojama viskuo: vyresniaisiais, jų vertybinėmis nuostatomis, visuomenės priimtomis elgsenos normomis, mandagumo taisyklėmis, “geromis manieromis”, apranga, požiūriu į vedybas ir seksą, mokyklą ir kt. Paaugliai nevertina to, ką suaugusieji yra patikrinę patirtimi. Jie nepasitiki suaugusiais, nes abejoja, ar juos supras, nes “jie yra senoviški, užmiršę jaunystę ir visada nori, kad būtų elgiamasi, kaip jie nori”. Taigi paaugliams jų pačių patirtis ir išgyvenimai atrodo unikalūs, o suaugusieji to nesupranta. Todėl nei paaugliai, nei suaugusieji (tėvai) nesistengia, kad būtų prieita vienodos nuomonės. Nuolatinis “karo stovis” apsunkina tarpusavio bendravimą. Suaugusieji tradiciniais metodais bando susitvarkyti su paaugliais, o šie savo maištą gali reikšti įvairiai: idealistiškai – eilėmis, dainomis, rašydami dienoraštį, arba destruktiviais būdais – netinkamu, nusikalstamu elgesiu, alkoholio, narkotikų vartojimu, rūkymu. Konfliktų pasekmės – kylančios psichologinės problemos” (Dževečka ir kt, 1998, p.48).

Svarbiausias paauglių siekis – išsivaduoti iš tėvų ir apskritai suaugusiųjų kontrolės ir globos, o poreikis bendrauti su bendraamžiais paaugliui tampa vienu iš pagrindinių tikslu, nes taip jis gali atskleisti savo individualybę, įtvirtinti savarankiškumą, pasieki pripažinimą.

Paaugliui vienu metu tenka gyventi dviejuose pasauliuose – bendraamžių ir suaugusiųjų. Bendraamžių pasaulis turi savo subkultūrą, raidą, struktūrą, pripažįsta specifines vertybes ir elgsenos normas, tradicijas. Bendraamžių lygybės principas teikia paauglių tarpusavio santykiams ypatingo patrauklumo.

Saitus su šeima keičia stipresni ryšiai su bendraamžiais. Su pastaraisiais paaugliai praleidžia dvigubai daugiau laiko negu su tėvais. “Su bendraamžiais galima būti nepriklausomam ir tikrinti savo idėjas, tarp jų sutinki į save panašių, tų pačių būdų “graužiamų” (Jusienė, 1996, p.16). Bendraamžių grupėje paaugliai mokosi to, ko negali išmokti iš suaugusiųjų: bendrauti su draugais ir lyderiais, reaguoti į agresiją ir prievartą, santykių lygiateisiškumo ir pan. Didelė dalis paauglių apie save sprendžia iš aplinkinių santykio su jais, savęs vertinimui didelės reikšmės turi jiems svarbių bendraamžių požiūris.

Sėkmingi paauglio santykiai su bendraamžiais lemia jo psichinę sveikatą. Paaugliai, kurių santykiai su vienmečiais klostosi ne itin palankiai, visai stengiasi užsitarnauti draugų simpatiją ir pagarbą, užimti klasėje reikšmingą vietą. To siekdami, kai kurie vaikai demonstruoja savo teigiamas savybes, “drąsa”. Dažnai jie tyčia nesilaiko suaugusiųjų reikalavimų, elgsenos taisyklių, drausmės: štai, girdi, koks aš drąsus, man viskas niekai.

Kiti, norėdami įgyti draugų simpatiją ir neeilinę vietą klasėje, kaip įmanydami stengiasi juos linksminti: kvailioja, maivosi, krečia įvairius pokštus, tikėdamiesi dėmesio. Paprastai “klounai” nėra draugų gerbiami ir geidžiamos padėties nepasiekia. Jie tik kartkarčiais, kai visi nori atsipalaiduoti ar pasilinksminti, pakenčiami. Paaugliai tokį elgesį laiko žeminančiu, vaikišku, kvailiu.

Svarbiausios paauglių “draugystės kodekso” normos – pagarba žmogiškajam orumui, lygybė, ištikimybė, pagalba draugui. Paaugliai visada pastebi draugo elgesį, jį vertina, smerkia neištikimybę draugui ar grupei, susitarimo nesilaikymą, troškimą pirmauti, išpuikimą, orumo įžeidimą, egoizmą.

Suaugusiųjų moralės normas paauglys perpranta bendraudamas būtent su bendraamžiais, draugais. Susidraugauti pirmiausia padeda panašūs interesai ir veikla. Paauglys greitai “užsikrečia” jam patrauklaus vienmečio interesais, artimi draugai stengiasi viską daryti kartu, daug ir dažnai šnekasi, paprastai apie asmeninius reikalus. Mergaitės labiausiai mėgsta šnekėtis apie tarpusavio santykius, savo išvaizdą, madas, pirkinius ir pan. Apskritai paaugliai brangina pasitikėjimą, nuoširdumą, gebėjimą neišplepėti svarbių dalykų “pašaliniams”. Jų draugystė labai emocionali, kupina išgyvenimų, o santykių nutraukimas jiems itin skaudus įvykis.

Berniukai dažniau draugauja didelėmis grupėmis, o mergaitės buriasi į mažesnes grupes ar poras; berniukus labiausiai sieja bendra veikla, o mergaitėms svarbiau socialinis pasitenkinimas ir artumas, santykių emocionalumas (Barkauskaitė, 2001, p.40; Petruolytė, 2003, p. 9, 17, 20 – 28.).

“Mokymasis – pagrindinė ir svarbiausia paauglio veikla ir pareiga. Bet negalima pamiršti, kad mokymasis – sunki veikla, reikalaujanti didžiulių valios pastangų, fizinių ir protinių jėgų įtempimo, pereinant iš klasės į klasę vis sudėtingesnė, todėl svarbus uždavinys – siekti lengvinti ir greitinti žinių perėjimą, ieškoti būdų kuo labiau sudominti mokslų pagrindų žinioms. Žinių įgijimo lengvinimo svarbiausias kelias – rėmimasis paauglių aktyvumu, jų savarankiškumo skatinimas, įtraukimas mokymo procese į aktyvią veiklą. Juk tik aktyvaus protinio darbo dėka, svarstant ir ieškant, teigiant ir neigiant, ne tik ugdomas susidėmėjimas žiniomis, mokslu, bet ir įgytos žinios lengviau tampa asmenybės savastimi, įsitikinimų pagrindu.

Iš viso, paaugliai labai kritiškai vertina, kai jiems pateikiamos gatavos tiesos. Jie labai vertina gerai savo dalyką išmanančius, duodančius papildomos informacijos (lyginant su vadovu), teisingus, taktiškus mokytojus, gebančius įdomiai organizuoti mokymo procesą, nebijančius su mokinais diskutuoti.

Ko mokytojas labiau moka sudominti paauglius savo dalyku, kuo daugiau turi galimybių patys paaugliai parodyti iniciatyvos, savarankiškumo, sumanumo, juo svarbesnė paaugliu tampa ta veikla, tuo daugiau toje veikloje jie išvelgia atsakomybės, t.y. dirba, veikia kaip suaugę. Paauglio aktyvumas ypač didelis, kada ta veikla savanoriška, kada aiškus jos tikslas ir suprantama darbo

prasmė, kada yra galimybių patiems ją organizuoti – į šias detales ypač svarbu kreipti didžiulį dėmesį (tiek mokykloje, tiek ir namuose).

Paauglystės amžiuje sparčiai formuojasi pažinimo interesai, prasideda intensyvus domėjimasis įvairiomis veiklos sritimis ir gyvenimo sferomis.

Šiuolaikinis paauglys aktyvus, veiksmingas žmogus, trokšta dirbuotis, pažinti, suprasti. Jam nepriimtina monotonija, jis siekia įdomios, žadinančios įvairius išpūdžius, stipresnius pergyvenimus, bet greitai įvykdomos veiklos, kuomet tai neiįprastų įvykių. Todėl ypač svarbu sudaryti sąlygas kiekvieno paauglio saviraiškai, tą saviraišką įvairiais būdais palaikyti ir skatinti” (Rajeckas, 2004, p.161-166).

Vienas iš Lietuvos bendrojo lavinimo mokyklų tikslų yra padėti paaugliui pasirengti suaugusiojo žmogaus gyvenimui – tai pasiekti emocinę ir ekonominę nepriklausomybę, įgyti socialinius įgūdžius, reikalingus pilietiniam kompetentingumui palaikyti, profesijai pasirinkti ir pasirengti darbinei veiklai bei vedyboms ir šeiminiam gyvenimui.

Todėl jau penktoje klasėje, kurios pradžia sutampa su paauglystės pradžia, pradedamas dėstyti naujas mokiniams dalykas – technologijos. Čia tiek mergaitės, tiek berniukai mokomi ekonomiškai, estetiškai organizuoti ir tvarkyti savo aplinką, supažindinami su daiktų ir daiktinės aplinkos kūrimo principais, metodais, technologijomis, mokomi gamybos darbo, plėtojami bei ugdomi praktiniai moksleivių gebėjimai. Visa tai padeda moksleiviams pasirengti darbinei veiklai bei šeimyniniam gyvenimui.

2.3. Paauglių socializacijos raida ir vertybės

Juodeikienė (2004, p. 32) teigė, kad vertybės mokyklos gyvenime nėra struktūriškai izoliuotos viena nuo kitos, jas siekiama perteikti per visus ugdymo tikslus.

Vienomis svarbiausiųjų vertybinių nuostatų yra pagarba, tolerancija, atsakomybė, siekis tobulėti. Ugdymo programoje šios nuostatos taip pat pabrėžiamos, kaip pagrindinės ir jomis remiasi ugdymo sistema. Bitinas visumą ugdytinio perimtų vertybių įvardijo išsiauklėjimo terminu. Apie vertybių internalizavimo lygį dažnai sprendžiama pagal elgesį, bet elgesys ne visada atspindi vertybinės nuostatos nebuvimą ar buvimą. Paauglys dažnai žino kaip reikia elgtis, bet pasielgia kitaip. Todėl apklausos dažnai tiksliai nenusako ugdytinio vertybinių nuostatų. Dirbant su situacijomis, galima gauti tikslesnius tyrimo duomenis. Ugdant asmenybę vertybinės nuostatos reiškiasi per asmenybės pozicijas.

Asmenybė - sudėtinga biopsichinė konfigūracija, pasireiškianti individualiu elgesiu, mintimis ir jausmais (Allport). Jos formavimosi kelias ganėtinai ilgas, galintis trukti net iki 30 metų (Eriksonas). Ypač atsakingas laikotarpis - paauglystė, kai, net atradus identitetą (vidinį asmenybės

išgyvenimą), dar reikia susiformuoti individualų gyvenimo stilių atitinkančią asmenybės vertybių sistemą, poreikius, net psichinių reakcijų greitį.

Sėkmingai paauglio socializacijai svarbu, kad jo “aš” idealas ir vertybinės išvalgos būtų pakankamai įvairiapusiškos ir turtingos, nekliudytų suprasti kitus žmones ir su jais bendrauti (Kuzmickas, 2001, p.67-69).

Asmenybės pozicijoje skiriami keturi funkciniai parametrai: asmenybės kryptingumas, asmenybės pozicijos patvarumas, asmenybės aktyvumas ir vertybių pasireiškimas.

Asmenybės kryptingumas nusako, į kokią aukščiausią vertybę asmenybė orientuota. Vertybių pasireiškimas apima dorovinę santykio su savimi, aplinka (pasauliu), religija, profesija, tautybe (pilietiškumu) ir grožiu poziciją. Minėtos pozicijos išreiškia asmens požiūrį į konkrečius jo būties santykių objektus, pasireiškia žmogui susidūrus su tam tikros rūšies veikla ar situacija. Dorovinė pozicija – viena iš svarbiausių, ji išreiškia esminius žmonių tarpusavio santykius, daro įtaką renkantis profesiją ir pilietiškumo apraiškas. Galbūt todėl daug lietuvių autorių kalba apie dorovinį ugdymą ir dorovinės pozicijos formavimą (A.Maceina, J.Vaitkevičius, J.Pikūnas).

Dorovinė pozicija išreiškia vieną žmogaus santykio su kitu žmogumi aspektą - požiūrį į kitą nepriklausomai nuo to kito amžiaus, lyties, socialinės kilmės, partiškumo ir t.t. Natūraliai dorovinę poziciją apima ir požiūris į žmonių grupes, kaip į kitus. Atskiroms žmonių grupėms suteikiami skirtingi prioritetai. Susidurdamas su socialiniu gyvenimu, įvairiais kultūros (ar antikultūros) reiškiniiais, žmogus formuojasi požiūrį į savo bei kitų žmonių ar jų grupių veiklą bei per veiklą sukurtas gėrybes – mokslą, meną, materialines vertybes. Minėta dorovinė pozicija vėliau pasireiškia per praktinę (profesinę) veiklą, kur atsiskleidžia dorovės pozicijos taikomumo aspektas – rūpinimasis kitais, darbas jų gerovei, ar rūpinimasis savimi ir naudojimas kitų galimybėmis (Vaitkevičius, 1987, p.37).

Pagal L.Kolbergo dorinio vystymosi etapų teoriją paauglio dorovingumas vadinamas postkonvenciniu (autonomišku). Jis konkretinamas tokiomis pakopomis:

- “Orientavimasis į socialinį sandėrį ir individo teises; šioje pakopoje pripažįstamos skirtingos vertybių sistemos ir asmens teisė pasirinkti norimą, taip pat absoliučios vertybės, tokios kaip gyvenimas ir laisvė; auklėtinis vadovaujasi teisės prioritetu reguliuojant žmonių tarpusavio santykius. Orientavimasis į normas kaip socialinio sandėrio rezultatą reikalingas todėl, kad be šito būtų sunku užtikrinti pozityvų žmonių bendrabūvį.
- Orientavimasis į dorovės principus ir normas; ši pakopa ne visada pasiekama, dalis individų lieka priešpaskutinėje ar net ankstesnėje dorinės pozicijos išsivystymo pakopoje. Šios grupės tiriamieji teigia, kad kai kurios vertybės yra bendros visiems žmonėms, nežiūrint į valstybinius ir socialinius susitarimus. Individas laikosi asmeniškai

priimtų dorovės principų ir normų, net jei išorinės sąlygos tam nepalankios (dorinis autonomiškumas). Tokie asmenys yra savo sąžinės balso vergai ir todėl patiria nuolatinę komforto stoką. Būtent tai ir trukdo pasiekti paskutinę dorinio išsivystymo pakopą (Bitinas, 2004, p.66-67).

Asmens požiūriui į save (adekvati savigarba ir savęs priimtinumas sau) daug reikšmės turi psichologiniai asmenybės vystymosi ypatumai, kur asmens santykio su pačiu savimi pagrindas tai, kad žmogus pats sau yra vertybė. Rūpindamasis savimi, gerbdamas save, siekdamas save aktualizuoti, plėtoti savo sugebėjimus, ieškodamas individualios gyvenimo prasmės, žmogus susidaro nuostatus apie save ir pasaulį apskritai, o pastarosios išreiškia asmens santykio su pasauliu principą. Teigiama pozicija – “Man viskas gerai – tau viskas gerai” – išreiškia, jog žmogus patenkintas gyvenimu, nes suvokia jo savaiminį vertingumą ir jaučia atsakomybę už save jame, o kitus vertina pagal jų pasiekimus – kiti nei geresni, nei blogesni už jį, nes vertinamos gerosios savybės, o sau teigiama “aš galiu”. Pasirinktos humanistinės vertybės padeda išsiugdyti siekį būti geru specialistu, stengtis lavintis profesinėje srityje (Butkienė, 1996, p.119; 201-212).

Asmenybės pozicijos formavimosi prielaidos glūdi pačioje asmenybės prigimtyje, t.y. egzistuoja nuo žmogaus gimimo. Pažindamas realybę ir sąveikaudamas su ja, santykio aš – objektas asmuo jau yra tam tikros pozicijos: objektas pažįstamas, kokybiškai įvertinamas. Individuali vertinimo patirtis ilgainiui ir sukuria tikrą kokybę (vertybę), kurios atžvilgiu yra vertinamos visos realybės apraiškos. Santykio aš – objektas asmeniui būtina save suvokti, išskirti iš aplinkos. Tai vaikas išmoksta iki dvejų metų. Dar nesuvokdamas savęs, kūdikis vienaip ar kitaip reaguoja į aplinką: priima – atstumia, jam malonu – nemalonu ir pan. Tėvai garantuoja kūdikiui galimybę patenkinti pagrindinius poreikius ir saugumą. Šie du veiksniai veikia asmeninės pozicijos vystymąsi.

Asmenybės aktyvumas ir vertybių pasireiškimas. Ankstyvosios vaikystės amžiui būdinga spontaniška vaiko reakcija į aplinką pamažu keičiasi į prognozuojamą. Susidurdamas su įvairiomis situacijomis vaikas egocentriškas, nes nesupranta tikrosios daiktų, reiškinių esmės, klaidingai įsivaizduoja, kad pasaulis egzistuoja tik dėl jo. Šiuo atveju santykio su pasauliu poziciją išreiškia natūralioji vertybinė nuostata, kad pasaulis turi tenkinti asmens poreikius. Jei tėvai atžalai nuolaidžiauja, lepina, vaikiškas egocentrizmas gali peraugti į egoistinę asmens poziciją, subrendęs žmogus gali nesusiformuoti teorinės vertybinės nuostatos. Aplinkinių meilės poreikis ir egocentrizmas šiame amžiuje natūraliai sutampa su antropocentrinų vertybių internalizacijos pradžia. Vėliau tobulėja vaiko mąstymas, todėl jis reaguoja į aplinkos reikalavimus labiau apgalvodamas, geriau suvokia įvykių priežastis. Tarpasmeniniuose santykiuose vaikas ima suvokti save kaip veikėją ir kitus – atsirenka jam patinkančius bruožus, ima ieškoti savo ir kitų elgesio priežasčių, lygina save su kitais. Taip lavėja situacijos analizavimo galimybės, sukaupiama

socialinė patirtis. Vaikų tarpusavio santykiai pasižymi atsiribojimu nuo suaugusių. Čia pirmąkart išbandomos suaugusių jau įdiegtos vertybės, gėrio ar blogio pasirinkimas. Vaiko ir tėvų santykiai nuolat veikia asmenybės formavimąsi. Nuo tarpusavio bendravimo turinio didžia dalimi priklauso vaiko Aš vaizdas. Jei tėvai priima savo vaiką ir jį palaiko, tai vaikas susiformuoja teigiamą nuostatą į save. Tėvai turėtų vengti kritikuoti vaiko darbą, mokslo pasiekimus, nes šiuo metu vaikas formuojasi kompetenciją, o kartu ir dalykinės asmens pozicijos pagrindus. Pozityvus šio amžiaus krizės sprendimas leidžia vaikui pajusti darbo malonumą, sulaukti pagyrimo ar atlygio. Vaikas vis labiau suvokia savo temperamento, charakterio savybes, save apibūdina remdamasis moralinėmis kategorijomis: aš geras, teisingas, sąžiningas ir pan. Sugeba skirti moralinių normų sistemą. Lygindamas save su kitais, pastebi patrauklius kitų bruožus, į juos orientuojasi, kurdamas jam reikšmingo idealo paveikslą (Butkienė, 1996, p. 131).

Kaip jau minėjome anksčiau, paauglystėje atsiranda sugebėjimas logiškai ir abstrakčiai mąstyti (neatsižvelgiant į konkrečius faktus). Asmuo daugiau galvoja ne apie realybę, bet apie galimybę. Paauglys sugeba pirmiau galvoti apie galimybę, o vėliau pagal galutinį rezultatą sudaryti sprendimų variantus. Asmeninei pozicijai tai svarbu, nes paauglys gali kelti sau tikslus ir pats viena ar kita kryptimi kreipti savo vystymąsi. Kartu paauglys sugeba mintyse patikrinti tokio plano teisingumą. Tokie planavimo sugebėjimai skatina paauglį kurti įvairias pasaulio tvarkos sistemas, susijusias su morale, etika, religija. Tokios sistemos grindžiamos asmeniniu požiūriu į pasaulį, kitus žmones (pozicija), savomis vertybėmis.

Pagrindinė paauglio socialinė užduotis – identiteto įgijimas. Identitetas – tai ir asmeninės pozicijos patvarumas. Identiteto paieška susijusi ir su perėjimu prie unikalios individualios požiūrių ir vertybių sistemos ir jos taikymu kasdieniame gyvenime – t.y. asmeninės pozicijos užėmimo. Savo požiūrių ir vertybių sistemos formavimo sąmoningumas priklauso nuo asmens atvirumo pačiam sau, savo patirčiai, savęs adekvataus priėmimo.

Pereidamas iš paauglystės į suaugusiojo amžių asmuo įgyja savo vertybių sistemą ir prisiima atsakomybę už tolesnę savo asmenybės raidą. Susiformavusi asmens pozicija ima sąlygoti asmenybės mąstymą ir elgesį, ją įtvirtina ar palaipsniui keičiami sąmoningi asmens sprendimai.

Vykstant bet kokiam ugdymui ugdytojas (mokytojas, dėstytojas) yra ne tik žinių perteikėjas ir jų įsisavinimo vertintojas. Jis veikia lavinamuosius ir savąja asmenybe, tuo individualiu būdu, kaip jis tai daro ir dėl ko asmeniškai sau tai daro. Jau seniai istorine tapo tokia aukštoji mokykla, kur jauno žmogaus savęs pažinimas paliekamas savieigai. (Barkauskaitė, 2000, p.42).

L. Jakavičius (1998, p.48-55, 70), kalbėdamas apie šeimos įtaką, pabrėžė, kad pagrindiniai vaikystėje ir paauglystėje susiformavę santykių stereotipo bruožai dažnai nulemia žmogaus elgseną visam gyvenimui. Psichologai yra parodę, kad išgyvenimai išreiškia tai, kas tenkina, tenkino ar gali tenkinti (arba priešingai trukdo) vienokį ar kitokį poreikį. Iš čia išvada, jog emociniais išgyvenimais

grindžiama ugdomoji informacija apie socialinės tikrovės objektą ne tik skatina teigiamą (arba priklausomai nuo išgyvenimų krypties, neigiamą) požiūrį į šį objektą, bet ir ilgam įsitvirtina atmintyje. Iš tikro, asmuo patiria pasitenkinimą, malonumą tik tada, kai jo subjektyvus vertybių atsispindėjimas sutampa su objektyviu socialiniu vertinimu. Ugdymo rezultatyvumą lemia du pagrindiniai komponentai – auklėjamosios informacijos turinys (socialinės vertybės) ir šios informacijos funkcionavimas emocijų pagrindu (auklėjimo procesas); pedagoginė sėkmė mus lydi, kai vertybių turinys tenkina socialinius reikalavimus, o auklėjimo procesas – pedagoginius. Gali būti, kad ugdymo procese funkcionuojančios vertybės ugdytiniais ne itin reikšmingos, tačiau tinkamai parinktas emocinis fonas, emociškai veiksminga situacija veikia sąlyginių ryšių susidarymą, tai yra lemia vertybių kaip ugdytinių psichinių darinių įsitvirtinimą. Tai paaiškina, kodėl su ryškiais emociniais išgyvenimais susijusios socialinės idėjos ne tik ilgam įsimena, bet ir lemia būsimą asmens elgesį.

Į tradicinę kultūros vertybių visumą įeina ir maisto subkultūra, todėl jos ugdymo specifika labai skiriasi nuo kitų mokykloje dėstomų dalykų. Šios kultūros pradmenis nuo mažų dienų vaikas įgyja šeimoje, namų aplinkoje, vaikų darželyje. Tolesnis maisto subkultūros ugdymas vyksta mokykloje, kur siejami rezultatai priklauso nuo mokytojų pasirengimo.

III. MAISTO SUBKULTŪROS VERTYBINIŲ NUOSTATŲ TYRIMO METODOLOGIJA

3. 1. Tyrimo eigos, metodikos, imties charakteristika

Postmodernizmas pedagogikoje - visų pirma mąstymo nuostata, padedanti radikaliai peržiūrėti tuos jos pagrindus, kurie neatitinka šiuolaikinės gyvenimo tikrovės, civilizacijos ir kultūros pasiekimų, todėl pliuralizmas padeda kurti naują, šiuolaikinę Europos kultūrą ir civilizaciją atitinkančią pedagoginę kultūrą. Ieškoma bendrų sąlyčio taškų tarp tradicinės ir šiuolaikinės vaikų ugdymo ideologijos bei kultūros. Profesorės A. Juodaitytės nuomone, postmodernizmas pedagogikoje - tai visų pirma sąmonės nuostata, siūlanti radikaliai naujus ugdymo pagrindus, skatinanti suvokti ugdymą, kaip multikultūrinį šiuolaikinės civilizacijos, žinių visuomenės reiškinį.

Kultūros kaita inicijuoja švietimo sistemos kaitą. Darbe apžvelgtos kultūros tendencijos mokykloje, leidžia daryti išvadą, kad ne visos ugdymo sritys leidžia moksleiviui visiškai atsiskleisti. Tai leidžia daryti prielaidą, kad ugdymo turinį galima papildyti, keisti. Maisto subkultūra technologijų dalyko turiniui suteikia teorinį, kultūrinį, socialinį pagrindimą taip įgalindama dalyko integralumą. Mažai atliekama moksleivių specializuotų vertybinių nuostatų tyrimų. Remiantis šiomis tendencijomis analizuojamos VIII klasės moksleivių vertybinės nuostatos, kurios pasireiškia per maisto subkultūrą.

Asmenybės pozicijoje skiriami keturi funkciniai parametrai asmenybės kryptingumas, asmenybės pozicijos patvarumas, asmenybės aktyvumas ir vertybių pasireiškimas, iš kurių šiame darbe tiriamas vertybių pasireiškimas.

B. Bitinas visumą vertybinių orientacijų (kurias ugdytinis yra perėmęs) įvardino išsiauklėjimo terminu. Išsiauklėjimo daugiamatiškumas ypač išryškėja, vertybinių orientacijų pagrindų paėmus socialinės tikrovės objektus, tai yra išskyrus asmens santykius su pagrindiniais aplinkos komponentais, visuomene, žmonėmis, darbu (įskaitant mokymąsi), grožiu, pačiu savimi (šiam darbe su maisto subkultūra). Išsiauklėjimo kokybę nusakantys rodikliai:

- Elgesio kultūros normų paisymas;
- Gamtos, žmonių darbo bei jo produktų tausojimas;
- Grožio vertinimas ir siekimas;
- Savęs vertinimas;
- Rūpinimasis savo sveikata;

Tiriamos vertybinės nuostatos buvo parenkamos remiantis bendrosiomis bendrųjų programų ir išsilavinimo standartų nuostatomis. Svarbiausiųjų asmens išsiauklėjimo vertybių pagrindų, remiantis B. Bitino, E. Martišauskienės išskirtomis pagrindinėmis bendrosiomis asmenybinėmis vertybinėmis nuostatomis (atsakomybė, tolerancija, asmenybės tobulėjimas) sudaromas klausimynas.

Analizuojant duomenis kiekvienas klausimas – situacija išreiškia moksleivių vertybinę nuostatą. Visos tiriamos vertybinės nuostatos suskirstomos į tris koncentrus. Šie sudaromi išryškinant jau minėtas pagrindines B. Bitino, E. Martišauskienės išskirtas šiuolaikinio ugdymo paradigmos vertybines nuostatas. Analizuojant per technologijų dalyko mitybos sritį ir maisto kultūrą pasireiškiančias vertybines nuostatas, labai svarbu išsiaiškinti kaip jos priklauso ar nepriklauso nuo artimiausios paauglio aplinkos, t. y. šeimos, jos padėties, toliau galimi ir gilesni tyrimai. Jei pedagogas žino kas ir kiek įtakoja ugdytinį, gali kryptingai planuoti savo ugdomąją, auklėjamąją veiklą.

Vertybinių nuostatų klausimyno klausimai suskirstyti į 3 grupes. Trys grupės - tai bendrųjų vertybinių nuostatų rinkiniai (schema nr. 1). Šie rinkiniai išreiškia dorovinę asmens kryptingumo poziciją mitybos ir maisto kultūros plotmėje.

Tolerancijos grupėje yra klausimai skirti pagarbos ir tolerancijos lygiui išsiaiškinti. E. Martišauskienė, B. Bitinas vertybių klasifikacijoje pagarbą nurodė kaip tolerancijos vidinį konstrukta – sudėtinę dalį. “Tolerancijos struktūroje galima skirti pagarbos žmonėms ir pakantumo apraiškas; tolesnėje šių apraiškų konkretinimo pakopoje skiriami daliniai charakterio bruožai (lygiateisiškumas, taktiškumas, dėmesingumas, lankstumas, taikumas, atlaidumas, kantrumas), kurie savo ruožtu konkretinami tipiniais poelgiais” (B. Bitinas 2004, p. 49). Tad tolerancijos sąvoka implikuoja daugelį socialinių vertybių, pradedant mandagumu, elgesio kultūra ir baigiant šiuolaikinės demokratijos principų realizavimu.

Atsakomybės grupę sudaro klausimai skirti tausojimo (daiktinės aplinkos, žmogiškųjų išteklių, tiesiog produktų) ir atsakomybės vertybinių nuostatų lygiui išsiaiškinti. B. Bitinas teigia, kad atsakingumas apibūdina bendrą elgsenos kryptį. “Atsakymo kategorijai prisiriamas rūpinimasis visų gerove, pradedant savimi ir baigiant žmonija, prievolių ir priedermių vykdymas, siekiant nepakenkti kitiems žmonėms” (B. Bitinas, 2004, p. 50).

Mitybos ir maisto kultūroje, vienos iš svarbiausių vertybinės nuostatos yra kultūringumas, iniciatyvumas, estetiškumas, kokybės siekimas ir sveikos gyvensenos. Šios paauglių vertybinės nuostatos apibendrintai apibūdina asmenybės tobulėjimą.

Asmenybės tobulėjimas - grupę kurią sudaro skirtingo pobūdžio klausimai, skirti išsiaiškinti kaip pasireiškia asmenybės tobulėjimo – kokybiškumo vertybinės nuostatos apibrėžtoje mitybos ir maisto kultūros plotmėje.

Darbo tyrimo kryptingumas remiantis B. Bitino ir E. Martišauskienės teorijomis.

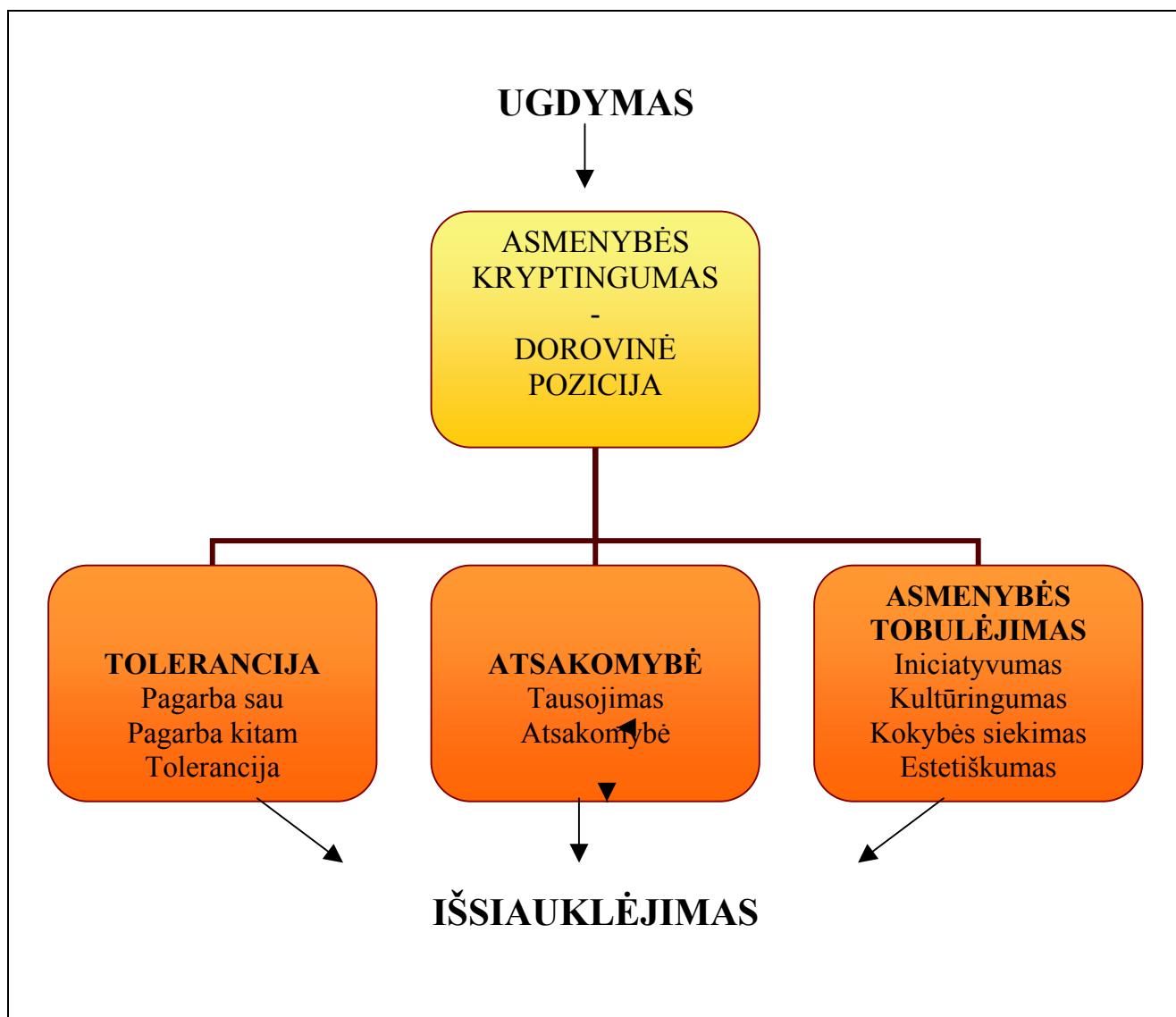

Ketvirtojoje grupėje esantys klausimai skirti bendrajam kultūriniam paauglių kryptingumui nustatyti. A. Vosyliūtė teigia, kad šiandieninėje kultūroje vartojimas gresia būti mūsų kultūros pagrindu, tai universalus dabartinių žmonių socializacijos kodas, aktyvumo forma. „Verte tampa ne tiek daiktų, prekių nauda, kiek jų stiliaus reikšmė“ (A. Vosyliūtė 1998, p. 149). Ketvirtosios grupės klausimais „Kam skiriamas prioritetas“ pagal daiktinės aplinkos pasirinkimą galima išsiaiškinti, kokiam vartojimo stiliui paaugliai jo skiria daugiausiai. Nacionalumas, naujoviškumas, praktiškumas, prabanga tai išnykusių simbolių transformacija į daiktų ir prekių ženklus. Šiuo atveju į mitybos ir maisto kultūrą žiūrima per daiktinę aplinkos prizmę – indus.

Klausimyną sudaro atviri klausimai, kurie įgalina paauglius pateikti kuo adekvatesnius realybei atsakymus. Laisvieji klausimų atsakymai analizuojami kokybinės analizės metodu suteikia daugiau informacijos apie paauglių vertybines nuostatas, jas įtakojančius reiškinius.

„Situacijos, kuriose neteikiamos rekomendacijos, kaip elgtis, ugdytinis pats sprendžia apie deramą elgesį. Tokios situacijos kiekvieno sprendinio sąlygomis nesusijusios su rizika dėl nepageidaujamų pasekmių, rodo tik ugdytinio laisvą apsisprendimą. Tokios laisvo pasirinkimo situacijos yra patikimiausias asmenybės savybių išsivystymo diagnostikos būdas. Vadinasi tokios situacijos, kur ugdytinis savanoriškai pasirenka elgsenos būdą, pasižymi ryškiu valdumu“ (B. Bitinas 2002. P. 151 - 152.).

Masinei diagnostikai dažniausiai pateikiamos įsivaizduojamos situacijos, kurios reikalauja virtualaus apsisprendimo. Vaikai ir paaugliai į jas reaguoja kaip į tikroviškas, kartais net labiau į jas įsigyvendami negu patirdami realias. Įsivaizduojamųjų situacijų metodas, nors ir verbalinis, atskleidžia ugdytinių požiūrį į socialinius reiškinius geriau negu nuostatų skalės.

Kitas pritaikytas principas – tai toks klausimyno pateikimas, kai nėra aišku kokios nuostatos yra tiriamos. Pasak B. Bitino taip daroma siekiant išvengti nesąžiningų atsakymų. Dažnai apklausiamieji vengia rinktis neigiamą požymį turinčius klausimus ar atsakymus, kad nesudarytų apie save neigiamos nuomonės.

Visi šie komponentai sudaro pozityvų turinį, tačiau diagnostiniu aspektu galima tikėtis labai individualaus ugdytinių santykio su kiekvienu iš šių komponentų. Vadinasi į pateikto klausimyno klausimus galima tikėtis labai įvairių atsakymų, ir juos iš anksto numatyti labai sunku. Remiantis Dž. Diuji nuomone, kad “ugdymas iš prigimties yra eksperimentinis”, galima sakyti, kad vertybinių nuostatų tyrimas maisto subkultūros paradigmoje taip pat laikytinas eksperimentiniu.

Vertybinės nuostatos, arba išsiauklėjimo lygmuo išreiškiamas lygiais: *aukštas, vidutinis ir žemas*.

Tyrime dalyvavo 315 respondentų – VIII klasės moksleivių iš pagrindinių ir vidurinių Raseinių miesto ir Girkalnio miestelio bendrojo lavinimo mokyklų. Iš visų respondentams išdalintų klausimynų, statistiškai analizuojami – 298, likusieji laikomi neteisingai užpildytais ar sugadintais.

Šiame darbe taikomi kokybiniai ir kiekybiniai tyrimo metodai. Atliekama aprašomoji (deskriptyvinė) duomenų analizė. Klausimyną patikrinus pagal Stjudento t – testą, gaunama, kad šie duomenys toliau skaičiuojami duomenis laikant nparametriniais. Atliekamas t – testas ryšiams tarp demografinių kriterijų ir vertybinių nuostatų nustatyti. Klausimyno patikimumui ir klausimų tarpusavio ryšių stiprumui nustatyti atliekama koreliacinė analizė.

3. 2. VIII klasės moksleivių vertybinių nuostatų maisto subkultūros paradigmoje klausimyno duomenų analizė.

Remiantis deskriptyvinės (aprašomosios) statistikos principais aptariamas respondentų atsakymų pasiskirstymas.

1 etapas. Tikslas – apibūdinti respondentų pasiskirstymą pagal atskirus demografinius kriterijus. Tyrime dalyvavo 298 VIII klasės moksleiviai iš Raseinių „Kalno“ vidurinės mokyklos, Raseinių „Šaltinio“ vidurinės, Raseinių „Žemaičio“ pagrindinės ir Girkalnio pagrindinės bendrojo lavinimo mokyklos.

2 paveikslas

Respondentų pasiskirstymas pagal gyvenamąją vietą (N 298)

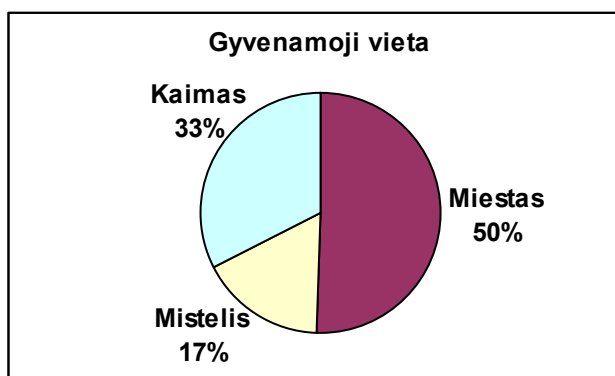

Paveiksle matyti kaip pasiskirsto respondentai pagal gyvenamąją vietą, lytį, ir mokyklą kurioje mokosi. Miestelio ir kaimo gyventojai pagal skaičių apytikriai prilygsta mieste gyvenančiųjų skaičiui. Manoma, kad vertybinės nuostatos gali priklausyti nuo gyvenamosios vietos, lyties, ir mokyklos kurioje mokosi (žr. 1, 2, 3 pav.). Visuomenėje vyrauja nuomonė, kad labiau moksleiviai mokosi vidurinėje mokykloje nei pagrindinėje, ir jų mokymosi rezultatai yra geresni, bendrosios vertybinės nuostatos labiau internalizuotos. Analizuojant vertybines nuostatas gali paaiškėti ar skirtumas egzistuoja.

3 paveikslas

Respondentų pasiskirstymas pagal lytį (N 298)

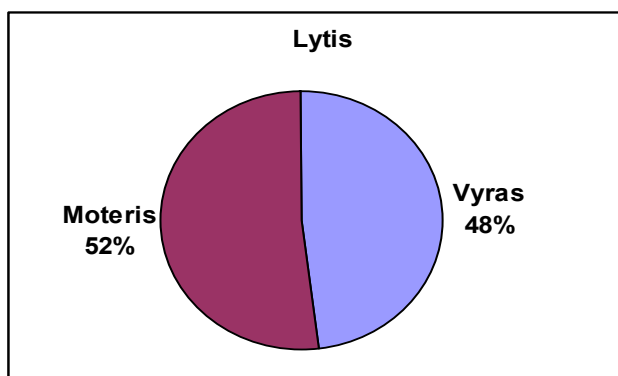

Respondentų pasiskirstymas pagal mokyklą kurioje mokosi (N 298)

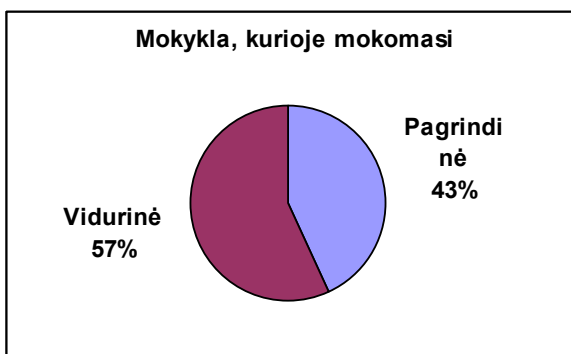

Respondentų pasiskirstymas pagal šeimos sudėtį (N 298)

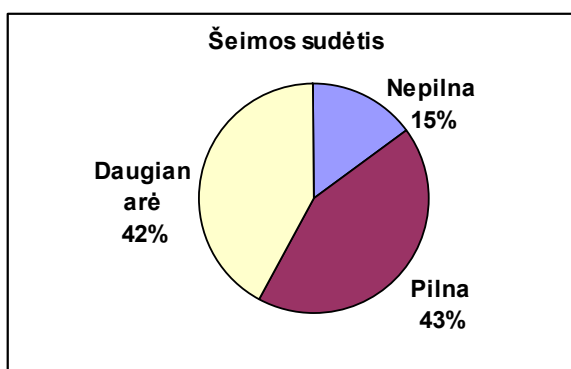

Pateikiamas šeimos kaip analizuojamo objekto skirstymas: nepilna - tai tokia šeima kurioje yra tik vienas iš tėvų, pilna – tai šeima, kurioje yra abu tėvai vienas ar du vaikai, daugianarė – tai tokia šeima, kurioje yra abu tėvai ir iš viso šeimos narių yra daugiau negu keturi. Mitybos ir maisto kultūros specifika priklauso nuo šeimos sudėties. Daugianarės šeimos maitinimosi įpročiai skirsis nuo nepilnos šeimos. Tikėtina, kad daugianarėje šeimoje daugiau maisto gaminama namuose, o nepilnos šeimos nariai dažniau negu daugianarės valgo ne namuose (vaikai mokyklose, tėvai valgyklose, kavinėse, ar įstaigose, kuriose dirba). Tai gali formuoti atitinkamą požiūrį ir nuostatas.

Respondentų pasiskirstymas pagal tėvų išsilavinimą (N 298)

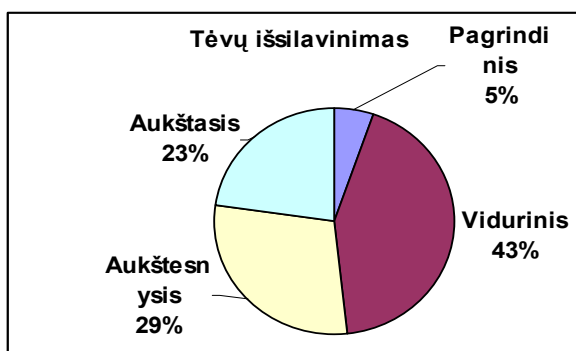

Daugiausia respondentų tėvų turi vidurinį išsilavinimą. Tėvų išsilavinimas gali formuoti tam tikras nuostatas mitybos ir maisto kultūros atžvilgiu. Vidurinio tėvų išsilavinimo vyravimas turėtų įtakoti pakankamai aukštą vertybinių nuostatų lygį. Tokį išsilavinimą turintys tėvai paprastai turi nelabai gerai apmokamą darbą ir tai lemia atsakingesnę požiūrį į mitybos ir maisto kultūrą.

7 paveikslas

Respondentų pasiskirstymas pagal tai ar jie turi savo kambarius (N 298)

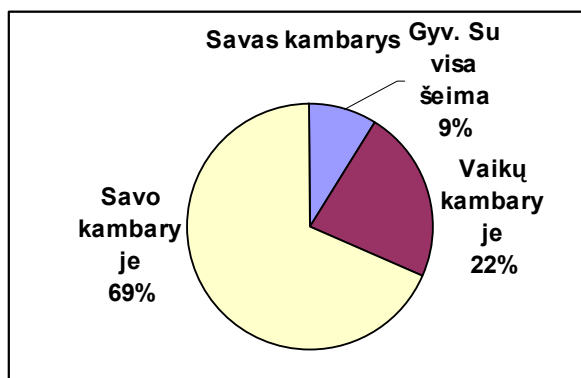

Savo kambario turėjimas parodo, kokias sąlygas paauglys turi namuose. Kaip matyti paveiksle 2/3 visų apklaustųjų turi savo kambarius. Tai lemia paauglio savarankiškumą, pasitikėjimą savimi. Namuose sudaroma geresnės sąlygos asmenybės brandai. Taip pat šie duomenys iš dalies leidžia daryti prielaidą, kad daugumos respondentų gyvenimo sąlygos nėra asocialios.

Šiuos pastebėjimus papildo paauglių daiktinių poreikių paveikslas.

8 paveikslas

Respondentų pasiskirstymas pagal tai kokių daiktų trūkstama (N 298)

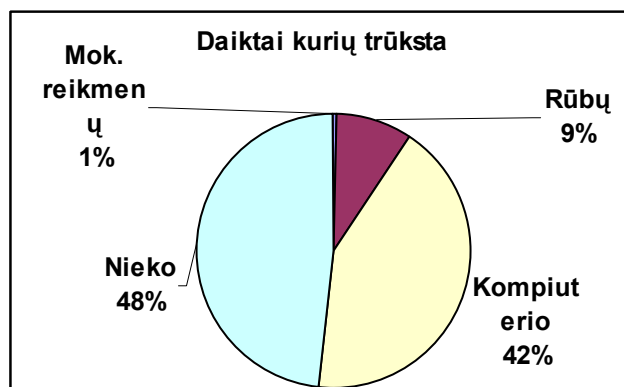

Paveiksle matyti, kad beveik pusė apklaustųjų klausimyne nurodė, jog jiems iš daiktinės aplinkos nieko netrūksta. Nemaža dalis norėtų kompiuterio, ir tik nedaugeliui respondentų trūksta rūbų. Vadinasi apibendrinant galima teigti, kad materialinė padėtis daugelio apklaustųjų yra patenkinama.

Respondentų pasiskirstymas pagal dirbančių šeimos narių skaičių (N 298)

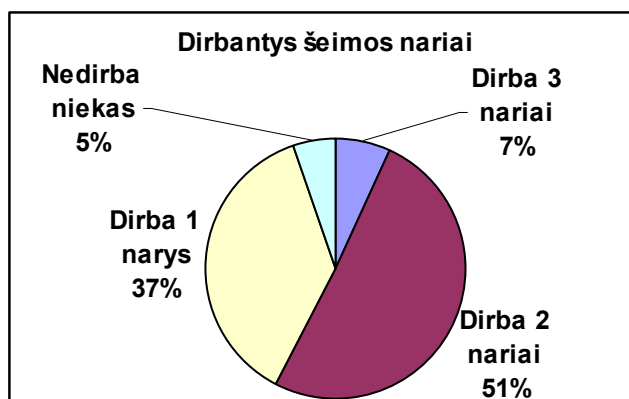

Klausimu apie dirbančius šeimos narius pavyko išsiaiškinti, kad tokių šeimų kuriose nedirba nė vienas asmuo beveik nėra. Dirbančių mamų yra 211, o tėčių 198. Kiti dirbantys šeimos nariai yra 35. Nemažai yra šeimų kuriose gyvena seneliai. Turint galvoje tai, kad kaime ir miestelyje gyvenančių respondentų šeimų yra beveik pusė visų apklaustųjų, galima teigti, kad šeimų pajamos nėra labai mažos. Kaime gyvenantys ir dirbantys žmonės dalį pajamų gauna iš savo ūkių o kitą dalį sudaro darbo užmokestis. Daugianarėse šeimose gyvenantys seneliai taip pat prisideda prie visos šeimos pragyvenimo.

Nuosavo būsto rodikliai parodo, kad nuosavuose tėvų namuose gyvena 185 respondentai, t. y. 62 % visų apklaustųjų, o nuosavuose butuose 90 respondentų - 30 %. Remiantis savo kambario turėjimo, būsto, trūkstamų daiktų, dirbančių šeimos narių gautais duomenimis tyrime bus laikomasi pozicijos, kad materialinė padėtis nelabai lemia paauglių vertybinių nuostatų lygį.

Tiriant vertybines nuostatas pasireiškiančias per mitybą ir maisto kultūrą galima pasakyti, kad čia finansiniai šeimos ištekliai nėra svarbiausias kriterijus. Maisto sritis yra labai specifinė, ji priklauso nuo gyvenamosios vietos lyties, šeimos tradicijų ir visuomeninės kultūros. Maitinimosi kultūra neadekvati finansiniams ištekliams. Tolesni tyrimai (t – testas) parodė, kad vertybinės nuostatos nereikšmingai pasiskirto pagal būsto, dirbančių tėvų, daiktų trūkumo kriterijus. Gauti įverčiai neparodo specifinio pasiskirstymo, todėl tolesnėse analizėse pagal šiuos kriterijus nebus daromos analizės.

Klausimyno surinktiems atsakymams apdoroti panaudotas turinio analizės metodas. Tai reiškia, kad tiriamųjų atsakymai suskirstyti į atitinkamas grupes, kurios bus analizuojamos vėliau.

Situaciniai klausimai – vertybinės nuostatos (n=298)

	N	Mažiausia reikšmė	Didžiausia reikšmė	Vidurkis	Standartinis nuokrypis
(1 kl.) Pagarba kitam žmogui	297	1,00	3,00	1,4781	0,53936
(2 kl.) Pagarba sau	297	1,00	3,00	1,6296	0,51089
(3 kl.) Tolerancija	298	1,00	4,00	1,4899	0,80501
(4 kl.) Prioriteto skyrimas	298	1,00	4,00	2,9060	0,89022
(5 kl.) Tausojimas (daikt. aplinka)	298	1,00	4,00	2,2416	1,04544
(6 kl.) Tausojimas (žmog. ištekliai)	297	1,00	4,00	1,5993	0,68112
(7 kl.) Kokybės siekimas	298	1,00	4,00	1,9430	0,97792
(8 kl.) Kultūringumas	297	1,00	4,00	2,1852	0,79444
(9 kl.) Tausojimas (prod.)	296	1,00	4,00	1,4932	0,74102
(10 kl.) Prioriteto skyrimas	296	1,00	4,00	2,1858	0,83317
(11 kl.) Atsakomybė	296	1,00	4,00	1,3311	0,75364
(12 kl.) Iniciatyvumas	297	1,00	4,00	1,7273	0,81975
(13 kl.) Nuostata sveikai gyventi	282	1,00	3,00	2,0709	0,74170
(14 kl.) Tolerancija	296	1,00	4,00	2,2230	1,02723
(15 kl.) Estetiškumas	297	1,00	4,00	2,1852	0,85585

Standartinis nuokrypis - sklaidos charakteristika leidžia įvertinti klausimus, kurie statistiškai reikšmingesni lyginant juos tarpusavyje. Kuo sklaidos amplitudė didesnė, tuo atsakymas reikšmingesnis (skaitinė reikšmė arčiau vieneto). Standartinių nuokrypių reikšmės lentelėje parodo, kurių klausimų pasiskirstymas reikšmingesnis. Respondentų pasiskirstymas (2,3,4,5,6,7,8 paveikslai) pagal demografinius kriterijus leido apibendrinti materialinę respondentų šeimų padėtį. Klausimų, kuriais siekiama tai nustatyti (būstas, dirbantys tėvai, trūkstami daiktai, savas kambarys) įvertiniai panašūs ir nėra prasmės pagal kiekvieną iš jų aiškintis vertybinių nuostatų priklausomybę. Pasirenkamas vienas kriterijus išreiškiantis vertybinių nuostatų priklausomybę nuo materialinės padėties tai savo kambario turėjimo kriterijus. Situaciniai klausimai tyrimui yra svarbūs (standartinis nuokrypis reikšmingas), todėl visi bus analizuojami pagal demografinius kriterijus antrajame etape.

2 etapas. Tikslas – pagal demografinius duomenis išsiaiškinti situacijų pasirinkimo variacijas. 1 – ajame etape apibrėžta kurie demografiniai ir situaciniai duomenys yra reikšmingi, ir kurie toliau bus nagrinėjami. Aiškinamasi kaip situacinių klausimų atsakymai pasiskirsto pagal demografinius duomenis. Nustatyti klausimų grupių priklausomybės pagal vidinę klausimyno konsistenciją reikšmingumui atliekamas t – testas nepriklausomoms imtims. Matuojami kintamieji laikomi normaliai pasiskirsčiusiais, pasikliaujamasis intervalas – 95%. Reikšmingumo lygmenį nusako p reikšmė: skirtumas reikšmingas kai $p < 0,05$, skirtumas esminis kai $p < 0,01$, skirtumas labai

ryškus kai $p < 0,001$). Apibendrintos 4 vertybinių nuostatų grupės, remiantis t – testu analizuojamos nuosekliau. (3 lentelė).

Klausimų grupių tarpusavio reikšmingumą parodo koreliacinė analizė (2 lentelė).

2 lentelė.

Klausimų grupių tarpusavio priklausomybė (n=298)

		Tolerancija	Atsakomybė	Asmenybės tobulėjimas
Tolerancija	Koreliacijos koef.	1	,203(**)	,183(**)
	N	298	298	298
Atsakomybė	Koreliacijos koef.	,203(**)	1	,490(**)
	N	298	298	298
Asmenybės tobulėjimas	Koreliacijos koef.	,183(**)	,490(**)	1
	N	298	298	298
** koreliacijos ryšys r = nuo 0 iki 0,20 ryšys tarp požymių silpnas r = nuo 0,20 iki 0,40 ryšys tarp požymių esminis r = nuo 0,40 iki 0,60 ryšys tarp požymių stiprus				

Kaip matyti lentelėje visos vertybinių nuostatų grupės tarpusavyje koreliuoja. Tai rodo, kad tarp grupių egzistuoja klausimyno vidinės konsistencijos ryšiai, kurie statistiškai yra reikšmingi, ir klausimynas yra pakankamai patikimas. Tarp tolerancijos ir asmenybės tobulėjimo ryšys yra silpnas. Tarp atsakomybės ir tolerancijos ryšys yra esminis, o tarp asmenybės tobulėjimo ir atsakomybės ryšys stiprus. Asmenybės tobulėjimas ir atsakomybė siejami vidiniais ryšiais, kurie parodo šių vertybinių nuostatų tarpusavio priklausomybę.

Visos vertybinės nuostatos yra viena su kita susijusios, ir kaip teigė B. Bitinas, asmenybės dalinės savybės kaip internalizuotos vertybės (vertybinės nuostatos) yra tarp savęs susijusios, viena kitą veikia. Remiantis tyrėjų išvadomis, - kiekviena dalinė savybė teoriškai ir empirikai implikuoja daugelį kitų, todėl yra prasmė moksliskai nagrinėti tik pagrindinių, santykinai nepriklausomų savybių ugdymo procesą.

Vidiniams ryšiams nustatyti sudaroma t – testo lentelė (3 lentelė). Joje matyti kokių klausimų ir kokiose grupėse įverčiai reikšmingiausi. Lentelėje matyti, kad lyties, gyvenamosios vietos duomenys čia reikšmingiausi.

3 lentelė

T – testo reikšmingi rezultatai (n=298)

Vertybinių nuostatų priklausomybė nuo demografinių kriterijų pagal t - testą.

	Gyvenamoji vieta	Lytis	Mokykla	Šeima	Tėvų išsilavinimas	Savas kambarys	Daiktai kurių trūksta
I. TOLERANCIJA							

1	Pagarba kitam 1	0,784	0,377	0,738	0,328	0,807	0,428	0,988
2	Pagarba sau 2	0,03	0,204	0,915	0,03	0,742	0,805	0,03
3	Tolerancija 3	0,085	0,05	0,078	0,138	0,417	0,337	0,528
4	Tolerancija 14	0,184	0,045	0,802	0,684	0,01	0,431	0,374
II.	ATSAKOMYBĖ							
5.	Tausojimas 5 (daikt apl)	0,573	0,205	0,623	0,136	0,53	0,994	0,028
6.	Tausojimas 6 (žm. ištekliai)	0,02	0,051	0,628	0,437	0,679	0,062	0,139
7.	Tausojimas 9 (prod.)	0,149	0,017	0,419	0,697	0,084	0,646	0,337
8.	Atsakomybė 11	0,02	0,018	0,266	0,027	0,172	0,873	0,954
III.	ASMENYBĖS TOBULĖJIMAS							
9.	Kokybės siekimas 7	0,546	0,00	0,234	0,028	0,710	0,043	0,538
10.	Kultūringumas 8	0,235	0,049	0,559	0,515	0,194	0,111	0,129
11.	Iniciatyvumas 12	0,089	0,00	0,634	0,509	0,721	0,600	0,034
12.	Nuostata sveikai gyventi 13	0,777	0,013	0,535	0,781	0,256	0,201	0,720
13	Estetiškumas 15	0,728	0,022	0,04	0,241	0,893	0,377	0,392
VI.	Prioritetos skyrimas							
14.	Prioriteto skyrimas 4	0,413	0,016	0,854	0,232	0,051	0,108	0,340
15.	Prioriteto skyrimas 10	0,041	0,350	0,019	0,251	0,707	0,243	0,997

1. Skirtumas reikšmingas kai $p < 0,05$
2. Skirtumas esminis kai $p < 0,01$

Klausimų grupių analizės parodo bendrąsias tendencijas, o reikšmingiausių klausimų įverčiai svarbiausius akcentus.

Gyvenamosios vietos ir vertybinių nuostatų ryšys. 1 – osios grupės pamatiniai klausimai skirti išsiaiškinti tolerancijos lygiui. Tolerancijos struktūroje galima skirti pagarbos ir pakantumo kitam apibrėžimus. Šiame darbe tai yra pagarba sau, pagarba kitam ir tolerancija. B. Bitinas teigia, kad asmenybės santykio su aplinka poziciją nusakantis svarbus ugdytinio požiūris į save. “Žmogus yra prigimtinė vertybė, todėl rūpinimasis savimi, pagarba sau, siekis išreikšti save, plėtoti savo galias yra esminis pozicijos komponentas” (B. Bitinas 2004, p. 54). Taip pat svarbi yra pagarba kitam, taip pasireiškia dorinis imperatyvas. Visos išvardintos nuostatos priklauso antropocentrinei sistemai.

10, 11, 12, 13, 14, 15 paveikslai iliustruoja bendrą visų 4 klausimų grupių atsakymų pasiskirstymą pagal gyvenamąją vietą.

Tolerancija apibrėžiama kaip pakanta, besiremianti pagarba oponento nuomonei ar įsitikinimams. „Tolerancijos sąlyga – apsisprendimas laisva valia ištvirti tai, kam nepritariama“ (A. Sprindžiūnas 2004. P. 10). Toks apsisprendimas išreiškia pagarbą kito žmogaus teisėms ir poreikiams. Pagal toleruojamą objektą išskiriamos keturios tolerancijos sritys. Šiame darbe nagrinėjama moralinė tolerancija. Į šią sritį įeina asmenų tarpusavio bendravimo įpročiai (kito žm. išklauskymas, nežeminimas, orumo pripažinimas). Ji grindžiama asmens vertės, orumo pripažinimu ir gerbimu, jautrumu ir atsakomybe.

Tolerancijos lygio pasiskirstymas pagal gyvenamąją vietą (n=298)

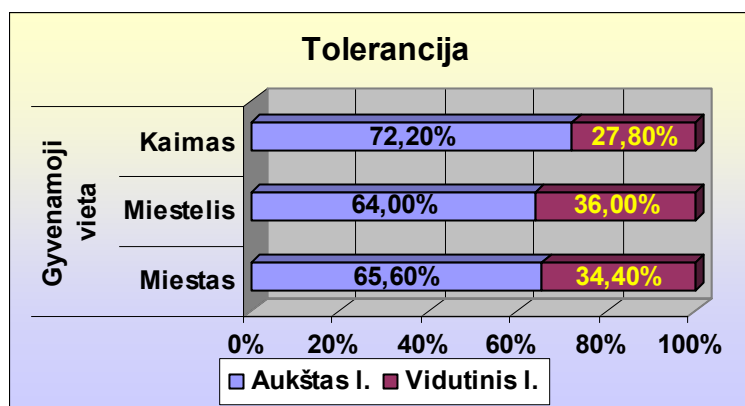

Dešimtame paveiksle matyti, kad labiausiai tolerancija ir pagarba pasižymintys apklaustieji - kaime gyvenantys paaugliai. Tikėtina, kad kaime gyvenantys paaugliai dažniau nei miestiečiai tiesiogiai dalyvauja maisto ruošoje, atlieka daugelį darbų susijusių su produktų paruošimu maistui. Šeimose, kuriose nėra dirbama tokio pobūdžio darbų, arba suaugusieji nepatiki to daryti paaugliams, jie bent jau žino, produktų tikrąją kilmę ir kokie darbai su tuo susiję. Tai formuoja pagarbų požiūrį į darbą, toleranciją nesėkmėms, dirbantiems žmonėms. Paauglys pvz. gamindamas patiekalą, ruošdamas stalą, ar galvodamas, kaip priimti draugą visada prisiima atsakomybę už veiklą kurios ėmėsi. Tai verčia mąstyti ir stengtis. Toks paauglys visada labiau supras draugo nesėkmę (klausimyno 5 klausimas), gerbs kitą ir save.

Įdomus apklausos rezultatas, tas, kad aukšto pagarbos lygio mažiausiai turi miestelyje gyvenantys paaugliai. Tokį fenomeną galbūt galima paaiškinti tuo, kad paaugliai besiorientuojantys į miestiečių bendraamžių gyvenimo būdą, patys sąmoningai vengia veiklos susijusios su valgio gaminimu, manydami, kad tai nemadinga, bijodami pakenkti savo įvaizdžiui.

Apibendrinant galima pasakyti, kad gautas apklausos rezultatas šiais klausimais yra tikrai neblogas, t.y. geresnis nei tikėtasi. Daugiau nei 60% apklaustųjų turi aukštą tolerancijos ir pagarbos lygį. Bendras aukšto tolerancijos ir pagarbos lygio pasiskirstymas tarp kaimo miesto ir miestelio kriterijaus nėra statistikai reikšmingas, galima paklaida, bet skirtumas tarp aukšto ir vidutinio lygio yra reikšmingas. Šioje grupėje statistiškai reikšmingas yra antro klausimo ir gyvenamosios vietos tarpusavio pasiskirstymo ryšys. Tai pagarbos sau ir gyvenamosios vietos ryšys. Šis ryšys iliustruojamas 10 paveikslu.

Pagarbos lygio sau pasiskirstymas pagal gyvenamąją vietą (n=298)

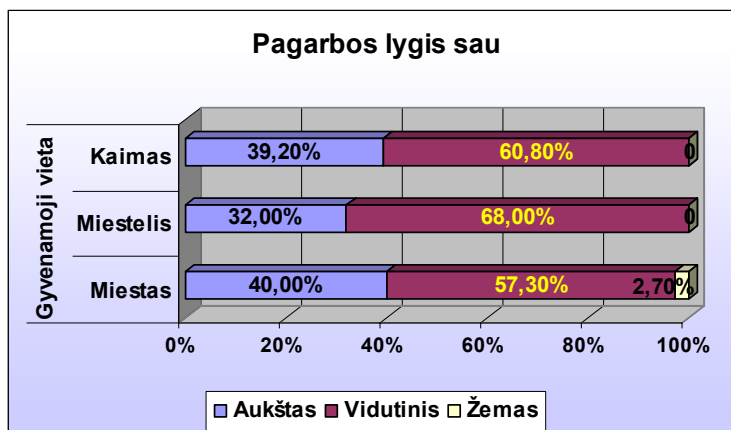

Čia matyti, kad paauglių, gyvenančių mieste, kaime ir miestelyje (gyv. vietos ryšys statistikai nėra reikšmingas) pagarbos lygis sau yra apskritai žemesnis nei lyginant su visa 1 - aja klausimų grupe. Galima daryti išvadą, kad per maitinimosi ir maisto kultūros reiškinius paaugliai save gerbia tik vidutiniškai, nors tolerancijos lygis yra gana aukštas. Tai reiškia, kad maisto kultūrai, savo maitinimuisi skiriama nedaug dėmesio. Vadinasi paauglystės laikotarpiu labiau domimasi kitokiais dalykais negu maistu. Tai galima iliustruoti nesveiko maisto masišku vartojimu, nors jo negatyvus poveikis yra žinomas ir suprantamas. Tolerancijos aukštas lygis per mitybos ir maisto kultūros sritis gali būti siekio ir noro bendrauti, būti priimtam rezultatas.

2 – antroji klausimų grupė, skirta išsiaiškinti moksleivių atsakomybės maisto ir maitinimosi kultūroje, lygį. Visos grupės bendroji diagrama atrodo taip:

Atsakomybės lygio pasiskirstymas pagal gyvenamąją vietą (n=298)

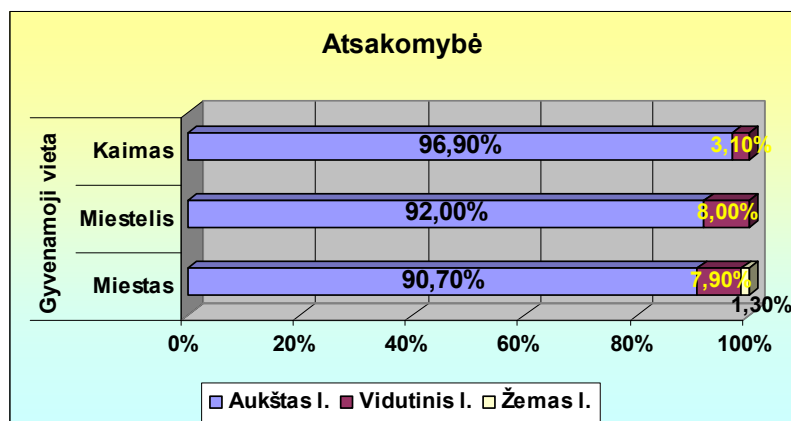

Į šią klausimų grupę įeina klausimai, kuriais aiškinamas tauso jimo ir atsakomybės lygis. Paveiksle matyti, kad apskritai paauglių atsakomybės lygis susijęs su maisto ir maitinimosi kultūra yra aukštas. Atsakomybė šioje srityje pasireiškia tuo, kad imdamiesi maisto gaminimo, ar kitokios

su tuo susijusios veiklos, paaugliai stengiasi tai atlikti atsakingai. Remiantis paveiksle matomais nežymiais skirtumais, galima teigti, kad atsakingiausiai su maistu elgiasi kaime gyvenantys paaugliai. Jų atsakomybės, kaip ir tolerancijos, lygis yra aukščiausias. Reikšmingiausiai šioje grupėje pasiskirstę paauglių atsakymai į 6 klausimą. Tai yra žmoniškųjų išteklių tausojimas, ir jo priklausomybė nuo gyvenamosios vietos.

13 paveikslas

Žmoniškųjų išteklių tausojimo lygio pasiskirstymas pagal gyvenamąją vietą (n=298)

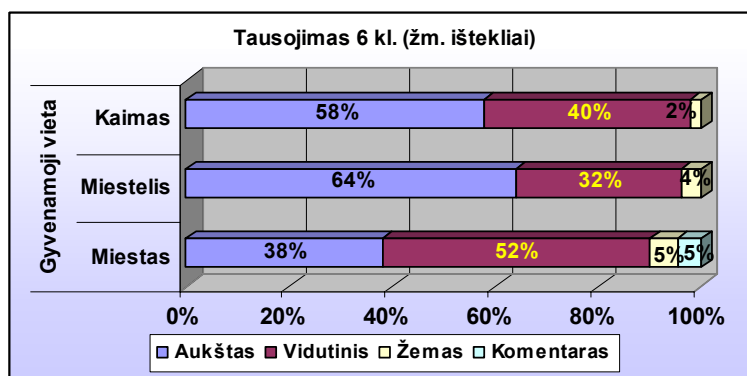

Paveiksle matyti, kad aukštas tausojimo lygis būdingas tarp kaime ir miestelyje gyvenančių paauglių, ir jis nėra toks aukštas, kaip rodo bendroji grupės diagrama, bet bendrąją išvadą atitinka. Šį skirtumą pabrėžia ir matomi visiškai žemo tausojimo lygio procentai. Tarkim mieste aukšto lygio mažiausia, ir daugiausia žemo. Žmoniškųjų išteklių tausojimas gali būti interpretuojamas keletu aspektų. Paauglių maisto ir mitybos kultūroje tai gali būti maisto paruošimas ne tik sau, virtuvės ar darbo vietos sutvarkymas, kad nereikėtų to daryti kitam žmogui ir kt. Bendrosiose programose ši vertybinė nuostata apibrėžiama, kaip tausojantis santykis su gamtine, kultūrine aplinka, jos įvairove, nusiteikimas pasirinkti darnaus vystymosi principus atitinkantį gyvenimo būdą, rūpinimasis kitais, neabejingumas viskam, kas vyksta šalia.

14 paveikslas

Asmenybės tobulėjimo lygio pasiskirstymas pagal gyvenamąją vietą (n=298)

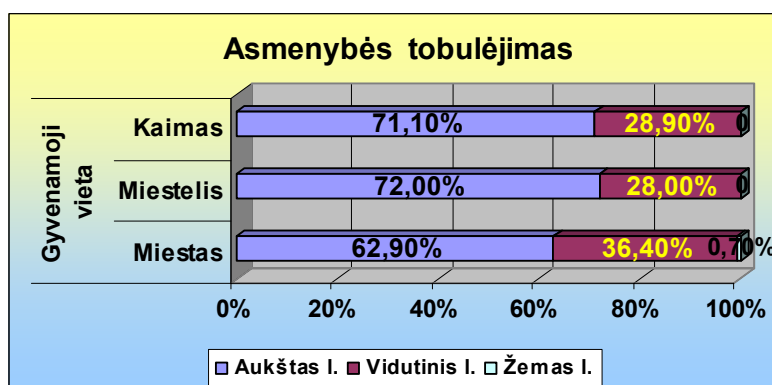

Trečioji klausimų grupė pavadinta asmenybės tobulėjimu. Ji išreiškia bendrą nuostatą, realiai vertinti bei nuolat tobulinti asmeninę, socialinę, pažinimo bei kultūrinę kompetenciją.

Asmenybės tobulėjimas maisto ir maitinimosi kultūros kontekste išsiskiria į keletą kitų vertybinių nuostatų, tokių kaip iniciatyvumas, kultūringumas, estetiškumas, kokybės siekimas, nuostata sveikai gyventi. 14 paveikslas vėlgi parodo, kad daugiausia kaime gyvenančių paauglių vertybinės nuostatos yra aukšto lygio. Šiuo atveju kokybės siekimas maisto kultūros srityje yra aukšto lygio – apie 70%.

15 paveikslas

Prioriteto skyrimo pasiskirstymas pagal gyvenamąją vietą (n=298)

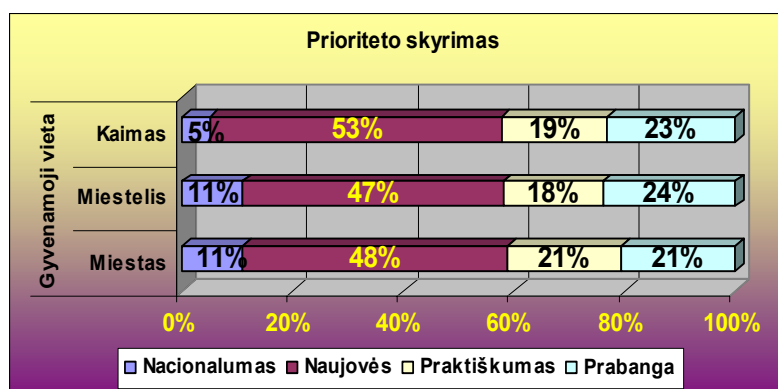

Prioriteto skyrimas – klausimų grupė, kuria siekiama pasiaiškinti, kokio stiliaus maisto ir maitinimosi kultūros daiktinė aplinka paaugliams yra priimtinausia. Pagal dažniausiai naudojamų indų stiliaus pasirinkimą galima spręsti kokia aplinka paaugliui priimtina. Moliniai indai visada asocijuojasi su tautiškumo, racionalumo kultūrinėmis apraiškomis, tradicijomis, senuoju gyvenimo būdu, papročiais ir simbolika. Prioritetas naujovėms klausimyne siejamas su moderniais, šiek tiek rafinuotais, netikėtą išpūdį sudarančiais indais. Praktiškumo išraiška šiuo atveju – paprasti kasdieniai indai. Prabangos simbolis - tarsi karališkų dvarų puošnumą, smulkmeniškumą ir trapumą išryškinantys indai.

Paveiksle matyti, kad kaime gyvenantys paaugliai mažiausiai prioritetą skiria nacionalumui ir daugiausia naujoviškumui. Galima numanyti, kad daugumą maisto produktų gaminama, ruošama namuose, o perkami tik tokie, kurių negalima pasigaminti. Prekybos centruose didžiulė maisto produktų ir skonių pasiūla ir pasirinkimas, reklamos, visa tai daro įtaką pasirinkimui. Mieste vaikai auga kartu su naujovėmis ir tai jų nebestebina. Kaime, bet kokia naujovė yra įdomi. Kaimo buityje dažnai galima aptikti senovinių, ar juos primenančių daiktų, indų, todėl natūralu, kad paaugliams jie nėra tokie įdomūs. Psichologai teigia, kad asmenybės siekis pažinti ir išbandyti yra įgimtas.

Paveiksle matyti, kad prabangą paaugliai pripažįsta labiau nei praktiškumą, ir vėlgi gyvenantys kaime ir miestelyje, bet ne mieste.

Tolerancijos lygio pasiskirstymas pagal lytį (n=298)

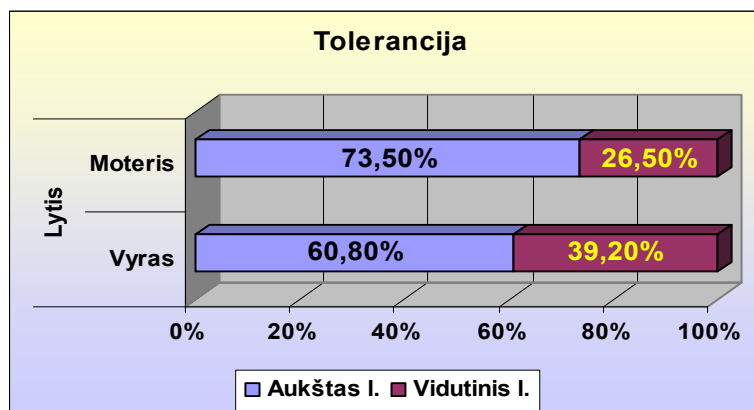

Matomas reikšmingas 1 – os grupės vertybinių nuostatų ir lyties ryšys. Paveikslas iliustruoja ryškų vaikinų ir merginų tolerancijos lygio skirtumą. Paauglės merginos maisto ir maitinimosi kultūros srityje yra žymiai tolerantiškesnės už vaikus. Bendras abiejų lyčių tolerancijos lygis yra pakankamai aukštas. Šis skirtumas nėra šokiruojantis. Maisto ruošą lietuviškoje kultūroje dažniausiai siejama su moterimi. Buvo manoma, kad tai jos pareiga ir tokia nuostata laikyta gyvenimo norma. Argumentu gali būti ir tai, kad merginos tiek mokykloje tiek šeimoje dažnai susiduria su maistu, jo gaminimu, todėl jos lengviau suvokia ir gali numatyti reakciją nepavykus gaminiui ir pan. Vadinasi galima teigti, kad maisto subkultūra merginoms yra priimtinesnė, čia jos labiau pasitiki savo jėgomis. Pastebimas šeimos poveikis, tiksliau jos kultūra, kurioje savaime suprantama merginos priedermė yra namų ir maisto ruošą, su tuo susijusi veikla. Šiuolaikinė kultūra šią nuostatą griauja. Tai išreiškia šiuolaikiniai judėjimai propaguojantys lyčių lygybę, moterų lyderiavimą ir savarankiškumą. Ugdymo sistemoje, pvz. technologijų mokymas buvo skirstomas į berniukų ir mergaičių. Mitybos mokėsi tik mergaitės, o medžio darbų tik berniukai.

Kitu psichologiniu veiksniu galima traktuoti merginų prigimtinių jautrumą. Paauglystėje atsirandančios artimesnės draugystės merginų yra labiau sureikšminamos nei berniukų. Noras patikti, noras būti vaikinų pripažintai gali įtakoti tolerantiškumo ir pagarbos lygį. Kultūra vis dar sąlygoja požiūrį, kad mokanti ir gaminanti maistą mergina yra pranašesnė už to nedarančias. Vadinasi aiškinantis, su maisto kultūra susietas vertybines nuostatas, natūralu, kad merginos čia pranašesnės. Kita vertus skirtumas nėra labai didelis, tai reiškia, kad netolimoje ateityje situacija gali kisti. Nebeskirstant veiklos į „moterišką“ ir „vyrišką“ tikėtina, kad ateityje būtų gaunami kiek kitokie rezultatai.

Kiek kitokius įverčius parodo reikšmingas 11 klausimas, skirtas tolerancijos lygiui išsiaiškinti. Tiek vaikinai tiek merginos į draugo replikas dėl siūlomo nekokybiško pyrago yra linkę nutylėti, nei paaiškinti situaciją. Taip pat nemaža dalis respondentų net užsipultų draugą ir

nuspręstų jo nebevaisinti. Tai rodo, kad kai kuriose situacijose paaugliai nėra linkę vadovautis tolerancijos ir pagarbos vertybinėmis nuostatomis.

17 paveikslas

Sudarytas pagal reikšmingiausią pirmos grupės klausimą, t.y. *tolerancijos (3 kl.) lygio pasiskirstymas pagal lytį.*

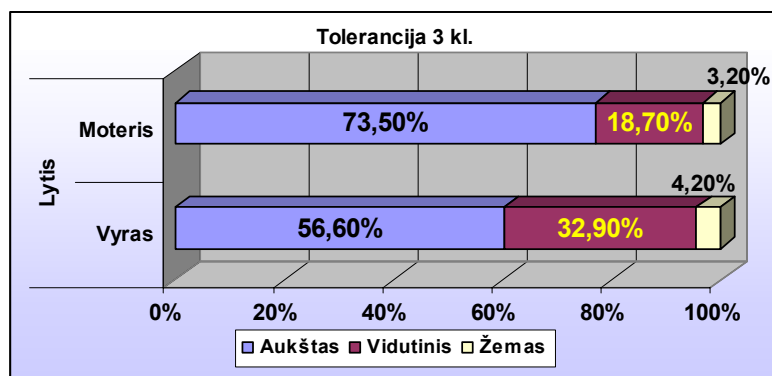

Šie duomenys tik patvirtina gautą rezultatą 16 – amė paveiksle. Čia matomas truputį reikšmingesnis pasiskirstymas ir žemo tolerancijos lygio procentinė išraiška. Ji parodo, kad yra paauglių visiškai netolerantiškų, 3,2 % merginų ir 4,2% vaikų, kurie nesistengia pateisinti ir suprasti draugo, norinčio pavaišinti nors ir nelabai pavykusi pyragu. Galima manyti, kad šie paaugliai visai negamina maisto ir nevaišina draugų, todėl negali pateisinti nesėkmės, arba jų bendrosios vertybinės nuostatos yra žemo lygio.

18 paveikslas

Atsakomybės lygio pasiskirstymas pagal lytį(n=298)

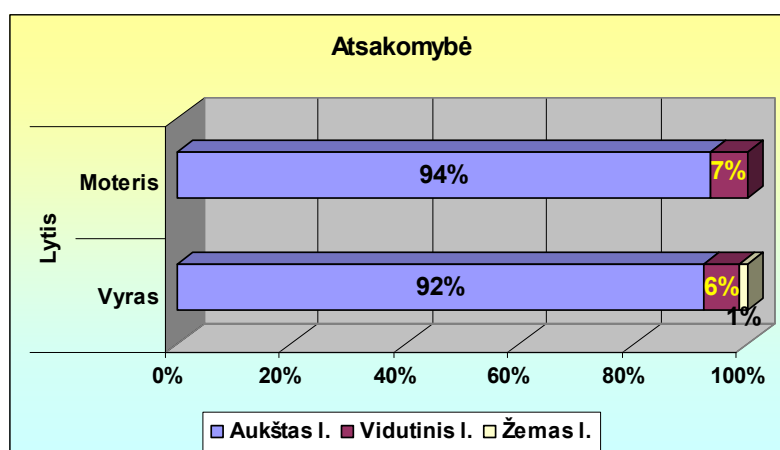

Atsakomybės lygis tarp merginų ir vaikų yra aukštas, ir statistškai reikšmingo skirtumo lyties atžvilgiu nėra. Vadinasi maisto ir mitybos atžvilgiu tiek vaikinai tiek merginos yra atsakingi. B. Bitino vertybinių nuostatų tyrimai ir teorinis aiškinimas teigia, kad atsakomybė yra rūpinimasis, o bendrosios programos (2002) atsakomybės turiniu apibrėžia rūpinimąsi ir tausojimą. Vadinasi šiuo atveju paauglių rūpinimosi, tausojimo vertybinės nuostatos maisto kultūroje yra aukšto lygio ir statistškai nuo lyties šios nuostatos nepriklauso.

Reikšmingi šios grupės 6 klausimo įverčiai, kurie nusako merginų polinkį gaminant valgi darbo eigoje viską sutvarkyti, kad neliktų betvarkės vėlesniam laikui. Šiuo požiūriu merginos labai skiriasi nuo vaikinų. 9 klausimo ir lyties priklausomybė nusako, kad taupesnės yra vėlgi merginos. Jos sviesto likutį deda į šaldytuvą arba tikslingai panaudoja, kad nereikėtų išmesti. Vaikinams tai nėra taip svarbu ir dažniau likutį išmestų. Patiekiant maistą (11 kl.), merginos stengiasi labiau. Joms aktualiau, kad viskas būtų gerai atlikta ir gražiai atrodytų. Vaikinai teigia, kad jie taupo laiką ir jiems tai nesvarbu arba tiesiog estetiškai to daryti nemoka.

19 paveikslas

Asmenybės tobulėjimo lygio pasiskirstymas pagal lytį (n=298)

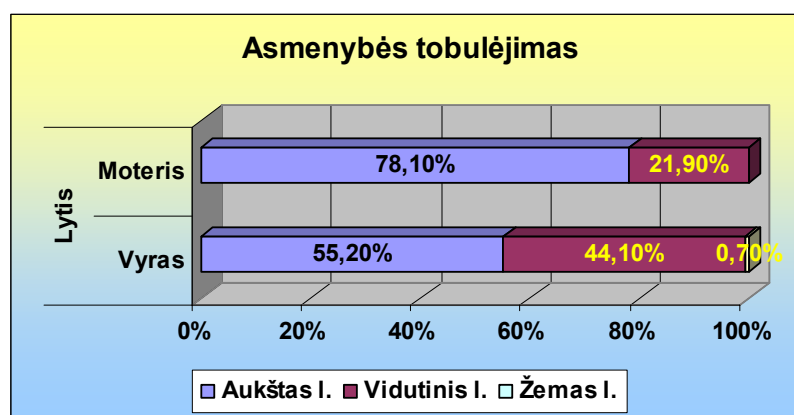

Kokybės siekimas – tobulėjimo sąlyga. B. Bitino vertybinių nuostatų klasifikacijoje ši vertybinių nuostatų grupė pavadinta asmenybės tobulėjimo vertybinėmis nuostatomis. Šioje maisto ir maitinimosi kultūros bei vertybinių nuostatų analizėje asmenybės tobulėjimo siekiui priskiriamos iniciatyvumo, kultūringumo estetiškumo, nuostatos sveikai gyventi vertybinės nuostatos. 19 paveiksle matyti, kad asmenybės tobulėjimo siekiu labiau pasižymi merginos. Vaikinų grupėje yra paauglių kurie pagal šias vertybines nuostatas maisto ir maitinimosi kultūroje pasižymi žemiausiu lygiu, o tokių merginų nėra. Statistikai reikšmingas skirtumas byloja, kad paauglėms merginoms maisto ir maitinimosi kultūra yra priimtinesnė, labiau suvokiama ir reikšminga nei vaikinams. Šioje grupėje statistikai reikšmingi yra 8 kl., 13 kl., 15 kl. Merginos mažiau geria gėrimus tiesiai iš butelio, jos daugiau renkasi „sveikus“ produktus, jos kūrybiškiau ir estetiškiau puošė tortą. Šiuos dalykus sąlygoja didesnis žinių ir domėjimasis tuo. Manoma, kad merginų žinomos vertybės labiau atsispindi jų elgesyje nei vaikinų. Vaikinai dažnai žino, kaip reikia pasielgti, bet elgiasi dažnai ne taip. Kiek plačiau norisi aptarti estetiškumą paauglių mitybos ir maisto kultūroje. Duota užduotis, nupiešti kaip turi atrodyti mėgstamas tortas, atskleidė įdomių pastebėjimų. Net 81 paauglys savo tortą puošė žvakutėmis, 43 visiškai neoriginaliu, dažniausiai užsienietišku užrašu „Happy Birthday“. Šie požymiai, ypač užsienietiški užrašai reiškia stiprią užsienietiškos kultūros įtaką. Piešiniai piešiami dažniausiai atmetinai, o motyvai kopijuojami nuo parduotuvės vitrinoje esančių tortų (gėlės, lapeliai, pabarstymai). Nedaugelis moksleivių ieškojo originalesnių sprendimų.

Torto užduotis parinkta specialiai. Buvo tikimasi pamatyti reiklesnį paauglių požiūrį į šį šventės akcentą. Dabar galima pasakyti, kad daugelio paauglių poreikį tenkina rinkos pasiūla, ir originalumas čia jiems nėra aktualus. Tai liudija, kad estetiškas požiūris gana paviršutiniškas.

Paaugliai, kurie ieškojo originalaus sprendimo, stengėsi tai atlikti estetiškai. Galima daryti prielaidą, kad originalumas ir estetiškumas paauglių suvokiami panašiai ir pasireiškia kartu.

20 paveikslas

Prioriteto skyrimo pasiskirstymas pagal lytį (n=298)

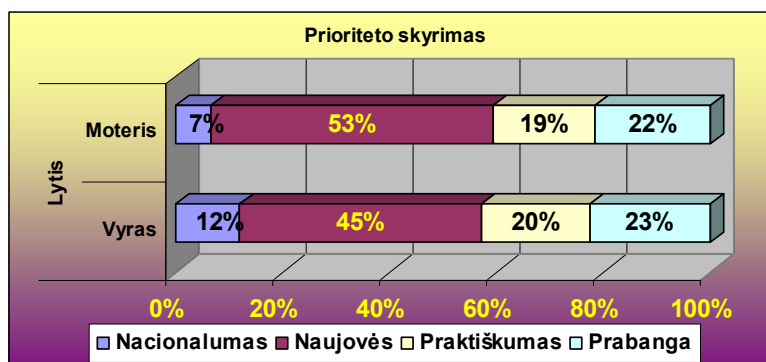

Prioriteto pasirinkimas, kaip matyti šiame paveiksle, pagal lyties kriterijų pasiskirsto gana netikėtai. Naujoves labiau renkasi merginos nei vaikinai. Įdomu tai, kad merginos mažiau už vaikus renkasi nacionalumo bruožų turinčius indus. Nors merginos laikomos sentimentalesnėmis, pasirodo maisto ir maitinimosi veikloje joms mieliau naudotis naujoviškais daiktais. Čia jaučiama šiandieninės kultūros įtaka. Nei namie, nei mokykloje vaikams nediegiamas požiūris, kad senesni ar senoviškesni (pvz. moliniai) indai nebėra tokie geri kaip nauji. Prabangai nei praktiškumui daugiau dėmesio skirtų abiejų lyčių aštuntokai.

3. Mokyklos kurioje mokomasi ir paauglių vertybinių nuostatų ryšys.

21 paveikslas

Tolerancijos lygio pasiskirstymas pagal mokyklą, kurioje mokomasi (n=298)

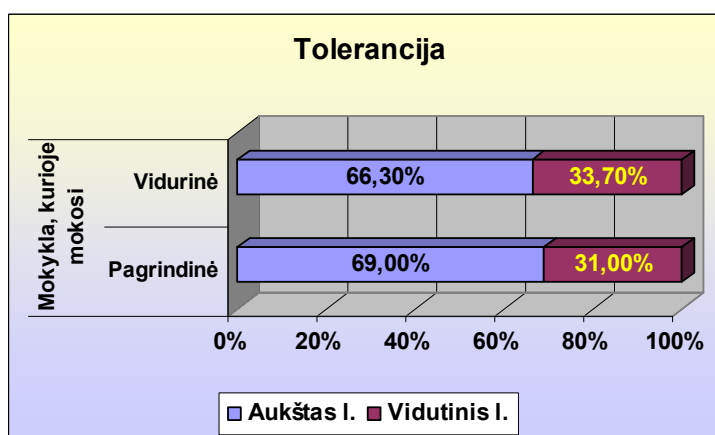

Labiau tolerantiški ir pagarbos turintys paaugliai tie kurie mokosi pagrindinėse, o ne vidurinėse mokyklose. Galima prielaida, kad pagrindinėse mokyklose mokosi daugiau kaime

gyvenančių moksleivių. Aiškinantis tolerancijos lygį gyvenamosios vietos atžvilgiu, bendra išvada buvo ta, kad labiau šia nuostata pasižymi kaime gyvenantys aštuntokai. Apibendrinant šiuos faktus galima pasakyti, kad prielaida apie pagrindinę mokyklą yra prasminga. Bendrasis tolerancijos ir pagarbos lygis tarp abiejų lyčių mokyklos kriterijaus atžvilgiu išlieka aukštas. Tarp vidurinės ir pagrindinės mokyklų statistikai skirtumas nėra reikšmingas. Galima teigti, kad tiek vidurinėse tiek pagrindinėse mokyklose besimokantys paaugliai maisto ir mitybos srityje turi aukštą pagarbos ir tolerancijos lygį.

22 paveikslas

Atsakomybės lygio pasiskirstymas pagal mokyklą, kurioje mokomasi (n=298)

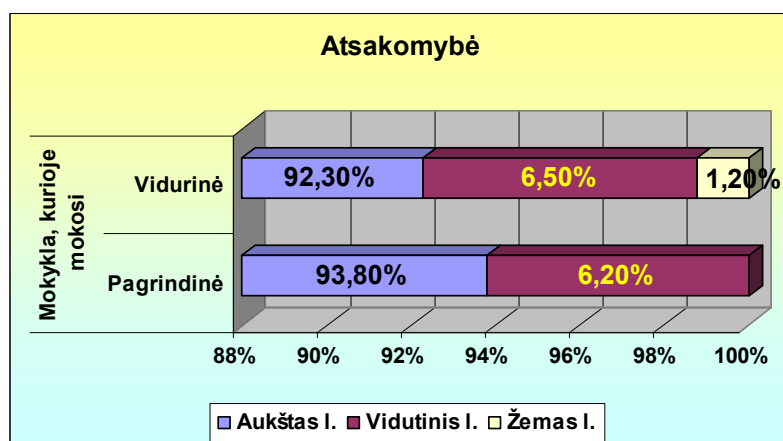

Čia matomas labai aukštas atsakomybės ir tolerancijos lygis. Tarp mokyklos, kurioje mokomasi kriterijaus pasiskirstymas nėra statistikai reikšmingas, bet svarbu tai, kad palaikoma pirmosios vertybių grupės (Tolerancija ir pagarba) tendencija. Vidurinėje mokykloje yra paauglių, kurių atsakomybės lygis maisto ir maitinimosi kultūros srityje labai žemas. Tai demonstruojantys skaičiai nėra dideli, bet lyginant vertybines nuostatas pagal mokyklas tai turi reikšmės. Technologijų ir tuo pačiu mitybos mokymasis tiek vienoje tiek kitoje mokykloje vyksta pagal šiuos dalykus reglamentuojančius dokumentus.

23 paveikslas

Asmenybės tobulėjimo lygio pasiskirstymas pagal mokyklą, kurioje mokomasi (n=298)

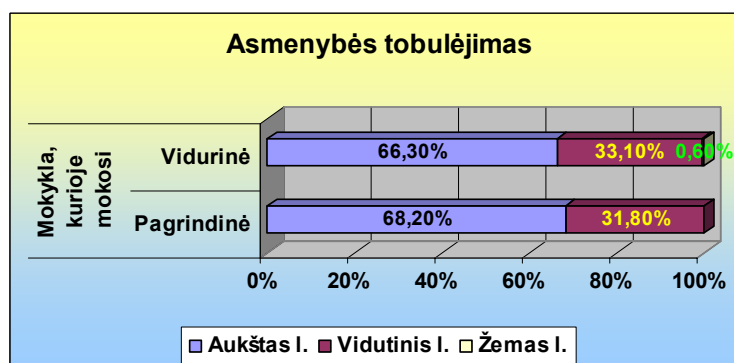

Paveikslas iliustruoja panašų į 1 ir 2 klausimų grupių vertybinių nuostatų lygio pasiskirstymą pagal mokyklos kriterijų. Tarp mokyklų skirtumas nereikšmingas, nors vėl truputį daugiau aukšto lygio vertybinių nuostatų turi pagrindinės mokyklos moksleiviai. Asmenybės tobulėjimo siekio per maisto ir mitybos kultūrą lygis yra ženkliai mažesnis nei atsakomybės. Šios nuostatų grupės pasiskirstymas panašus į pirmosios – tolerancijos. Nuostatų lygis aukštas, bet vidutinio lygio taip pat yra nemažai.

24 paveikslas

Prioriteto skyrimo pasiskirstymas pagal mokyklą kurioje mokomasi (n=298)

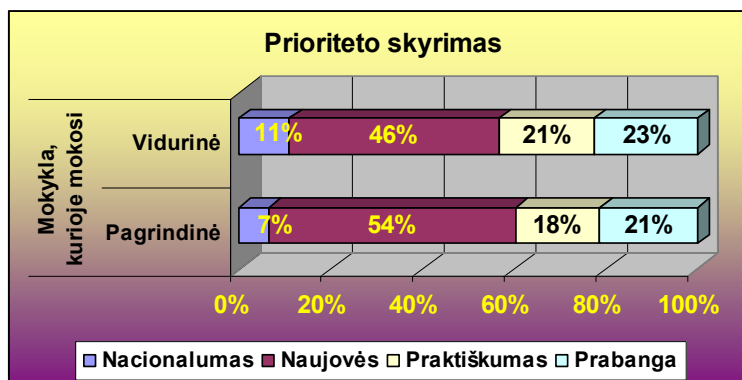

Daugiau paauglių besimokančių pagrindinėje mokykloje prioritetą skiria naujovėms taip kaip ir kaime gyvenantys. Jie taip pat mažiausiai domisi nacionalumo bruožų turinčiais indais ir prabanga jiems svarbesnė už praktiškumą. Tyrimas atliekamas duodant rinktis skirtingo stiliaus indus. Indas – kasdienio vartojimo daiktas. Asmens požiūris į šį daiktą taip pat formuojasi nuolat. Žmogus instinktyviai, vadovaudamasis savo jau turima vertybių sistema, renkasi sau priimtinesnį. Šiuo atveju priimtumas ar prioriteto skyrimas išreiškiamas stiliaus ir vertybinių nuostatų požymiais. Kasdienio naudojimo daiktas dažnai parodo į kokius stilius ar požiūrius žmogus orientuojasi. Taigi gauti duomenys, kad prioritetą skiriamas naujovėms liudija paauglių orientavimąsi į kultūros kaitos procesus, siekį prisitaikyti, siekį išsiskirti. Prabangos siekis rodo, kad jau besimokydami mokykloje, paaugliai to siekia, jiems tai rūpi ir yra aktualu. Galima daryti prielaidą: jei prioritetą skiriamas prabangai vadinasi to trūksta. Praktiškumo pasirinkimas liudija atvirkštinį reiškinį. Taigi dabartinėse mokyklose mokosi iš įvairių šeimų su įvairiais požiūriais ir poreikiais paaugliai. Šie rezultatai atspindi ir postmoderniosios kultūros materialinių vertybių sureikšminimo tendenciją.

4. Šeimos kurioje gyvena ir paauglių vertybinių nuostatų ryšys.

25 paveikslas

Tolerancijos ir pagarbos lygio pasiskirstymas pagal šeimos sudėtį (n=298)

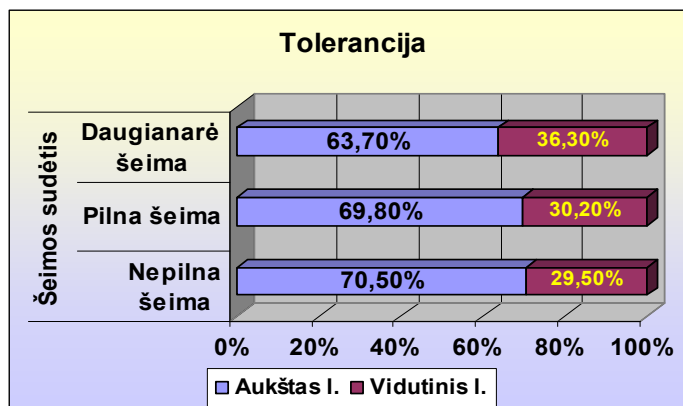

Šeimos įtaka bendrųjų vertybinių nuostatų ugdymui yra labai didelė. Maisto ir maitinimosi kultūra, pirmosios nuostatos formuojasi būtent šeimoje. Čia vaikai stebi, turi galimybę bandyti ir bando patys, išgirdami kritiką ir pagyrimus mokosi gaminti ir apdoroti maistą, aptarnauti svečius, susitvarkyti darbo vietą (virtuvę), susipažįsta su įrengimais ir priemonėmis maistui gaminti, išmoka elementarių etiketo taisyklių. Atėję į mokyklą jau įgytas žinias moksleiviai patobulina, turimą informaciją sieja su kitais dalykais, per mitybos pamokas tobulina įgūdžius. Dar vienas svarbus veiksnys yra turimos patirties ir žinių lyginimas su draugų patirtimi. Paauglystė – tas amžiaus tarpsnis, kai stengdamiesi būti suaugusiais santykiuose su draugais paaugliai pradeda patys atsakingai demonstruoti ką jie moka gaminti, kaip tai daro. Įvairios progos, pvz. gimtadieniai, susiejimai ir mūsų kultūroje įprastas vaišinimo ritualas jaunų žmonių gyvenime pradeda tapti svarbiu. Paaugliai jau nori, kad jų šventėse nebedalyvautų tėvai, todėl vaišinimo, ir maisto gaminimo, patiekimo kultūrą jie perima iš tėvų ir stengiasi tai daryti savarankiškai. Dažnai didžiuojamasi pagaminus taip pat ar geriau negu mama, tai leidžia pasijusti suaugusiu ir savarankišku. Tolerancijos lygio pasiskirstymo pagal šeimos kriterijų rezultatai kitokie negu buvo tikėtasi. Daugianarėse šeimose (5 ir daugiau asmenų, abu tėvai) paauglių tolerancijos ir pagarbos aukšto lygio yra mažiausiai. Daugiausiai - nepilnose šeimose gyvenančių paauglių. Tikėtina, kad didelėje šeimoje maisto gaminimas ir jo kultūra paaugliams siejasi su rūpesčiu ar pareiga. Maistas gaminamas didesniais kiekiais ir tai užtrunka daugiau laiko. Paprastai tokio amžiaus žmonės neturi išugdytos kantrybės, jiems ši veikla tampa neįdomia ir jei vyresnieji ją stengiasi „primesti“, net atstumianti. Nepilnose šeimose (1 iš tėvų) gyventiems paaugliams dėmesio trūkumas, saugumo jausmo nebuvimas gali įtakoti aukštesnį vertybių lygį maisto kultūros kontekste. Šeimoje rūpestį ir dėmesį dažnai žmonės parodo per maisto kontekstą. Tai yra vienas iš kultūros bruožų. Posakis „į vyro širdį – tik per skrandį“ puikiai tai iliustruoja. Dirbančių žmonių namuose maisto ruošą dažnai yra tarsi pareiga, ir jei netikėtai kas nors ją prisiima savanoriškai be abejonės tai teikia džiaugsmo.

Reikšmingą pasiskirstymą atspindi antras klausimas, rodantis pagarbos sau lygį. Fenomenalus bruožas tas kad aukštesnis pagarbos sau lygis būdingesnis nepilnoje šeimoje. Paaugliai iš tokių šeimų labiau linkę rinktis estetiškai patiekiamą maistą. Daugianarėje šeimoje šis bruožas pasižymi kiek mažiau. Bendroji antrojo klausimo charakteristika yra aktuali ir tuo kad pagarbos lygis sau yra tik vidutinio lygio.

26 paveikslas

Atsakomybės lygio pasiskirstymas pagal šeimos sudėtį (n=298)

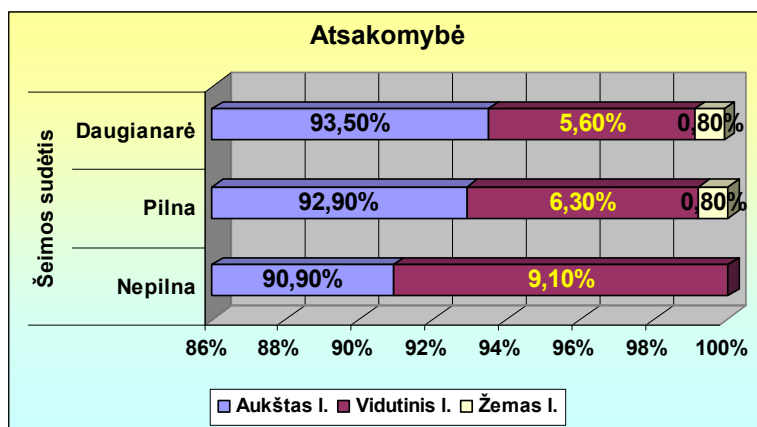

Atsakomybės aukščiausias lygis būdingas daugianarėse šeimose gyventiems paaugliams. Daugianarėse šeimose gyvenančių paauglių tolerancijos lygis mažiausias bet atsakomybės aukščiausias. Tikėtina, kad su maistu susijusioje veikloje paaugliai kai kuriuos dalykus gerbia ir toleruoja mažiau, bet jie yra atsakingesni. Atsakomybės grupėje esantys ir tausojimo bei atsakomybės lygį koduojantys klausimai parodo, kad daugianarėse šeimose paaugliai yra žymiai taupesni ir maisto vartojimą bei jo kultūrą jų požiūris atsakingesnis. Tai natūralus rezultatas, nes didesnėje šeimoje jos nariai dažniau turi taupyti produktus, apgalvoti savo maisto pasirinkimą. Didelėje šeimoje esantys seneliai arba dar maži broliai ir seserys dažnai verčia taikytis ir planuoti mitybos įpročius bei pasirinkimus.

J. Litvinienė (2002), apibūdindama psichopedagogines paauglių sąlygas nepilnoje šeimoje, nustatė, kad nesant vieno iš tėvų susidaro specifinės bendravimo sąlygos. Bendravimas su suaugusiais ne toks intensyvus kaip pilnoje šeimoje. Komunikavimo trūkumą paaugliai stengiasi kompensuoti dalyvavimu bendraamžių grupėse. Gauti duomenys parodo, kad atsakomybe mažiau pasižymi iš nepilnos šeimos esantys paaugliai. „Dažnai nepilnų šeimų pajamos yra gerokai mažesnės nei šeimų, kuriose yra abu tėvai“ (S. Rimdeikienė 2004, p 104), ir tai atrodo turėtų sąlygoti aukštesnį atsakomybės ir tausojimo lygį. Tačiau tokiose šeimose augančių paauglių dažnai žemesnis savivertės lygis, mažesnis domėjimasis mokslu, būdingesni depresiniai išgyvenimai, nusivylimas suaugusiųjų autoritetais, didesnis domėjimasis bendraamžiais ir santykių su jais sureikšminimas gali tiesiogiai veikti atsakomybės ir tausojimo vertybines nuostatas. Šiuo atveju pagal šeimas lyginami gauti duomenys nėra reikšmingai pasiskirstę, todėl negalima teigti, kad per

mitybos ir maisto kultūrą paauglių iš nepilnos šeimos vertybinės nuostatos internalizuojamos mažiau. Duomenys rodantys, kad nėra paauglių iš nepilnos šeimos su žemu atsakomybės lygiu (kitų yra) patvirtina, kad per maisto subkultūrą sėkmingai formuojamos pozityvios vertybinės nuostatos.

11 klausimas skirtas atsakomybės lygiui nustatyti patvirtina atsakomybės grupės aukštą atsakomybės lygį. Visose šeimose gyvenančių paauglių atsakomybės lygis procentine išraiška lygus 81 ir daugiau procentų. Pagal šeimos kriterijų matyti, kad paaugliai iš visų šeimų stengiasi maistą patiekti kuo geriau.

27 paveikslas

Asmenybės tobulėjimo lygio pasiskirstymas pagal šeimos sudėtį (n=298)

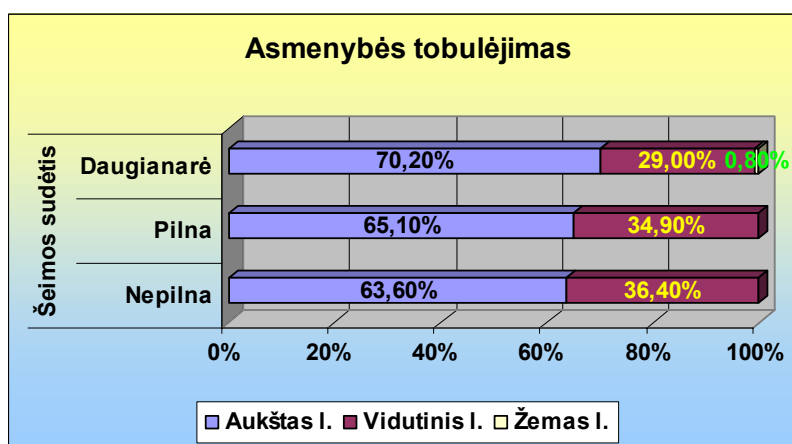

Trečios grupės klausimų diagrama parodo ir pakartoja atsakomybės grupės rezultatų pasiskirstymo tendenciją. Aukštas asmenybės tobulėjimo siekis labiausiai būdingas daugianarėse šeimose gyvenantiems paaugliams. Tai reiškia, kad iniciatyvumas, kultūringumas, nuostata sveikai gyventi daugianarėje šeimoje internalizuojama geriau. Įtaką gali daryti šeimos narių amžius ir patirtis. Pvz. seneliai pasakodami apie savo dažnai vargingą jaunystę nepagaili patarimų ir pastabų, kaip reikėtų vieną ar kitą patiekalą paruošti, ką ir su kuo valgyti. Tėvai taip pat turi savo požiūrį ir nuostatas, kurie visi bendrai formuoja gilesnius įsitikinimus. Didesnės grupės žmonių nuomonė verčia vaiką labiau pasitikėti ir priimti jų deklaruojamas vertybines normas.

T - testu nustatytas šios grupės reikšmingas 7 klausimas, skirtas kokybės siekimo lygiui nustatyti. Nepilnoje šeimoje gyvenantys paaugliai labiau linkę maistą gaminti pagal savo sumanymą, nežiūrėdami kiek laiko tai atims, ir stengiasi tai atlikti gerai ir kokybiškai. Šie bruožai kiek mažiau būdingi pilnos ir daugianarės šeimos paaugliams. Įdomu tai, kad siekiu per trumpesnį laiką paruošti maistą kokybiškiau pasižymi mažiausiai respondentų. Gan populiarus gaminimo būdas išreiškiantis žemą kokybės siekimo lygį yra tas kur maistui pagaminti reikia mažiausiai laiko.

Pagal šiuo klausimu gautus duomenis matyti, kad paaugliai tarsi išsiskiria į dvi kategorijas: Vieni orientuoti į aukštą šios nuostatos lygį, kiti į patį žemiausią.

Prioriteto skyrimo pasiskirstymas pagal šeimos sudėtį (n=298)

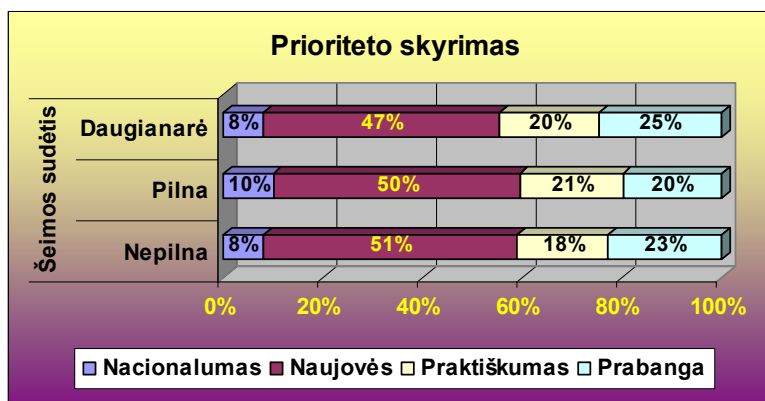

Diagramoje matomi rezultatai rodo, kad prioritetas naujovėms vyrauja. Ir labiausiai tai linkę daryti paaugliai gyvenantys nepilnose šeimose. Paaškinanti prielaida gali būti šiuolaikinės materialios kultūros įtaka. Paauglys, kuris gyvena tik su vienu iš savo tėvų ir dažnai susiduria su materialinėmis problemomis instinktyviai siekia šį trūkumą kompensuoti. Todėl šis psichologinis veiksnys – gali įtakoti nors trumpam patenkinti poreikį ir užsimiršti.

5. Tėvų išsilavinimo ir paauglių vertybinių nuostatų ryšys.

Tolerancijos lygio pasiskirstymas pagal tėvų išsilavinimą (n=298)

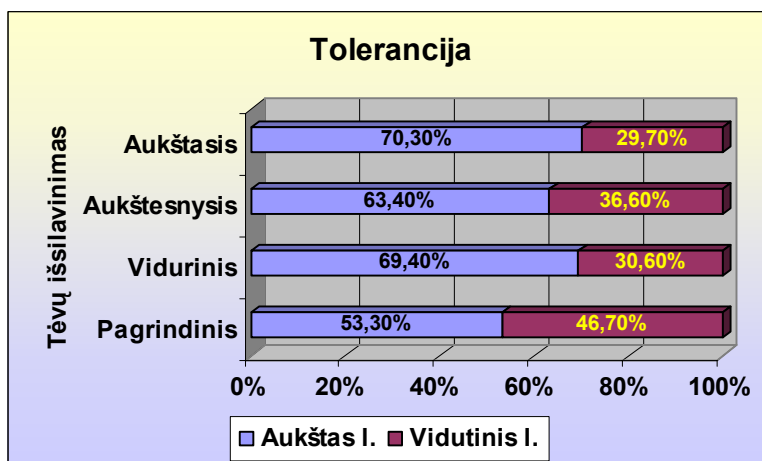

Tėvų išsilavinimas – vienas iš veiksnių kurie įtakoja vertybinių nuostatų internalizavimą. Paveiksle pateiktas rezultatų pasiskirstymas byloja, kad jei nors vienas iš tėvų turi aukštąjį išsilavinimą, vaikų vertybinės nuostatos yra aukštesnio lygio. Pagrindinį išsilavinimą turintys tėvai mitybos ir maisto kultūrai skiria mažiau dėmesio ir tikriausiai mažiau tai sureikšmina. Tokias nuostatas perima ir vaikai. Aukštąjį išsilavinimą turinčių tėvų įtaka labiausiai pasireiškia per paauglių pagarbos kitam žmogui (1 kl.), pagarbos sau (2 kl.), tolerancijos (3 kl.) vertybines nuostatas. Aukšto išsilavinimo reikšmė didžiulė. Žmonių požiūriai daug platesni ir gebėjimas adekvačiau įvertinti situaciją formuoja tolerancijos ir pagarbos nuostatas. Maisto atžvilgiu dažniau

pritaikoma kitų šalių patirtis, daugiau eksperimentuojama, remiamasi literatūra. Išsilavinusiam žmogui būdingas etiketas ir elgesio normos, kurių jis laikosi ir paiso. Šiuos bruožus turintys tėvai panašias nuostatas formuoja ir savo atžalose. 14 klausimo duomenys rodo vyraujančią vidutinę tolerancijos lygį. Pagrindinį išsilavinimą turinčių tėvų vaikai labiausiai linkę nutylėti, kai draugas atsisako vaišintis nelabai pavykusi sušildomu pyragu. Vidurinį išsilavinimą turinčių tėvų vaikai pasižymi kiek kitokia reakcija - paaugliai linkę pasiteisinti dėl nepavykusio gaminio ir lanksčiai suktis iš situacijos.

30 paveikslas

Atsakomybės lygio pasiskirstymas pagal tėvų išsilavinimą (n=298)

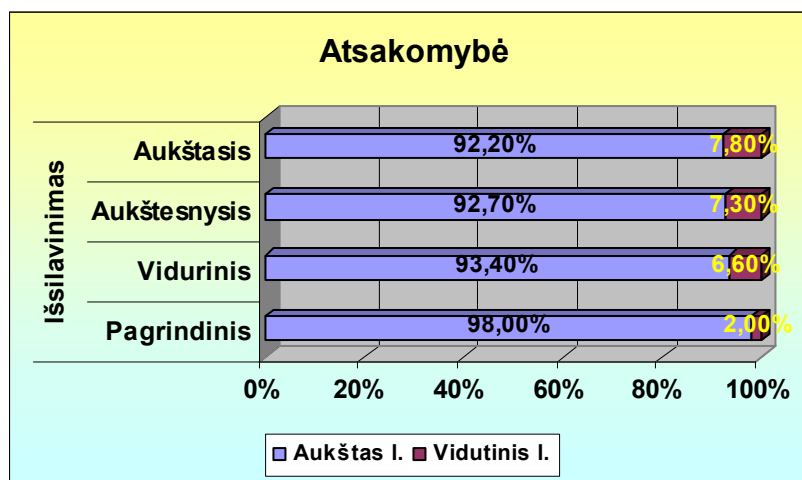

Atsakomybės lygio pasiskirstymas nepalaiko pirmosios klausimų grupės tendencijos. Iš šios diagramos matyti, kad labiausiai atsakingi paaugliai yra turintys tėvus įgijusius pagrindinį išsilavinimą. Kaimuose gyvenantys žmonės dažnai neturi aukštojo ir aukštesniojo išsilavinimo. Sovietinė santvarka suteikė žmonės darbo vietas nepriklausomai nuo išsilavinimo. Šiandieninė situacija kitokia. Dažnas kaime gyvenantis žmogus neturi pastovaus darbo ir gyvena iš savo užauginamos produkcijos. Materialinė padėtis taip pat daugeliu atveju yra nepatenkinama. Tokiose šeimose augantys vaikai išmoka vertinti ir ruošti maistą. Pagrindinį išsilavinimą turintys tėvai galbūt neteikia maistui ypatingos ir išskirtinės reikšmės, tačiau kai jis tampa pragyvenimo šaltiniu stengiamasi ypač taupyti ir atsakingai vartoti.

Asmenybės tobulėjimo lygio pasiskirstymas pagal tėvų išsilavinimą (n=298)

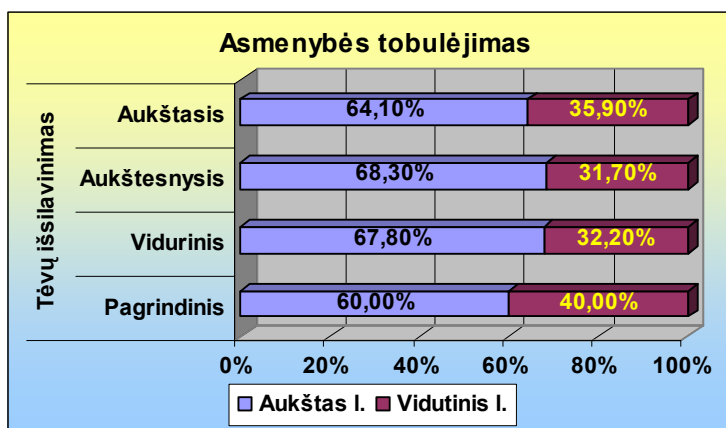

Asmenybės tobulėjimą atspindinti diagrama išreiškia siekį kokybei, kultūringumą, iniciatyvumą. Šios nuostatos geriausiai yra ugdomos remiantis ugdytojo pavyzdžiu. Tėvai yra vieni iš ugdytojų. Labiau kompetetingi ir reiklesni tėvai stengsis savo požiūrius perduoti vaikams. Mityba ir maisto kultūra visais laikais veikiama tuo metu esančios kultūros ir remiasi tradicijomis. O išsilavinimas adekvačiai remiasi kultūros tendencijomis. Šiandien išsilavinimas turėtų turėti daugiau reikšmės estetiškumo, kokybės siekio, kultūringumo vertybinių nuostatų formavimui. Santykių su maistu išsilavinę žmonės paprastai ieško gilesnės prasmės nei vien tik alkio patenkinimo. Paveiksle matyti, kad aukštasis, aukštesnysis ir vidurinis tėvų išsilavinimai atspindi aukštą vertybinių nuostatų lygį. Tarp jų pasiskirstymas nėra statistiškai reikšmingas, galima paklaida. Pagrindinis tėvų išsilavinimas kaip matyti diagramoje mažiau pasižymi aukštu lygiu. 7 klausimo (kokybės siekimo) įvertiniai parodo, kad daugiau stengiasi maisto atžvilgiu paaugliai, kurių tėvai turi aukštąjį išsilavinimą. Mažiausiai linkę siekti kokybės yra pagrindinį išsilavinimą turinčių tėvų vaikai.

32 paveikslas

Prioriteto skyrimo pasiskirstymas pagal tėvų išsilavinimą (n=298)

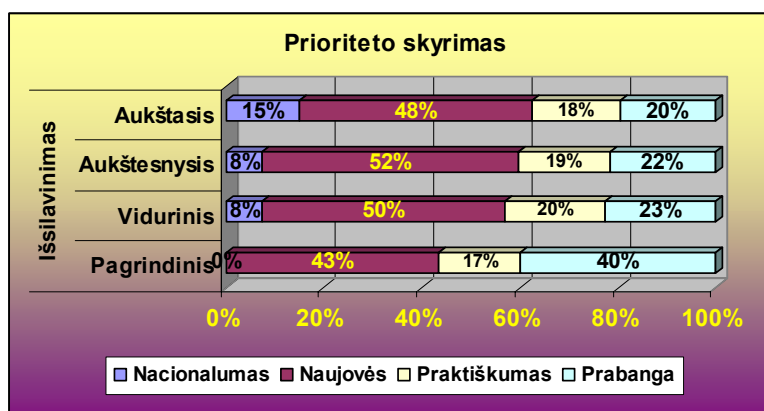

Aukštasis tėvų išsilavinimas, kaip matyti 32 paveiksle, lemia prioriteto skyrimą nacionalumo pasirinkimui ir truputį mažiau naujovių pasirinkimui. Įdomu pastebėti, kad pagrindinį išsilavinimą turintys tėvai lemia prabangos pasirinkimą. Tai gali būti susiję su materialine

padėti. Tendencija tokia, kad kuo aukštesnis tėvų išsilavinimas, tuo daugiau prioriteto skiriama nacionalumui. Paaugliai, kurių tėvų išsilavinimas yra pagrindinis visiškai nesirenka nacionalumo.

6. „Savo kambario“ turėjimas ir paauglių vertybinių nuostatų ryšys.

33 paveikslas

Tolerancijos lygio pasiskirstymas pagal „savo kambario“ kriterijų (n=298)

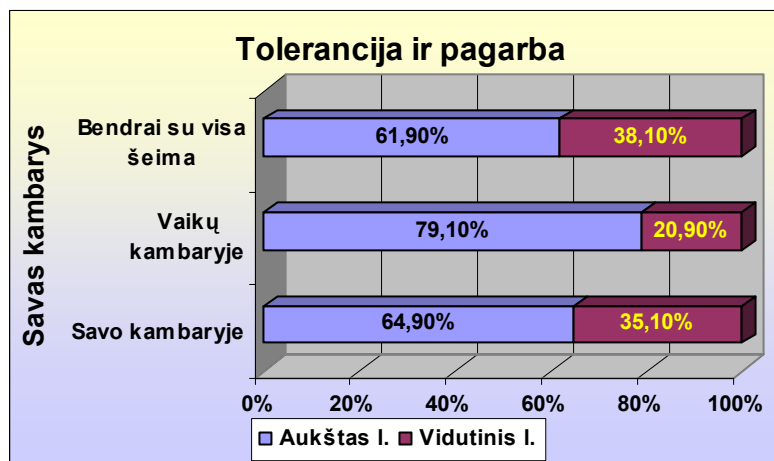

Paaugliui savo kambario turėjimas yra labai svarbus dalykas. Jame jis jaučiasi mažiau priklausomas, gali turėti savo tik jam būdingą tvarką. Savo „pasaulio“ ir erdvės turėjimas tai stabilesnės psichikos ir darnos sąlyga. Savo kambaryje vaikai tarsi mokosi gyventi nepriklausomai nuo kitų. Dažnai pats paauglys rūpinasi savo kambario tvarkymu, o tai padeda formuotis vertybinėms nuostatomis. Tiriamos bendrosios vertybinės nuostatos kurios priklauso nuo daugelio veiksnių. Kriterijus „Savas kambarys“ reikšmingas, tuo kad juo norima patikrinti požiūrį, kaip „savo erdvės“ turėjimas veikia bendrąsias vertybines nuostatas, o šios pasireiškia mitybos ir maisto kultūros kontekste.

33 paveikslas parodo, kada aukščiausias tolerancijos ir pagarbos lygis būdingas paaugliams, kurie neturi atskiro vieno kambario, o dalijasi su broliais ar seserimis. Įdomu tai, kad skirtumas yra statistikai reikšmingas. Neturinčių ir turinčių savo kambarius aukštas pagarbos lygis pasiskirsto labai panašiai ir bendrai jo yra mažiau. Kambaryje gyvenant su broliais ar seserimis reikia dalintis daiktais, pasiskirstyti teritorijomis ir darbais. Tokie veiksniai verčia bendrauti, ieškoti kompromisų, laikytis duoto žodžio, atsakingai vertinti situacijas. Šeimoje dažnai santykiai yra kiek hierarchiški, ir asmenys dažnai pasiskirsto tarsi į grupes. Jos pvz. gali būti vaikų, tėvų, senelių (amžiaus kriterijus). BroLIAI ir seserys kartu vertinant psichologiniu aspektu, dažnai atstovauja save prieš tėvus kaip grupė ginanti savo interesus. Savas kambarys tarsi suvienija ir įtvirtina „jėgas“. Galima prielaida, kad viename kambaryje gyvenantys broLIAI ir seserys tampa draugiškesni, tolerantiškesni, atsakingesni. Tokios vertybinės nuostatos pasireiškia ir mitybos, maisto kultūros srityje.

Skatumynų dalinimasis, bandymai juos išvilioti iš brolio ar sesers, kokio darbo ar veiklos atlikimas už tai formuoja nuostatas per maisto ir mitybos kultūrą. Vienas vaikas, gyvenantis savo kambaryje bus mažiau tolerantiškas ir supratingas bendraamžio atžvilgiu. Tėvai, seneliai dažnai perdėtai rūpinasi juo, gamina maistą, siūlo valgyti dažniau nei jis nori. Tokiomis sąlygomis augantis vaikas nesugeba suprasti tikrosios maisto vertės ir įvertinti rūpesčio.

34 paveikslas

Atsakomybės lygio pasiskirstymas pagal „savo kambario“ kriterijų (n=298)

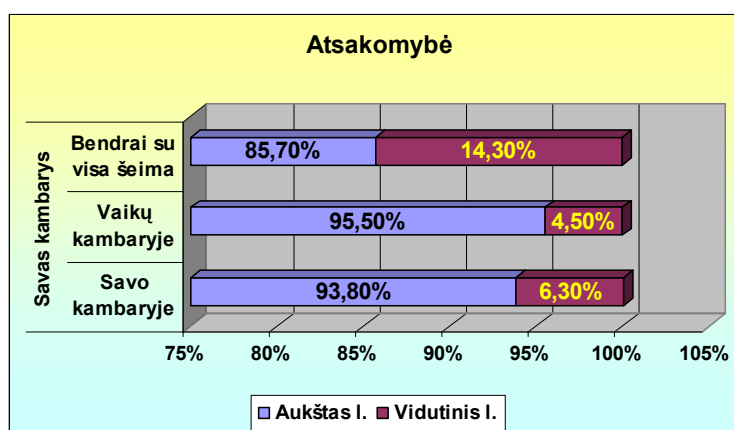

Atsakomybės aukštas lygis pagal „savo kambario“ kriterijų pasiskirsto kiek kitaip. Vaikai gyvenantys bendrame vaikų kambaryje ir savo kambaryje yra labai atsakingi, ir truputį mažiau šia savybe pasižymi visai neturintys savo kambario, gyvenantys bendrai su visa šeima. Atsakomybės ir tausojimo lygiai priklauso nuo esamos aplinkos: savą daiktinę aplinką labiau prižiūrima ir ja rūpinamasi, o sava žmonių aplinka (šiuo atveju broliai, seserys), sprendimų ir poelgių derinimas, vieno tikslo siekimas. Galima sakyti, kad savo kambario turėjimas netiesiogiai lemia maisto sričiai būdingus vertybinių nuostatų požymius.

35 paveikslas.

Asmenybės tobulėjimo lygio pasiskirstymas pagal „savo kambario“ kriterijų (n=298)

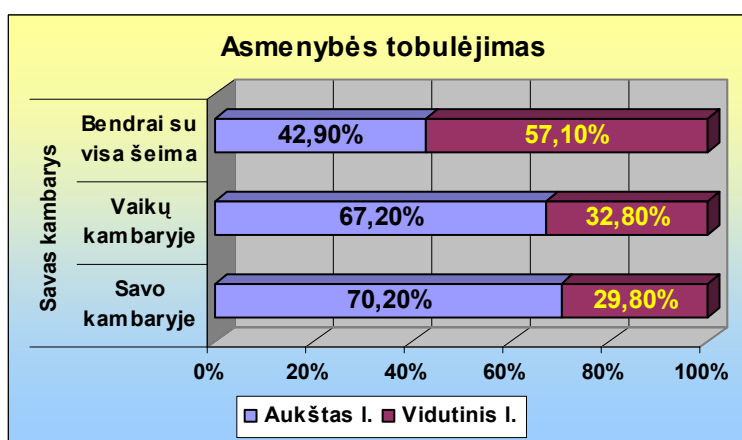

Asmenybės tobulėjimo vertybinėms nuostatomis savo kambario turėjimas turi daug įtakos. Savas kambarys, tai paauglio erdvė, kur jis gali pasijusti savarankiškas, atsiriboti nuo aplinkos, ypač

nuo suaugusiųjų prieš kurios linkstama maištauti. Paauglystės amžiaus tarpsnis tai periodas kada žmogus iš vaikystės pereina į suaugusįjį. Šiuo laikotarpiu formuojantis identitetui, pradedama savarankiškai tvarkyti savo gyvenimą, tenkinti poreikius. Konfliktinės situacijos kyla dažniau, kai paauglys negali atsiriboti, pabūti niekieno netrukdomas. Jam atrodo, kad tėvų patarimai nėra tinkami, draudimai skirti tik jam pakenkti. Konfliktinės situacijos formuoja ignoravimą, pykčio emocijas dėl kurių paaugliai tiesiog nenori daryti, tokių darbų, kurie naudingi šeimai, kaip pavyzdžiui valgio gaminimas. Jei jie verčiami, o dažnai tėvai taip pasielgia, tada žinoma gero rezultato nebūna. Visi šie veiksniai netiesiogiai veikia paauglio nuostatas maisto atžvilgiu.

Asmenybės tobulėjimo vertybinėmis nuostatomis labiau pasižymi paaugliai turintys savo kambarį arba besidalijantys juo su broliais ar seserimis. Tarp brolių ir seserų klostosi kitokie santykiai, ne tarp pačių paauglių ir jų tėvų. Viename kambaryje gyvenantys broliai ar seserys dažniau tampa „kolegomis“, kovojant prieš tėvų nuostatas. Iniciatyvumo klausimo duomenys konkrečiai parodo, kad vaikų kambaryje gyvenantys paaugliai labiau susidomėtų patikusiu patiekalu ir detaliam domėjusi kaip jį reikia gaminti. Tai gali lemti noras pasirodyti pranašesniu prieš savo brolius ar seseris. Šiek tiek mažiau tuo domėjusi savo kambaryje gyvenantys respondentai. Ir mažiausiai aukštu iniciatyvumo lygiu (25%) pasižymi paaugliai gyvenantys bendrai su visa šeima. Jie paragavę patikusio patiekalo, vaišinančio žmogaus paprašytų tik recepto, bet tai nereiškia, kad šis patiekalas bus gaminamas.

36 paveikslas

Prioriteto skyrimo pasiskirstymas pagal „savo kambario“ kriterijų (n=298)

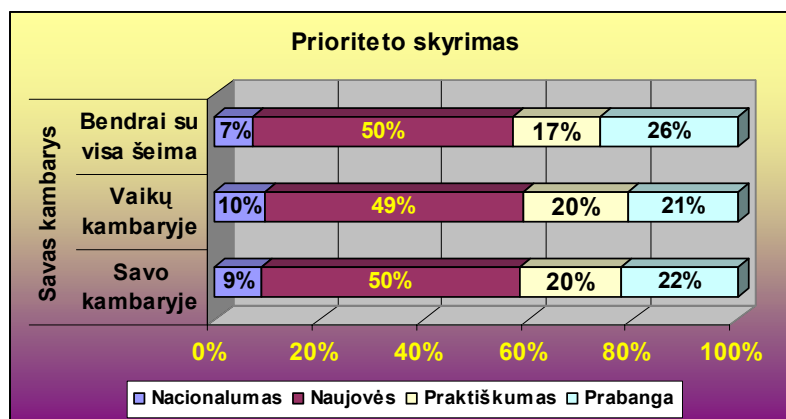

Prioriteto skyrimo pasiskirstymas pagal šį kriterijų nėra reikšmingas. Vėl matomas dominuojantis naujovių pasirinkimas, kiti įverčiai taip pat pasiskirstė panašiai, kaip matyti ir kituose aptartuose prioriteto paveiksluose.

Dominuojantis aukštas vertybinių nuostatų lygis reiškia, kad ir mitybos maisto kultūra paaugliams yra gerai pažystama. Tyrimo duomenys parodo, kad visose situacijose su maistu dalyvaujama, elgiamasi pagal šeimoje vyraujančius įpročius. Paauglių vertybinės nuostatos pasireiškiančios per šią sritį yra sėkmingai internalizuojamos. Remiantis analizės duomenimis

manoma, kad šeimos įpročiai, technologijų dalyko mitybos srities ugdymo principai ne visada priimtini paaugliams ir tai patvirtina kai kurių atsakymų pasirinkimas bei laisvieji atsakymai. Vaišinant draugus 54% respondentų pasistengtų gražiai paservuoti maistą, 44% patiektų maistą paprastai, kasdieniškai. Sau maistą gražiai serviruotusi 38%, paprastai sudėtų patieklus lėkštėje 60% respondentų. Tai parodo, kad pagarbos lygis kitam yra aukštesnis nei sau.

Paaugliai draugo vaišinami nepavykusių pyragų reaguoja tolerantiškai: 65% respondentų paimtų gabalėlį ir mandagiai padėkotų, 26% - nepaimtų nieko, bet padėkotų. Į draugo atsisakymą ragauti siūlomo pyrago 27% respondentų pasiteisintų ir žadėtų kitą kartą labiau pasistengti, 40% tiesiog nutylėtų ir net 17% apklaustųjų pasipiktintų, apšauktų draugą įspėdami, kad kitą kartą nebevaišins. Čia išryškėja neadekvatus savęs vertinimas. Draugo nesėkmė toleruojama, tačiau netoleruojama draugo reakcija. Paaugliai visada nori būti įvertinti, ir jai taip neįvyksta jie dėl to išgyvena, o tai gali išprovokuoti agresyvų ir nekorektišką elgesį.

21 % paauglių visada geria gėrimus iš stiklinės, 42% ieškotų stiklinės, bet jei nerastų gertų iš butelio ir 34% respondentų visada geria iš butelio. Ši kultūringumo pasireiškimą įtakoja ir šeima ir ypač draugai. Tai sunku įvertinti, visuomenėje egzistuojantis dažnas posakis pavyzdžiui apie alų "...iš butelio skaniau" lyg ir neleidžia teigti, kad čia paaugliai elgiasi nekultūringai.

Ant stalo be lentelės produktų nepjaustytų 65%, sviesto likučio neišmestų 63% respondentų, tačiau dirbdami virtuvėje viską susitvarkytų darbo eigoje 49% respondentų. 4% paauglių viską sutvarkyti paliktų mamai. Šie duomenys parodo, kad daiktinės aplinkos tausojimas yra suvokiamas ir suprantamas geriau, o štai žmogiškųjų išteklių (pavyzdžiui mamos sveikata ir emocinė būklė) tausojimas mažiau reikšmingas.

Kokybiškai gaminti maistą, nežiūrint kiek laiko tai atims, stengiasi 45%, tai padaryti per trumpesnę laiką siekia 27% respondentų. Patiekiant maistą labiausiai stengiasi 81%, to gražiai daryti nemoka 8% ir visiškai nesistengtų taip pat 8% apklaustųjų. Vadinasi paaugliams svarbesnis yra maisto pateikimas, bet ne jo gaminimas. Atsakingesnis požiūris yra į maisto vizualumą.

Paauglių vertybinės nuostatos mitybos ir maisto kultūros kontekste yra veikiamos įvairių veiksnių. Kai kuriuos iš jų paaugliai patys atskleidžia atsakinėdami į atvirus klausimyno klausimus.

3 etapas. Turinio analizė. Tikslas – išanalizuoti laisvuosius paauglių atsakymus.

Kai kurie klausimyno klausimai prašė pateikti savo atsakymo variantą, jei tarp duotų atsakymų nė vienas neatitinka norimo atsakymo. Tokiems neprognozuojamiems klausimams tinka turinio analizės metodas. Šiuo metodu galima išsiaiškinti įdomių pastebėjimų ir dėsningumų apie tiriamą objektą.

3 klausimas – situacija. (Tolerancijos klausimų grupė).

	Esu svečiuose pas draugą. Jis vaišina tave pyragu, kurį pats gamino, ir kuris nepasisekė. Jis labai neišvaizdus, nepatrauklus. Tavo reakcija...	Kartojimasis
1.	Pasiūlau kartu pabandyti iškepti dar vieną pyragą ir kartu praleisti laiką.	2 kartus.
2.	Subtiliai pasakau, kad kitą kartą pasiseks labiau	2 kartus
3.	Sugrūdu jį draugui į veidą.	
4.	Paklausiu kokio jo sudėtis.	
5.	Pasakau, kad namuose sočiai pavalgiau ir baigiu susprogti.	
6.	Pasakau, " tu asilas" ir išeinu.	
7.	Pasakau, kad labai patiko, bet šį kartą nepavyko. Kitą sykį, kai iškepsi gerą, pasikviesk.	
9.	Jeigu man nepatinka, aš jo net neragauju.	
10.	Šiek tiek paragauju.	
11.	Pasijuokiu ir pasiimu gabalėlį.	
12.	Mandagiai atsisakau.	
13.	Pasakau, kad pyrago nemėgstu.	
14.	Paimu gabalėlį ir paprašau dar.	
15.	Paimu gabalėlį ir lėtai valgau.	
16.	Neparodau, kad nepatinka ir mandagiai su drauge valgome.	

Kaip matyti iš atsakymų - reakcija labai įvairi. Iš 298 respondentų į trečią klausimą 17 pateikė savo atsakymus. Klausimu aiškinamasis tolerancijos lygis. Nepavykusį pyragą kepti iš naujo siūlytų du respondentai. Tai liudija supratingą požiūrį ir tarsi siūloma tame procese bendradarbiauti. Visiškai neparodytų kad nepatinka ir apsimetinėtų 4 respondentai. Neragautų ir laikytųsi tvirtos pozicijos 4 respondentai. Negatyviai ir agresyviai sureaguotų 2 apklaustieji.

Šioje lentelėje matyti kad beveik identiškų atsakymų yra ir tai du klausimai po du vienodus atsakymus. Tai rodo nuomonių sutapimą arba panašaus lygio vertybines nuostatas. Atsakymų variantai parodo, kad jau paaugliai gali tvirtai laikytis savo asmeninių pozicijų. Kai kurios iš jų net labai griežtos ir nebeapateisinamos. Neišreiškiantys savo tikrosios nuomonės elgiasi nėra nuoširdūs, tačiau tai rodo perdėtą toleranciją draugui, gal net nuolaidžiavimą.

Kad padaryti reikšmingas išvadas, turima per mažai atsakymų, bet galima numatyti kai kuriuos faktus, kurie būtų svarbūs tolesniems tyrimams ir į juos reiktų atkreipti dėmesį. Galima numatyti, kad paauglių bendravimas yra labai sudėtingas procesas. Nuolaidžiavimas, tvirtos pozicijos laikymasis, ar negatyvi reakcija dėl nesėkmės gali būti tyrinėjami plačiau. Mitybos ir maisto kultūra šiuo atveju tik terpė, kurioje išryškėja šie reiškiniai.

5 klausimas – situacija (Atsakomybės klausimų grupė).

	Esi labai alkanas, nori kuo greičiau pasisotinti. Reikia supjaustyti produktus, bet tu niekur nerandi pjaustymo lentelės. Kaip tu elgiesi?	Kartojimasis
1.	Jei nerandu lentelės pasidedu ką nors kieta: (maišelis, kas nors kieta, padėklas)	4 kartus
2.	Pasiimu lėkštę ir pjaustau ant jos.	3 kartus
3.	Supjaustau rankose	2 kartus
4.	Savo namuose aš visada randu lentelę	2 kartus
5.	jei nerandu, atsargiai pjaustau ant stalo, stengdamasi jo neįpjauti.	2 kartus
6.	Apkramtau ir padedu ant stalo/ Apseilioju ir padedu	2 kartus
7.	Palaukiu kol paduos mama.	
8.	Pasiklausiu kitų šeimos narių, gal jie žino, kur ji.	
9.	Pasiimu gatavo maisto.	

Trečioje lentelėje matyti, kad kartojasi daugiau atsakymų. Kaip ankstesnėje atsakomybės grupės analizėje buvo aiškinamasi, kad bendras atsakomybės ir tausoavimo lygis yra aukštas. Iš šių atsakymų galime pamatyti kaip paaugliai tai parodo kasdienėje aplinkoje. Neradę lentelės, pjausto ant lėkštės, maišelių, padėklų, rankose - vadinasi siekia nesugadinti stalo. Žinoma ne visos priemonės pateisinamos, galima susižaloti ar sugadinti kitą daiktą. Ieškoma išeities iš susidariusios padėties. Matomi atsakymai, kurie atspindi visišką nesavarankiškumą. Neradęs lentelės (maža kliūtis) ir paauglys pasirenka patį lengviausią kelią – palaukti kol maistą paduos mama, pasiimti jau anksčiau gaminto maisto. Tai liudija, kad yra tokių aštuntokų, kurie maisto nei sau nei kitiems visai negamina ir yra priklausomi nuo kitų. Namuose esančią tvarką atspindi konkretus atsakymas „visada randu lentelę“. Manoma, kad šitaip atsakiusieji patys yra labai tvarkingi. Apibendrinant galima pasakyti, kad paaugliai linkę tausoti ir saugoti brangesnius daiktus mažiau vertės turinčiųjų arba savo saugumo sąskaita.

6 klausimas – situacija (Atsakomybės klausimų grupė).

	Gamindamas, patiekdamas valgį tu...	Kartojimasis
1.	Stengiuosi viską tvarkyti darbo eigoje, bet viską galutinai sutvarkau pavalgęs	3 kartus
2.	Pirmiausia susitvarkau ir tik po to valgau.	2 kartus
3.	Jei labai daug indų, sutvarkau prieš valgydama, kad kriauklė neatrodytų baisiai	
4.	Tam yra mama	
5.	Duodu išlaižyti šuniui	
6.	Negatyvus atsak. "apsijaunu"	

Stengimasis viską sutvarkyti reiškia kito žmogaus jėgų tausoimą, teigiamos ir malonios aplinkos sudarymą, kuri įtakoja geresnę žmonių emocinę būseną. Pats tvarkingumas – taip pat vertybė. Tvarkymosi ir valgymo eiliškumas išreiškia žmogaus asmeninius įpročius, situacijos reguliavimą pagal paties pageidavimą. Tvarkymasis po valgio, ar prieš valgį gali priklausyti ir nuo aplinkybių (labai norisi valgyti, tvarkomasi po to). Besikartojantys atsakymai į tą patį klausimą parodo, kad šios tendencijos nėra vienkartinės ir kad kiti tyrimai galėtų atskleisti priežastis.

Atsakymas „tam yra mama“ parodo, vėlgi, kad yra tokių paauglių kurie nė nemano po maisto ruošos ar šiaip susitvarkyti. Vadinasi atsakomybės, pagarbos, tausojimo vertybinės nuostatos šioje srityje labai silpnai pasireiškia. Atsakymas „duodu išlaižyti šuniui“ praneša apie tai, kad ieškoma lengvesnio kelio, ir net nesusimąstoma apie higieną. Tvarkymasis prieš valgį ar po jo rodo vertybinių nuostatų turėjimą, o štai kiti paminėti atsakymų variantai parodo jų stygių.

7 lentelė

7 klausimas – situacija (Asmenybės tobulėjimo klausimų grupė)

Ruošiant maistą, renkiesi tokius gaminimo būdus:		
1.	Darau kuo skaniau, laikas nesvarbu.	5 kartus
2.	Kuo greičiau ir skaniau	3 kartus
3.	Darau tai ko noriu	3 kartus
4.	Maisto negaminu visiškai	2 kartus
5.	Priklauso nuo laiko ir nuotaikos	
6.	Jei turiu laiko darau kokybiškai, jei ne darau tai ką lengva pagaminti	
7.	Darau tiek laiko, priklausomai nuo to kaip noriu valgyti.	
8.	Darau tai ko noriu, tik pasirenku paprastesnį būdą.	
9.	Kuo greičiau	
10.	Būdą ir ką gaminti renkuosi pagal turimus produktus	

Iš 19 atsakymų matome atsakymų pasikartojimų grupes. Net aštuoni atsakymai parodo, kad paaugliams labai svarbus laikas. Maistą jie ruošia atsižvelgdami į šį kriterijų. Tai šiuolaikinės kultūros bruožas, kada beveik visose srityse akcentuojamas laikas, tempai ir skubėjimas. 8 respondentai maistą gamina vadovaudamiesi kokybės kriterijumi, 4 derina laiką ir kokybę. Du respondentai maisto negamina visiškai, jie priklausomi nuo kitų. Vienas atsakymas parodo, kad stengiamasi tai atlikti kuo greičiau, nežiūrint į kokybę. Maisto gaminimas pagal turimus produktus, parodo ir tokią tendenciją, kad ne visada namie yra norimo maisto.

Labiausiai minimas kriterijus yra laikas, vadinasi moderniosios kultūros įtaka yra ryški, arba ši veikla paaugliams nėra prioritetinga ir jie stengiasi tai atlikti kuo greičiau.

8 lentelė

8 klausimas – situacija (Asmenybės tobulėjimo klausimų grupė).

	Kartojimasis	
Labai norėdamas gerti tu dažniausiai...		
1.	Visada randu stiklinę	3 kartus
2.	Iš butelio, bet to nedarau prie svečių.	
3.	Iš butelio, nes tingiu pilstyti	
4.	Nesvarbu, galiu ir iš kamštelio	
5.	Niekada nemąstau: jei yra stiklinė - iš stiklinės, jei nėra - iš butelio	

Kultūringumą paaugliai dažniausiai parodo tik svetimoje kompanijoje, ar prie suaugusiųjų, tėvų (geriu iš butelio, bet to nedarau prie svečių). Jie žino kaip reikia elgtis bet, pasiteisina labai paprastai „geriu iš butelio, nes tingiu pilstyti“. Tai patvirtina vertybinių nuostatų tyrėjų išvadas apie

žinojimą kaip elgtis ir elgimąsi. Kai kurie respondentai visiškai nekreipia dėmesio ar tai kultūringa ar ne ir jei yra stiklinė ja pasinaudos, o jei nėra tai ne, patys jos neieško. Paauglių grupių susibūrimuose dažnai ignoruojamos visuomenėje priimtos kultūros normos. Geriama iš butelių, nesilaikoma jokio etiketo, stengiamasi kuo vulgariau kalbėti ir t. t. Toks elgesys leidžia jaustis pranašesniai prieš draugus. Dažnai net nesusimąstoma, kad reikėtų elgtis kitaip. Suaugusiųjų draugijoje paaugliai jaučiasi įsitempę, bendravimas jiems atrodo ne toks kokio norėtųsi. Gėrimo iš butelio viešą demonstravimą galima paaiškinti draugų ir dalies visuomenės pateisinančiu požiūriu.

9 lentelė

9 klausimas – situacija (Atsakomybės klausimų grupė).

Tepant sumuštinį, liko gabalėlis sviesto. Ką tu su juo darai?...		
1.	Suvalgau	3 kartus
2.	Atiduodu šuniui ar katei	3 kartus
3.	Užtepu ant kito duonos gabalėlio.	
4.	Negatyvus(aplaižau)	

Iš besikartojančių atsakymų šioje lentelėje matyti, kad paaugliai gamindami maistą neišmeta produktų likučių, tai rodo, tausojantį požiūrį. Šitokia vertybinė nuostata greičiausiai yra šeimos auklėjimo rezultatas. Produktų likučiai panaudojami įvairiai, žinoma pagal tai kur galima juos panaudoti.

10 lentelė

11 klausimas – situacija (Atsakomybės klausimų grupė).

Pateikiant maistą tu dažniausiai ...		Kartojimasis
1.	Darau taip kaip man patogiu	2 Kartus
2.	Žiūrint kokia proga	2 kartus
3.	Darau kuo geriau	2 kartus
4.	Kartais darau geriau, kartais bet kaip	
5.	Darau bet kaip	
6.	Kaip išeina taip ir patiekiu	
7.	Visai nesvarbu kaip	

Aštuntoje lentelėje iš respondentų atsakymų matyti, kokių požiūriu vadovaujamosi kai reikia kam nors patiekti maistą. Rimtų išvadų iš tiek nedaug atsakymų padaryti neįmanoma, tačiau tendencijas prognozuoti galima. Pateikti atsakymai pasirinkimui neatitiko kai kurių apklaustųjų elgesio būdo, tad pateikti savi variantai parodo, kokie dar klausimo variantai galimi. Atsakymas „darau taip, kaip man patogiu“ parodo savarankišką požiūrį ir kad bet kurioje situacijoje paisoma savo, o ne kitų žmonių interesų. Elgesio būdo pasirinkimas priklausomai nuo progos reiškia, kad paaugliui artimesni žmonės, ar žmonės iš kurių tikimasi palankumo susilaukia didesnio dėmesio ir jų aptarnavimą požiūris yra atsakingesnis. Dalis paauglių yra labai atsakingi ir visada stengiasi maistą patiekti kuo geriau, nepriklausomai nuo situacijos. Tai įtakoti gali šeimos maitinimosi

kultūra ir bendras šeimos kultūringumo lygis. Šeima lemia ir atsainų požiūrį „daru bet kaip“, „kaip išeina taip ir patiekiu“, „visai nesvarbu kaip“. Galima daryti prielaidą, kad šeimoje maisto ir mitybos kultūrai nėra skiriama daug dėmesio, tiesiog maitinimasis laikomas paprasčiausiu procesu.

11 lentelė

12 klausimas – situacija (Asmenybės tobulėjimo klausimų grupė).

Svečiuose tave pavaišino labai neįprastu patiekalu, kuris tau labai patiko. Tu...		Kartojimasis
1.	Nieko nedarau	2 kartus
2.	Nekreipiu dėmesio/ Nesigilinu kaip padarytas tas patiekalas	2 kartus
3.	Nieko nesakau, jei noriu paprašau recepto	
4.	Neprašau recepto	
5.	Padėkoju	
6.	Pasakyčiau mamai, ji padarytų.	
7.	Pagiriu patiekalą, ir užsimenu, kad norėčiau išmokti jį gaminti	

Paauglių atsakymai šioje lentelėje parodo, kad iniciatyvumas mitybos ir maisto kultūroje nėra būdingas. Patikęs patiekalas nesukelia noro jo pasigaminti pačiam. Paaugliai nekreipia į tai dėmesio, nesigilina, kaip tai padaryta, neprašo recepto, arba pasakytų mamai, kuri pagamintų. Valgio gaminimas yra veikla, kuri atima daug laiko ir yra kasdieniška, paaugliai nėra įpareigoti būti atsakingais už ją – tai gali lemia mažą domėjimąsi. Mokyklos programa vėlgi mitybą pateikia kaip racionalų išmokymo ir atkartojimo procesą. Paauglystė – amžiaus tarpsnis, kada savo poelgiais dažnai norima nustebinti, atlikti „žygdarbiškus“ darbus, bet su ta sąlyga, kad tai būtų pripažinta ar labai aktualu pačiam paaugliui. Namuose dažnai tai būna primetama veikla, kuri neskatina saviraiškos, iniciatyvumo.

12 lentelė

13 klausimas – situacija (Asmenybės tobulėjimo klausimų grupė).

Pasirink du patiekalus savo šventiniam stalui		(viso 53 atsak.)	Kartojimasis
1.	Alus		6 kartus
2.	Šampanas		17 kartų
3.	Alkoholį bendrai pasirinko... moksleivių		33 kartus
4.	Tortas		11 kartų
5.	Šilti patiekalai		5 kartus
6.	Šalti užkandžiai (mėsa, lašiniai, skilandis, mišrainė)		7 kartus
7.	Saldumynų		4 kartus
8.	Pica		3 kartus
9.	Traškučiai		4 kartus

13 klausimyno klausimas skirtas išsiaiškinti kokius produktus paaugliai renkasi - ar vadovaujasi sveiko maisto teorija ir ar tai yra svarbu.

Šioje lentelėje matyti, paaugliams patinkantys ir aktualūs dalykai, kurie nebuvo paminėti klausimyne kaip atsakymų variantai. Paaugliai labai rimtai svarbiausiomis šventės vaišėmis mini alų, degtinę, šampaną, picą, traškučius, saldumynus. Šie atsakymai teigia, kad VIII klasės

moksleiviai jau vartoja alkoholinius gėrimus ir kad tai svarbiausias vakarėlių akcentas. Tai spartėjančio gyvenimo tempo ir jaunimo savitos kultūros apraiškos, ir visa tai būdinga šiandieninei postmoderniai kultūrai. „Šiltų“, „šaltų“ patiekalų, mišrainių pasirinkimai leidžia daryti prielaidą, kad tai lietuvių tautos tradiciškumo, vaišingumo ženklas.

Ši lentelė labiausiai iš visų atspindi kaip paauglių mitybos ir maisto kultūroje pasireiškia postmodernistinės kultūros ir artimiausios aplinkos - šeimos vaidmuo. Šiuo atveju kultūros įtaka yra neigiamo pobūdžio. VIII klasėje besimokantis paauglys vidutiniškai turi 14 metų. Keturiolikmečiai stengiasi tokiu būdu susitapatinti su suaugusiais ir tapti pranašesniais už savo kai kuriuos bendraamžius. Tai tarsi iškreipta socializacijos forma, turinti daugybę neigiamų padarinių.

13 lentelė

14 klausimas – situacija (Tolerancijos klausimų grupė).

Tu vaišini savo draugą, o jam nepatinka tai ką tu siūlai: Kaip reaguoji?		Kartojimasis
1.	Nenori nevalgyk	16 kartų
2.	Pasijuokiu, nesureikšminu	3 kartus
3.	Pasijuokiu, pasiūlau pasigaminti ką kita kartu	
4.	Pasiūlau ką kita	
5.	Pasijuokiu, kad nieko kito neduosiu	
6.	"Duodu į snukį"	
7.	Taip nebuvo	
8.	Nekreipiu dėmesio	
9.	Nesupykstu ir pasakau, kad jei nenori lai nevalgo	
10.	Nieko daugiau nebesiūlyčiau	
11.	Nutyliu, bet labai supykstu, ir nusprendžiu jo nebevaišinti	
12.	Pradedu keiktis	
13.	Pasiunčiu jį	2 kartus
14.	Nenori nevalgyk, kitą kartą negausi	2 kartus
15.	Supykstu ir įsižeidžiu	
16.	Rodau nepasitenkinimą	
17.	Pagalvoju ar verta su tokiu žmogum draugauti	
18.	Užsigaunu bet neparodau	2 kartus
19.	Pajuokauju, jei nepatinka, atsinešk savo	
20.	Niekada nesusidūriau su tokia situacija	

Šie tolerancijos vertybinę nuostatą koduojantys atsakymai yra labai įvairūs ir išreikšti labai emocionaliai. Kiekvienas jautriai sureagoja jeigu atmetamos ir neįvertinamos jo pastangos. Būdami tokioje pozicijoje, kada pasiūlomas nepatinkantis patiekalas jam, reakcija yra žymiai švelnesnė. Šioje pozicijoje, vaišinančio paauglio reakcija atsakiusio draugo atžvilgiu yra labai emocionali. Aiškiai matyti, kad nemėgstama kritikos, greičiau įsižeidžiama, parodomas nepasitenkinimas. Yra tokių reakcijų „pasiunčiu jį...“, „nenori nevalgyk, kitą kartą negausi“, kurios parodo žemą išsiauklėjimo lygį. Daugiausiai pasikartojo atsakymų „...nenori nevalgyk“, kurie simbolizuoja žmogaus paprasčiausią reakciją „aš pasiūliau, o tau spręsti nori ar ne“. Ji tarsi neįpareigoja nei vaišinančiojo, nei to kuris vaišinamas. Santykis grindžiamas laisvo pasirinkimo

nuostata. Ši nuostata gali būti kultūros atspindys, kur vertybe tampa laisvė rinktis ir lietuviško vaišingumo tradicijos nykimas, kur būdavo įprasta svečiui rodyti ypatingą dėmesį.

Apibendrinant visą analizę pirmiausia reikia pasakyti, kad neprognozuojamų papildomų atsakymų į kiekvieną klausimą pasiskirstymas labai nevienodas. Tie kurie buvo komentuojami nedaugelio respondentų buvo geriau suformuluoti ir atitiko paauglių požiūrius. Klausimai, kurie buvo gausiai komentuojami (pvz. 13 kl.) mažiau atspindi tikrąją paauglių mitybos ir maisto kultūrą. Situacijoje kurioje reikia pasirinkti produktus, alkoholio variantas nebuvo siūlytas, atsižvelgiant į tai, kad 14 metų paaugliai neturėtų jo vartoti. Paliktos galimybės pateikti savo atsakymų variantus, jei jie nėra paminėti ir atskleidė tikrąją paauglių mitybos ir maisto kultūrą.

Paaugliai nėra labai linkę stengtis vaišinant, siūlyti. Kai kurių produktų (alkoholinių gėrimų) vartojimu jie stengiasi prilygti suaugusiems. Vieni iš jų linkę tvarkingai ir kultūringai elgtis veikloje su maistu, kiti yra visiškai dar priklausomi nuo tėvų ir šių žmonių vertybines nuostatas sunku komentuoti. Paauglių tinkamai elgtis mitybos ir maisto kultūroje išmoksta šeimose, mokykloje, ir dalyvaudami visuomeniniame gyvenime, bendraudami su draugais.

Klausimų tarpusavio reikšmingumo lygmuo (koreliacijos koeficientas pagal Spearmeną)

Vertybinės nuostatos	Pagarba kitam 1	Pagarba sau	Tolerancija 3	Prioriteto skyrimas 4	Tausojimas daikt. apl. 5	Tausojimas 6	Kokybės siekimas 7	Kultūrin - gumas 8	Tausojimas 9	Prioriteto skyrimas 10	Atsako - mybė 11	Iniciaty - vumas 12	Sveika gy - vensena 13	Tolerancija 14	Este - tiškumas
Pagarba kitam 1	1	0,355**	0	0,149*	0,07	0,013	0,064	0,131*	0,001	0,005	0,082	0,048	0,46	0,055	0,85
Pagarba sau 2	0,355**	1	0,079	0,013	0,056	0,049	0,061	0,112*	0,069	0,001	0,065	0,10*	0,03	0,067	0,002
Tolerancija 3	0	0,079	1	0,028	0,086	0,108*	0,201**	0,163**	0,195**	0,014	0,216**	0,131*	0,016	0,006	0,058
Prioriteto skyrimas 4	0,149*	0,013	0,028	1	0,66	0,007	0,044	0,151**	0,001	0,015	0,083	0,044	0,057	0,029	0,022
Tausojimas d. apl. 5	0,07	0,056	0,086	0,066	1	0,043	0,27	0,331**	0,039	0,143*	0,073	0,136*	0,016	0,147**	0,011
Tausojimas 6	0,013	0,049	0,108	0,007	0,043	1	0,162**	0,131*	0,189**	0,025	0,221**	0,143*	0,200**	0,169**	0,05
Kokybės siekimas 7	0,064	0,061	0,201**	0,044	0,027	0,162**	1	0,205**	0,141*	0,059	0,238**	0,116*	0,109	0,073	0,086
Kultūringumas 8	0,131*	0,108*	0,163*	0,151**	0,331**	0,131*	0,205**	1	0,08	0,088	0,213**	0,01	0,135*	0,194**	0,03
Tausojimas 9	0,001	0,069	0,195**	0,001	0,039	0,172**	0,141**	0,8	1	0,025	0,08	0,035	0,072	0,026	0,120*
Prioriteto skyrimas 10	0,005	0,001	0,014	0,015	0,143*	0,025	0,059	0,88	0,025	1	0,01	0,056	0,101*	0,111	0,062
Atsakomybė 11	0,082	0,065	0,216**	0,083	0,073	0,221**	0,238**	0,213**	0,08	0,10*	1	0,204**	0,014	0,071	0,074
Iniciatyvumas 12	0,048	0,01	0,131*	0,044	0,099	0,143*	0,0116*	0,01	0,035	0,056	0,204**	1	0,019	0,034	0,041
Nuostata sveikai gyv. 13	0,046	0,03	0,016	0,057	0,016	0,200**	0,112*	0,138*	0,72	0,101*	0,014	0,019	1	0,057	0,022
Tolerancija 14	0,055	0,067	0,006	0,029	0,147*	0,169**	0,073	0,194**	0,026	0,111*	0,071	0,034	0,057	1	0,061
Estetiškumas 15	0,085	0,002	0,058	0,022	0,011	0,05	0,086	0,03	0,120*	0,062	0,74	0,041	0,022	0,061	1

,(...)** r = nuo 0,20 iki 0,40 ryšys tarp požymių esminis
 ,(...)* r = nuo 0,10 iki 0,20 ryšys tarp požymių silpnas
 ,(....) r = nuo 0,00 iki 0,10 ryšys tarp požymių labai silpnas

4 etapas - koreliacijų analizė. Tikslas – išanalizuoti klausimų tarpusavio reikšmingumo lygmenis, kuriais būtų galima nusakyti klausimyno patikimumą.

Koreliacinė analizė leidžia nustatyti klausimų tarpusavio reikšmingumo lygmenis (14 lentelė). Remiantis šiais duomenimis matyti, tarp kurių klausimų ryšiai reikšmingiausi. Visi vertybinių nuostatų klausimai daugiau ar mažiau yra susiję su visais klausimyno klausimais.

Pagarbos kitam vertybinė nuostata koreliuoja su pagarbos sau ir kultūringumo vertybinėmis nuostatomis. Tarp pagarbos sau ir pagarbos kitam yra esminis ryšys (klasifikacija remiantis B. Bitino tyrimų metodologija). Šios dvi nuostatos priklauso nuo tokių dalinių charakterio bruožų, kaip lygiateisiškumas, taktiškumas, lankstumas, atlaidumas. Pagarba, kaip bendras konstruktas yra veikiamas šių bruožų ir todėl pagarba sau ir pagarba kitam turi daug bendrų sąlyčio taškų. Tarp pagarbos kitam ir kultūringumo egzistuoja silpnas koreliacinis ryšys. Šis ryšys logiškai pagrindžiamas: žmogus gerbdamas kitą stengsis save parodyti kaip išsiauklėjusį, kultūringą žmogų. Kultūringumo kontekste pasireiškia įgyti elgesio ir išmokimo motyvai, priklausantys nuo vidinių asmenybės savybių ir poreikių, kurie virsta vertybinėmis nuostatomis.

Pagarba sau stipriai koreliuoja su pagarpa kitam bei kultūringumu. Šis ryšys jau aptartas, tik šis šiuo atveju projektuojamas nuo pagarbos sau. Pagarbos sau ir iniciatyvumo ryšys leidžia daryti prielaidą, kad iniciatyvesni paaugliai turi aukštesnį pagarbos sau lygį. Iniciatyvumas, veiklumas, tiesiogiai veikia asmens progresyvumą tuo būdu ir pagarbą sau.

Tolerancija mitybos ir maisto kultūros plotmėje pasižymi esminiu ryšiu su tausojimu (produkto), kultūringumu, kokybės siekimu, atsakomybe ir silpnu ryšiu su tausojimu (daiktinės aplinkos), iniciatyvumu. Šie ryšiai komentuojami remiantis klausimyno vidine konsistencija. B. Bitino (2004) teigimu tolerancijos sąvoka implikuoja daugelį socialinių vertybių, pradedant mandagumu, elgesio kultūra ir baigiant šiuolaikinės demokratijos principų realizavimu, ji nusako, kaip nedera elgtis. Elgesio kultūros, tausojimo, kokybės siekimo, atsakomybės vertybinėse nuostatose pagal poelgį tam tikrose situacijose galima aptikti tolerancijos apraiškų. Maistas gaminamas atsižvelgiant į valgančiųjų pomėgius, labiau stengiamasi norint pavaišinti ar nustebinti - tai paaiškina tolerancijos egzistavimą. Paauglių tausojimo nuostata dažniausiai perimama iš tėvų, ir vadovavimasis šia nuostata turi tolerancijos apraiškų.

Prioriteto skyrimas silpnu ryšiu siejasi su pagarpa kitam, daiktinės aplinkos tausojimu, sveika gyvensena, esminis ryšys egzistuoja su kultūringumu. Prioriteto skyrimas naujovėms (išsiaiškinta anksčiau) leidžia numatyti šių ryšių priežastingumą. Kultūringumą paaugliai dažnai nori sieti su naujais ir madingais daiktais. „Atsilikimas“ nuo tendencijų dažnai suvokiamas kaip neatnaujinimas daiktinės aplinkos. Paauglių suvokimu, kuo daiktinė aplinka naujoviškesnė, tuo labiau ji atliepia esančią kultūrą, tuo „geriau gyvenama“. Paaugliai turi ir nori tausoti tik vienetinius senus daiktus, kurie yra tam tikra prasme brangūs - mieli. Jie labiau rūpinasi naujais daiktais (apranga, audio technika), kurie draugų tarpe

leidžia pasijusti originaliu ir šiuolaikišku. Sveika gyvensena, lietuviškoje visuomenėje gyvuoja dar neilgai, paaugliams ji suvokiama, kaip naujovė, kurią norėtusi išbandyti.

Esminis ryšys egzistuoja tarp tausojimo, kultūringumo ir tolerancijos, o silpnas tarp tausojimo, iniciatyvumo ir prioriteto skyrimo. Kultūringo elgesio viena iš sąlygų yra tausojimas, tad šis ryšys logiškai pagrindžiamas. Tausojimo ir tolerancijos ryšys jau buvo aptartas. Tausojimas, kaip veiklos (maisto gaminimo) sąlyga gali įtakoti iniciatyvumo nuostata. Tai galima kūrybiškumo ugdymo prielaida: Gaminant maistą ir laikantis taupumo nuostatos pajungiamas mąstymas, kaip, kiek ir ką naudoti norint gauti vienokį ar kitokį patiekalą. Tokiu būdu yra iššaukiamas iniciatyvumas.

Žmogiškųjų išteklių (žm. emocijos, sveikata) tausojimas esminiu ryšiu koreliuoja su kokybės siekimu, atsakomybe, sveika gyvensena ir silpnu ryšiu su kultūringumu, iniciatyvumu, produktų tausojimu. Stengimasis veikti taip, kad būtų išlaikomas tausojantis santykis su aplinka remiasi kokybės siekimu, atsakomybės, kultūringumo, iniciatyvumo ir žinoma tausojimo nuostatomis. Čia ryšys lengvai suvokiamas ir paaiškinamas. Klausime - situacijoje formuluojama tvarkingumo pozicija parodo, ar patys tvarkydami savo aplinką paaugliai galvoja apie kitus (šiuo atveju šeimos narius). Gauti duomenys parodo, kad dauguma paauglių yra tvarkingi ir nepalieka savo darbo vietos tvarkyti kitiems, tai ir parodo žmogiškųjų išteklių tausojimą. Šioje veikloje aiškiai galima apčiuopti koreliuojančias nuostatas. Tausojimas siejasi ir su sveikos gyvensenos nuostata. Logiška manyti, kad rūpinimasis kitu žmogumi ir sveikos gyvensenos pozityvi nuostata turi vidinį ryšį.

Iniciatyvumą esminis požymių ryšys sieja su tolerancija, tausojimu, kultūringumu ir atsakomybe. Bet kuriai kryptingai asmenybės veiklai reikalingas iniciatyvumas. Jo veikiamas asmuo gali imtis vienokios ar kitokios veiklos ir pasiekti adekvačių rezultatų. Tolerantišką požiūrį, norą elgtis kultūringai, atsakingai, tausoti turi palaikyti iniciatyvumas. Iniciatyvumas yra pirmoji mokymosi sąlyga, kuri įgalina pasiekti gerų rezultatų.

Atsakomybė esminiais požymių ryšiais siejasi su tolerancija, tausojimu, kokybės siekimu, kultūringumu, iniciatyvumu. Įdomu pastebėti, kad visas šias nuostatas sieja panašus statistinis ryšys (esminis). Internalizuotos atsakomybė šias nuostatas atitinkamose situacijose gali veikti tiesiogiai. Atsakingu požiūriu besivadovaujantys žmonės bet kurį darbą stengiasi atlikti gerai ir kokybiškai. Kokybė neatsiejama nuo atsakomybės.

Nuostata sveikai gyventi koreliuoja su tausojimo ir kultūringumo vertybinėmis nuostatomis. Tarp nuostatos sveikai gyventi ir tausojimo išvelgiamas asmenybinis požiūris – žmogaus sveikatos tausojimo požiūris. O tarp sveikos gyvensenos nuostatos ir kultūringumo pastebimas postmoderniojoje kultūroje suaktyvėjusio dėmesio sveikai gyvensenai bruožas.

Kultūringumo vertybinę nuostatą esminiai ir silpni koreliacijos ryšiai sieja su beveik visomis vertybinėmis nuostatomis. Tai parodo, kad vertybines nuostatas paaugliai suvokia kaip elgesio normas, kuriomis reikia ir vadovujamasi. Šios nuostatos koreliacija su visomis kitomis yra esminė. Tai parodo

viso klausimyno reikšmingumą. Aiškinantis išsiauklėjimo lygius pagal bendrąsias vertybines nuostatas gauta, kad išsiauklėjimo lygis mitybos ir maisto kultūros srityje yra pakankamai aukšto lygio. Paaugliai geba kultūringai elgtis, o tai parodo išsiauklėjimo lygį. Koreliacijos analizės metu nustatytas kultūringumo ir visų likusių vertybinių nuostatų ryšys įtvirtina teoriją: „Vertybės neegzistuoja logiškai izoliuotos viena nuo kitos, jos yra struktūriškai susietos“ (H. McLaughlin, 1997, p. 117).

IŠVADOS

1. Maisto subkultūra kaip ugdymo paradigma, paauglių vertybinės nuostatos mokslinėje literatūroje ir švietimo dokumentuose

- Postmodernistinė kultūrinė paradigma leidžia nagrinėti ugdymo realybės fenomeną maisto subkultūrą, kaip naują technologijų dalyko komponentą, įtakojantį paauglio asmenybę, akcentuojanti ne vadovėlinių žinių, o asmenybinių visuminių, integralų ugdymo aspektą.
- Vienu svarbiausių švietimo sistemos uždavinių yra mokyklos ir ugdymo turinio modernizavimas ir adaptavimas prie sparčiai besikeičiančios visuomeninės poreikių ir kintančios kultūros. Reikšmingiausia ir efektyviausia adaptacijos priemone laikoma nuolat besiformuojanti ugdymo realybė, kuri užtikrina tradicijų ir novacijų santykį žinojimo normose.
- Atlikta mokslinės literatūros analizė apie maisto subkultūrą parodė, kad ši kultūros sritis, kaip atskiras konstruktas Lietuvoje yra mažai tyrinėjama ir aprašinėjama. Mokykloje ji kaip kultūrinio ugdymo sritis nėra išplėsta ir neakcentuojama, jai dėmesio skiriama labai mažai.
- Paauglių kultūros formavimuisi didelę įtaką daro postmodernioji kultūra, kuri labiausiai veikia per reklamą, masines informavimo priemones. Mityba ir maisto kultūra atspindi šiuos pokyčius aktyvuodama paauglių vertybinių nuostatų kaitą, kurią keičia ne tik ugdymo sistema, šeima, tačiau ir masinės komunikacijos priemonės.
- Atlikta švietimo dokumentų analizė parodė, kad technologijų dalyko sritis - mityba ugdymo turinyje akcentuojama per technologinę dalį. Ji neatspindi bendrųjų postmoderniosios paradigmos bruožų ir neatitinka konstruktyvios ugdymo teorijos, ugdydama tik dalykines žinias, atsietas nuo visuminės sampratos, kultūrinio konteksto.
- Lietuvoje moksleivių vertybinių nuostatų tyrimai dažniausiai atliekami norint iširti asmenybines vertybines nuostatas į ugdymą ar atskirus dalykus, tačiau neaptikta duomenų ir tyrimų pavyzdžių, apie paauglių vertybinių nuostatų raišką mitybos ir maisto kultūros plotmėje, kuri yra svarbi analizuojant technologijų dalyką ugdymo sistemoje, jo visuminę reikšmę asmenybės kultūros formavimuisi.

2. Mitybos ir maisto kultūros vertybinių nuostatų tyrimas

- Pagal gyvenamąją vietą aukštas bendrųjų vertybinių nuostatų lygis būdingiausias tarp kaime gyvenančių paauglių. Šie paaugliai dažniau nei miestiečiai tiesiogiai dalyvauja maisto ruošoje, atlieka daugelį darbų susijusių su produktų paruošimu maistui. Tai formuoja pagarbų požiūrį į darbą, maisto kultūrą įtakoja paauglių vertybinių nuostatų internalizavimą.
- Lyties kriterijus parodo, kad merginoms pozityvios vertybinės nuostatos pasireiškiančios per mitybą ir maisto subkultūrą yra labiau būdingos. Merginos tiek mokykloje tiek šeimoje dažniau susiduria su maistu, jo gaminimu ir pateikimu. Tai parodo istoriškai nusistovėjusi lietuviškos moters vaidmenį maisto ruošimo procese bei aiškiai argumentuoja būtinybę apjungti technologijų dalyką (neseniai bendrai dėstomą) mergaitėms ir berniukams.
- Pagal mokyklos, kurioje mokomasi duomenis, išaiškėjo, kad labiau aukštu vertybinių nuostatų lygiu pasižymi paaugliai besimokantys pagrindinėse, o ne vidurinėse bendrojo lavinimo mokyklose. Pagrindinėse mokyklose mokosi daugiau kaime gyvenančių moksleivių, tai įtakoja gautą rezultatą.
- Aukštas tolerancijos, pagarbos lygis yra būdingas paaugliams iš nepilnų šeimų, o atsakomybės, tausojimo, kultūringumo, iniciatyvumo, estetiškumo ir kt. vertybinės nuostatos būdingesnės iš gausesnių šeimų.
- Tėvų išsilavinimas turi įtakos paauglių tolerancijos ir pagarbos vertybinėms nuostatom: aukštasis tėvų išsilavinimas – paauglių tolerancijos ir pagarbos vertybinėms nuostatom, pagrindinis išsilavinimas - atsakomybės ir tausojimo vertybinėms nuostatom, o aukštesnysis - kultūringumo, iniciatyvumo, estetiškumo ir kt. Tėvų išsilavinimas tiesiogiai parodo parodo vertybinių nuostatų priklausomybę nuo šeimos tradicijų, ir galima prielaida, nuo šeimos biudžeto.
- Tolerancijos, atsakomybės vertybinės nuostatos būdingesnės paaugliams, kurie kambariu dalijasi su broliais ar seserimis, o asmenybės tobulėjimo vertybinių nuostatų aukštas lygis būdingesnis turintiems savo kambarį.
Prioritetą pagal daiktinės aplinkos stilių paaugliai skiria naujovėms, nepriklausomai nuo gyvenamosios vietos, lyties, šeimos sudėties, mokyklos, kurioje mokosi, tėvų uždarbio ir kt. Taip pat nemažai dėmesio skiriama prabangai, kiek mažiau praktiškumui ir labai nedaug tautiškumui – nacionaline simbolika pažymėtiems daiktams (mano atliktame tyrime - indams).
- VIII klasės paauglių išsiauklėjimo lygis mitybos ir maisto kultūros srityje yra aukštas (daugiau kaip 60%), tai reiškia, kad maisto kultūros paradigma, yra stipriai veikianti asmenybės (paauglių) vystymąsi.

3. Maisto subkultūra ir paauglių vertybinės nuostatos (bendrosios išvados)

- Tyrimo pradžioje kelta hipotezė pasitvirtino tik iš dalies. Per technologijų dalyko mitybos sritį paauglių vertybinės nuostatos yra internalizuojamos. Maisto subkultūra apibrėžiama kaip postmodernios kultūros dalis, išanalizuota kultūriniais – meniniais, socialiniais aspektais, nepasireiškia per technologijų dalyko mitybos sritį, ir tiesiogiai nesisieja su šio dalyko ugdymo turiniu. Šiuolaikinė kultūra ir technologijų ugdymo turinys turi nedaug sąlyčio taškų.
- Technologijų dalyko mitybos sritis padeda įtvirtinti šeimoje besiformuojančias vertybines nuostatas.
- Populiariosios postmoderniosios kultūros apraiškų įtaka per mitybos ir maisto kultūrą paauglių vertybinėms nuostatomis daugiau negatyvi nei pozityvi.
- Mitybos sritis ugdymo turinyje tik sustiprina šeimoje įgytas bendrąsias vertybines nuostatas išmokymo lygmenyje, bet neskatina holistinio požiūrio į maisto subkultūrą kaip kultūros sritį.
- Kokybinė tyrimo duomenų analizė leidžia konkrečiau išskirti šiuolaikinės kultūros ir šeimos veiksnius kurie tiesiogiai veikia paauglių vertybinių nuostatų formavimąsi, kas leidžia geriau interpretuoti paauglių atsakymų į klausimus pasirinkimą.
- Duomenų analizės (turinio, koreliacijos) patvirtino teoriją, kad vertybės neegzistuoja logiškai izoliuotos viena nuo kitos, jos yra struktūriškai susietos.

REKOMENDACIJOS

• Gudynas ir kt. (2002) kaip vieną nuostatų įgyvendinimo priemonę nurodo punktą: “Parengti meninio ugdymo dalykų integravimo bendrojo lavinimo mokykloje programą, nurodančią dalykinių ryšių galimybes tarpusavyje ir su kitų ugdymo sričių dalykais (bendras temas, meno formas, projektus). Maisto subkultūra, apimanti įvairias menines ir kultūrinės reikšmes galėtų būti viena iš naujosios programos sudedamųjų dalių. Tai puiki sritis moksleivių kompetencijų raiškai. Meninio ugdymo struktūroje maistas galėtų būti priemonė meninei raiškai (spalvinė, grafinė, erdvinė); maistą galima traktuoti ir kaip dailėtyros objektą (aplinkinio pasaulio ir jo reiškinių, stebėjimas, išgyvenimas, apibūdinimas, estetinis vertinimas); taip pat dailės raiška socialinėje kultūrinėje aplinkoje (savo darbėlių, grupinių parodėlių pritaikymas bei pristatymas klasės, mokyklos, šeimos aplinkoje

Maisto subkultūros plėtra galima per tokias ugdymo sritis:

1. Dorinis ugdymas.
2. Socialinis ugdymas.
3. Technologijos.
4. Meninis ugdymas.

- Kultūrinio sąmoningumo programa, kuri bus atnaujinta 2006 – 2007 metais galėtų būti papildyta maisto subkultūra. Ši sritis gali būti lengvai integruojama tarp daugelio dalykų, ji suprantama ir prieinama kiekvienam moksleiviui.

- Studijuojant vaikų ir jaunimo socializacijos programą (2003) matyti, kaip sudėtinga šalies socialinė, ekonominė būklė, sąlygoja jaunimo ir visuomenės kultūrinių, dvasinių ir ypač moralinių vertybių nuosmukį, daro didelį poveikį kriminogeninei ir socialinei situacijai. Programoje teigiama, kad “plėtoti gabumus trukdo vaikų poreikių ir siekių neatitinkančios ugdymo programos”. “Kriminologiniai tyrimai rodo, kad žmogui neturinčiam socialiai naudingo pomėgio, atsiranda tikimybė bei rizika socialiai nepriimtinau užimtumui”. Su maistu susijusi veikla, galėtų tapti vienu iš užimtumo elementų tokio pobūdžio programose. Tuomet turėtų sąlygas ir galimybes save realizuoti ir sėkmingai socializuotis tokie žmonės, kuriems sunku rasti pomėgių, arba kurie save laiko nenaudingais, nesugebančiais, turintys psichologinių problemų.

Taip pat maisto subkultūra, kaip ir meninis ugdymas “į procesą galėtų įtraukti ir mažiau pasirengusius vaikus, sudarytų galimybes atsiskleisti tuos asmens gebėjimus, kurie standartizuotame mokymo procese yra nevertinami” (Šiaulytienė, 2001, p. 11).

- Meninis ugdymas yra viena iš svarbiausių vertybių sričių, kurią apeinant būtų bemaž neįmanoma įgyvendinti asmens vertybių sistemos puoselėjimo siekių. Maisto subkultūra ir meninis ugdymas gali turėti tą patį tikslą.

- “Visuomenės informavimo skleidžiamos masinės kultūros pasekmė – gyventojų estetinio bei meninio skonio prastėjimas. Mitybą mokykloje papildžius maisto subkultūra, būtų galima įdiegti naują požiūrį į maistą ir jo estetiką ir meną.

LITERATŪRA

1. Andriulis E., Grinienė E., Černiauskienė M. Moksleivio fiziologija ir higiena. (1994). Mokslo ir enciklopedijų leidykla.
2. Andriulis E., Kviklys V. (1974). Vaiko fiziologija ir mokyklinė higiena. Vilnius.
3. Barkauskaitė M. (2001). Paaugliai: sociopedagoginė dinamika. Monografija. Vilnius.
4. Barkauskaitė M. (2000). Pagrindinių mokyklų VIII – IX klasių paauglių vertybių ir ateities lūkesčių ryšiai // Švietimo reforma ir mokytojų rengimas. Mokslas – Studijos – Mokykla. VII tarptautinė mokslinė konferencija. Mokslo darbai. Vilnius, lapkričio 22-24.
5. Barkauskaitė M. (1997). Devintųjų klasių mokinių nuostatų, vertybių ir vertinimų tyrimas //Pedagogika 33.
6. Bell J. W. What Value the Postmodern in Values Education?//Education, Culture and Values / ed. By M. Leicester, C. Modgil and S. Modgil. – London and New York, 2000, vol. 4.
7. Bendrosios programos ir išsilavinimo standartai (2003). Švietimo ir mokslo ministerijos Švietimo plėtotės centras.
8. Berger P., Luckmann T. (1999). Socialinės tikrovės konstravimas. Vilnius: Pradai.
9. Berliner D.C., Gage M.L. (1993). Pedagoginė psichologija. Vilnius.
10. Bitinas B. (2004). Hodegetika. Auklėjimo teorija ir technologija. Kronta.
11. Bitinas B. (2000). Ugdymo filosofija. Vilnius.
12. Bitinas B. (2002). Pedagoginės diagnostikos pagrindai. Vilnius.
13. Bitinas B. (1998). Ugdymo tyrimų metodologija. Vilnius.
14. Bydam Jens (2000). Pedagogika. Vilnius.
15. Butkienė G., Kepalaitė A. (1996). Mokymasis ir asmenybės brendimas. Vilnius.
16. Chripkova A., Dragunova T., Gordinas A., Grebenikovas I., ir kt. (1984). Paauglys. Kaunas.
17. Černevičiūtė J. (2003) T. Vebleno parodomąjo vartojimo teorija ir šiuolaikinės kultūros bei vartojimo tyrimų problemos. Problemos. Nr. 64.
18. *Dabartinės lietuvių kalbos žodynas. (1972). Vilnius.*
19. Damaševičiūtė J. (2001). Gebėjimų, interesų bei vertybių svarba renkantis specialybę ir profesiją // Studijuojantiems psichologiją. II sąsiuvinis. Šiauliai.
20. De Bie Peter (1999). Peep & eat. On Cooking. Spring.

21. Donskis L. (2004). Humanitariniai ir socialiniai mokslai XXI amžiuje: naujieji iššūkiai // *Kultūros barai* Nr. 1.
22. Dumčienė A. (2001). Kūrybingumo ugdymo aspektai.
23. Dževečka A., Rimkevičienė V., Petruilytė A. (1998). Paauglių pažinimo problemos. Vilnius.
24. Etikos etiudai. Dorovinės vertybės. (1982). Vilnius.
25. Fensham Rachel (1999). An Appetite for Trapeze. On Cooking. Spring.
26. Ferguson, Priscilla Parkhurst (2004). Food Culture.; the American Dream; Archaeology and Violence. Chronicle of Higher Education; 17/9.
27. Filosofijos žodynas (1975). Vilnius.
28. Finkelstein Joanne (1999). Foodateinment. On Cooking. Spring.
29. Gailienė D., Bulotaitė L., Sturlienė N. (2002). Asmenybės ir bendravimo psichologija. Vilnius.
30. Gailienė D., Bulotaitė L., Sturlienė N. (1996). Aš myliu kiekvieną vaiką. Vilnius.
31. Gaižutis A. (1998). Meno sociologija. Vilnius.
32. Galkauskas K. J., Indičanskienė R., Mielkuvienė B. ir kt. (2001). Buities kultūra ir technologijos VIII. Vilnius.
33. Galkauskas K. J., Indičanskienė R., Mielkuvienė B. ir kt. (2001). Buities kultūra ir technologijos VII. Vilnius.
34. Genzelis B. (1989). Kultūrų sąveika. Vilnius.
35. Gough R. (1999). On Cooking. Spring, p.1-142.
36. Grigas R. (2001) Sociologinė savivoka. Vilnius: Rosma.
37. Gudelis S. (1983). Mokinių profesinio orientavimo psichologiniai klausimai. Vilnius.
38. Gudynas P. ir kt. (2002). Meninio ugdymo plėtotės nuostatos ir jų įgyvendinimo priemonės/ Projektas. [žiūrėta 2005-01-03]. Prieiga per internetą: <www.pedagogika.lt/naujienos/menugd.doc>
39. Halder A. (2002). Filosofijos žodynas. Alma littera.
40. Hopkins D., Ainscow M., West M. (1998). Kaita ir mokyklos tobulinimas. Vilnius.
41. Imbrasaitė J. (2004). Vertybinės orientacijos ir politinis dalyvavimas Lietuvoje: individualistinė – kolektyvinė dimensija. Filosofija, Sociologija//Lietuvos mokslų akademija. Nr. 2.
42. Integruojamųjų programų gairės. [žiūrėta 2005-03-15]. Prieiga per internetą: <<http://www.pedagogika.lt/Gaires.doc>>
43. Jacikevičius A. (1999). Siela, mokslas, gyvensena. Psichologijos įvadas studijų pradžiai. Vilnius.

44. Jakavičius V. (1998). Žmogaus ugdymas: įvadas į edukologijos studijas. Klaipėda.
45. Johansen B.A., Rathe A.L., Rathe J. (1999). Vaiko galimybės ir mokykla. Pedagoginė apybraiža – nuo idėjos iki tikrovės. Vilnius.
46. Jovaiša L. (2001). Edukologijos pradmenys. Šiaulių universiteto leidykla.
47. Jovaiša L. (1995) Hodegetika. Auklėjimo mokslas. Vilnius.
48. Juodaitytė A. (2003). Vaikystės fenomenas: socialinis edukacinis aspektas. VŠĮ Šiaulių universiteto leidykla.
49. Juodeikienė S. (2004). Paauglių dorovinių vertybių fenomenologija šiandieninėje visuomenėje. Socialinis ugdymas: socialinė pedagoginė teorija ir praktika III. Šiaulių Universitetas, p. 39.
50. Juodeikienė S (2004). Dorinio ir meninio ugdymo integracija. Meninio ugdymo aktualijos III. Šiaulių Universitetas, p. 32.
51. Jusienė R. (1996) Jau ne vaikas // Psichologija Tau (5).
52. K. Kardelis (2002). Mokslinių tyrimų metodologija ir metodai. Kaunas.
53. Kiekvienam amžiui sava puota (2003). [žiūrėta 2005 02 18]. Prieiga per internetą: [http://www.sanitex.lt/index.php?show_content_id=91557;](http://www.sanitex.lt/index.php?show_content_id=91557)
http://www.sanitex.lt/index.php?show_content_id=92001
54. Kirshenblatt – Gimblett Barbara (1999). Playing to the Senses: Food as a Performanse Medium. Performance Research . 4(1).
55. Kuzmickas B. (2001). Laimė, asmenybė, vertybės. Vilnius.
56. Kasperavičienė L., Pocevičiūtė A. (2003). Dėl technologinio ugdymo kaitos. Lietuvos Respublikos Švietimo ir mokslo ministerija. [žiūrėta 2005 01 18]. Prieiga per internetą: <http://www.smm.lt>.
57. Kear Adrian (1999). Cooking Time with Gertrude Stein. On Cooking. Spring.
58. Krubauskienė E., Trinkūnienė I., Žilinskaitė V. (2003). Jaunimo kultūrinis identitetas: prioritetai, nuostatos, etninė kultūra. Vilnius.
59. Kultūrologija : [straipsnių rinkinys] redkol. : A. Gaižutis ir kt.] Rytai - Vakarai : komparatyvistinės studijos II / redkol. : Antanas Andrijauskas (2001). Vilnius.
60. Kultūros prigimtis (1993) / Ats. Red. Ž. Bieliauskas; S. Juknevičius. Vilnius.
61. Lepeškieienė V. (1996). Humanistinis ugdymas mokykloje. Vilnius. Valstybinis leidybos centras.
62. Lietuviškoji tarybinė enciklopedija (1980). T6. Vilnius.
63. Lietuvos socialinės paramos kontūrai (1998). Lietuvos filosofijos ir sociologijos institutas. Lietuvos sociologų draugija. Vilnius.

64. Lietuvos sociologija amžių sandūroje(2001) // Čiužas A. Besimokančio jaunimo vertybinės orientacijos: straipsnių rinkinys. Vilnius.
65. Lietuvos švietimo plėtotės strateginės nuostatos 2003 – 2012 m. (2002). Vilnius: Švietimo kaitos fondas.
66. Litvinienė J. (2002). Šeima vaiko ugdymo institucija. Klaipėda.
67. Lucie – Smith E. Meno kryptys nuo 1945 – jų. R. Paknio leidykla.
68. Luobikienė I., Guščinskienė J., Palidauskaitė J., Vaitkienė R. (1997). Sociologijos pagrindai. Kaunas.
69. Martišauskienė E. (2004). Paauglių dvasingumas kaip pedagoginis reiškiny. Vilnius.
70. Matonis V. (2000). Šiuolaikinės meninio ugdymo koncepcijos. Vilnius.
71. Matulionis A. (2001). Sociologija. Vilnius.
72. Mažintas E (2004). Lietuviškosios klubinės kultūros ypatumai jaunimo ugdymo kontekste. Meninio ugdymo aktualijos III. Šiaulių Universitetas.
73. McLaughlin Terence H. (1997). Šiuolaikinė ugdymo filosofija: demokratiškumas, vertybės, įvairovė. Kaunas: Technologija.
74. Melnikas B. (2002). Transformacijos. Vilnius: Vaga.
75. Merkys G. (1995). Pedagoginio tyrimo metodologijos pradmenys. Paskaitų konspektas. Šiauliai.
76. Morkūnienė J. (2003). Globalizacija. Vilnius: Teisės universitetas.
77. Motiejūnienė E. (2003). Ugdymo turinio konkretinimas mokykloje. „Bendrosios programos ir išsilavinimo standartai mokykloje“. Seminaro medžiaga. [žiūrėta 2004 01 03]. Prieiga per internetą: < <http://www.pedagogika.lt/utkm.pdf>>.
78. Pacevičiūtė A. Technologijos. Lietuvos bendrojo lavinimo mokyklos bendrųjų programų ir išsilavinimo standartų pradiniam ir pagrindiniam ugdymui metodiniai komentarai. Projektas. [žiūrėta 2004 01 03]. Prieiga per internetą: <http://www.pedagogika.lt/komentarai/technologijos.pdf>.
79. Pankūnaitė B. Dar kartą apie natiurmortą. // (1996, kovo 22). *7 meno dienos*.
80. Pedagogikos terminų žodynas (1993). Vilnius.
81. Petruilytė A. (2003). Jaunesniojo paauglio socialinė raida. Presvika.
82. Plungė R. (2004). Menas ir dailė – vienas iš socialinio ugdymo veiksmų. Socialinis ugdymas: socialinė pedagoginė teorija ir praktika III. Šiaulių Universitetas.
83. Priest, Susanna Horning (1996). *Dooing Media Research*. Thousand Oak; London; New Delhi, Sage.
84. Psichologijos žodynas (1993). Vilnius.
85. Rajeckas V. (2004). Pedagogikos pagrindai. Studijų knyga. Vilnius.

86. Rajeckas V. (1997). Asmenybės raida ir ugdymas. Vilnius.
87. Ramanauskaitė E. (2002). Šiuolaikinės kultūros fenomenų tyrinėjimai. Metodinė mokymo priemonė. Kaunas.VDU leidykla.
88. Rubavičius V. Vartojimo ekonomika: kultūrinė poreikių gamyba. [žiūrėta 2005 02 18]. Prieiga per internetą: <www.leidykla.vu.lt/inetleid/probl/64/tames-64.html>.
89. Samalavičius A. (2004). Masinė kultūra ir kultūros kritika. Filosofija. Sociologija//Lietuvos mokslų akademija. Nr. 3.
90. Samalavičius A. (2003). Globalizacija, nacionalinė kultūra ir tapatumas. Kultūrologija 10. Vilnius.
91. Searle A. Omaras kviečia prie telefono. (1997, gruodžio 26). *7 meno dienos*.
92. Schiller P, Bryant T. (2004). Vertybių knyga. Kaunas.
93. Socialinis ugdymas: socialinė pedagoginė teorija ir praktika III. Respublikinės mokslinės konferencijos straipsnių rinkinys (2004). // Rimdeikienė S, Stasaitienė J. Paauglio iš nepilnos šeimos socializacijos ypatumai Šiaulių Universitetas.
94. Studijuojantiems psichologiją 1 sąsiuvinis (1999)/ Sudarė J. Pacevičius, V. Dapkevičienė, E. Zambacevičienė, I. Sabienė, S. Gudelis. Šiauliai.
95. Suslavičius A., G.Valickas. (1999). Socialinė psichologija teisėtvarkos darbuotojams. Vilnius.
96. Svėrienė A. Technologijų vadovėliai. Švietimo plėtotės centro Vadovėlių centras. [žiūrėta 2005 03 05]. Prieiga per internetą: <www.pedagogika.lt/vtic/technoloas.pdf>
97. Šalkauskis S. (1927). Visuomeninis auklėjimas. Kaunas.
98. Šteineris R. (2000). Žmogiškosios esybės vystymasis. Vilnius.
99. Šiaulytienė D. (2001). Projektų metodas meniniame ugdyme. Vilnius.
100. Šiaulytienė D. (2003). [Žiūrėta 2004 10 02]. Prieiga per internetą, http://www.museums.lt/Lietuvos_muziejai_2003_nr3/Siaulytiene.htm.
101. Švietimo gairės. Lietuvos švietimo plėtotės strateginės nuostatos 2003 – 2012 m. Projektas. (2002). Vilnius.
102. Tarptautinių žodžių žodynas. (2001). Vilnius.
103. Technologinio ugdymo koncepcija. Projektas. [žiūrėta 2005 01 03]. Prieiga per internetą: <<http://www.pedagogika.lt/naujienos/TUkonc.pdf>>.
104. Televizija, kaip masinės kultūros nešėja, ir studentija //Sociumas.[žiūrėta 2005 03 16]. Prieiga per internetą :<<http://sociumas.lt/Lit/Nr1/televizija.asp>>
105. Tolerancijos ugdymas mokykloje (2004). Knyga mokytojui. Švietimo kaitos fondas.
106. Tomlinson J. Globalizacija ir kultūra (2002). ALK “Mintis”.
107. Trumpas sociologijos žodynas (1989). Maskva.

108. Trilupaitytė S. Lietuviškieji moliūgai. (1994 lapkričio 4). *7 meno dienos*.
109. Vaikai nesugeba kritiškai vertinti reklamos. // *Psichologija tau*, 2004, liepa /rugpjūtis.
110. Vaikų ir jaunimo socializacijos programa (2003). [žiūrėta 2005 03 05]. Prieiga per internetą: <http://www.smm.lt/veiklos_planai_ir_programos/doos/vaiku_jaunimo_soc_p.doc>
111. Vaitkevičius J. (1987). *Pedagogikos terminai*. Kaunas.
112. Vosyliūtė A. (2003). Vartojimas kaip socialinė problema // *Filosofija. Sociologija*. Nr. 3.
113. Voverienė O. (2004). Mokslotyrimo žvilgsnis į dabarties pedagogikos mokslą [žiūrėta 2005 03 12]. Prieiga per internetą: <<http://www.straipsniai.lt/print.php?id=1460>>
114. Žukauskienė R. (1998). *Raidos psichologija*. Vilnius, p. 295-331. Prieiga per internetą, http://www.sanitex.lt/index.php?show_content_id=91557
115. Кабардов, М.К. и Арцишевская, Е.В. Типы языковых и коммуникативных способностей и компетенции. *Вопросы психологии*. — 1996. — С. 34-50.
116. Vaikai nesugeba kritiškai vertinti reklamos. // *Psichologija tau*, 2004, liepa /rugpjūtis, p7

PRIEDAI

ANKETA

Sveiki, esu antro kurso magistrantė. Man įdomu sužinoti ko jūs išmokstate dailės, technologijų pamokų metu. Šiuos atsakymus apibendrinsiu ir remsiuosi jais rašydama savo baigiamąjį darbą. Anketa yra anoniminė, todėl tikiuosi atvirų ir nuoširdžių atsakymų.

Anketoje pateikti klausimai su galimais atsakymais į juos. **Pažymėkite jums tinkama atsakymą. Jei tokio atsakymo nėra, jį parašykite.** Tikiuosi išsamaus atsakymo į visus pateiktus klausimus.

Labai ačiū.

Atsakymų žymėjimo pavyzdžiai

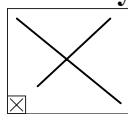

Gyvenamoji vieta: (pažymėk):

Miestas Miestelis Kaimas

Lytis: (pažymėk)

Vyras Moteris

Mokykla, kurioje tu mokaisi: pažymėk):

Pagrindinė Vidurinė Gimnazija

Kelintoje klasėje mokaisi? (įrašyk) _____

Išvardink savo šeimos narius.

Tavo šeimoje kartu gyvena: (Pažymėk, jei tokio varianto nėra, įrašyk savo)

Seneliai Senelis Močiutė Dėdė Teta Kiti _____

Šie tavo šeimos nariai eina į darbą: (pažymėk)

Tėtis ir mama Tėtis Mama Brolis Sesuo Kiti _____

Tavo tėvų išsilavinimas: (pažymėk)

Pagrindinis Vidurinis Aukštesnysis Aukštasis Kita _____

Kokiame būste tu gyveni? (Pažymėk, jei tokio varianto nėra, įrašyk savo)

Nuosavame name Nuosavame bute Bendrabučio tipo bute Nuomojamame būste
Kita _____

Tu gyveni...(pažymėk)

Savo kambaryje Vaikų kambaryje Kita _____

Kokių daiktų tau labiausiai trūksta tavo namuose?

Kompiuterio

Rūbų

Mokyklos reikmenų

Kita _____

1. Situacija: Pas tave ruošiasi ateiti draugas. Išsirink vieną lėkštę su patiekalu, kurią jam pasiūlytum. (pažymėk)



1.



2.



3.

2. Situacija: Esi alkanas, nori greitai numalšinti alkį. Yra trys lėkštės su maistu, kurią pasirinktum. (pažymėk)



1.



2.



3.

3. Situacija: Esi svečiuose pas savo draugą. Jis vaišina tave pyragu, kurį pats gamino, ir kuris nepasisekė. Jis labai neišvaizdus, nepatrauklus. Tavo reakcija: (pažymėk vieną iš pateiktų 4 variantų, arba įrašyk savo):

1. Paimi gabalėlį ir mandagiai padėkoji.
2. Nepaimi nieko, padėkoji ir mandagiai atsisakai.
3. Pasijuoki ir pasiūlai kitą kartą tave vaišinti kuo nors geresniu.
4. Įsižeidi ir supyksti.
5. Kita _____

4. Kuris arbatos rinkinys tau labiausiai patinka? (pažymėk)



1.



2.



3.



4.

5. Situacija: Esi labai alkanas, nori kuo greičiau pasisotinti. Reikia supjaustyti produktus, o niekur nerandi pjaustymo lentelės. Kaip tu elgiesi ? (pasirink vieną iš variantų arba įrašyk savo).

1. Greitai susipjaustai maistą ant stalo be lentelės.
2. Kandi nuo viso ir skubėdamas valgai.
3. Įnirtingai ieškai lentelės.
4. Kita _____

6 Gamindamas, patiekdamas valgį tu

(pasirink vieną iš duotų variantų, arba įrašyk savo).

1. Stengiesi iš karto viską susitvarkyti: daiktus dedi į vietas, kuriose jie ir buvo; plauni kiekvieną indą kurį panaudojai; išmeti likusias pakuotes ar šiukšles, valai išteptas vietas.
 2. Pirmiausia pavalgai, o tik po to viską sutvarkai.
 3. Nieko netvarkai, nes žinai, kad sutvarkys kiti ir pavalgęs viską palieki.
 4. Kita _____
-

7. Ruošiant maistą, renkiesi tokius gaminimo būdus:

(pasirink vieną iš duotų variantų arba įrašyk savo).

1. Kuriems pagaminti reikia mažiausiai laiko.
 2. Darai ir negalvoji kiek reikės laiko, svarbiausia padaryti kokybiškai, ir taip kaip sumanei.
 3. Sieki per trumpesnę laiką padaryti kuo geriau.
 4. Kita _____
-

8. Situacija: Labai norėdamas gerti tu dažniausiai:

(pasirink vieną iš duotų variantų arba įrašyk savo).

1. Geri tiesiai iš butelio.
 2. Ieškai stiklinės, negerai tol kol nerandi.
 3. Ieškai stiklinės, o neradęs jos geri tiesiai iš butelio.
 4. Kita _____
-

9. Tepant sumuštinį, lieka gabalėlis sviesto. Kaip tu elgiesi?

(pasirink vieną iš duotų variantų arba įrašyk savo).

1. Likutį išmeti.
 2. Sutepi (sunaudoji) viską, kad neliktų.
 3. Padedi į šaldytuvą.
 4. Kita _____
-

10. Situacija: Ant stalo stovi šios druskinės. Tau reikia druskos, kurią druskinę pasirinktum?



1.



2.

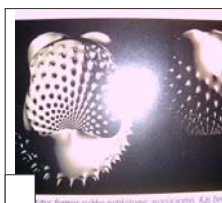

3.



4.

11. Patiekiant maistą tu dažniausiai..

(pasirink vieną iš duotų variantų arba įrašyk savo).

1. Tai darai nesistengdamas - bet kaip, neskiri tam daug dėmesio, taupai laiką.
2. Gražiai to daryti nemoki.
3. Stengiesi padaryti viską, kad būtų estetiška ir kokybiška.

4. Kita _____

12. Svečiuose tave pavaišino labai neįprastu patiekalu, kuris tau labai patiko. Tu...

(pasirink vieną iš duotų variantų arba įrašyk savo).

1. Teiraujiesi, kaip pagaminti, kokių produktų reikia.

2. Tiesiog prašai recepto.

3. Ieškai tokio patiekalo nusipirkti.

4. Kita _____

13. Pasirink ir pažymėk du patiekalus savo gimimo dienos šventiniam stalui. Jei tinkamų nėra, įrašyk savo.



1.



2.



3.



4.



5.



6.

7. Kita _____

14. Tu vaišini savo draugą, o jam nepatinka tai ką tu siūlai: „Nevalgysiu aš tavo to, man jo nesiūlyk...“, kaip tu sureaguoji?

(pasirink vieną iš duotų variantų arba įrašyk savo).

1. Nutyli ir nieko neatsakai.

2. Apšauki, draugą ir įspėji, kad daugiau nebevaišinsi jo.

3. Pasiteisini, kad nieko geresnio šiuo momentu negali pasiūlyti, bet pažadi kitą kartą pasistengti labiau.

4. Kita _____

15. Pavaizduok kaip tu puoštum tortą.

Pieštuku ar kita priemone nupiešk detales ar elementus, kuriais turėtų būti papuoštas tavo tortas. Jei netinka torto forma, nupiešk savo.

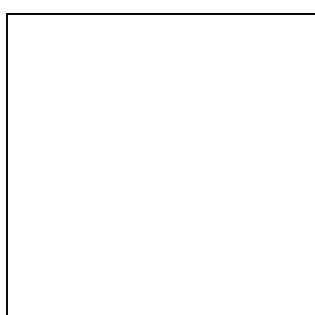
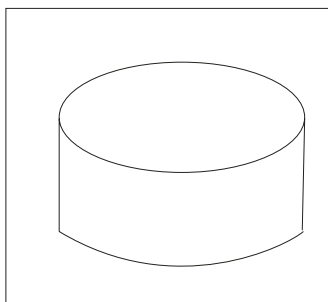

TAI BENT SERVICIAS

„Tuo tarpu salėje sveteliai, kaip girdėtis,
 Didžiuoju servizu vis nebaigė stebėtis,
 Kurs stalo vidury pūpsėjo kaip dievaitis.
 Senimas tvirtina, kad Radvila Našlaitis
 Venecijoje jį užsakęs pagaminti
 Ir pagal jo planus išpuošti, išdabinti.
 Pagrobtas buvo jis per švedų karą,
 Bet kažkokiais keliais pakliuvo į šį dvarą.
 Servizo pakraščiais puikavosi kaip lėlės
 Jau porcelianinės spalvotos figūrėlės,
 Figūromis, kuriom servizas dekoruotas,
 Kaip matote visi, seimelis pavaizduotas.
 Dešinėje būrys bajorų, kaip matyti,
 Prieš simą kažkieno į vaišes įprašyti:
 Štai stalas padengtas, bet šlėktos stoviniuoja,
 Dar tarias tarp savęs, viens kitą agituoja.
 Tačiau trečiam būry kitaip dalykai klojas:
 Čia prieš kalbėtoją piestu bajorai stojas;
 Štai stovi nuošaly pats vienas sau bajoras, -
 Matyt, kad tai žmogus bešališkas ir doras,
 Tačiau už ką balsuot, deja nesusigauo,
 Tad užsimerkęs jis, kaip sako, pirštais šauo,
 Pasitikėdamas ne kalbomis, o burtu.
 O čia kita scena: Jūs matot vienuolyne
 Suėjusių balsuot bajorų margą minią.
 Senimas ant suolų pasieniais sėdinėja,
 O tie kur jaunesni, tie stebi atsidėję
 Maršalką, kurs antai balsus iš vazos traukia,
 Juos suskaičiuodamas, visi nekantriai laukia.
 Bet štai šlėktelė-jis, nutaręs nesutikti,
 Kaip matot, atvirai parodo savo pyktį.
 Keli štai su kardais jau puola šitą žmogų:
 Greit kraujas pasilies po vienuolyno stogu.
 Betgi koridorium(ar matote, aš klausiu)
 Senelis kunigas ateina su švenčiausiu:
 Tai iš altoriaus čia jį atneša prioras.
 Ir klaupiasi prieš jį įpykintas bajoras.
 Leisk paskutiniąją paaiškinti scenele:
 Maršalką naują čia ant rankų, matot kelia
 Ir neša pro duris: Čia kepures nusmaukę,
 Į viršų mėto jas ir“tegyvuoja“šaukia.

TAI BENT PATIEKALAS

„Pripildė lig kraštų virėjai jį apsukrūs:
 Čia kremas, o tenai kaip sniegas baltas cukrus-
 Žiemos kraštovaizdis, kurs iš uogienės kilo
 Vingiuota linija plataus ir tankaus šilo;
 Pašilėje namai, kaimeliai sustatyti
 Ir cukrum kaip sniegu stogai jų pabarstyti.
 Servizas pakeitė tuo tarpu spalvą savo:
 Žiema jau baigėsi, jis visas sužaliavo-
 Mat saulės šiluma ištirpdė cukraus putą,
 Ji dingo pamažu ir sniego kaip nebūta.
 O iš po sniego to lig šiolei nematytas,
 Atsiskleidė svečiams dabar peizažas kitas:
 Po taip ilgos žiemos pavasario sulaukę,
 Tarytum ant mielių rugiai pakilę plaukia,
 Vilioja gaivumu galulaukėje gojaus,
 Sidabrine spalva išbėgo vasarojus,
 Grikučiai pamiškėj iš rausvo šokolado,
 Ir sodai žydintys ir gėlės atsirado.
 Svečiai dar vasara nespėję atsidžiaugti,
 Dar prašo Voiskį jie su rudeniū palaukti,
 Tačiau lyg planeta servizas skrieja,
 Ir štai gelsvi kvietučiai, kaip auksas apsilieję,
 Ištirpo pamažu, lyg būtų nuvalyti;
 Pagelto žolės jau, atrodo, ėmė lyti,
 Pradėjo lapai krist, lyg pūstelėjo vėjas,
 Gojelis, neseniai visus gražna žavėjęs,
 Dabar nušiuręs toks, styrėjo ant dirvono, -
 Tai buvo iš tiesų lazdelės cinamono,
 O laurų šakeles apibarstytas kmynais,
 Palaikėme visi žaliuojančiais pušynais.
 Svečiai tas šakeles ragaudami aplaužė
 Ir vyną siurbdami, dabar jau kelmus graužė.

O Voiskis išdidus-suprantama savaiame. -
 Tik vaikščiojo aplink ir visas švietė laime.
 „Tai ne bedieviškas koks išmistas ar menas, -
 Atsakė Voiskis jam, -o patyrimas senas,
 Atsiminimas tik tų iškilmingų balių,
 Kuriuos aš pats mačiau aš namuose daug galių,
 Kai buvo dar laisva Tėvynė ir galinga.
 Ar Lietuvoj visur šiuos papročius dar gerbia?
 Ak naujos mados jau ir čia bus prisiskverbę.“

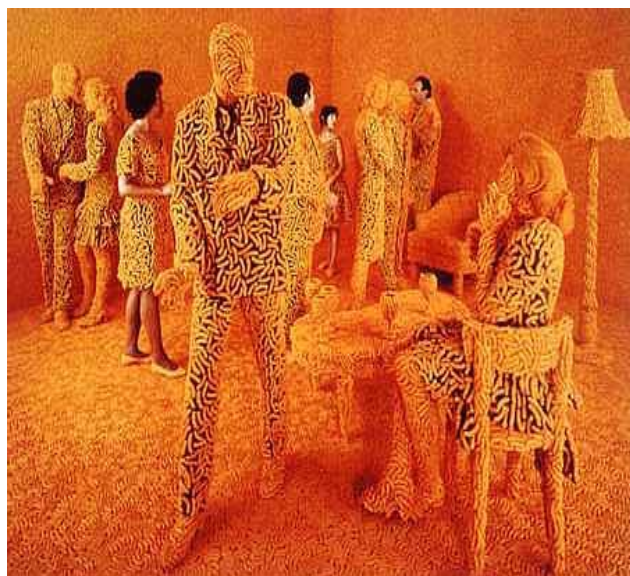

„Kokteilių vakarėlis“, 1992m.
Sūriniai kukurūzų traškučiai klijuoti
epoksidiniais klijais, baldai, manekėnai ir
gyvi modeliai.



„Dvasingumas mėsoje“,
1992m. Manekėnas 80 svarų .
hamburgerių mėsos, kėdė. Sienos ir
manekėnas raudoni, nes viskas padengta
mėsa, arba tiesiog mėsa.

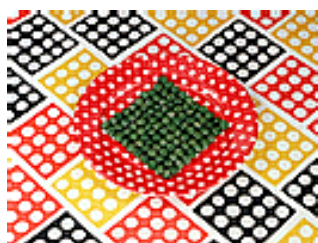

„Žirneliai lėkšteje“, 1978m.



„Dvi kukurūzų lėkštės“, 1978 m.



„Sausainiai lėkšteje“, 1978 m.



„Vestuves“, 1994 m. 300 keraminių rožių, braškių džemas ant sienų, oranžinis marmeladas ant
grindų, gyvi modeliai.



“Bakterijos supa mus”



„Radioaktyvios Katės“, 1980 m.

