

ŠIAULIŲ UNIVERSITETAS
MENŲ FAKULTETAS
DIZAINO KATEDRA

MAGISTRO DARBAS

PRAMOGŲ BANKO INTERJERO ĮRANGOS PROJEKTAS

NEDA GRIGAITYTĖ

Dailės (Dizaino) magistratūros studijų programos studentė

Vadovas: prof. Giedrius Šiukščius
Recenzentas: asist. Martynas Olšauskas

ŠIAULIAI 2012 m.

SANTRAUKA

Sukurtas interjeras trijų aukštų moderniam ir šiuolaikiškui pastatui, esančiam ne Lietuvoje. Tačiau siūlomas suprojektuotas *Pramogų banko interjero įrangos projektas* skirtas Lietuviškai aplinkai (pasirinktas planas, dėl didelių ir atvirų funkcinių zonų). Renovacijos metu nagrinėjamo pastato konstrukcija yra keičiama pagal naujas funkcines zonas - panaikinti ekskaltoriai bei sraigtiniai antrą-trečią aukštą jungiantys laiptai. Taip pat panaikintos kelios sienos ir suprojektuotos naujos uždaros erdvės. Esant intensyviai žmonių srautui suprojektuotose erdvėse, kiekvienas klientas privalo jaustis patogiai judėdamas bet kuria kryptimi visuose pramogų banko aukštuose. Taip pat interjeras turi atitikti visus ergonominius ir sanitarinius reikalavimus.

Kadangi pastatą sudaro trys aukštai, nutarta kiekvieną aukštą susikirstyti į tam tikras skirtingas funkcines zonas. Pirmajame aukšte didžiąją dalį užima boulingo klubas su virtuvės, baro, pulo, tualetų, pagalbinių patalpų funkcinėmis zonomis. Likęs pirmo aukšto plotas skirtas pagalbiniams išėjimams, liftams ir priimamajam su rūbine. Antrasis aukštas susikirstytas į kazino, galerijos ir koridoriaus funkcines zonas, su atskira patalpa tualetams, pagalbiniams patalpoms ir kabinetams. Visas trečias aukštas skirtas naktinio klubo (restorano) funkcinėms zonomis: priimamajam, VIP, šokių aikštei, virtuvei, pagalbiniams patalpoms, tualetams ir rūkomajam.

Nuodugniai išanalizavus šias erdves, projektuojami nauji praktiški ir komfortabilūs baldai, derantys prie kitų privalomų standartinės įrangos baldų. Interjere dominuojanti balta spalva, parinkus tinkamą apšvietimą, sukuria jaukią atmosferą, leidžia atsiskleisti kitoms spalvoms ir faktūroms. Taip subtiliai apjungiami itališko, tradicinio, modernaus ir minimalizmo stilių motyvai ir elementai.

Taip pat *Pramogų banko interjero įrangos projekte* naudojami optinių iliuzijų pagrindai, paremti psichologiniais žmogaus pojūčiais. Pasirenkami ornamentai, faktūros, spalvos, medžiagos ir konstrukcijos, kurios optiškai didina, aukština ar skaido erdvę. Papildomai naudojamas reguliuojamas spalvotas apšvietimas. Akcentuojamas funkcionalumas, erdvės transformacijos galimybės bei originalumas.

SUMMARY

„Project of Entertainment bank equipment“

Designed interior of a three-storey modern building, located outside of Lithuania. However, proposed *Project of Entertainment bank equipment* designed for Lithuanian environment (selected plan for a major opened functional areas). New functional areas were replaced in the renovation: there were removed lifts and second-third floor spiral staircase.

Also were removed few walls and constructed new enclosed space. Then where are intensive flow of people each client need to feel comfortable moving in any direction in the entertainment bank. As well as interior to meet all the health and ergonomic requirements.

As a full buiding of three floors, each floor was decided to adapt in a different function. The first floor holds the majority of the bowling club with kitchen, bar, pool, toilets, room and functional support areas. The remaining ground floor space are for auxiliary exits, lifts and receptions with locker-room. The second floor is divided to casino, gallery and functional areas of the corridor with a separate room toilets, utility and office. All night club (restaurant) in the third floor is distributed for functional areas such as reception, celebrities, dance floor, kitchen, utility rooms, toilets and smoking.

After careful examination of the design on new space, were chosen to design new functional and comfortable furniture yielding it with other mandatory standard furniture equipment. Interior dominated by white colour, which creates a comfortable atmosphere and helps other colours and textures unclose, then where were chosen right light. So delicately compound Italian, traditional, modern and minimalism styles, motifs and elements.

Also in the *Project of entertainment bank equipment* there are using optical illusions frameworks based in human psychological senses. It was chosen custom designs, textures, colours, materials and constructions, which enlarge the optical exalts or breaks down space. Additionally there are using adjustable colour lighting. Emphasizing the functionality, transformation of the space and originality.

Turinys

SANTRAUKA	2
SUMMARY	3
I. Įvadas	5
II. Teorinis Pramogų banko interjero įrangos projekto pagrindimas	7
2.1. Stilistika	7
2.2. Erdvės formavimas interjere	8
2.3. Šviesos poveikis žmogui	8
2.4. Spalvų poveikis žmogui	9
III. Pramogų banko prototipų analizė	11
3.1. Boulingo funkcinės zonos ir projektinė įranga	11
3.2. Kazino interjeras. Baldinė įranga	12
3.3. Galerijos funkcinė paskirtis, baldinė įranga	16
3.4. Naktinio klubo interjero baldinė įranga. Funkcinės zonos	18
3.5. Restorano funkcinės zonos ir baldinė įranga	20
IV. Pramogų banko projektavimo eiga	22
4.1. Funkcinė paskirtis	22
4.2. Konstrukcija. Interjero kompozicija	25
4.2.1. Pirmo aukšto interjeras ir baldinė įranga	25
4.2.2. Antro aukšto interjeras ir baldinė įranga	28
4.2.3. Trečio aukšto interjeras ir baldinė įranga	31
4.3. Medžiagos. Gamybos technologija	34
4.4. Grafinė projekto dalis	35
VI. Išvados	41
VI. Šaltiniai	42

I. Įvadas

Apie interjerą, kaip erdvių menišką ir architektūrišką apipavidalinimą bei interjero elementus, kurie vienaip ar kitaip veikia žmogų, nagrinėja Gintaris Česiūnas, Alvydas Jonaitis ir Vytautas Kandrotas knygoje *Tavo interjeras. Jaukių namų žinynas* (P. 12-13, 2008, UAB "Dangus"), o apie interjero dizaino metodus, erdvės kūrimo principus, ergonominius, konstrukcinius sprendimus, harmoningą detalių ir visumos stiliškumą aptaria profesorius Giedrius Šiukščius knygoje *Dizainas. Menas. Mokslas. Technika* (P. 169-221, 2005, Vilniaus Dailės Akademinės leidykla).

Taigi, remiantis šių autorių išskiriamais pagrindiniais interjero dizaino aspektais, pasirinkta suprojektuoti visuomeninės paskirties interjerą, kuris bus projektuojamas naudojantis optinės apgaulės principais. Giedriaus Šiukščiaus knygoje *Dizainas. Menas. Mokslas. Technika* (P.71, 2005, Vilniaus Dailės Akademinės leidykla) ir internetinėje svetainėje Wikipedija (http://lt.wikipedia.org/wiki/Optin%C4%97_apgaul%C4%97. Prieiga prie interneto 2011 05 26.) optinės iliuzijos arba dar kitaip optinės apgaulės samprata pagrįsta vaizdinių, kurie sukelia skirtumus tarp suvokiamos ir objektyvios tikrovės ir sąveikaujant tarpusavyje koreguoja psichologinius mūsų pojūčius. Mano magistro darbe optinės iliuzijos principai naudojami kaip priemonės, kurių pagalba kuriama bendra koncepcija ir funkcinių zonų sprendimai (viskas paremta psichofiziologiniais žmogaus pojūčiais, formomis, spalvų, šviesos tarpusaviavo derinimu), apie kuriuos plačiau bus nagrinėjama sekančiose skyriuose.

Darbo aktualumas:

„Išprotėjusiame“ XXI amžiuje, kai gyvenimo tempas sukasi ir keičiasi nesustodamas, atnešdamas vis naujus neigiamus ir teigiamus pojūčius, žmonės siekia poilsio bei ieško naujų atsipalaidavimo būdų. Vieni renkasi ramų, pasyvų poilsį prie televizoriaus ar įdomios knygos, kiti atgauti jėgas ir pailsėti keliauja į gamtą, tretieji domisi kultūriniais renginiais, lankosi įvairiuose pramogų centruose.

Kiekvienas žmogus būdamas specialios paskirties visuomeniniame interjere, visada siekia harmonijos tarp jį supančios daiktinės aplinkos ir funkcinės zonos paskirties. Kalbant apie pramogoms ir poilsiui skirtus visuomeninius interjerus susiduriame su problemomis, kurios yra šiandienai pakankamai aktualios.

Lietuvoje ir ypač Šiauliuose nėra daug koncentruotų erdvių pramogoms, arba tos paskirties visuomeniniai interjerai netenkina lankytojų poreikių. Vartotojams dažnai reikia kažko naujo, įdomesnio ir modernesnio - dabartinę visuomenę dažniausiai sudomina tik netikėti ir konceptualūs sprendimai.

Taigi, kuriant „Pramogų banko interjero įrangos projektą“, iškyla **problemos**:

1. kaip remiantis pramogų banko funkcijomis suprojektuoti atskiras funkcinės zonas naudojant standartinę įrangą, kurios atitiktų ergonominius ir fiziologinius reikalavimus bei taptų estetiškai patrauklios?
2. kaip pritaikyti optinės apgaulės principus *Pramogų banko* interjero ir baldinės įrangos projektavime?

Darbo tikslas: suprojektuoti visuomeninės paskirties, šiuo atveju, *Pramogų banko* interjerą, pritaikant optinės apgaulės principus skirtingoms medžiagoms ir konstrukcijoms. Taip pat, suformuluoti ir pateikti, *Pramogų banko* koncepcijos sprendimus dvimatėje ir trimatėje kompozicijose (brėžiniai, vizualizacijos, medžiagų specifikacijos, video filmukas).

Magistro darbo uždaviniai:

- Magistro darbo temos ir idėjos suformulavimas.
- Pasirinktos koncepcijos įvardijimas ir pagrindimas.
- Problemos įvardijimas.
- Uždavinių nusistatymas.
- Prototipų funkcinė, technologinė ir estetinė analizė.

- Eskizavimas.
- Pramogų banko komplekso projektavimas.
- Magistro darbo įgyvendinimas (atliekama grafinė vizualizacijų projekto dalis, sumontuojama video prezentacija).
- Dizaino koncepcijos ir tikslų realizavimo apibendrinimas atlikus projektą (teorinės dalies parengimas).

Hipotezė:

Tikėtina, kad remiantis optinėmis iliuzijomis suprojektuotas *Pramogų banko interjero ir įrangos projektas*, išsiskirs iš kitų visuomeninių paskirties interjerų savo nauja koncepcija. Taip pat, tikėtina, kad suprojektuotame interjere žmogus galės atitrūkti nuo kasdieninės aplinkos bei patirti naujus įspūdžius.

Teorinio darbo metodai ir metodologija:

Šiuolaikinio miesto *populiarumas* priklauso nuo patrauklių miesto objektų vartotojiškai visuomenei, jų koncepcinių sprendimų, visuomeninės paskirties interjerų paklausos ir t.t. *Pramogų bankas* - svarbus visuomeninės paskirties interjeras, apimantis skirtingas funkcines zonas bei turintis atitikti įvairius ergonominius, sanitarinius, evuakacinius reikalavimus. Taip pat, tokios paskirties visuomeninio interjero estetinį vaizdą įtakoja patogus funkcinių zonų išplavimas, su aplinka derantys interjero sprendimai, kurie turi harmoningai susilieti su bendromis funkcinėmis erdvėmis.

Prieš projektuojant *Pramogų banko* koncepciją, bus renkama ir išnagrinėta mokslinė, filosofinė, meninė literatūra ir internetinių šaltinių informacija. Atliekant projektinę analizę, *Pramogų bankas* bus skirstomas į atskiras funkcines dalis, aptariamąs funkcinių zonų paskirtys, baldinė įranga, konstrukcijų ir medžiagų parinkimo būdai ir specifika.

Taip pat projektui įgyvendinti bus naudojamos šios priemonės:

- Kompiuteris ir kompiuterinės įrangos: CorelDRAW - brėžiniams ir kitai techninei daliai atlikti; Google SketchUp ir 3D studio MAX - trimačiams objektams suprojektuoti (interjero erdvės, baldinė įranga);
- Maketui (filmukui) be kitų anksčiau išvardytų programinių įrangų, naudojama specialios programos filmuko maketavimui, kaip Adobe After Effects, Adobe Premiere ir t.t.
- Teoriniai daliai paruošti ir prototipų analizei atlikti bus naudojama informacija remiantis temą atitinkančiomis knygomis bei interneto svetainėmis.

Teorinis-praktinis darbo naujumas:

Magistro darbo *Pramogų banko interjero įrangos projektas* pasižymi savita stilistika (funkcinės zonos projektuojamos remiantis optinės apgaulės principais, naudonant griežtų ir plastikų geometrinių formų derinimą), akcentuojams funkcionalumas, erdvės transformacijos galimybės bei originalumas. Atliekant sukurtų interjero objektų ir erdvių santykių analizę, bus gaunamos naujos teorinės žinios apie interjero dizaino projektavimo būdus, interjerų santykį su įvairiomis meno srovėmis ir šakomis bei meno krypčių, filosofinių teorijų, technologinių žinių svarbą, kuriant ir projektuojant šiuolaikiškus visuomeninės paskirties interjerus ir jų baldinę įrangą.

Taip pat, *Pramogų banko interjero įrangos projektas*, galės būti pritaikytas realiam koncepcijos įgyvendinimui. Išspręstas funkcines zonas, brėžnius papildžius būsimos komisijos pastabomis bei, reikalui esant, pasikonsultavus su specialistais (dėl higienos, sanitarinių mazgų, evuakacinių planų pateikimo ir įgyvendinimo).

Suprojektuoti baldinės įrangos sprendimai gali išspręsti visuomeninės paskirties erdvių pritaikymo ir įrengimo problemas, skirtingiems poreikiams tenkinti. Be to baldinė įranga atitiks antropometrinius ir ergonominius reikalavimus, bus ne tik patogūs, bet ir saugūs. Siekiama, kad šis visuomeninės paskirties suprojektuotas interjeras būtų išspręstas ne tik funkcionaliai, bet ir pasižymėtų medžiagų, formų bei spalvų estetika.

II. Teorinis Pramogų banko interjero įrangos projekto pagrindimas

2.1. Stilistika

Interjero puošyba šiuolaikiniame pasaulyje - tai stilių, medžiagų ir spalvų įvairovė. Stiliai skirstomi ne tik pagal laikmetį (tradicinis, šiuolaikinis), bet ir pagal geografinį regioną, turėjusį įtakos dekoru elementams bei tuo išskyrusį jį iš kitų regionų (pavyzdžiui, Rytų kraštai ar Viduržemio jūros pakrantės). Pasaulyje egzistuoja tūkstančiai puošybos temų, tačiau tik saujelė jų tapo mūsų pasaulio dalimi. Plačiau aptariami pagrindiniai dažniausiai sutinkami interjero stiliai sąlyginai įtakoja magistro darbo stilistiką.

Itališko stiliaus interjerus dekoruoti nesudėtinga ir labai patogiu, kadangi šiuolaikinių gyvenimo ritmą išlaikyti padeda naujausių technologijų buitiniai prietaisai, o pažįstami, senoviški daiktai suteikia namams jaukumo. Dažniausiai interjerų sprendimuose sienos lygios glotnios, tvarkingos ir šiuolaikiškos. Naudojamos neutralios spalvos ir balta, kad nebūtų užgožtos kitos interjero detalės. Įvairios grublėtos ir freskomis puoštos sienos jau praeitis. Tik tose vietose, kur norisi sukurti gilesnę erdvę, galima derinti kelis spalvų tonus, tačiau bendra sienų paskirtis yra suteikti pastatui naujumo ir tvarkos įspūdį. Ryškios spalvos paliekamos aksesuarams. Naudojami baldai būtinai turi būti pagaminti iš itin kokybiškų ir išvaizdžių, medžiagų. Populiarios odinės sofas ir kėdės, dekoruotos chromo akcentais. Erdvės neapkrautos detalėmis, kadangi dekoruojant itališku stiliumi siekiama, kad įspūdį paliktų kokybė, o ne kiekis.

Tradicinis stilius - ankstesnių laikų prabangios elegancijos ir klasikinių interjero dizainų pavyzdžių sąjunga su šiuolaikiniais patogumais. Pagrindinis tradicinio stiliaus principas: nuolatinis prisitaikymas prie kintančių gyvenimo sąlygų. Dėl to šis stilius niekada nespėja pasenti. Baldai pasižymi gracingomis baldų kojėlėmis, kurios pasibaigia rutulio arba letenos forma, taip pat smuiko formos kėdžių atlošais, paviršių inkrustacijomis, S formos linijomis, kriauklelių motyvais ir dekoratyvinėmis smailiomis viršūnėmis. Sienos dažomos vidutinio ryškumo spalvomis, o šiek tiek tamsesniais akcentais paliekami baldų apmušalai, užuolaidos, kilimai ir aksesuarai. Dažniausiai naudojami vilnos, velveto audiniai, grindys dengiamos kilimais.

Šiuolaikinis (modernus) stilius pasižymi aiškiomis ir tvarkingomis formomis, naudojami švelnūs spalvų koloritai, minkšti audiniai. Taip pat, interjere naudojami ryškūs pavieniai akcentai - išskirtinės spalvos siena, ryškios pagalvėlės, meno dirbiniai. Svarbu praktiški ir itin funkcionalūs namų, baldų ir buities prietaisų paviršiai, taigi grindys turi būti lygios, lengvai prižiūrimos, klotos parketu. Mediniai paviršiai - stalviršiai, spintelės, grindys - gali būti ir šviesūs, ir tamsūs, tačiau neturėtų kaitaliotis. Tas pats pasakytina apie medžio raštą ir rūšį. Šviesus metalas - kone svarbiausias šiuolaikinio stiliaus akcentas. Chromas, nikelis ir nerūdijantis plienas naudojami dekoruojant baldus, šviestuvus ir kitus aksesuarus. Taip pat svarbus elementas šiuolaikiniam stiliui yra šviesa, šviestuvų formos ir pastatymo vietos.

Minimalizmas kaip stilius gimė II-ojo Pasaulinio karo metu ir buvo itin suvaržytas įvairių taisyklių. Šiais laikais minimalistinis stilius akcentuoja tvarką, tačiau nėra toks griežtas - minimalistiniame interjere kiekvienas daiktas turi atlikti tam tikrą funkciją, būti reikalingas. Spalva dekoruojant interjerą nenaudojama sukurti dramatiškam efektui, pagrinde naudojamas baltas koloritas arba ramios ir šviesios pastelinės spalvos. Todėl ši neutrali, gerai šviesą atspindinčių spalvų paletė padeda išplėsti namų erdvę. Minimalistinio dekoru tekstūra yra glotni, lygi, tačiau minkšta paliesti. Langai nedengiami užuolaidomis, grindys klojamos nepriekaištingu, iki blizgesio lygiu parketu. Minimalistiniu stiliumi dekoruojuose namuose nėra gausu aksesuarų, kadangi didžiausią efektą daro erdvės ir šviesos žaismas.

2.2. Erdvės formavimas interjere

Visais laikais žmogų domino artumas, tolumai, aukštis ir gelmė. Jo mintį pavergdavo ir kasdieninio gyvenimo vaizdai, ir neapbrėžiamos visatos erdvės. Todėl nenuostabu, kad erdvė, kurioje gyvename, skirtingai mus veikia. Vienaip jaučiamės ankštame kambaryje ir kitaip - erdvoje salėje, vienaip siaurose miesto gatvėse, kitaip miško takelyje. Erdvės pojūtį, taip pat, formuoja mus supanti architektūra ir interjero elementai, todėl interjerui apžvelgti neužtenka vieno žiūrėjimo taško.

Patraukti dėmesį, apskritai ką nors išreikšti padeda prieštaravimai, priešingybės: didelis - mažas, ilgas - trumpas, platus - siauras, permatomas - nepermatomas, išsitiesęs - suskaidytas, pozityvus - negatyvus. Dekoruojuojant interjerą vizuoliai keisti erdvę galima pasitelkus atitinkamas formas, linijas, medžiagas, spalvas, raštus ir apšvietimą. Siekiant optiškai padidinti mažą patalpą erdvę, tereikia patalpą apstatyti mažesnių gabaritų baldais. Didesnės erdvės išpūdi padeda sukurti veidrodžiai bei ant sienų montuojami baldai.

Bene žinomiausia tiesa, kad šviesos spalvos daro didesnės erdvės išpūdi. Tačiau nebūtina sienų dažyti balta spalva, kuri tarsi plečia patalpą ir kartu kuria sterilią atmosferą. Pasak architekto Egidijaus Jonaičio, šiltų atspalvių, lygaus paviršiaus sienos taip pat vizualiai didina erdvę. Tiesa, margas paviršius, nors ir šviesus, tokio išpūdžio nekuria. Kaip ir ryškių, stambių raštų tapetai ar plytelės.

Mažose patalpose optiškai padidinama erdvė naudojant ryškias spalvas bei parenkant tinkamą apšvietimą. Optimaliausias erdvės padidėjimas išgaunamas apšviečiant ryškiau vieną sieną, dominuojantį baldą ar interjero detalę. Įmontavus keletą šviesos šaltinių į sienų nišas galima keisti apšvietimo intensyvumą ir išryškinti skirtingas kambario vietas. Taip pat, norint padidinti erdvę mažoje patalpoje, geriausia išgriauti sienas ir sukurti skirtingas funkcines zonas, jas atskiriant skirtinga grindų danga, nevienodo aukščio lubomis, skirtingomis baldų grupėmis.

Trumpai apibendrinant, kaip žmogus jausis didelės ir mažos erdvės patalpose, lemia tinkami interjero sprendimai. Pasitelkus medžiagų, spalvų, apšvietimo stiliškumą ir komponavimą galima optiškai padidinti ar pamažinti erdvę. Labiausiai patalpų matmenis (vizualiai didinti, siaurinti ar praplėsti erdves) galima koreguojant ir keičiant šviesos, atsispindinčios nuo grindų, sienų ar lubų, ryškumą (maksimaliai apšvietus, galima „padidinti“ patalpą). Apšvietus dideles patalpas tiesioginiais apšvietimo šviestuvais, atsispindėjusi šviesa vizualiai padidina interjerą. Ir priešingai, patalpų aukštį galima sumažinti ant lubų pritvirtinus šviestuvus, kurių šviesa nukreipiama į sienas. Tai gi, tiek mažose tiek didesnėse patalpose mus supanti aplinka gali slėgti arba atvirkščiai pozityviai emociškai ir psichologiškai nuteikti.

2.3. Šviesos poveikis žmogui

Šviesa kuriant patalpos interjerą neabejotinai turi svarbų, o kartais ir lemiamą vaidmenį. Šviesa ir tamsa, apšviečiant ir pritemdant pasiekiamas efektas gali ne tik neatpažįstamai pakeisti erdvę, bet ir veikti žmogaus emocijas, nulemti būsenas ir savijautą.

Darbas su šviesa prasideda nuo idėjos. Ją formuluojant ir plėtojant būtina tiksliai žinoti, kokią erdvę reikia sukurti, kokias funkcijas jose atliks šviesa, kokia bus apšvietimo paskirtis. Juk nuo to, ką norima sukurti: jaukia aura dvelkiantį miegamąjį, nematomą, bet juntamą ramybę spinduliuojantį valgomąjį, darbui nuteikiančią, energijos įkvepiančią, ekspresyviomis formomis jutimus veikiančią aplinką, priklauso, kaip rasti architektūrinį ir dizaino sprendimą. Be to, svarbu ne tik tinkamai įvertinti šviesos poreikį, bet ir apgalvotai parinkti patalpų apdailai naudojamas medžiagas, apsvarstyti, kokias faktūras išgauti, kokias spalvas imti, kad pasiektas rezultatas ir atrodytų, ir nuteiktų harmoningai.

Medžiaga ir apšvietimas neatskiriami, jei norima sukurti vientisą interjero koncepciją. Jie gali lemti pastato interjero ir eksterjero suvokimą, išryškinti, pabrėžti idėjas, atskleisti jų originalumą, skoningumą. Ir priešingai – kad ir kaip puikiai būtų išplėtotą idėja ar parengtas projektas, jei juos įgyvendinant bus netinkamai, neprofesionaliai pasirinktos medžiagos arba įrengta apšvietimo sistema, rezultatas gali nuvilti.

Galvojant apie apšvietimą, turi būti įvertinamos ir spalvos, kurios skiriamos pagal kelis aspektus: pati spalva ir jos pustoniai, tonų santykis ir intensyvumas, sodrumas. Nuo šių ypatybių priklauso, kiek ir kaip bus reflektuojama šviesa. Pavyzdžiui, balta siena atspindi apie 80 proc. šviesos, švelniai gelsva – šiek tiek mažiau nei 80 proc., o tamsiai mėlyna ar žalia – tik apie 7 proc. visos ant jos krintančios šviesos. Žinant, kiek šviesos atspindi kuri spalva ir kokio apšvietimo tikimasi, apšvietimo projektavimo sprendimus priimti paprasčiau.

Išnaudojant minėtą šviesos ir spalvos sąsają, prireikus galima beveik neatpažįstamai pakeisti patalpas. Štai kad ir kokio brangumo bebūtų baldai ar akcentai, jie praranda savo žavesį, pastatyti varganai apšviestoje patalpoje. Blausi šviesa padaro interjerą niūrų, o tai erdvei visai neprideda patrauklumo. Blankiai atrodančioje patalpoje galima sukurti jaukumo atmosferą vien pakeitus jo apšvietimą. Tinkamai sumontuotas apšvietimas kartu turi būti ir dekoratyvus – papildyti patalpos spalvų gamą, baldų išdėstymą, atskirti erdves. Taip pat geriau rinktis reguliuojamus jungiklius ar šviestuvus. Interjero apšvietimas turi būti ne tik funkcionalus, jis taip pat gali sukurti jaukią, nuotaikingą atmosferą, priklausomai nuo vietos, spalvingumo ar su kuo jis kombinuojamas.

Taigi šie iš pirmo žvilgsnio paprasti dalykai – šviesa, spalva, faktūra – iš tiesų yra daug svarbesni, nei galima pamanyti. Be to, kad taisyklingai ar netaisyklingai parinkti, gali išryškinti ar sužlugdyti pačią interjero idėją. Taip pat jie dar ir veikia žmogaus emocijas, psichologinio komforto lygį, sukelia pasitenkinimo ar nepasitenkinimo būsenas, skatina darbingumą ar ramina. Natūrali saulės šviesa ir dirbtinis apšvietimas padeda aiškiau matyti aplinką, išvelgti net smulkiusias jos detales, aktyvizuoja gyvybines galias. Tačiau labai ryški ir ypač sutelkta šviesa, kad ir kaip puikiai apšviestų aplinkinį pasaulį, vargina akis. Naudojant bendrą apšvietimą dažniausiai naudojamas viršutinis šviestuvai, apšviečiantis visą kambarį, o kampai neapšviesti, prieblandoje. Bendrojo apšvietimo lempos gali sudaryti:

- tiesioginį apšvietimą, kai didžioji šviesos srauto dalis yra nukreipiama žemyn;
- atspindėtą apšvietimą, kai didžioji šviesos srauto dalis nukreipiama į lubas;
- išsklaidytą apšvietimą, kai šviesos srautas pasiskirstęs tolygiai visomis kryptimis.

Tikslinis apšvietimas naudojamas specifiniui tikslui, pavyzdžiui, skaityti lovoje, darbo ar virtuvės stalo apšvietimui reikalinga ryški šviesa, kuri turi būti nukreipta į konkretų tašką. Šiam tikslui idealiai tinka paprastos stalinės, taškinės lempos ir tokios, kurių kampą galima reguliuoti, o halogeninė lempučių suteikia dar daugiau šviesos.

Naudojant dekoratyvinį apšvietimą – šviesa ir šešėliai padeda sukurti ypatingą nuotaiką patalpoje bei išryškinti vis kitas dekoratyvias interjero detales. Tokiu būdu bet kuri interjerą galima paversti užbaigtu ir universaliu, o viena linija sumontuoti šviestuvai, kurie apšviečia tik nedidelius plotelius, sukuria iliuminacijos efektą.

Sienos atrododo visai kitaip įrengus apšvietimą grindyse: šviesos spindulys, nukreiptas į sieną, interjerui suteikia paslaptį. Patalpai jaukumo galima suteikti ant lubų pagal sienas įrengti šviestuvai, paslėpti pakabinamų lubų nišoje ar po specialiu apvadu. Tokie sprendimai ne tik vizualiai didina erdvę, bet ir pabrėžia jos konfigūraciją.

2.4. Spalvų poveikis žmogui

Spalva – galingas ginklas, kurią pasitelkus galima sustiprinti aplinkos poveikį ir praktiškai pritaikyti bet kurią interjero erdvę. Pavyzdžiui, vienspalvius interjerus nesunku pagyvinti arba papildyti neutralios spalvos baldais ar medžio dirbiniais. Kontrastingų spalvų

interjeras kuriamas derinant įvairaus sodrumo priešingas spalvas, siekiant išlaikyti tonų pusiausvyrą. Tokie interjerai kelia žvalią nuotaiką, nes greta sudėjus kontrastuojančias spalvas, viena visada daro šiltą įspūdį, o kita - šaltą.

Kaip ir minėta, spalvos geba daryti įspūdį ir šitaip veikia mūsų savijautą. Tad kurdami interjerą, spalvomis galime sukelti tam tikrą nuotaiką - tam tikra spalva visiems žmonėms sukelia panašią reakciją. Interjerai, kuriuose dominuoja geltoni ir raudoni tonai, yra aktyvūs, šilti, jaunatviški ir teikiantys energijos, be to, jie turi savybę optiškai priartinti paviršius, todėl interjeras atrodo jaukesnis ir mažesnis. Patalpos, kuriuose vyrauja mėlsvi ir žali atspalviai, suvokiamos kaip šaltos, raminančios, sukeliančios pasyvumą ir vėsinančios, - šios spalvos neintensyvios, turi savybę atitolinti, todėl sukuriams erdvumo įspūdis.

Kitas veiksmingas nuotaikos kūrimo būdas - spalvos intensyvumas ir margininimas. Pavyzdžiui, labai sodri tamsi mėlyna žalia spalva šiap suvokiama kaip dramatiška, tačiau daug blankesni jos atspalviai gali veikti raminančiai ir net turi antiseptinių savybių - ne veltui ši spalva įprasta ligoninėse.

Amerikos psichologas Džeikobas Libermanas, trisdešimt metų tyrinėjęs šviesos spindulių ir spalvų poveikį žmogaus organizmui, padarė išvadą, kad spalva ir saulės šviesa gali atstoti beveik visus vaistus. Psichologai įrodė, kad spalvos daro stiprų poveikį žmogaus savijautai, jo darbo našumui ir nuotaikai. Todėl projektuojant interjerą labai svarbu atsižvelgti į spalvų poveikį aplinkai ir bendrą jų suderinamumą.

Radona spalva, simbolizuojanti gyvybę, ugnį, aistrą, agresiją, žmogui formuoja lyderio savybes, padeda įveikti sunkumus, apatiją, nepasitikėjimą savimi, skatina bendrauti; didina kraujospūdį, seksualinį potraukį, gerina apetitą, stimuliuoja nervų sistemą; tačiau per daug raudonos spalvos gali kelti įtampą, erzinti. Interjere geriausia raudonais tonais įrengti maisto gaminimo patalpas, valgomąjį.

Oranžinė spalva, simbolizuojanti džiaugsmą, šilumą, laimę, prabangą, jausmingumą, gyvybingumą, žmogui padeda išgyventi negandas, lengviau priimti permainas, įveikti liūdesį, apvalo nuo nemalonių pojūčių, gydo nusivylimą, suteikia energijos; gerina virškinimą, bet gali paskatinti ir tingumą. Šia spalvą geriausia naudoti virtuvėje ar aplinkoje, kur daug bendraujama su kitais asmenimis, tačiau nerekomenduojama oranžine spalva dažyti patalpas, kuriuose planuojama atsipalaiduoti, ramiai ilsėtis, miegoti.

Geltona spalva simbolizuojanti saulės šviesą ir šilumą, laisvę, užsispyrimą, pavydą žmogui padeda lengviau priimti naujas idėjas, įvairius požiūrius, skatina organizuotumą, veiklumą, smalsumą, padeda įveikti pesimizmą, kūrybinę krizę; gerina atmintį, stimuliuoja protinę veiklą, tačiau perteklius gali varginti. Interjere naudojama siekiant, suteikti jaukumo, laisvės pojūtį (patartina geltonais atspalviais dekoruoti svetainės, bendrąsias patalpas ir interjerą).

Žalia spalva simbolizuojanti gamtą, gyvybę, viltį, harmoniją žmogui padeda pasijusti arčiau gamtos, siekti vidinės harmonijos, įveikti emocinį susikaustymą, nuteikia raminančiai. Interjere patalpa, nudažyta šviesiai žalia spalva, atrodo erdvesnė. Ši spalva puikiai tinka miegamajam, nes atpalaiduoja, nuteikia ramiam miegui. Tačiau kai žalios spalvos interjere yra per daug, žmogus gali pasidaryti vangus ir neapsisprendžiantis.

Turikio spalva simbolizuojanti apsivalymą, ramybę, santūrumą, žmogui sukuria švaros pojūtį, padeda siekti vidinės harmonijos, jausti dėkingumą, veikia raminančiai, palengvina bendravimą. Dažniausiai turkio spalva interjere naudojama tose funkcinėse zonose, kuriuose bus ilsimasi.

Mėlyna spalva simbolizuojanti išmintį, tylą, gelmę, erdvę padeda susikaupti, išvalo mintis, išlaisvina nuo nerimo, leidžia įsiklausyti į vidinį balsą. Taip pat padeda kenčiantiems nuo nemigos. Interjere ši spalva vienodai gerai tinka darbo bei poilsio aplinkai kurti. Tačiau vertėtų ją papildyti šiltų spalvų akcentais, kad interjeras neatrodytų pernelyg šaltas.

Violetinė spalva simbolizuojanti dvasingumą, mistiką, įkvėpimą, turta, didybę, teisingumą žmogų įkvėpia, padeda išlaikyti dvasinę pusiausvyrą, žadina fantaziją, veikia atpalaiduojančiai. Nudažius interjerą šviesiai violetine spalva sukuriamas ramybės atmosfera,

tačiau patariama derinti su ryškių spalvų interjero elementais, kitaip patalpa gali kelti vangumą, mieguistumą.

Avietinė spalva simbolizuojanti švelnumą, svajones, tikslo siekimą, intymumą skatina permainas, padeda pakeisti įprastą gyvenimo būdą, mažina irzlumą. Šia spalva dažniausiai rekomenduojama naudoti miegamose patalpose, nes palankiai veikia intymius santykius.

Ruda spalva simbolizuojanti žemę, patikimumą, ištikimybę, darbštumą, konservatyvumą padeda susikaupti siekiant numatyto tikslo, skatina nepriklausyti nuo svetimos nuomonės. Interjere šviesiai ruda spalva padeda sukurti jaukius namus, tačiau ryškūs akcentai yra būtini, kitaip interjeras atrodo nuobodus.

Balta spalva simbolizuojanti tyrumą, nekaltumą, šviesą, dieviškumą, švarą padeda susikaupti, disciplinuoja, padeda susiimti ir nusiraminti. Interjere ši spalva pasitaiko dažniausiai, taigi ją galima naudoti bet kokiose patalpose, derinant su kitų spalvų atspalviais, taip sukuriant jaukumo įspūdį.

Juoda ir pilka spalvos simbolizuojančios sielvartą, gedulą, nepasitikėjimą žmogui gali sukelti depresiją, slogią nuotaiką. Tačiau šviesesni pilkos spalvos atspalviai laikomi neaizoliuoti ir dėl savo praktiškumo dažnai naudojami interjere. Patartina šias spalvas naudoti greta su kitomis šiltomis spalvomis, kurių kombinacija sukelia teigiamas emocijas.

III. Pramogų banko prototipų analizė

3.1. Boulingo funkcinės zonos ir projektinė įranga

Žaidimas kėgliais - nesudėtinga, ypatingų sugebėjimų nereikalaujanti pramoga ir sporto šaka, kurios užuomazgos randamos dar prieš mūsų erą. Žinoma, kad žaidimo kėgliais prototipų būta jau prieš 7 000 metų. Tačiau tradiciškai priimta pasakojimą apie šį sportą bei laisvalaikio leidimo būdą pradėti nuo senovės Egipto, kur į kėglius ir rutulius panašūs žaislai buvo rasti vaiko, mirusio 5 200 m. pr. Kr., kape. Jame rasti devyni akmenys, į kuriuos, manoma, buvo ridenamas dešimtas akmuo. Niekas nesužinos, kokia iš tikrųjų šių akmenų paskirtis ir ar šis egiptiečių vaikas buvo pirmasis boulingo žaidėjas, tačiau šie radiniai visgi leidžia daryti prielaidą, kad jau akmens amžiuje gyvenę žmonės galėjo žaisti į boulingą panašų žaidimą. XX amžiuje boulingo technologijoms pažengus toli į priekį anksčiau naudotus kietmedžio pagamintus rutulius 1905 m. pakeitė pirmasis guminis rutulys, o 1914 m. pradėti gaminti rutuliai iš kaučiuko, kurie naudojami ir šiandien. Toliau vystantis boulingo žaidimui 1951 metais AMF kompanija Mičigane pradėjo gaminti automatinius kėglių pastatymo įrenginius - pinseterius, kurie pakeitė rankų darbą.

Šiandien išskiriami pagrindiniai standartai ir taisyklės, kurias būtinai reikia žinoti projektuojant boulingo interjerą:

- Projektuojant boulingo interjerą patalpos aukštis turi būti ne mažesnis nei 3,05 metro ir ne didesnis nei 3,66 metrų su nuleidžiamomis lubomis ir įmontuotais vaizduokliais.
- Galinę sieną ir virš jos esančias lubas būtina padengti garsą izoliuojančiomis medžiagomis, kurios leistų sumažinti triukšmą nuo 85 iki 90 decibelų. Luboms virš boulingo takelių ir vestibulio būtina naudoti garsą izoliuojančias medžiagas, kurios sumažina triukšmą nuo 70 iki 80 decibelų.
- Tinkamas oro kondicionavimas boulingo patalpose – būtinybė. Be to, būtina užtikrinti, kad prietaisai veiktų taip, kad būtų palaikoma idealiausia boulingo sąlygoms temperatūra,

t. y. nuo 20,6 iki 22,8 °C. Pagrindinė vieta, kurioje turėtų veikti oro kondicionierius, tęsiasi nuo įsibėgėjimo zonos link vestibulio bei maisto tiekimo patalpų.

- Žaidėjams skirta zona turėtų būti ne mažesnė kaip 3,7 m ilgio. Šią zoną patariama iškloti vinilinėmis plytelėmis ar kitomis tinkančiomis medžiagomis. Kiliminė danga sukuria statinį krūvį, kuris gali paveikti elektroninę taškų skaičiavimo įrangą, tad pastarosios dangos šioje zonoje patariama atsisakyti.
- Priežiūros ir kontrolės postas laikomas pagrindine boulingo klubo vieta. Todėl jis turi būti įrengtas taip, kad prie jo dirbantis operatorius galėtų apžvelgti boulingo takelius, kurie gaminami iš klevo arba kitos rūšies medienos, ir dar suspėtų sutikti bei aptarnauti kitus klientus. Tai lengviau padaryti, kai postas šiek tiek pakeltas. Ši zona turėtų būti įrengta taip, kad prie jos būtų paprasta prieiti iš bet kurios boulingo vietos ir vienu metu patogiai galėtų dirbti trys žmonės.
- Šalia priežiūros ir kontrolės posto įprastai reikia numatyti vietos nuomojamų batelių saugykla, nebent tam būtų skirta atskira batelių išdavimo vieta. Jei boulingo klube numatoma įrengti boulingo reikmenų parduotuvę, biliardo salę, žaidimo automatus ir pan., priežiūros ir kontrolės postas turi būti suprojektuotas taip, kad nuo jos būtų galima matyti ir parduotuvę, ir biliardo stalus.

1 pav. pateiktas schematinis boulingo baldinės įrangos išdėstymo plano pavyzdys, kuris iliustruoja aukščiau minėtas pagrindines boulingo įrangos montavimo taisykles. Analizuojant boulingo funkcinę zonų sprendimus ir pasirinktas stilistines priemones, svarbu paminėti, kad daugumos boulingų interjerų sprendimai yra standartiniai, klasikinių formų, spalvų ir tekstūrų (**2 pav.**). Grindims naudojamos vinilinės plytelės, kiliminės dangos, priekinės sienos dekoruojamos ryškiomis spalvomis, o likusių sienų apdaila santūresnė - dažniausiai naudojamos viesplaviai balti, gelsvi, kreminiai atspalviai. Baldinė įranga standartinė, dažniausiai užsakoma kartu su kita standartinė įranga (galimi skirtingi sprendimai tik baro funkcinės zonos baldinėje įrangoje ir kitose funkcinėse zonos).

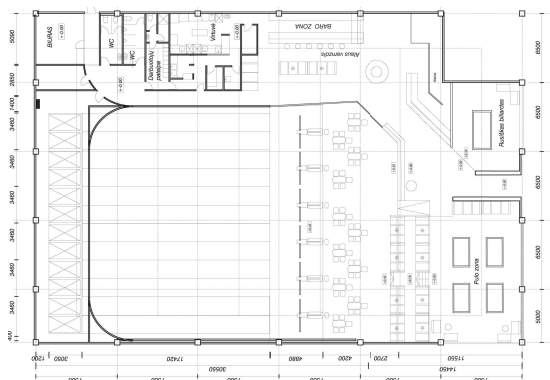

1 pav.¹



2 pav.²

3.2. Kazino interjeras. Baldinė įranga

Pirmieji azartiniai lošimai užfiksuoti mineralinių šaltinių kurortuose, kuriuose gydėsi, ilsėjosi ir maloniai žaisdami laiką leido graikų ir romėnų aukštuomenės nariai. „<Pirmieji vieši lošimo namai buvo legalizuoti 1626 m. Venecijoje. Tuo laiku aukščiausiose Venecijos sluoksniuose atsirado nauja tradicija - įvairiausių susitikimus skirti taip vadintuose „mažuose

¹ Prieiga per internetą: <http://www.spec.lt/get.php?f.13544>, žiūrėta 2012-05-29.

² Prieiga per internetą: http://www.savaitgalis.lt/lt/pramogos/aktyvus_laisvalaikis/boulingas/boulingas_-_biliardas_undine/, žiūrėta 2012-05-29.

namuose” arba „casini”.>”³ Devynioliktame šimtmeetyje lošimų namų įvaizdis (**3 pav.**) pakito ir atsirado iki tol nebūdingos naujos savybės:

- Kazino tapo saugūs, nebekildavo įsikarščiausių lošėjų muštynių.
- Buvo tiekiamas kokybiškas servisas.
- Sukurtas prabangus ir komfortabilus vidinis interjeras.
- Budėjo apsaugos darbuotojai, ribojantys įėjimą į kazino ir įleidžiantys tik respektabiliai atrodančius asmenis.

1863m. Monako valstybėje France Blank atidarė Monte Karlo pramogų centrą (**4 pav.**) - tai vienas iš prabangiausių ir ištaigingiausių pramogų bankų. Jungtinėse Amerikos Valstijose kazino buvo draudžiami iki pat 1932 m, kur panaikinus šį draudimą, Bendjamin Seagel tapo šiuolaikinio „kazino miesto” Las Vegaso įkūrėju.



3 pav. ⁴



4 pav. ⁵

Šiuolaikiniame pasaulyje kazino funkcinės zonos dažniausiai priklauso nuo patalpos kvadratūros. Didesniuose plotuose projektuojamos didesnės salės, skirtos žaidimo automatams, ar stalo žaidimams (balckjack, ruletės, pokerio ir kitų žaidimų stalai), įrengiami privatūs kambariai, restoranai, kavinės ar net viešbučiai. Taip pat, tokiose interjeruose skiriami didesni plotai įvairioms pagalbinėms patalpoms, tualetams, bendrosioms erdvėms ir priimamiesiems.

Mažesnėse patalpose projektuojamos tik kelios pagrindinės funkcinės zonos:

- Pagrindinė salė, kurioje gali būti įrengiami žaidimų automatai, ar žaidimų stalai, arba abu anksčiau minėti.
- Baras su nedidele virtuve, skirta gėrimams ir greitai paruošiamam maistui, ar šaltiems užkandžiams.
- Pagalbinės patalpos darbuotojams.
- Tualetai.

Kiekvienoje skirtingoje funkcinėje zonoje įrengiami specialios paskirties baldai. Kazino interjeruose pagrindinė baldinė įranga - žaidimų stalai ir automatai, kurie dažniausiai gaminami standartinių dydžių bei medžiagų.

Stalų klasifikacija:

- Blackjack stolas - stacionarus 2060x1070x920 mm (**5 pav.**), (kvadrato ir pusapvalio formos), bei sulankstomas 1830x1066x920mm (**6 pav.**).

³ Azartinių žaidimų istorija, 2004-03-22, <http://www.straipsniai.lt/kazino/puslapis/5808>. Prieiga prie interneto 2012-05-29.

⁴ Prieiga per internetą: <http://postcardscollection.files.wordpress.com/2010/05/herculane-casino-02.jpg?w=500&h=321>, žiūrėta 2012-05-29.

⁵ Prieiga per internetą: <http://people.virginia.edu/~ag7rq/monaco3.jpg>, žiūrėta 2012-05-29.



[Click to view full size image](#)

5 pav.⁶



[Click to view full s](#)

6 pav.⁷

- Ruletės stalo dydis priklauso nuo įmontuotos ruletės dydžio - kazino naudojamos 550mm - 520mm dydžio, namų salygomis žaisti šį žaidimą galima su 360mm - 500mm dydžio rulete. Taip pat, stacionarūs stalai (2438x1168x762mm) gali turėti atskirą, atitvertą zoną ruletei (**7 pav.**). Sulanktomo stalo matmenys svyruoja nuo 1830x920x760mm iki 2140x1060x760mm (**8 pav.**).



[Click to view full size ima](#)

7 pav.⁸



[Click to view full size image](#)

8 pav.⁹

- „Wheel of Fortune”, lietuviškai „Sėkmės ratas” - pagrindas 600x500x600mm, ratas 1520x50mm.
- Pokerio sulankstomas stolas (**9 pav.**) būna 2100x1100x730mm, 2340x1100x780mm dydžių. Standartinis stolas 2340x1100x700mm (**10 pav.**). Su dileriu 2420x1220x730mm.



9 pav.¹⁰



10 pav.¹¹

- Standartinis „Crap table”, kitaip „Kauliukų stolas” yra 2490x1120x812mm (**11 pav.**), sulankstomis (reguliuojamomis) kojomis 1828x1168x720mm (**12 pav.**).

⁶ Prieiga per internetą: <http://www.casinogamesupplies.com/casino-product-BT265.php>, žiūrėta 2012-05-29.

⁷ Prieiga per internetą: <http://www.casinogamesupplies.com/casino-product-FBT103.php>, žiūrėta 2012-05-29.

⁸ Prieiga per internetą: <http://www.casinogamesupplies.com/casino-product-RT320.php>, žiūrėta 2012-05-29.

⁹ Prieiga per internetą: <http://www.casinogamesupplies.com/casino-product-FRT350.php>, žiūrėta 2012-05-29.

¹⁰ Prieiga per internetą: <http://www.casinogamesupplies.com/casino-product-PT935.php>, žiūrėta 2012-05-29.

¹¹ Prieiga per internetą: <http://www.casinogamesupplies.com/casino-product-FPT468.php>, žiūrėta 2012-05-29.



11 pav.¹²



12 pav.¹³

Kazino žaidimų automatai skiriami į keturias pagrindines grupes (**13 pav.**): standartinis modelis 710x578x1536mm, mažas kvadratinės formos modelis 710x578x1536mm, didelis kvadratinės formos modelis 710x578x1892mm ir apvalus modelis 710x578x1892mm. Automatų grafinis-stilistinis apipavidalinimas gana įvairūs: nuo kino filmų, animacinių personažų, šalių grafinių apipavidalinimų iki standartinės išvaizdos klasikinių kazino automatų.

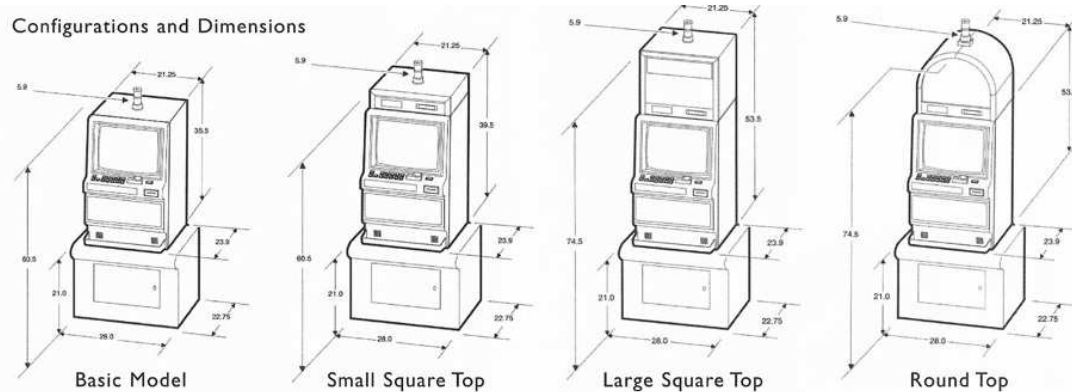

13 pav.¹⁴

Kita baldinė įranga kazino interje priklauso nuo funkcinių zonų paskirstymo. Jei kazino įrengtas baras, kavinė atitinkamai naudojama kavinių baldinė įranga - stalai, kėdės, minkštasuoliai ir t.t.

Naudojamos baldinės įrangos - žaidimo stalų ir automatų konstrukcija nekinta. Didelė dalis kazino žaidimų įrangos yra perkama iš specializuotų parduotuvių ir atsikirai neprojektuojama (yra ir iššimčių - individualūs užsakymai). Žaidimų automatų korpusai gaminami iš metalo, su viengubais ar dvigubais LCD ekranais, plastikiniais ar metalizuotais žaidimų automatų mygtukais. Black jack, ruletės, crap, pokerio stalų pagrindai gali būti pagaminti iš medienos ar metalo (dažniausiai kojos), aptraukti vinilu ir veltiniu, kuriuos (spalvas ir grafinį apipavidalinimą) galima pasirinkti pagal užsakovo pageidavimus.

Bendra interjero erdvės konstrukcija ir medžiagiškumas remiasi stilistiniu užmanymu. Kazino, kuriuose įmontuojami tik žaidimų automatai, interjeriniai aplinkos sprendimai nėra labai detalizuojami - dažniausiai tam trukdo mažos kvadratūros patalpos. Didesnių plotų interjerų konstrukciniai sprendimai priklauso nuo baldinės įrangos, jos išdėstymo, stiliaus, kurio remiantis pasirenkamos medžiagos. Prabangiuose interjeruose naudojamos kokybiškos ir brangios apdailos medžiagos, kaip šilkas, kašmyras, natūrali oda, medžio masyvas, marmuras ir t.t. dengti auksuotomis ornamentinėmis detalėmis (**14 pav.**).

¹² Prieiga per internetą: <http://www.casinogamesupplies.com/casino-product-FCT525.php>, žiūrėta 2012-05-29.

¹³ Prieiga per internetą: <http://www.casinogamesupplies.com/casino-product-CT470.php>, žiūrėta 2012-05-29.

¹⁴ Prieiga per internetą: <http://www.kpgaming.com/products/images/PotOfGoldDiagram.jpg>, žiūrėta 2012-05-29.



14 pav.¹⁵



15 pav.¹⁶

Modernesniuose sprendimuose, apdaila gali tapti metalinės pastato, baldinės įrangos konstrukcijos ar vamzdynas (**15 pav.**). Taip pat, kazino interjere labai svarbus apšvietimas (dažniausiai naudojami masyvus sietynai, kurie tampa dekoro elementais).

3.3. Galerijos funkcinė paskirtis, baldinė įranga

Šiuolaikinėje meno galerijoje rengiamos žinomų vietos ir pasaulio menininkų retrospektyvos, meno tendencijų pristatymai, vyksta įvairūs renginiai, pasirodymai, kuriuose neretai įtraukiamas ir pats žiūrovas. Rengiami literatūros vakarai, skaitoma poezija, audiovizualiniai pristatymai.

Ekspozicijos patalpų pobūdis, dydis ir matmenys priklauso nuo eksponatų pobūdžio, jų dydžio, eksponavimo tvarkos. Smulkūs objektai, eksponuojami horizontaliose ar vertikaliose vitrinose, kurių dydį lemia eksponatų rinkinių skaičius ir vitrinų išdėstymo tvarka. Tokios rūšies ekspozicijos patalpų aukštis priklauso nuo jų dydžio, natūraliaus apšvietimo būdo, bendrų vidinės erdvės proporcingumo reikalavimų. Nedidelėms, iki 6 m pločio ir orientaciškai iki 100 m² ploto ekspozicijos patalpoms su langais vienoje šoninių sienų gali būti planuojamas įprastinis aukštis (3 m). Platesnių salių su tokiu pat natūraliu apšvietimu aukštis paprastai būna artimas pusei jų pločio.

Galerijose, kuriuose eksponuojami didžiuliai erdviniai eksponatai, matmenys nustatomi tokie, kad būtų patogų apžiūrėti eksponatus iš visų pusių, atsitraukus atstumu, viršijančiu ekspozicijos aukštį iki dviejų kartų. Paveikslų ekspozicijos salių matmenys nustatomi tokie, kad būtų galima sugrupuoti paveikslus pagal dailininkų mokyklas ar jų sukūrimo laiką. Greta nuolatinės ekspozicijos patalpų kartais įrengiamos ir transformuojamo dydžio patalpos, naudojant paslankių ekranų pertvaras.

Reikiamas kai kurių tipų ekspozicijai patalpų plotas gali būti (orientaciškai) parinktas remiantis specialistų siūlomomis apytikrėmis ploto normomis:

- 1) Salėje su eksponatais, išdėstytais standinio tipo vitrinose, įstiklintuose ir apžiūrimose einant aplinkui, vienam išilginiam vitrinos metrui reikia 5 – 10 m² grindų ploto;
- 2) Paveikslų galerijoje 100 m² paveikslų reikia 80 m² grindų ploto; vienai skulptūrai – 4 m² grindų ploto; grafikos kūriniams ant sienos kabinamose vitrinose (4,5 tiesinių metrų) – 10 m² grindų ploto;
- 3) Vienam paveikslui reikia 3 – 5 m² ekspozicijos zonoje ir 6 – 10 m² grindų ploto.

¹⁵ Prieiga per internetą: <http://faculty.virginia.edu/connolly/petersburg/badenbaden/BadenBadenCasinoInterior.jpg>, žiūrėta 2012-05-29.

¹⁶ Prieiga per internetą: http://trdesigngroupinc.com/yahoo_site_admin/assets/images/casino-interior-1.3193829_std.JPG, žiūrėta 2012-05-29.

Labai svarbus vaidmuo galerijose tenka natūraliam ir dirbtiniam apšvietimui. Pasirinktas apšvietimo režimas priklauso nuo galerijos paskirties bei eksponatų specifikos. Paveikslų ekspozicijos salėms tikslingas viršutinis natūralusis apšvietimas pro švieslangius lubose arba aukštai sienose įrengus langus. Taip sienos gali būti maksimaliai panaudotos ekspozicijai, o apšvietimo sąlygos, priartėdamos prie natūralaus apšvietimo, yra optimalios. Dėl konstrukcinio paprastumo projektuojamas ir šoninis natūralus apšvietimas pro langus sienose.

Eksponatų apsaugai nuo tiesioginių saulės spindulių, taip pat ir esant viršutiniam apšvietimui, švieslangius stengiamasi sumontuoti į šiaurinę pastato pusę. Jei dėl tam tikrų aplinkybių tokia orientacija negalima, naudojami atspindžio ekranai ir žaliuzės.

Paveikslų galerijose su šoniniu natūraliu apšvietimu kartais daromos dvigubos konstrukcijos: ištisinio skaidraus stiklo vitražo – iš lauko pusės ir neskaidraus stiklo transformuojamos konstrukcijos vitražo – iš vidaus. Keičiant vidurinėje dalyje esančius skydus šviesai mažiau laidžiais ar nelaidžiais elementais, reguliuojamas šviesos intensyvumas. Eksponatų apsaugai nuo jiems kenksmingų ultravioletinių spindulių langai įstiklinami jų nepraleidžiančiu stiklu, pagamintu su švino oksido priemaišomis. Kai eksponatai itin jautrūs šviesai, ekspozicijos salėse natūralusis apšvietimas keičiamas dirbtiniu. Galerijų ekspozicijos salėse nepriklausomai nuo to, ar jos apšviestos natūralia šviesa, ar dirbtine, dirbtinis apšvietimas gali būti tiesioginis ir netiesioginis.

Ekspozicijos salių mikroklimato kokybė turi didelės įtakos eksponatų saugumui. Ypač didelės reikšmės eksponatams turi oro temperatūros ir drėgnumo pastovumas. Šiuolaikinėse galerijose tai reguliuojama oro kondicionavimo įrenginiais, taip pat naudojamos karšto vandens ir kompleksinės šildymo bei vėdinimo sistemos.

Apibendrinant galerijų stilistiniai sprendimai labai įvairūs – pirmenybė teigiama medžiagiškumui, originalumui, dekoratyvumui, šviesai (natūraliai ir dirbtinai), racionalumui, komfortabilumui. Dažniausiai ekspozicijų salės yra minimalistinės, asketiškos, taip yra sutelkiamas visas dėmesys į eksponatus (**16 pav.**). Tačiau tai priklauso nuo projektuotojo idėjos (**17 pav.**). Naudojamas plastikas, organinis stiklas. Šios medžiagos beveik neriboja kūrėjo fantazijos galimybių – formos išgaunamos lengvai, jos būna plastiškos, lengvos ir nesudėtingos. Mediena – ekologiška, suteikianti aplinkai minkštumo bei šilumo fiziškai ir vizualiai, medžiaga. Ją lengvą apdirbti, išgauti norimas formas.



16 pav.¹⁷



17 pav.¹⁸

¹⁷ Prieiga per internetą: <http://www.namudizainas.lt/2012/05/22/namo-interjero-dekoratoriai-paveikslai/>, žiūrėta 2012-05-29.

¹⁸ Prieiga per internetą: http://www.e-architect.co.uk/images/jpgs/poland/wroclaw_hka130109_1.jpg, žiūrėta 2012-05-29.

3.4. Naktinio klubo interjero baldinė įranga. Funkcinės zonos

Naktinis klubas (dar vadinamas klubu, diskoteka) yra pramogų vieta, kurioje sumontuojama šokių aikštelė, dj stolas (**18 pav.**). Baras, minkštasuoliai dažniausiai yra atskirti nuo šokių aikštelės pertvara, laiptais ar įrengiami atskiruose funkcinėse zonos (**19 pav.**).



19 pav.¹⁹



20 pav.²⁰

Pirmieji naktiniai klubai atsirado 1900-1920 metais Jungtinėse Amerikos valstijose, kaip darbininkų pasilinksminimo vieta, grojant gyvai muzikai. 1947 metais Paryžiuje atidarytas naktinis klubas „Whisky a Gogo“, kuriame pirmą kartą panaudotas spalvotas apšvietimas, o paprastą patefoną pakeitė automatinis. Lietuvoje pirmieji naktiniai klubai - „Nasa“ ir „Eldorado“ buvo atidaryti 1994 metais. Pirmasis visas europines tradicijas atitinakantis naktinis klubas „Gravity“ Vilniuje atidarytas 2001 m.

Naktiniuose klubuose išskiriamos pagrindinės funkcinės zonos yra šokių aikštelė su dj pultu, baro funkcinė zona, virtuvė, poilsio zona, rūkomasis (jei tai nedraudžia šalies įstatymai), pagalbinės patalpos darbuotojams ir tualetai. Jei patalpa yra didelė, įrengiamos kelios šokių aikštelės skirtingose pastato erdvėse, kurios gali skirtis ne tik leidžiama muzika, bet ir stilistiniu interjero sprendimu.

Atsižvelgiant į specialios paskirties visuomeninius objektus, šiuo atveju, naktinius klubus, galima skirstyti naktinių klubų baldinę įrangą į standartinę - privalomąją ir konceptualią, derinamą su funkcinė zona ir stilistika.

Privalomoji baldinė įranga būtų:

- Apšvietimas su specialiais efektais, lazeriais. Naktiniuose klubuose naudojamas halogeninis (**21 pav.**) arba kaitrinės reflektorinių lempų (**22 pav.**) apšvietimas.



300W
21 pav.²¹



22 pav.²²

¹⁹ Prieiga per internetą: <http://www.wpthemes.tv/wp-content/uploads/nightclub-theme.jpg>, žiūrėta 2012-05-29.

²⁰ Prieiga per internetą: http://www.eastwooddesign.com.au/images/nightclub_01.jpg, žiūrėta 2012-05-29.

²¹ Prieiga per internetą: http://www.e-senukai.lt/out/1/html/0/dyn_images//z1/00005085406050854060_z1.jpg, žiūrėta 2012-05-29.

²² Prieiga per internetą: http://www.e-senukai.lt/out/1/html/0/dyn_images//z1/00005085397950853979_z1.jpg, žiūrėta 2012-05-29.

- DJ pultas, iš kurio būtų galima leisti muziką.
- Baras su savo standartine įranga.
- Sėdimosios vietos - minštasuoliai, kėdės su staliukais.
- Kita garso sistema ir įranga (pavyzdžiui, montuojama šokių aikštelė).

Nepaisant, jog ši baldinė įranga yra privaloma, tačiau jos apipavidalinimas gali skirtis kiekvienu atveju savo forma, konstrukcija ir medžiagiškumu. „<Naujai sukuriama technikos gaminiai bus reikalingi, naudingi, organiškai pritaps prie daiktinės aplinkos, jeigu juos projektuojant buvo laikomasi formos ir turinio vienybės.>“²³

Naktiniuose klubuose naudojamos baldinės įrangos medžiagiškumas ir formų pasirinkimas priklauso nuo stilistinio pasirinkimo, patalpos funkcinės zonos dydžio ir architektūrinio pastato konstrukcijos. Naktiniai klubai dažnai įrengiami buvusiuose sandėliuose ar kino teatruose, pastatų rūsiuose, kurių sienos gana storos, be didelių langų, izuoliuotant supančią aplinką nuo triukšmo bei apšvietimo. Klubuose naudojama baldinė įranga, grindų danga dažniausiai pritaikyta prie intensyvaus judėjimo, žmonių sambrūzdžio, todėl pasirenkamos medžiagos turi būti lengvai valomos, atsparios įbrėžimams, smūgiams (atitika visus ergonominius ir higienos reikalavimus). Taip pat, patartina nenaudoti aštrių, atsikišusių kampų. Šiuolaikinėje, postmodernistinėje visuomenėje, visuomeniniuose interjeruose tampa įprasta nemaskuoti vamzdynų, neišimtis ir naktinių klubų interjerai. Tai gali tapti konstrukciniu sprendimu, prie kurio derinama kita baldinė įranga ir apdaila.

Daugumos klubų interjeriniai sprendimai priklauso nuo muzikos žanrų, kaip techno, sunkusis metalas, hip-hop, disco (**23 pav.**) ir t.t. bei šalies, kultūros, vyraujančių dizaino tendencijų ir srovių (**24 pav.**). Interjero apdaila, kaip ir medžiagos, parenkamos pagal stilistiką, ergonomiškumą ir ilgaamžiškumą (ilgiau tarnaujančios medžiagos visuomeniniuose interjeruose yra pranašumas).

Naktiniuose klubuose, šiuo metu, dažniausiai naudojama kiliminė danga, šokių aikštelėse - parketas. Baldinės įrangos ir interjero apipavidalinimo detalės bei elementai gaminami iš metalo, plastiko bei medžio laminato ar medienos. Vis dėl to, remiantis atliktų analogų tyrimu, galima pastebėti, jog naktinių klubų interjerų apdailos elementų nėra daug, vyrauja pagrindinės kelios medžiagos, užpildančios visas funkcines zonas (išskirtiniai atvejai - teminiai naktiniai klubai).



23 pav.²⁴



24 pav.²⁵

²³ Ramonas Z., Čikotienė D., 2004, *Ergonomika. Mokomoji knyga.* (128), P. 38, Šiauliai: Leidykla „Liucijus“. ISBN 9955-564-77-6.

²⁴ Prieiga per internetą: <http://www.joeypics.com/wp-content/uploads/2009/12/nightclub-lighting-decor.jpg>, žiūrėta 2012-05-29.

²⁵ Prieiga per internetą: <http://www.californiamarkt.com/wp-content/uploads/2011/12/Sleek-and-Chic-Night-Club-Interior-Design-of-Andaz-Hotel-San-Diego.jpg>, žiūrėta 2012-05-29.

3.5. Restorano funkcinės zonos ir baldinė įranga

„<Restoranas (pranc. *restaurer* 'atstatyti, sustiprinti') - maitinimo įstaiga, kuri pagal užsakymą gamina ir parduota maisto patiekalus suvalgyti vietoje.>”²⁶ Manoma, kad restoranų tipo maitinimo įstaigos egzistavo jau XI-X amžiuje Kinijoje ir musulmonų kraštuose, kurios atsirado iš arbatos namų ir tavernų. Europoje, restoranai, kaip maitinimo įmonės, kurios gamina svečių užsakytus patiekalus, atsirado XVIII amžiuje. Remiantis Gineso rekordų knyga seniausias tebeveikiantis (nuo 1725 m.) restoranas yra Sobrino de Botin (**26, 27 pav.**), Ispanijoje. Pirmas klasikinis restoranas (lankytojai sėdi prie atskirų stalų, gauna patiekalus atskiruose induose, maistą renkasi iš valgiaraščių, o restoranai turi nurodytas darbo valandas) įkurtas 1782 m. Paryžiuje (Taverne de Londres).



26 pav. ²⁷



27 pav. ²⁸

Dabartinių restoranų funkcinės zonos, jų išdėstymas priklauso nuo patalpos kvadratūros, tačiau išskiriamos privalomos šios funkcinės zonos: virtuvė, baras, klientų aptarnavimo zona (minkštasuoliai, staliukai), pagalbinės patalpos darbuotojams, tualetai. Tolimesnis patalpų zonavimas priklauso nuo pastato, patalpos kvadratūros. Jei patalpa yra didelė, įrengiamos kelios funkcinės zonos skirtos klientų aptarnavimui su atskirais įėjimais. Taip pat, dažnai didesniuose restoranuose groja gyva muzika, vyksta koncertai ar rengiamos vakaronės, kurioms reikalinga scena (gali būti atskiros pagalbinės patalpos, pro kurias patenkama į sceną).

Maitinimo įstaigose, restoranuose baldinės įrangos objektais laikoma:

- Virtuvės baldinė įranga: šaldiklis, kepimo krosnelė ar orkaitė, gartraukis, indaplovė, stalai, stalažai, smulki buitinė technika ir t.t.
- Baras ir jo standartinė įranga: gėrimų šaldiklis, gėrimų kranas, kriauklė, kavos aparatas, sieninė lentyna, kurioje eksponuojami gėrimai, kelios sėdimos vietos klientams (baro kėdės) ir t.t.
- Minkštasuoliai, sofutės, kėdės su staliukais.
- Mobilios arba stacionarios konstrukcijos scena.
- Tualetai su praustuvais, veidrodžiais.
- Apšvietimo ir garso įranga.

Restoranai, atvirkščiai negu naktiniai klubai, įrengiami šalia kitų visuomeninės paskirties objektų, kurie pritraukia klientus. Taip pat, restoranų interjeriniuose sprendimuose labai svarbus yra apšvietimas. Racionalus restoranų (aišku ir kitokių patalpų) apšvietimas yra labai svarbus

²⁶ Prieiga per internetą: <http://lt.wikipedia.org/wiki/Restoranas>, žiūrėta 2012-05-29.

²⁷ Prieiga per internetą: <http://www.madridpedia.com/files/fotografias/fachada-del-restaurant-sobrino-de-botin-horno-de-asar-en-madrid.png>, žiūrėta 2012-05-29.

²⁸ Prieiga per internetą: http://www.delivery.superstock.com/WI/223/1953/PreviewComp/SuperStock_1953-1072.jpg, žiūrėta 2012-05-29.

darbo ir poilsio komforto faktorius. Šviesa veikia ne tik žmogaus regos organus, bet ir bendrą jo psichinę būseną, darbingumą. Šviesios paros metu restoranams apšviesti naudojamas natūralus apšvietimas (jei tai leidžia patalpa, kurioje jis įrengiamas) per langus. Langai dažniausiai neuždengiami, tampa tarsi vitrinose, kuriomis viliojami kiti klientai. Tamsiu paros metu naudojamas dirbtinis apšvietimas t.y. sieniniai ir nedideli šviestuvai, sietynai, kurių apšvietimas turėtų būti reguliuojamas. Sietynai dažniausiai kabinami salių centruose, mažesni šviestuvai visų kiekvino staliuko, o sieniniai šviestuvai praėjimuose, arba šalia sėdimų vietų, kaip dekoro elementai.

Interjero konstrukciniams sprendimams didelę įtaką daro patalpos sanitariniai mazgai, pagalbinės darbuotojų bei klientų aptarnavimo patalpos. Maitinimo įstaigų kompleksiškuose sprendimuose labai svarbus šildymo, vėdinimo sistemų įrengimų faktorius, kuriuos lemia tolimesnius sprendimus.

Naudojama baldinė įranga, grindų, sienų bei lubų danga dažniausiai pritaikyta prie funkcinų zonų. Pagalbinėse patalpose, ypač virtuvėje naudojamos medžiagos, kuriuos nesugeria kvapų, lengvai valosi, bei atitinka higienos reikalavimus. Baro, salės zonoje naudojama grindų danga turi tarnauti darbuotojams, t.y. dėl intensyvaus darbuotojų (padavėjų) judėjimo grindys neturi būti padengtos slidžia ar sunkiai išvaloma danga. Taip pat, naudojamos medžiagos turi būti patvarios bei atsparios įbrėžimams ir smūgiams - ilgamažiškumas vienas iš pagrindinių aspektų projektuojant visuomeninius interjerus. Restoranų baldinė įranga, kurią įtakoja interjerų stilistiniai sprendimai, taip pat, priklauso nuo užsakovo bei projektuotojo (dizainerio ar architekto) sumanymų bei apdailos priemonių pasirinkimo. Tai gali būti plastikas, stiklas, mediena, metalas, krikštolas, marmuras ir kitos plačiai žinomos bei naudojamos apdailos priemonės (30, 31 pav.).



30 pav.²⁹



31 pav.³⁰

²⁹ Prieiga per internetą: <http://www.omahku.net/wp-content/uploads/2010/03/unique-and-unusual-restaurant-interior-decoration.jpg>, žiūrėta 2012-05-29.

³⁰ Prieiga per internetą: http://www.tastudio.com/www_renderings/uncle_jacks_restaurant_interior_illustration.jpg, žiūrėta 2012-05-29.

IV. Pramogų banko projektavimo eiga

4.1. Funkcinė paskirtis

Renovacijos metu, keičiant pasirinkto pastato erdves ir funkcines zonas (**32, 33, 34 pav.**), siekiama sukurti pramogų bankui ir jo funkcinėms zonoms pritaikytą visuomeninės paskirties interjerą (**35, 36, 37 pav.**). Esant intensyviai žmonių srautui suprojektuotose erdvėse, kiekvienas klientas privalo jaustis patogiai judėdamas bet kuria kryptimi visuose pramogų banko aukštuose.

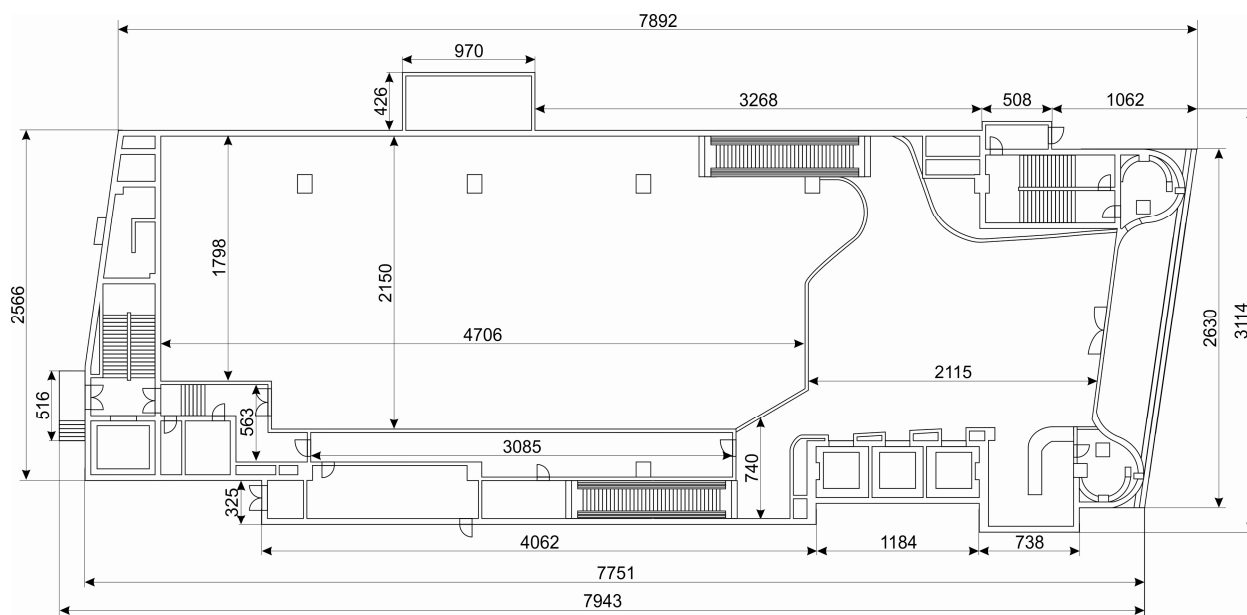

32 pav.³¹

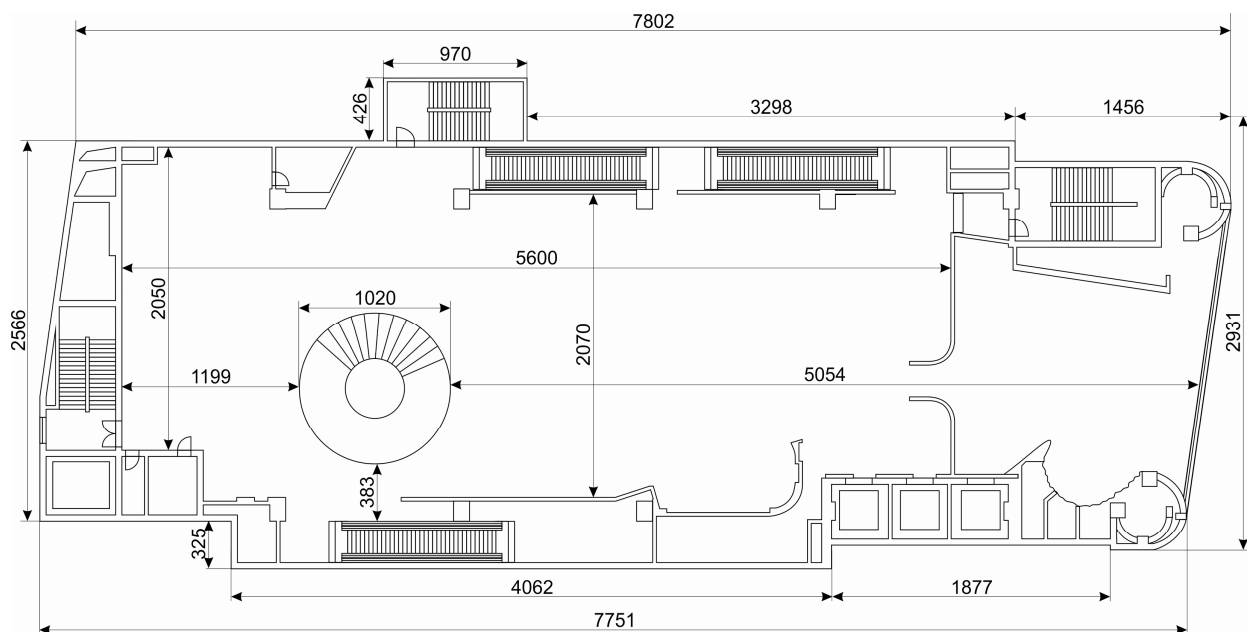

33 pav.³²

³¹ Realus pirmo aukšto planas

³² Realus antro aukšto planas

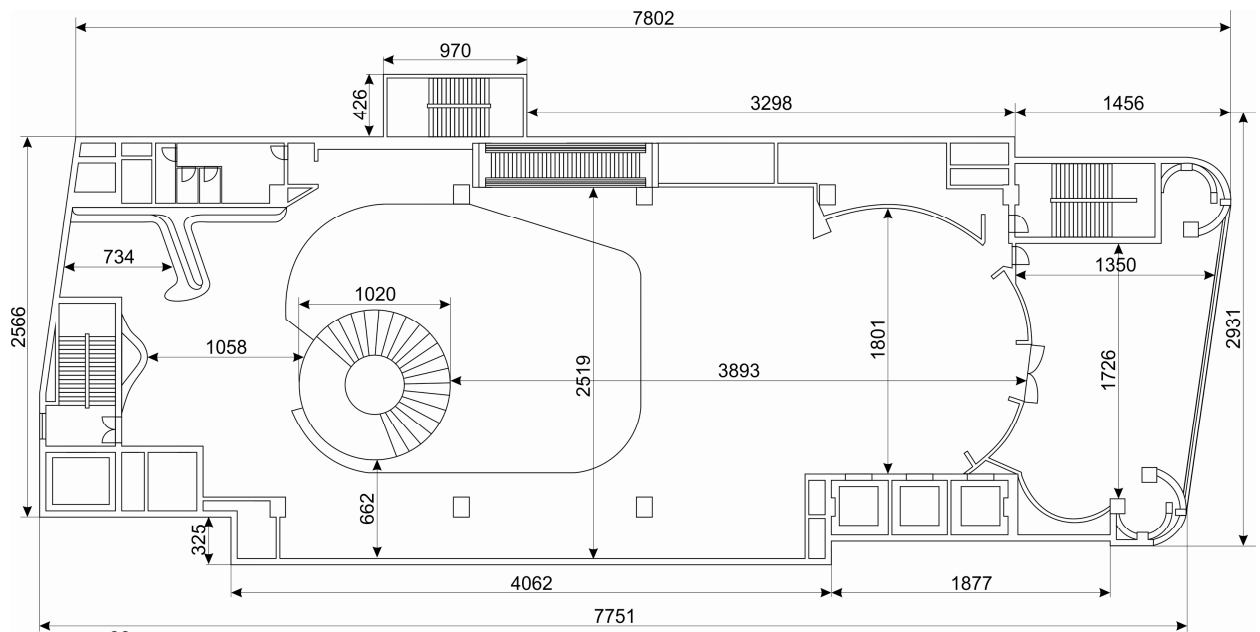

34 pav.³³

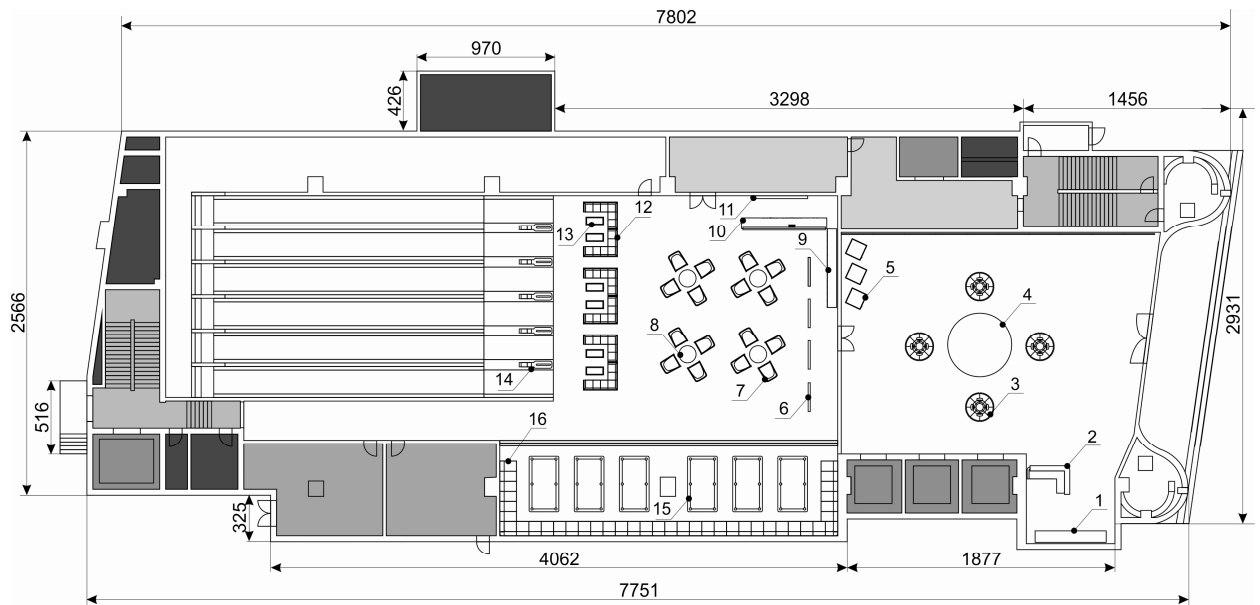

- - Sanitariniai mazgai
- - Kabinetai
- - Liftai
- - Vyrų ir moterų tualetai
- - Evakuaciniai išėjimai
- - Boulingo virtuvės patalpos
- 1 - Priimamojo spinta 500x80x220 cm
- 2 - Priimamojo stalas 300x200x130 cm
- 3 - Priimamojo minkštasuolis 200x200x112 cm
- 4 - Priimamojo kolonada 450x450x420 cm
- 5 - Telefono budelė-bankomatas 114x114x313 cm
- 6 - Dekoratyvinė sienelė 200x15x200 cm
- 7 - Boulingo minkštasuolis 100x120x110 cm
- 8 - Boulingo stalas 120x120x85 cm
- 9 - Boulingo batų spintelė 550x67x80 cm
- 10 - Boulingo baras 600x90x110 cm
- 11 - Boulingo baro sienelė 400x20x200 cm
- 12 - Boulingo minkštasuolis 240x195x85 cm
- 13 - Boulingo staliukas 124x56x63 cm
- 14 - Boulingo standartinė baldinė įranga 230x50x70 cm
- 15 - Pulo stalas 388x209x100 cm
- 16 - Boulingo minkštasuolis 237x522x140 cm

35 pav.³⁴

³³ Realus trečio aukšto planas

³⁴ Renovuoto pirmo aukšto planas

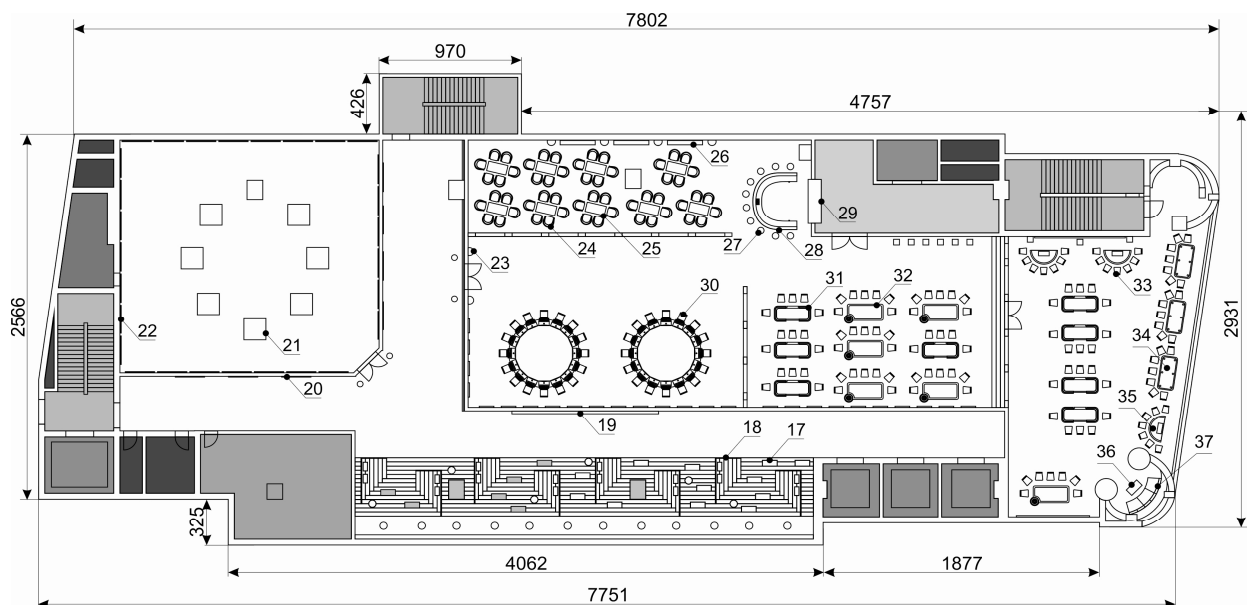

- - Sanitariniai mazgai
- - Kabinetai
- - Galerijos pagalbinės patalpos
- - Liftai
- - Vyrų ir moterų tualetai
- - Evakuaciniai išėjimai
- - Kazino virtuvės patalpos
- 17- Suoliukas 100x40x40 cm
- 18- Dekoratyviniai laiptai 175x320x300 cm
- 19- Dekoratyvinė vandens siena 100x20x350 cm
- 20- Paveikslo rėmas 200x150x10 cm
- 21- Galerijos tumba su įmontuotu LCD ekranu 150x150x150 cm
- 22- Galerijos paveikslo rėmas 200x5x200 cm
- 23- Kazino dekoratyvinis staliukas 160x108x150 cm
- 24- Kazino minkštasuolis 100x103x108 cm
- 25- Kazino staliukas 180x90x91 cm
- 26- Kazino spinta 239x30x245 cm
- 27- Kazino baro kėdė 45x45x70 cm
- 28- Kazino baras 400x300x127 cm
- 29- Kazino baro niša 310x90x260 cm
- 30- Kazino žaidimo automatai 612x612x390 cm
- 31- Kazino „Kauliukų“ stalas 249x112x72 cm
- 32- Kazino „Ruletės“ stalas 264x138x95 cm
- 33- Kazino kėdė 45x48x92 cm
- 34- Kazino „Black jack“ stalas 206x107x92 cm
- 35- Kazino „Pokerio“ stalas 234x110x78 cm
- 36- Kazino dekoratyvinis staliukas 100x50x50 cm
- 37- Kazino minkštasuolis 330x125x75 cm

36 pav.³⁵

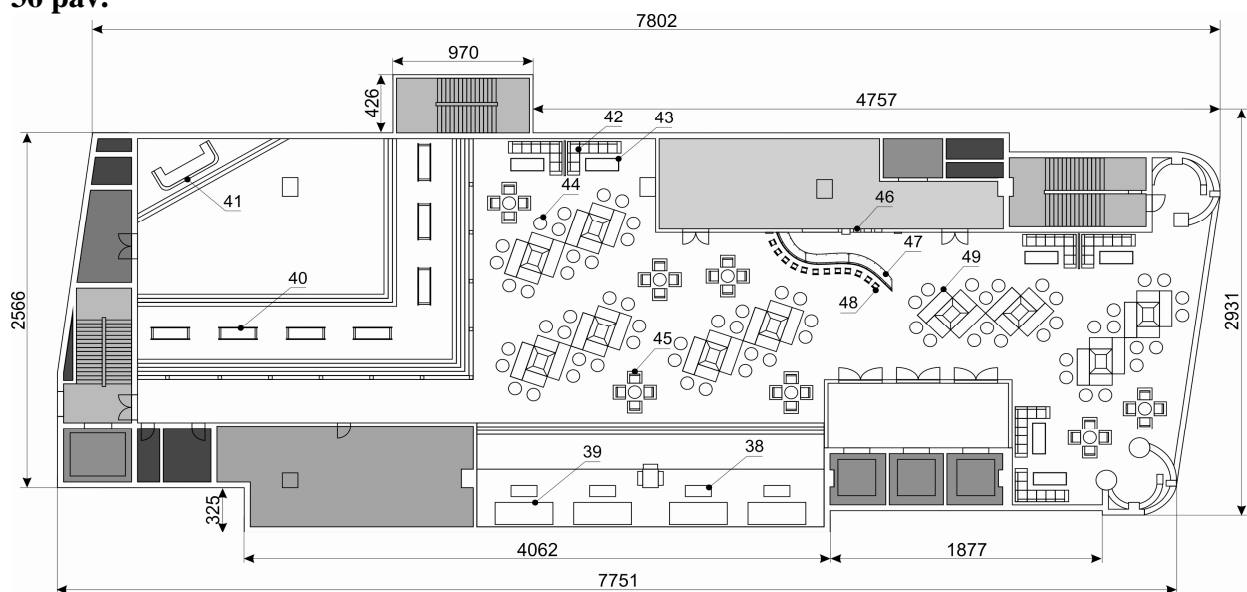

- - Sanitariniai mazgai
- - Kabinetai
- - Rūkomasis
- - Liftai
- - Vyrų ir moterų tualetai
- - Evakuaciniai išėjimai
- - Naktinio klubo virtuvės patalpos
- 38- Naktinio klubo VIP staliukas 180x80x80 cm
- 39- Naktinio klubo VIP minkštasuolis 400x160x235 cm
- 40- Naktinio klubo šokių aikštelės minkštasuolis 203x68x203 cm
- 41- Naktinio klubo Dj pultas 480x200x102 cm
- 42- Naktinio klubo minkštasuolis 370x260x68 cm
- 43- Naktinio klubo staliukas 230x90x70 cm
- 44- Naktinio klubo staliukas 90x90x80 cm
- 45- Naktinio klubo minkštasuolis 100x85x80 cm
- 46- Naktinio klubo baro niša 550x25x220 cm
- 47- Naktinio klubo baras 800x425x110 cm
- 48- Naktinio klubo baro kėdė 40x41x86 cm
- 49- Naktinio klubo minkštasuolis 330x340x80 cm

37 pav.³⁶

³⁵ Renovuoto antro aukšto planas

³⁶ Renovuoto trečio aukšto planas

Pirmajame aukšte didžiąją dalį užima boulingo klubas (940 m²) su standartine baldine įranga, virtuvės (98 m²), baro, pulo funkcinėmis zonomis. Likusi boulingo erdvė skirta pagalbinėms patalpoms (172 m²), tualetams (99 m²). Taip pat pirmajame aukšte įrengtas priimamasis (394 m²) su veikiančia rūbine, kur galima gauti reikiamos informacijos.

Antrasis aukštas suskirstytas į tris pagrindines funkcines zonas - kazino (826 m²), galeriją (280 m²) ir bendrąją erdvę (koridorių) (493 m²), kur suprojektuota poilsio zona skirta bendravimui prisėdus ant suolelių ar specialiai prisėdimui sumontuotų pakylų. Taip pat, antrajame aukšte skirta bendra patalpa tualetams (66 m²). Galerija suskirstyta į dvi funkcines zonas. Pagrindinė funkcinė zona skirta ekspozicijų salei, kurioje eksponuojami paveiksai bei erdviniai meno kūriniai. Likusi patalpos erdvė skirta pagalbinėms patalpoms. Kazino interjeras skirstomas į penkias funkcinės zonas: baro (152 m²), virtuvės (55 m²), VIP salės (240 m²), bendrosios (162 m²) ir žaidimų automatų (160 m²), kurias jungia bendri stilistiniai interjero sprendimai ir standartinė kazino baldinė įranga.

Visas trečias aukštas skirtas naktinio klubo funkcinėms zonomis (1110 m²), kuris dienos metu veikia kaip restoranas. Prie pagrindinių liftų suformuotas priimamasis (58 m²), iš kurio patenkama į didžiulę baro zoną. Iš šios funkcinės zonos, galima stebėti visas kitas likusias naktinio klubo erdves - VIP (180 m²), šokių aikštelę (400 m²), virtuvę (129 m²), pagalbines patalpas (18 m²), tualetus (120 m²).

4.2. Konstrukcija. Interjero kompozicija

4.2.1. Pirmo aukšto interjeras ir baldinė įranga

Pirmajame aukšte lenktos dekoratyvinės sienos bei eskalatoriai naikinami. Taip papildomai atsiranda daugiau erdvės priimamojo funkciniai zoni. Viena priimamojo siena padegta destruktiviai veidrodžių kompozicija (**38 pav.**), optiškai skaidančia erdvę bei sukuriančia papildomo žaismingumo. Boulingo įėjimo siena apipavidalinta ornamentiniu baltu sienos tinko dekoru, kuris vizualiai pabrėžia patalpos aukštį.



38 pav.³⁷

Rūbinės sienų dekoravimui pasitelkiama dar viena optinė iliuzija - gylio išpūdžiui suteikti naudojama LMDP juostelių kompozicija (tarnauja rūbams kabinti), apšviesta įmontuotu LED apšvietimu (**39 pav.**). Prie centrinės sienos suprojektuota LMDP baldiniais varžtais

³⁷ Priimamojo dekoratyvinė veidrodžių siena

jungiamo spintelė, kurioje saugomi klientų daiktai ar laikoma reikalinga informacija. Ryškus ir dėmesį atkreipiantis priimamojo stolas, pagamintas iš LMDP ir organinio stiklo (sujungtas baldiniais varžtais), talpinamas prie šoninės dešinės sienos, šalia pagrindinių liftų. Lubose sumontuoti MDP ir stiklo blokai, tvirtinami ankeriniais varžtais, kurie erdvei suteikia dinamikos, jaukumo ir elegancijos išpūdį, o jų tarpuose įrengtas reguliuojamas apšvietimas.



39 pav.³⁸

Patalpos centre suformuota iš gipso plokščių ir cemento kolonada, aplink kurią išdėstyti apvalūs baltos odos minkštasuoliai, jungiami baldiniais varžtais (40 pav.). Grindų dangai naudojamos pilkšvai rusvos akmens masės plytelės, priderintos prie bendros stiliškos. Likusi erdvė neužgriozdinta kitais dekoru elementais ar baldine įranga, siekiant sukurti laisvą ir nevaržomą žmonių judėjimą.

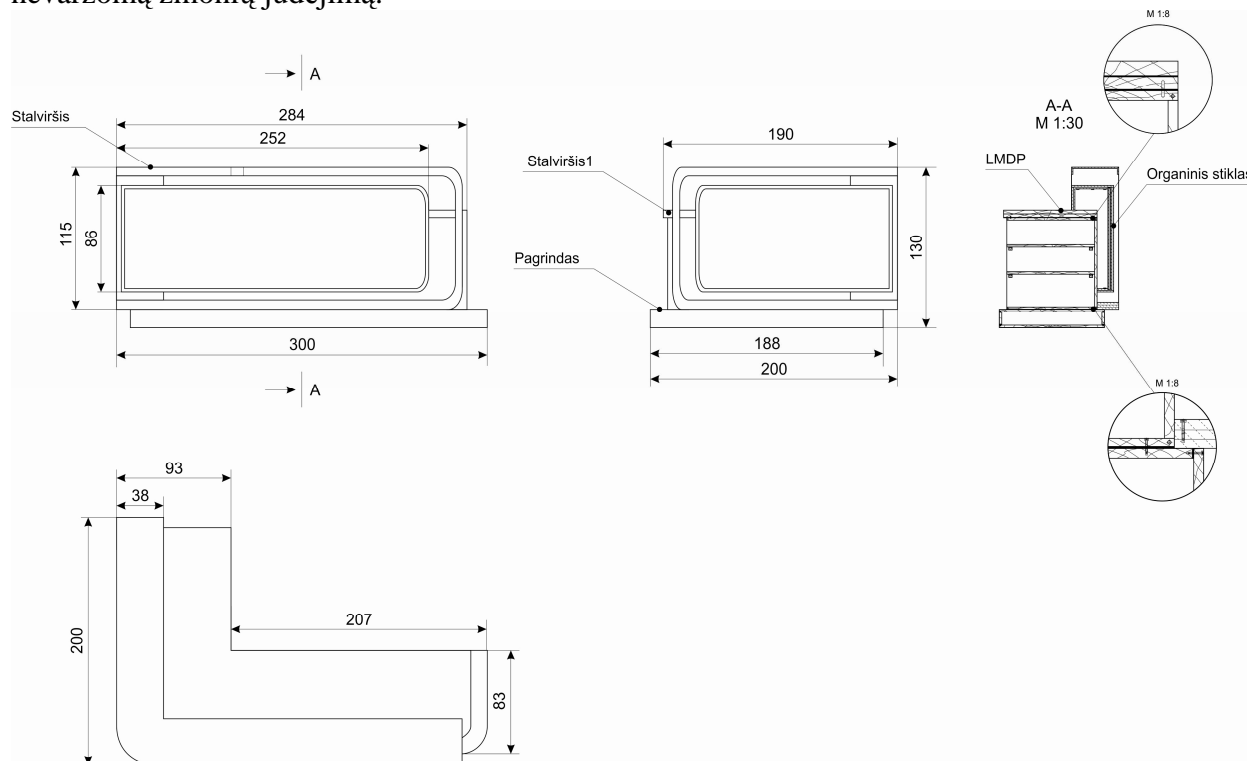

40 pav.³⁹

Boulingo funkcinėje zonoje - nuleidžiamos pakabinamos garsą izoliojančios lubos, patalpų aukštį sumažinančios iki 3,5 metrų. Atskiroje baro zonoje pakabinamos papildomos trijų pakopų nuleidžiamos lubos, optiškai padidinančios bendrą erdvę. Priežiūros ir kontrolės postu tampa baras, jungiamas baldiniais varžtais (41 pav.). Šalia jo suprojektuojama spintelė, skirta

³⁸ Priimamojo stalo ir rūbinės erdvė

³⁹ Priimamojo stalo projekcijos ir pjūvis

batų saugyklos. Šioje erdvėje puikiai matomi boulingo takeliai, pulo žaidimų stalai ir likusi bendra erdvė. Sienos, esančios greta baro stalo, dekoruotos senų plytų kompozicija, prie kurios puikiai dera azūrinis metalo ornamentas (42 pav.). Taip pat šalia baro suprojektuoti keli, poilsiui ir prisėdimui skirti, minkštasuoliai. Intymumui suteikti ir atskirti įėjimą nuo bendros erdvės, suprojektuotos dekoratyvinės bėgeliais stumdomos sienelės.

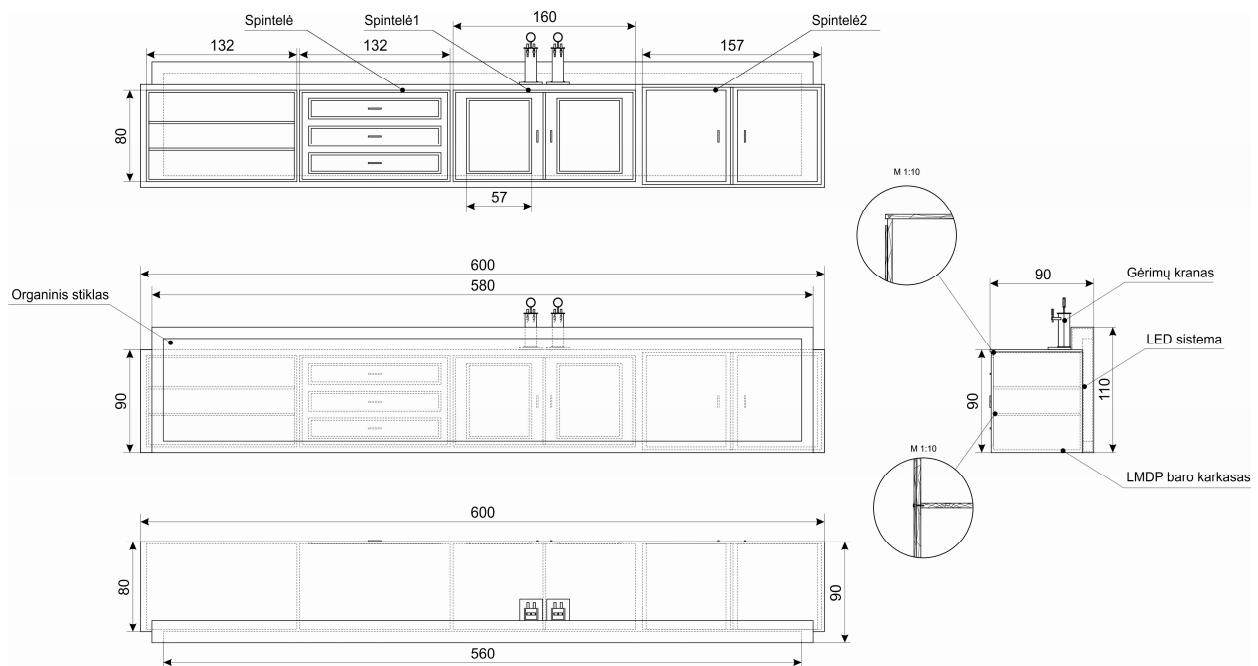

41 pav.⁴⁰



42 pav.⁴¹

Pagrindinei salei, kaip ir boulingo takeliams, naudojamas sendinto, judinto klevo parketas (43 pav.). Šalia boulingo takelių suprojektuoti bordo atspalvio minkštasuoliai, skirti prisėsti laukiant kol žaidžia kitas žaidėjas. Priešais barą, suformuota pulo žaidimo zona, atskirta keliolikos laiptų pakopa dekoruota azūrine siena (44 pav.). Pulo zonoje pagrindinė siena, padengta veidrodžių rombais, kurie patalpą optiškai padidina, suteikia iliuzijos efektą. Taip pat, suprojektuotas modulinis minkštasuolis, formuojamas pagal sienų išsidėstymą.

⁴⁰ Boulingo baro projekcijos

⁴¹ Boulingo baro funkcinė zona



43 pav.⁴²



44 pav.⁴³

Koridorius vedantis į pagalbines patalpas ir tualetus dekoruotas pakabinamomis organinio stiklo ploštėmis su papildomais įvairiaspalviais LED apšvietimais. Pagrindiniam boulingo apšvietimui taip pat naudojamas spalvotas reguliuojamas LED apšvietimas, leidžiantis keisti patalpų spalvinį koloritą. Taip interjeras visada bus kitoks ir niekada nepabos.

4.2.2. Antro aukšto interjeras ir baldinė įranga

Antrame aukšte panaikinti eskalatoriai ir antrą - trečią aukštą jungiantys sraigtiniai laiptai. Taip pat, performuojamos sienos. Panaikintos pertvaros, suformuotos uždaros patalpos - galerija ir kazino. Bendroji funkcinė zona - koridorius jungia abi anksčiau minėtas patalpas. Koridoriaus nišoje suprojektuoti poilsiui skirti suoleliai, ankeriniais varžtais tvirtinami prie laiptų pakylų. Šalia jų pastatomi dekoratyviniai šviečiantys dviejų rūšių toršerai. Taip pat, sumontuojami kabantys laiptai, kurie išsiskira savo spalviniu ir konstrukciniu sprendimu (45 pav.). Ilisintis ir bendraujant atsipalaiduoti padeda priešais akis esanti dekoratyvinė vandens siena.



45 pav.⁴⁴



46 pav.⁴⁵

Šalia kazino koridoriaus sienoje suformuotas tūrinis gipso ir marmuro plokščių dekoras (46 pav.). Taip pagyvinami balti sienų plotai ir koridoriui suteikiama jaukumo. Prie galerijos su

⁴² Boulingo takelių funkcinė zona

⁴³ Boulingo pulo funkcinė zona

⁴⁴ Antro aukšto koridoriaus funkcinė zona

⁴⁵ Kazino siena koridoriuje

papildomu apšvietimu pakabinami paveikslai ir eksponuojami nuolat keičiami erdviniai kūriniai. Koridoriaus grindų dangai naudojamos blizgios akmens masės plytelės, lubas dengia sumontuotas ažūrinis „ornamentas“, jungiamas kampuočių profiliais ir varžtais.

Kompozicinė idėja galerijoje, nevykstant parodai, naudoti LMDP ir veidrodžių kombinacijas, padeda suskaidyti erdvę, atveria naują požiūrį į aplinką, sukuria naujas emocijas ir pojūčius, priverčia kitaip suvokti ir įvertinti tuos pačius meno kūrinius (47, 48 pav.). Kiekvienas užsakovas, gali naudoti šias priemones ir transformuoti jas pagal savo individualius pageidavimus. Galerijos sienos dekoruotos klijuotomis LMDP tūrinėmis plokštėmis, siekiant sukurti nedidelį aukštyn kojom patalpos efektą. Įtemptose lubose sumontuojamos to pačio atspalvio tumbos ir nuleidžiami šviestuvai. Grindų dangai naudojamos akmens masės plytelės, pagamintos pagal specialų užsakymą.



47 pav.⁴⁶



48 pav.⁴⁷

Kazino interjere pagrindinės salės grindys dengtos ruda, raštuota kilimine danga, kuri suteikia jaukumo, minkštumo, prabangos išpūdį ir dera prie viso interjero stilistinio sprendimo. Baro funkcinėje zonoje sienos dengtos keramikinėmis, rombo formos, plokštėmis, kurios pagyvina tamsius baldus (49 pav.). Kita baro siena išklijuota tamsiais šokoladinio atspalvio tapetais, kurie naudojami ir kitų sienų apdailai. Šviesus, gelsvo atspalvio LMDP baras ir aplink jį suprojektuotos baro kėdės, pagyvina tamsią baro sieną, spalviškai dera prie pertvaros, skiriančios baro funkcinę zoną nuo kitų patalpų (50, 51 pav.). Taip pat, baro zonoje, naudojami odiniai minkstasuoliai ir medžio masyvo stalai, komponuojami įstrižai erdvėje, siekiant suteikti interjerui dinamikos (tokiu būdu išdėstyti baldai, leidžia talpinti daugiau sėdimų vietų).



49 pav.⁴⁸



50 pav.⁴⁹

⁴⁶ Galerijos ekspozicijų salės funkcinė zona

⁴⁷ Galerijos ekspozicijų salės funkcinė zona

⁴⁸ Kazino interjeras

⁴⁹ Kazino baro funkcinė zona

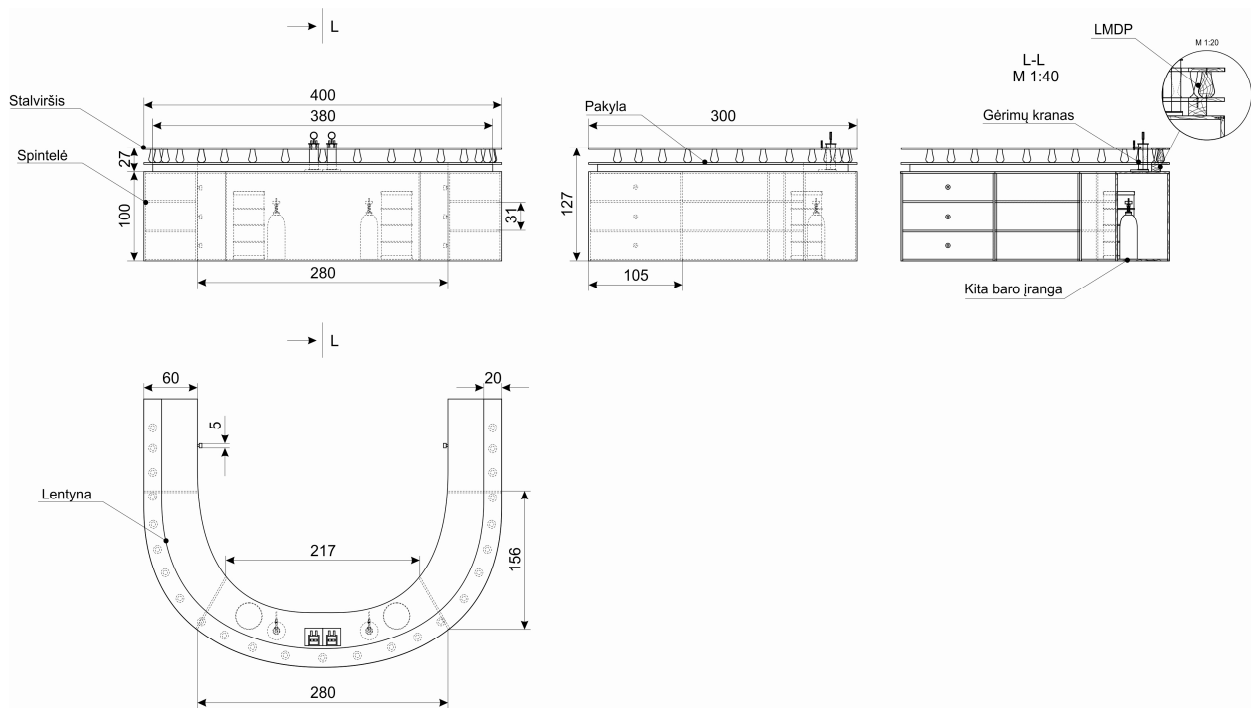

51 pav.⁵⁰

Kazino automatų funkcinėje zonoje sienos nudažytos balta spalva, prie kurių priderinti natūralaus medžio raižiniai. Pertvara, skirianti žaidimų stalus nuo automatų, ištapetuota tamsiais šokoladinio atspalvio tapetais. Siekiant suteikti didesnės prabangos išpūdį suformuotos marmuro kolonos, kurių centre pakabinti lotoso žiedą imituojantys sieniniai šviestuvai (52 pav.). Standartiniai kazino automatai, įmontuoti apvaliuose specialiai suformuotose kolonose, sutaupo funkcinės zonos erdvę. Tokiu būdu išdėstyta baldinė įranga tampa ne tik patogi žaidėjams, bet ir netrukdo kitiems darbuotojams aptarnauti klientų.



52 pav.⁵¹

Likusioje bendrojoje erdvėje, priešais virtuvę, įrengta kazino stalo žaidimų salė. Prie standartinių kazino žaidimo stalų priderintos kėdės, aptrauktos natūralaus balto šilko audiniu, išsiuvinėtu medžio raižinių atkartojančiu motyvu. Jaukumo patalpai suteikia sienose įmontuoti sieniniai šviestuvai ir sietynai, pakabinti virš kiekvieno stalo. Taip pat pro šią patalpą galima patekti į VIP kazino funkcinę zoną.

VIP kazino funkcinėje zonoje erdvei padidinti lubose suformuota niša su įmontuotu veidrodžiu (53 pav.). Taip pat, veidrodis kaip pagalbiniė priemonė padidinanti erdvę naudojamas pusapvalėje arkoje, kur galima prisėsti ir stebėti visą likusią erdvę (54 pav.). Baltos odos

⁵⁰ Kazino baro projekcijos ir pjūvis

⁵¹ Kazino žaidimų automatų funkcinė zona

minkštasuolis tampa šios patalpos akcentu, palengvinačiu atspindesių suteiktą sumargėjimą, ar sunkumo išpūdį.



53 pav.⁵²



54 pav.⁵³

Baltos atraminės kolonos dekoruotos senovine ornamentika primenančia stilistika, prie kurių dera purpurinės užuolaidos. Svarbu paminėti, kad šis langas yra pagrindinis natūralios šviesos šaltinis, todėl dažniausiai užuolaidos naudojamos tik sutemus. VIP zonoje taip pat naudojami standartiniai kazino stalai, išdėstyti pagal patalpos išplanavimą. Įėjimo sienai naudojami purpurinio atspalvio tapetai bei marmuro kolonos. Kitos sienos padengtos baltais dažais, išskyrus sieną, esančią prie atraminių kolonų. Apdailai pasirinkta natūralaus medžio raižinys, užpildantis visa sieną iki pat nuleidžiamos pusapvalės arkos, kurioje įmontuotas papildomas apšvietimas.

4.2.3. Trečio aukšto interjeras ir baldinė įranga

Trečiame aukšte, taip pat, panaikinti eskalatoriai ir antrą - trečią aukštą jungiantys sraigtiniai laiptai. Panaikintos kelios sienelės - visa trečio aukšto patalpa sujungiama į vieną bendrą erdvę, išskyrus pagalbines, virtuvės, tualetų ir kabinetų patalpas. Tai gi, pakilus liftu į trečią aukštą, patenkama į naktinio klubo priimamąjį (55 pav.), kurio sienos dekoruotos šviečiančiais organinio stiklo blokeliais. Grindų dangai naudojamas natūralios balintos medienos parketas.



55 pav.⁵⁴



56 pav.⁵⁵

⁵² Kazino VIP funkcinė zona

⁵³ Kazino VIP salės arka

⁵⁴ Naktinio klubo priimamasis

⁵⁵ Naktinio klubo baro funkcinė zona

Bendrojoje naktinio klubo erdvėje, pirmiausia atsiduriama baro zonoje. Čia suformuotas didžiulis baras su baro kėdėmis ir sienose padarytomis baro nišomis (56, 57 pav.). Pagrindinei baro sienos apdailai panaudotas meninis sienų dekoras - suformuotos iliuzinės bangelės, kurios suteikia papildomo žavesio. Virš baro stalo, nuleidžiamos pakabinamos lubos, kuriuose įmontuotas LED apšvietimas ir baro šviestuvai.

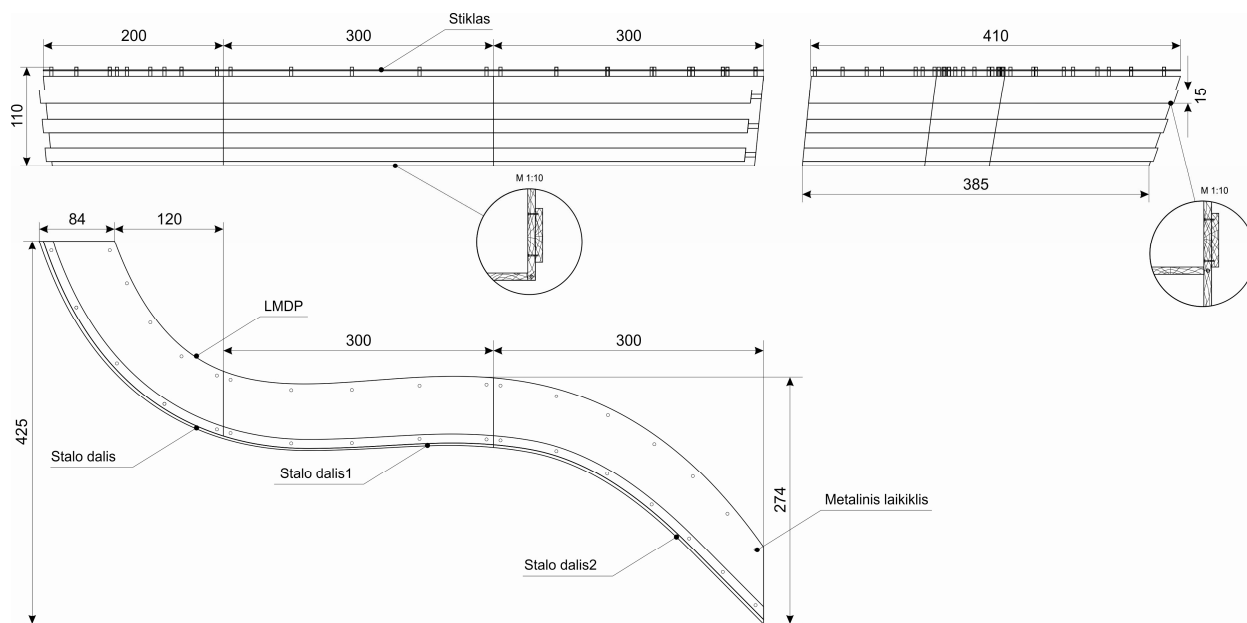

57 pav.⁵⁶

Į virtuvę patenkama skirtingais įėjimais. Šalia dešiniojo suprojektuoti minkštasuoliai (58 pav.) su staliukais, kurie nuo baro atskirti dekoratyvine organinio stiklo vamzdelių siena. Didžiuliam langui aptamsinti, naudojamos užuolaidos, kuriuos baigiasi prie atraminių kolonų. Čia suformuotas kelių skirtingo dizaino minkštasuolių kompleksas, su azūrinės sienos dekoru, imituojančių atraminių kolonų apdailą (59 pav.). Tai pakankamai uždara aplinka, iš kurios nesimato baro ir šokių aikštelės funkcinių zonų.

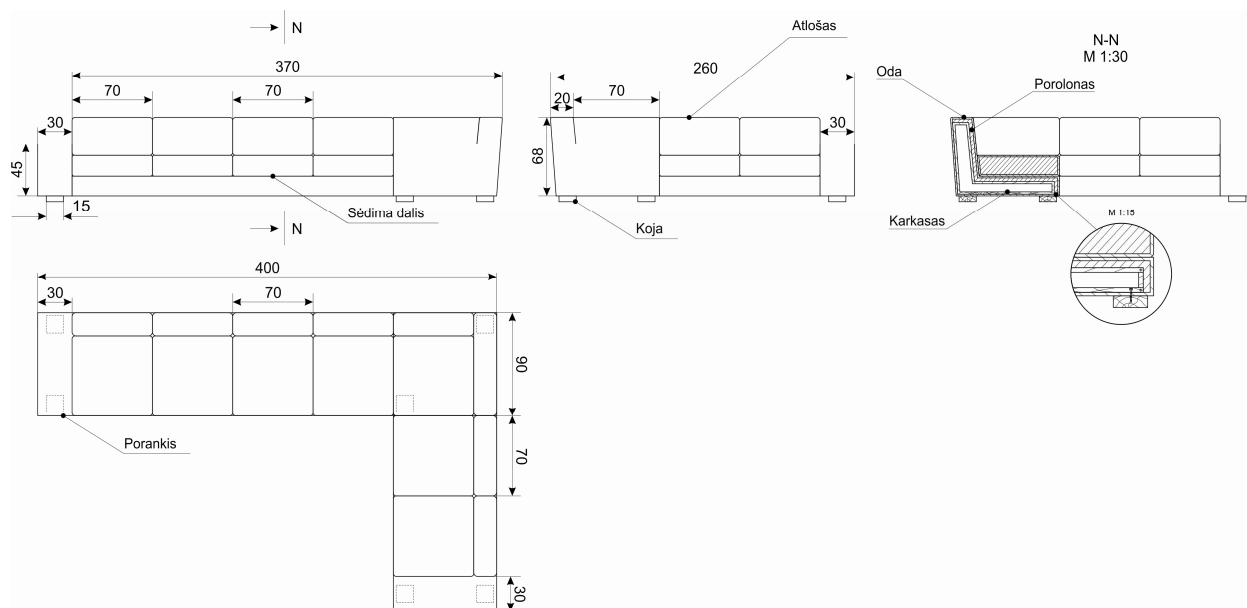

58 pav.⁵⁷

⁵⁶ Naktinio klubo baro projekcijos

⁵⁷ Naktinio klubo minkštasuolio projekcijos ir pjūvis



59 pav.⁵⁸

Naktinio klubo VIP zona suformuota netoli baro ir šokių aikštelės, esančioje nišoje. Ant sumontuotos keliolikos laiptų pakopos suprojektuoti didžiuliai minkštasuoliai, prie kurių priderinti staliukai. VIP sienų apdaila, suformuota meniniu dekoru, imituoja korio ornamentiką - žiūrint iš skirtingų kampų sienos įgauna gylio arba iškilimo iliuziją (60 pav.). Lubose įmontuotos šviečiančios plokštumos - stiklo blokai, po kuriais pajungtas reguliuojamas apšvietimas. Pagrindinės VIP zonos akcentu tampa atraminė kolona, aplink kurią pastatomos skulptūros fragmentas iš „Cherrylion” skulptūrų studijos „World Athlete's Monument”.



60 pav.⁵⁹



61 pav.⁶⁰

Bendrojoje erdvėje komponuojami trijų skirtingų stilistikų minkštasuoliai su apvaliais arba stačiakampiais staliukais. Apvalūs staliukai komponuojami šalia modulinėm minkštasuolių ir baltos odos foteliukų. Kvadratiniai medžio masyvo stalai komponuojami greta minkštasuolių už baro sienos, kuri dekoruota nelygiu ažūriniu kvadratėlių ornamentu. Taip pat suformuojamos nuleidžiamos lubos, kuriuose įmontuojamas papildomas apšvietimas.

Šokių aikštelėje (61 pav.) suformuotos nuleidžiamos lubos, kurias laiko kolonos išdėstytos aplink visą šokių aikštelę. Nusileidus laiptais žemiau randami pakabinami minkštasuoliai, kurie primena hamakus. Čia trumpam galima prisėsti, ar pasisupti. Nusileidus dar žemiau patenkama į šokių aikštelę, kurios kampe, ant pakyls suprojektuotas iš LMDP ir metalinių ornamentinių detalių Dj pultas su papildomu apšvietimu. Netoli šokių aikštelės yra įrengti tualetai bei evakuaciniai išėjimai.

⁵⁸ Naktinio klubo interjeras

⁵⁹ Naktinio klubo VIP funkcinė zona

⁶⁰ Naktinio klubo šokių aikštelės funkcinė zona

4.3. Medžiagos. Gamybos technologija

Projektuojant pramogų banko interjero ir įrangos projektą pasirinkta naudoti natūralias ir šiuolaikiškas medžiagas, derinant jas kartu su šiuolaikinėmis technologijomis. Kiekvienas aukštas turi savitą stilių, tačiau smulkiomis detalėmis, spalviniais akcentais, dekoratyviniais elementais išlaikomas visų trijų aukštų vientisumas.

Beveik visi minkšti baldai gaminami iš LMDP, aptraukti natūralia oda. Priimamojo, boulingo, kazino, naktinio klubo likę baldai gaminami iš LMDP arba medžio masyvo prie kurių derinamos kitos medžiagos, kaip stiklas, organinis stiklas, metalas ar pvc. Pramogų bankui naudojama grindų danga yra šešių rūšių: dviejų rūšių akmens masės plytelės, trijų rūšių parketas ir kiliminė danga. Taip pat kiekviename aukšte sumontuojamos nuleidžiamos pakabinamos lubos iš skirtingų medžiagų bei skirtingų konstrukcijų, tvirtinamų ankeriniais varžtais prie pagrindinių lubų.

Daugelyje funkcinų zonų apdailai pasirinkta baltos spalvos sienos, prie kurių derinami spalvoti kontrastingi dekoratyviniai elementai ar baldai. Apšvietimui naudojamas reguliuojamas apšvietimas, su papildomu LED apšvietimu tose vietose, kur norima ką nors išryškinti ar pabrėžti.

„<Naujai sukuriama technika gaminiai bus reikalingi, naudingi, organiškai pritaps prie daiktinės-erdvinės aplinkos, jeigu juos projektuojant buvo laikomasi formos ir turinio vienybės.>“⁶¹

Pasirinkus suprojektuoti *Pramogų banko interjero įrangos projektą*, vieni iš svarbiausių interjero įrangos elementų tapo baro stalai, minkštasuoliai, kėdės ir staliukai, kuriuos reikėjo pritaikyti prie kitos standartinės baldinės įrangos. Kuriant šiuos objektus, svarbiausia buvo derinti estetinę stilistiką su funkcionalumu, t.y. darbuotojams turėjo būti patogu dirbti bei nejauti diskomforto. Todėl daugelis interjero dizaino elementų yra aptakių formų, be aštrių kampų, gaminami iš LMDP, natūralios medienos, natūralios odos ir metalo.

Laminuotos medienos drožlių plokštės naudojamos baldų gamybai gaminamos iš paprastos medienos drožlių plokštės. Karšto preso pagalba abi pusės apklijuojamos laminatu - popieriumi, įmirkytu melamino derva. Laminuotas LMDP paviršius tampa atsparus drėgmei ir aukštesnei temperatūrai. Taip pat, LMDP paviršius gali būti lygus, matinis, medienos ar apelsino žievelės tekstūros.

„< Vienas iš svarbiausių konstrukcinių ir apdailos medžiagų – medis. Jis turi savo struktūrą, raštą, spalvinę gamą, kitas organines savybes>“⁶²

Medienos tekstūra ir spalva priklauso nuo medienos rūšies, tačiau ta pati mediena gali atrodyti skirtingai priklausomai nuo jos supjovimo, jungimo ir apdirbimo būdų.

Medienos supjovimo būdai:

- Išilginis – medieną sudaro vienoda rėvių tekstūra.
- Skersinis – pjaunama skersai medžio kamienui ir plaušo krypties. Toks raštas panašus į nupjauto medžio kelmo rėvių raštą.
- Netaisyklingas – medis specialiai pjaunamas kiek įstrižai kamieno, arba plonėjant rąstui toks raštas išgaunamas atliekant išilginį pjovimą. Tokiais atvejais mediena turi gyvą, lenktų rėvių piešinį.

Mediena gali būti klijuojama iš tašelių, po to juos supjaunant į reikalingus gaminius. Tokiu būdu ruošiniai gali būti parenkami itin kruopščiai pagal spalvą, tekstūrą, šakotumą. Todėl galutinė medienos išvaizda taip pat priklauso ir nuo medienos apdorojimo: mediena gali būti papildomai kaitinama, sendinama, lakuojama, dirbtinai daromi mechaniniai pažeminimai.

⁶¹ Ramonas Z., Čikotienė D., 2004, *Ergonomika. Mokomoji knyga*. (128), P. 38, Šiauliai: Liucijus leidykla. ISBN 9955-564-77-6.

⁶² Česiūnas G., Jonaitis A., Kandrotas V., 2008, *Tavo interjeras. Jaukių namų žinytas*. (348), P. 274, Kaunas: UAB „Dangus“. ISBN 978-9955-9885-4-0

Baldams gaminti naudojama minkšta oda, kuri dalinama į kelius sluoksnius:

„< 1) viršutinis odos sluoksnis vadinamas „veidu“ (angl. top grain leather). Būtent iš šio odos sluoksnio gaminamos brangios anilino ir pusiau anilino odos;

2) antras sluoksnis – tai skeltinė oda (angl. split). Skeltinė oda nėra tokia patvari kaip vadinamoji „veido“ oda. Šios odos paviršius pakoreguojamas, ant jo uždedamas apdailos sluoksnis, imituojantis odos tekstūrą. Naudojant skeltinę odą sutaupoma lėšų, todėl šios odos kaina mažesnė;

3) skeltinė oda gali būti dar į kelis sluoksnius, atsižvelgiant į odos storį. Kuo odos sluoksnis žemesnis, tuo ji silpnesnė ir pigesnė. Iš skeltinio sluoksnio pagamintos odos labiausiai tinkamos išoriniams sofoms paviršiams ir šonams aptraukti. Dažniausiai jos nebūna pritaikytos sėdimoms baldų dalims. >“.⁶³

4.4. Grafinė projekto dalis

Magistriniam darbui pristatyti parengta dešimt planšetų (62, 63, 64, 65, 66, 67, 68, 69, 70, 71 pav.), fimlukas ir brėžinių aplankalas. Juose akcentuojama sukurto pramogų banko interjero ir baldinės įrangos vizualizacijos, baldinės įrangos, grindų, apšvietimo planai, konstrukciniai pjūviai ir baldų projekcijos.



32 pav.⁶⁴

⁶³ Prieiga per internetą: http://www.magresbaldai.lt/Apie_naturalia_oda, žiūrėta 2012-05-29.

⁶⁴ Pramogų banko interjero įrangos plančetas Nr. 1



63 pav.⁶⁵



64 pav.⁶⁶

⁶⁵ Pramogų banko interjero įrangos plančetas Nr. 2
⁶⁶ Pramogų banko interjero įrangos plančetas Nr. 3

PRAMOGŲ BANKO INTERJERO

ĮRANGOS PROJEKTAS

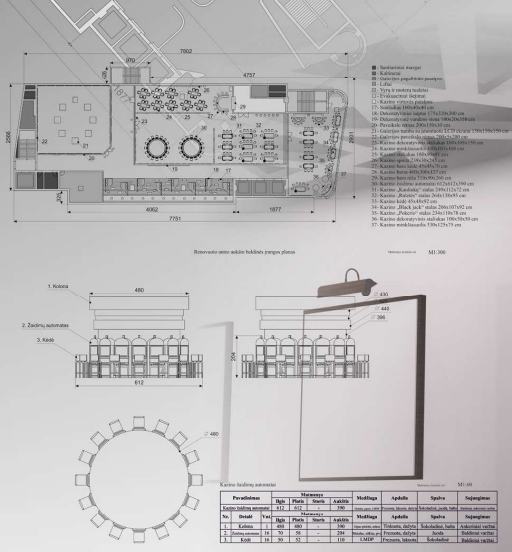

4. Galerija

DAILĖS (DIZAINO) STUD. PRŪG. MAGISTRANTĖ NEDA GRIGAITYTĖ
VADOVAS PROF. GIEDRIUS ŠIUKŠČIUS, 2012 M.

65 pav.⁶⁷

PRAMOGŲ BANKO INTERJERO

ĮRANGOS PROJEKTAS



5. Galerija

DAILĖS (DIZAINO) STUD. PRŪG. MAGISTRANTĖ NEDA GRIGAITYTĖ
VADOVAS PROF. GIEDRIUS ŠIUKŠČIUS, 2012 M.

66 pav.⁶⁸

⁶⁷ Pramogų banko interjero įrangos plančetas Nr. 4
⁶⁸ Pramogų banko interjero įrangos plančetas Nr. 5

PRAMOGŲ BANKO INTERJERO

ĮRANGOS PROJEKTAS

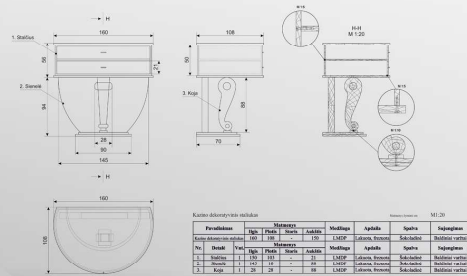

6. Kazino

DAILĖS (DIZAINO) STUD. PROG. MAGISTRANTĖ NEDA GRIGAITYTĖ
VADOVAS PROF. GIEDRIUS ŠLIUKŠČIUS, 2012 M.

67 pav.⁶⁹

PRAMOGŲ BANKO INTERJERO

ĮRANGOS PROJEKTAS



7. Kazino

DAILĖS (DIZAINO) STUD. PROG. MAGISTRANTĖ NEDA GRIGAITYTĖ
VADOVAS PROF. GIEDRIUS ŠLIUKŠČIUS, 2012 M.

68 pav.⁷⁰

⁶⁹ Pramogų banko interjero įrangos plančetas Nr. 6

⁷⁰ Pramogų banko interjero įrangos plančetas Nr. 7

PRAMOGŲ BANKO INTERJERO

ĮRANGOS PROJEKTAS

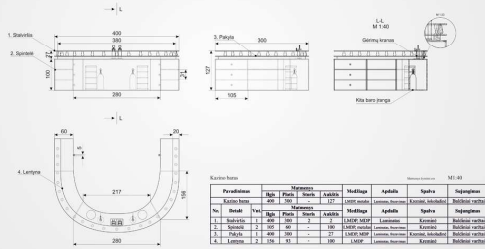

8. Kazino

DAILĖS (DIZAINO) STUD. PROG. MAGISTRANTĖ NEDA GRIGAITYTĖ
VADOVAS PROF. GIEDRIUS ŠIUKŠČIUS, 2012 M.

69 pav.⁷¹

PRAMOGŲ BANKO INTERJERO

ĮRANGOS PROJEKTAS



9. Naktinis klubas - Restoranas

DAILĖS (DIZAINO) STUD. PROG. MAGISTRANTĖ NEDA GRIGAITYTĖ
VADOVAS PROF. GIEDRIUS ŠIUKŠČIUS, 2012 M.

70 pav.⁷²

⁷¹ Pramogų banko interjero įrangos plancetas Nr. 8

⁷² Pramogų banko interjero įrangos plancetas Nr. 9

PRAMOGŲ BANKO INTERJERO ĮRANGOS PROJEKTAS

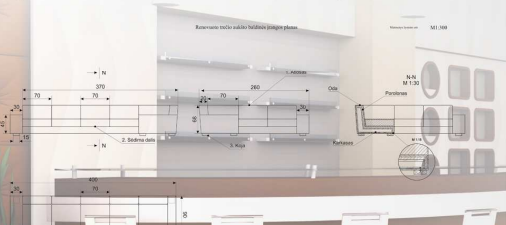
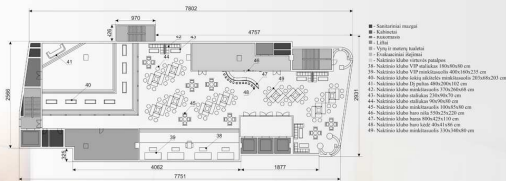

№	Aprašymas	Mėta	Plotas	Objektas	Vieta	Statybos	Statybos	Statybos	Statybos
1	Kabininiai patogūs	1000x1000	1000	Kabininiai patogūs	1000x1000	1000	1000	1000	1000
2	Kabininiai patogūs	1000x1000	1000	Kabininiai patogūs	1000x1000	1000	1000	1000	1000
3	Kabininiai patogūs	1000x1000	1000	Kabininiai patogūs	1000x1000	1000	1000	1000	1000
4	Kabininiai patogūs	1000x1000	1000	Kabininiai patogūs	1000x1000	1000	1000	1000	1000
5	Kabininiai patogūs	1000x1000	1000	Kabininiai patogūs	1000x1000	1000	1000	1000	1000
6	Kabininiai patogūs	1000x1000	1000	Kabininiai patogūs	1000x1000	1000	1000	1000	1000
7	Kabininiai patogūs	1000x1000	1000	Kabininiai patogūs	1000x1000	1000	1000	1000	1000
8	Kabininiai patogūs	1000x1000	1000	Kabininiai patogūs	1000x1000	1000	1000	1000	1000
9	Kabininiai patogūs	1000x1000	1000	Kabininiai patogūs	1000x1000	1000	1000	1000	1000
10	Kabininiai patogūs	1000x1000	1000	Kabininiai patogūs	1000x1000	1000	1000	1000	1000
11	Kabininiai patogūs	1000x1000	1000	Kabininiai patogūs	1000x1000	1000	1000	1000	1000
12	Kabininiai patogūs	1000x1000	1000	Kabininiai patogūs	1000x1000	1000	1000	1000	1000
13	Kabininiai patogūs	1000x1000	1000	Kabininiai patogūs	1000x1000	1000	1000	1000	1000
14	Kabininiai patogūs	1000x1000	1000	Kabininiai patogūs	1000x1000	1000	1000	1000	1000
15	Kabininiai patogūs	1000x1000	1000	Kabininiai patogūs	1000x1000	1000	1000	1000	1000
16	Kabininiai patogūs	1000x1000	1000	Kabininiai patogūs	1000x1000	1000	1000	1000	1000
17	Kabininiai patogūs	1000x1000	1000	Kabininiai patogūs	1000x1000	1000	1000	1000	1000
18	Kabininiai patogūs	1000x1000	1000	Kabininiai patogūs	1000x1000	1000	1000	1000	1000
19	Kabininiai patogūs	1000x1000	1000	Kabininiai patogūs	1000x1000	1000	1000	1000	1000
20	Kabininiai patogūs	1000x1000	1000	Kabininiai patogūs	1000x1000	1000	1000	1000	1000

10. Naktinis klubas - Restoranas

DAILĖS (DIZAINO) STUD. PROG. MAGISTRANTĖ NEDA GRIGAITYTĖ
VADOVAS PROF. GIEDRIUS ŠIUKŠČIUS, 2012 M.

71 pav.⁷³

⁷³ Pramogų banko interjero įrangos plančetas Nr. 10

VI. Išvados

Analizuojant visuomeninės paskirties interjerų prototipus Lietuvoje ir užsienyje pastebėta, kad svarbiausiais interjero komponentais yra laikomi erdvė, spalva ir apšvietimas. Šviesos ir tamsos išgaunamais efektais galima ne tik pakeisti projektuojamą erdvę, bet ir paveikti žmogaus emocinę būseną ir savijautą. Spalva taip pat galingas ginklas, kurią pasitelkus galima sustiprinti aplinkos poveikį ir praktiškai pritaikyti bet kurią interjero erdvę. Todėl medžiaga ir apšvietimas yra neatskiriami komponentai, jei norima sukurti vientisą interjero koncepciją, išryškinti, pabrėžti idėjas, atskleisti jų originalumą, skoningumą.

Darbe projektuojamas trijų aukštų pastatas, eantis ne Lietuvoje, tačiau siūloma koncepcija projektuota orientuojantis į Lietuvišką aplinką. Nagrinėjamo pastato konstrukcija yra keičiama pagal naujas funkcines zonas - panaikinti ekskalatoriai bei sraigtiniai antra-trečią aukštą jungiantys laiptai. Taip pat panaikintos kelios sienos, ir suprojektuotos naujos uždaros erdvės.

Kadangi pastatą sudaro trys aukštai, nutarta kiekvieną aukštą susikirstyti į tam tikras skirtingas funkcines zonas. Pirmajame aukšte didžiąją dalį užima boulingo klubas su virtuvės, baro, pulo, tualetų, pagalbinių patalpų funkcinėmis zonomis. Likęs pirmo aukšto plotas skirtas pagalbinėms išėjimams, liftams ir priimamajam su rūbine. Čia viena siena padegta destruktiviai veidrodžių kompozicija, optiškai skaidančia erdvę bei sukuriančią papildomo žaismingumo, kita apipavidalinta ornamentiniu baltu sienos tinko dekoru, kuris vizualiai pabrėžia patalpos aukštį. Ryškus priimamojo stolas, puikiai įsikomponuoja šalia rūbinės esančioje erdvėje, o priimamojo centre suformuota kolonada su minkštasuoliais sukuria laisvos ir nevaržomos erdvės pojūtį. Boulingo funkcinėje zonoje, nuleidžiamos pakabinamos garsą izolijančios lubos, optiškai didinančios patalpos erdvę. Sienos dekoruotos senų plytų kompozicija, prie kurios puikiai dera ažūrinis metalo ornamentas. Taip pat boulingo funkcinėje zonoje naudojamas reguliuojamas LED apšvietimas, leidžiantis keisti patalpų spalvinį koloritą.

Antrasis aukštas suskirstytas į šias funkcines zonas - kazino, galeriją ir koridorių su atskira patalpa tualetams, pagalbinėms patalpoms ir kabinetams. Galerija dar skirta į ekspozicijos salės ir pagalbinių patalpų erdves. Kazino interjeras skirstomas į baro, virtuvės, VIP salės, bendrosios ir žaidimų automatų erdves. Pagrindinis koridoriaus akcentas - sumontuojami kabantys laiptai, kurie išsiskira savo spalviniu ir konstrukciniu sprendimu, bei lubos padengtos ažūriniais „ornamentais“, pro kurias sklinda skaidyta dekoratyvinė šviesa. Galerijoje naudojama paveikslų ir veidrodžių kompozicija, padeda suskaidyti erdvę, atveria naują požiūrį į aplinką, sukuria naujas emocijas ir pojūčius, priverčia kitaip suvokti ir įvertinti tuos pačius meno kūrinius. Kazino interjere pagrindinės salės grindys dengtos ruda, raštuota kilimine danga, kuri suteikia jaukumo, minkštumo, prabangos išpūdį ir dera prie viso interjero stilistinio sprendimo. Šviesus, gelsvo atspalvio LMDP baras ir aplink jį suprojektuotos baro kėdės, pagyvina tamsią baro sieną, spalviškai dera prie pertvaros, skiriančios baro funkcinę zoną nuo kitų patalpų. VIP kazino funkcinėje zonoje veidrodis, kaip pagalbinė priemonė padidinanti erdvę, naudojamas pusapvalėje arkoje ir lubose. Todėl baltos odos minkštasuolis tampa šios patalpos akcentu, palengvinačiu atspindesių suteiktą sumargėjimą ir sunkumo išpūdį.

Visas trečias aukštas skirtas naktinio klubo (restorano) funkcinėms zonomis: priimamajam, VIP, šokių aikštelei, virtuvei, pagalbinėms patalpoms, tualetams ir rūkomajam. Paikilus liftu į trečią aukštą, patenkama į naktinio klubo priimamąjį, kurio sienos dekoruotos šviečiančiais organinio stiklo blokeliais. Pagrindinei baro sienos apdailai panaudotas meninis sienų dekoras - suformuotos iliuzinės bangelės, kurios suteikia papildomo žavesio. VIP sienų apdaila, taip pat suformuota meniniu dekoru, imituojančiu korio ornamentiką - žiūrint iš skirtingų kampų sienos įgauna gylio arba iškilimo iliuziją. Pagrindinės VIP zonos akcentu tampa atraminė kolona, aplink kurią pastatomos skulptūros fragmentas iš „Cherrylion“ skulptūrų studijos „World Athlete's Monument“.

VI. Šaltiniai

1. Česiūnas G., Jonaitis A., Kandrotas V., 2008, *Tavo interjeras. Jaukių namų žinynas.* (348), P. 12-13, Kaunas: UAB „Dangus”. ISBN 978-9955-9885-4-0.
2. Česiūnas G., Jonaitis A., Kandrotas V., 2008, *Tavo interjeras. Jaukių namų žinynas.* (348), P. 274, Kaunas: UAB „Dangus”. ISBN 978-9955-9885-4-0.
3. Jočionisné-Mészáros I. , 1997, *Erdvė, forma, spalva.* (150), P. 24, Kaunas: „Šviesa”. ISBN 5-430-02265-9.
4. Ramonas Z., Čikotienė D., 2004, *Ergonomika. Mokomoji knyga.* (128), P. 38, Šiauliai: Leidykla „Liucijus”. ISBN 9955-564-77-6.
5. Šiukščius G., 2005, *Dizainas. Menas. Mokslas. Technika* (239)P. 169-221, Vilniaus Dailės Akedemijos leidykla. ISBN 9955-624-32-9.
6. <http://faculty.virginia.edu/connolly/petersburg/badenbaden/BadenBadenCasinoInterior.jpg>. Prieiga prie interneto 2012-05-29.
7. <http://lt.wikipedia.org/wiki/Restoranas>. Prieiga prie interneto 2012-05-29.
8. <http://people.virginia.edu/~ag7rq/monaco3.jpg>. Prieiga prie interneto 2012-05-29.
9. <http://postcardscollection.files.wordpress.com/2010/05/herculane-casino-02.jpg?w=500&h=321>. Prieiga prie interneto 2012-05-29.
10. http://trdesigngroupinc.com/yahoo_site_admin/assets/images/casino-interior-1.3193829_std.JPG. Prieiga prie interneto 2012-05-29.
11. <http://www.californiamarkt.com/wp-content/uploads/2011/12/Sleek-and-Chic-Night-Club-Interior-Design-of-Andaz-Hotel-San-Diego.jpg>. Prieiga prie interneto 2012-05-29.
12. <http://www.casinogamesupplies.com/casino-product-BT265.php>. Prieiga prie interneto 2012-05-29.
13. <http://www.casinogamesupplies.com/casino-product-CT470.php>. Prieiga prie interneto 2012-05-29.
14. <http://www.casinogamesupplies.com/casino-product-FBT103.php>. Prieiga prie interneto 2012-05-29.
15. <http://www.casinogamesupplies.com/casino-product-FCT525.php>. Prieiga prie interneto 2012-05-29.
16. <http://www.casinogamesupplies.com/casino-product-FPT468.php>. Prieiga prie interneto 2012-05-29.
17. <http://www.casinogamesupplies.com/casino-product-FRT350.php>. Prieiga prie interneto 2012-05-29.
18. <http://www.casinogamesupplies.com/casino-product-PT935.php>. Prieiga prie interneto 2012-05-29.
19. <http://www.casinogamesupplies.com/casino-product-RT320.php>. Prieiga prie interneto 2012-05-29.
20. http://www.delivery.superstock.com/WI/223/1953/PreviewComp/SuperStock_1953-1072.jpg. Prieiga prie interneto 2012-05-29.
21. http://www.e-architect.co.uk/images/jpgs/poland/wroclaw_hka130109_1.jpg. Prieiga prie interneto 2012-05-29.
22. http://www.eastwooddesign.com.au/images/nightclub_01.jpg. Prieiga prie interneto 2012-05-29.
23. http://www.e-senukai.lt/out/1/html/0/dyn_images//z1/00005085406050854060_z1.jpg. Prieiga prie interneto 2012-05-29.
24. http://www.e-senukai.lt/out/1/html/0/dyn_images//z1/00005085397950853979_z1.jpg. Prieiga prie interneto 2012-05-29.
25. <http://www.joeypics.com/wp-content/uploads/2009/12/nightclub-lighting-decor.jpg>. Prieiga prie interneto 2012-05-29.

26. <http://www.kpgaming.com/products/images/PotOfGoldDiagram.jpg>. Prieiga prie interneto 2012-05-29.
27. <http://www.madridpedia.com/files/fotografias/fachada-del-restaurante-sobrino-de-botin-horno-de-asar-en-madrid.png>. Prieiga prie interneto 2012-05-29.
28. http://www.magresbaldai.lt/Apie_naturalia_oda. Prieiga prie interneto 2012-05-29.
29. <http://www.namudizainas.lt/2012/05/22/namo-interjero-dekoratoriai-paveikslai/>. Prieiga prie interneto 2012-05-29.
30. <http://www.omahku.net/wp-content/uploads/2010/03/unique-and-unusual-restaurant-interior-decoration.jpg>. Prieiga prie interneto 2012-05-29.
31. http://www.savaitgalis.lt/lt/pramogos/aktyvus_laisvalaikis/boulingas/boulingas_-_biliardas_undine/. Prieiga prie interneto 2012-05-29.
32. <http://www.spec.lt/get.php?f.13544>. Prieiga prie interneto 2012-05-29.
33. <http://www.straipsniai.lt/kazino/puslapis/5808>. Prieiga prie interneto 2012-05-29.
34. http://www.tastudio.com/www_renderings/uncle_jacks_restaurant_interior_illustration.jpg. Prieiga prie interneto 2012-05-29.
35. <http://www.wpthemes.tv/wp-content/uploads/nightclub-theme.jpg>. Prieiga prie interneto 2012-05-29.