

ŠIAULIŲ UNIVERSITETAS
MUZIKOS PEDAGOGIKOS IR VIZUALIŲJŲ MENŲ KATEDRA

LAURA BOROTKINAITĖ

Dailės (specializacija: dizainas) studijų programos

„POILSIO ZONOS PRIE TALKŠOS EŽERO PROJEKTAS“

Magistro baigiamasis darbas

Darbo vadovas: doc. Adas Toleikis

Recenzentė: Jurgina Jankauskienė

Šiauliai, 2019

SIAULIAI UNIVERSITY
MUSIC PEDAGOGY AND VISUAL ARTS DEPARTMENT

LAURA BOROTKINAITĖ

Art study program

Student of Design specialization

“THE PROJECT OF RECREATION AREAS BY THE LAKE TALKŠA“

Master Thesis

Supervisor: doc. Adas Toleikis

Reviewer: Jurgina Jankauskienė

Siauliai, 2019

SANTRAUKA

Šiaulių miestas turi Talkšos ežerą, kuris yra šalia miesto centro. Ši vieta yra labai patraukli miesto svečiams ir gyventojams. Atsiranda poreikis įrengti ir naujai suprojektuoti ežero krantinę, sukurti naujas poilsio zonas, kurios skatintų gyventojų turiningą laiko praleidimą ir užimtumą, būtų naudingos ir sportuojantiems, ir vaikams, ir senjorams. Todėl reikalingas toks projektas, kurio dėka būtų atnaujinta krantinė, kuri puoštų ir reprezentuotų Šiaulių miestą, nes vaizdas esantis dabar, nėra labai gražus ir estetiškas, neatspindi miesto veido.

„Poilsio zonos prie Talkšos ežero projektas“ atspindės modernią ir šiuolaikišką vietą Šiaulių mieste. Projekte dominuoja labai daug veiklos sričių: čia bus galima papramogauti ant vandens ir ant žemės, pasigrožėti gamta, pasportuoti, pažaisiti su vaikais, užkąsti jaukioje lauko kavinukėje, pasiklausyti mini koncertų, pašokti, ar išsinuomoti vandens įrangą. Didelė dalis poilsio zonos komplekso suprojektuota ant vandens, tuo išnaudotas nemažas vandens plotas. Komplexas susikirstytas į 7 zonas: centrinę, sporto, vaikų žaidimų, pramogų, poilsio, šokių ir priplaukos. Poilsio zonos yra padalintos į dvi dalis – esančios ant vandens ir esančios krante. Jas skiria krantinė su takeliu. Poilsio zonos prie Talkšos ežero projektui pasirinkta universali įranga, nes ji yra pritaikyta viešoms vietoms, atspari klimato sąlygoms ar vandalizmui. Pagrindiniai akcentai, kurie puošia visą šį kompleksą - tai vandens fontanai.

- **Magistrinio darbo tema** – „Poilsio zonos prie Talkšos ežero projektas“.
- **Darbo tikslas** – sukurti universalią zoną, kuri skatintų gyventojų užimtumą, suteiktų reikiamą vietą poilsiui ir pramogoms.
- **Uždaviniai** – kuriama zona turi atitikti visus reikalavimus ir patenkinti žmonių poreikius, būti išskirtinio dizaino ir patraukli.
- **Panaudoti metodai** – pakrantės vietovės analizė, aplinkos fotografavimas ir vertinimas, brėžinių braižymas.
- **Atlikti tyrimai, darbai ir rezultatai** – Talkšos ežero pakrantės urbanistinė analizė, sklypo gretimųbių analizė, esamų pastatų ir statinių analizė, želdinių analizė, prototipų analizė, vietovės analizė, vizualizacijos, video projektas, brėžiniai. Rezultatas pateiktas šio darbo eigoje.
- **Išvados** – Talkšos ežero pakrantė turi atsinaujinti, jai suteikiant naują statusą – poilsio užimtumo ir sporto rekreacinę bazę. Tam reikalingi tokie projektai.

SUMMARY

The city of Šiauliai has Lake Talkša, which is located near the city center. This place is very attractive for city guests and residents. There is a need to install and redesign the lake embankment, create new recreation areas that will encourage people to spend their free time well, and it would benefit everyone: athletes, children and seniors. That is why a project of this scope is needed, one that would restore the embankment that would decorate and represent the city of Šiauliai, because the image that is now is not very beautiful and aesthetic, does not reflect the face of the city.

The Project of Recreation Areas at Lake Talkša will reflect a modern and sophisticated location in Šiauliai. The project is dominated by a wide range of activities: to be able to enjoy oneself in water and on the shore, admire nature, exercise, play with children, snack in a cozy outdoor café, listen to mini concerts, dance, or rent water equipment. A large part of the recreation area complex is designed on the water, and a large area of water is used. The complex is divided into 7 areas: central, sports, children's games, entertainment, recreation, dance and marina. The areas are divided into two parts - located on the water and located on the shore. They are separated by a marina with a pathway. The recreation area near Lake Talkša has been designed with universal equipment as it is suitable for public spaces, resistant to weather or vandalism. The main accents that adorn this complex are water fountains.

- **The theme of the thesis** is "Recreation Areas at Lake Talkša Project".
- **The aim of the thesis** is to create a universal area that would stimulate the active free time of the population and provide the necessary place for recreation and entertainment.
- **The tasks of the thesis** - The area to be created must meet all requirements and meet people's needs, be exclusive in design and attractive.
- **Used methods** - coastal area analysis, environmental photography and assessment, blueprint design.
- **Researches, works and results carried out** - urban analysis of Lake Talkša, analysis of contiguities, analysis of existing buildings and structures, analysis of greenery, analysis of prototypes, site analysis, visualizations, video project, and drawings. The result is in the course of this work.
- **Conclusion** - The shore of Lake Talkša needs to be renewed, giving it a new status - recreational activities and sports facilities. This requires such projects.

TURINYS

SANTRAUKA	3
SUMMARY	4
TURINYS	5
ĮVADAS	6
1. KRAŠTOVAIZDIS	8
1.1 Rekreacinės teritorijos.....	10
1.2 Poilsio zonos. Poilsio zonos reikalingumas Šiauliuose.....	12
1.3 Talkšos ežeras, jo geografija ir istorija.....	14
1.4 Talkšos ežero pakrantės urbanistinė analizė. Sklypo gretimų analizė. Esamų pastatų ir statinių analizė.....	16
1.5 Prototipų analizė.....	21
2. PROJEKTO IDĖJA	28
2.1 Poilsio zonos ir jų suskirstymas.....	31
2.2 Naudojama įranga poilsio zonai.....	40
2.3 Naudojamos dangos.....	48
3. IŠVADOS	52
4. LITERATŪROS SĄRAŠAS	53
5. ILIUSTRACIJŲ IR NUOTRAUKŲ SĄRAŠAS	54
6. PRIEDAI	55

ĮVADAS

Šiuolaikiniame pasaulyje labai svarbu kurti ekologiškai tvarų, gerą gyventi, patogų dirbti, sveiką ilsėtis, kultūrinį kraštovaizdį. Nežalojant to, kas gamtos sukurta ir žmogaus padaryta vertingo. Šiandien savitai aplinkai formuoti skiriama labai daug dėmesio. Mokslo ir technikos vystymasis suteikė neregėtas galimybes organiškai derinti estetinius, technologinius ir ekonominius aplinkos reikalavimus, atsiriboti nuo tam tikrų taisyklių ir formuoti savitą, ergonomišką aplinką. Būtina atsižvelgti į skirtingus vartotojų grupių interesus ir reikmes.

Planuojant ir įrenginėjant teritorijas, reikia atsižvelgti į jos natūralias gamtines sąlygas: vienas iš svarbesnių faktorių – tai teritorijos lygumos, aukštis, augantys želdiniai, medžiai ir jų paskirtis. Svarbu, kad naujai statomi objektai derėtų ir neužgožtų šalia esančios aplinkos.

Žmogaus veikla tiesiogiai lemia aplinkos formavimą. Nuo veiklos pobūdžio priklauso konkrečios rekreacinės zonos forma, vieta ir sąnaudos.

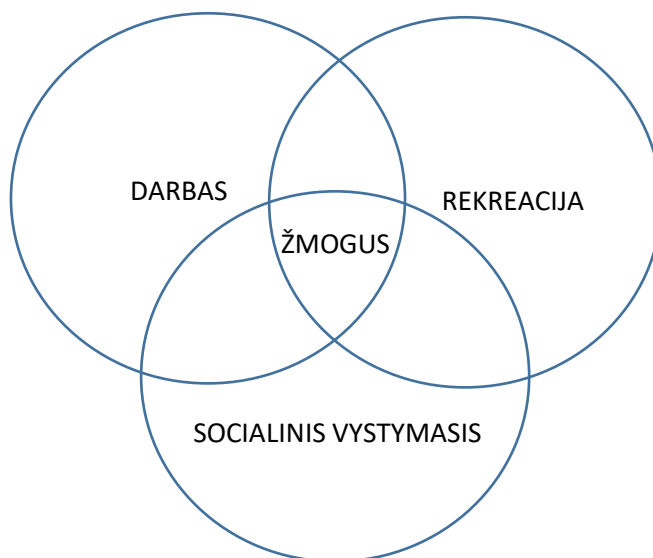

Įpav. Žmogaus gyvenamosios veiklos modelis (Grecevičius, 1982)

1. **Magistro darbo objektas** – „Poilsio zonos prie Talkšos ežero projektas“.
2. **Magistro darbo tikslas** – suprojektuoti naują poilsio zoną, esančią Šiaulių Talkšos ežero pakrantėje. Sukurti tokią poilsio zoną, kuri turėtų ne tik įdomų dizainą, bet ir būtų patraukli ir funkcionali, ergonomiška, estetiška ir atitiktų lankytojų poreikius.
3. **Magistro darbo uždaviniai:**
 - Talkšos ežeras ir jo istorija;
 - Talkšos ežero pakrantės esama situacija;
 - poilsio zonų meninis tyrimas;
 - pateiktos idėjos pristatymas;
 - brėžiniai;
 - vizualizacijos;
 - darbo išvados.

1. KRAŠTOVAIZDIS

Kultūrinis kraštovaizdis vienodai aprėpia miestą ir kaimą, užstatytas ir nepalietas žmogaus teritorijas. Senasis paveldas, seni architektūriniai paminklai gali sėkmingai derėti prie dabartinės aplinkos. Kultūrinis kraštovaizdis gali būti įvairus, skirtingos paskirties, estetinės kokybės, nevienodo ekologiško ir patvarumo. Toks kraštovaizdis yra ir gamtos, ir žmogaus bendras rezultatas. Kultūrinio kraštovaizdžio kategorijos:

- organiškai susiklostę kraštovaizdžiai (kaimo kraštovaizdžiai);
- tikslingai suplanuoti (kultūrinės paskirties parkai ar parkiniai kraštovaizdžiai);
- asociatyvieji (viskas, kas susiję su mitologija, religija ir pan.: Kryžių kalnas, Šiluva, šventvietės, alkos ir kt.).

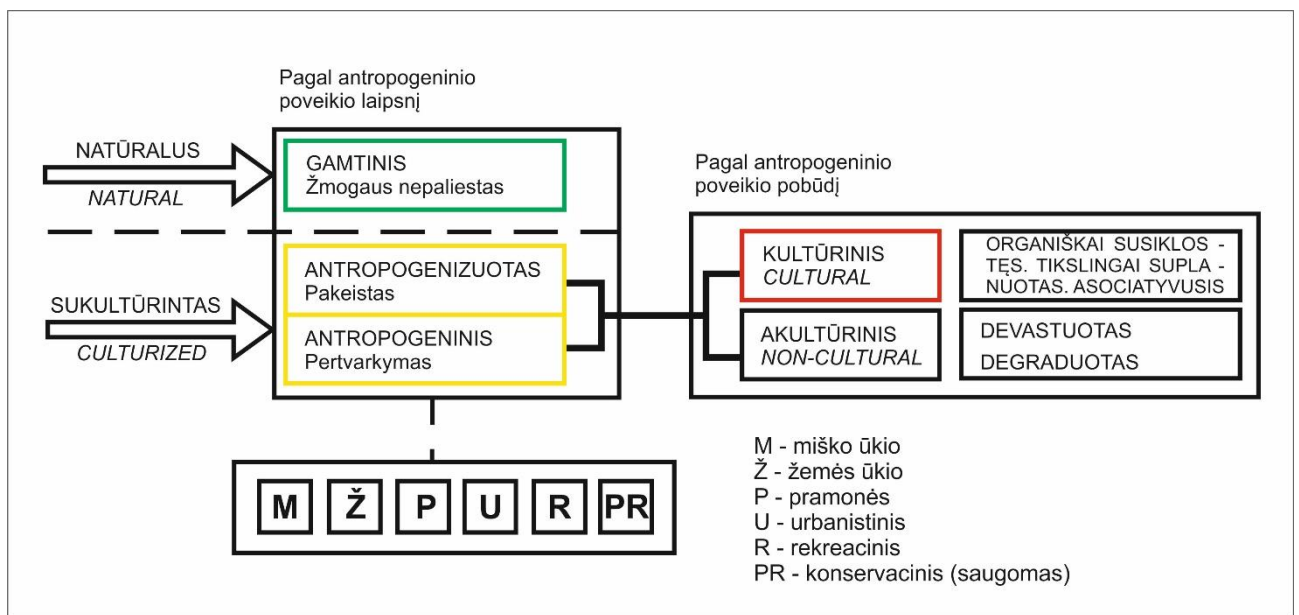

2pav. Kultūrologinė/kraštovarkinė kraštovaizdžio klasifikacija (Iš K. Šešelgio kn. „Aplinkos apsauga“, 1991)

Kraštovarka susijusi su žmonių darbo, poilsio ir gyvenamosios aplinkos gerinimu. Labai svarbus akcentas yra aplinkos kokybės apsauga ir gamtinių išteklių racionalus naudojimas. Žmogaus veikla susijusi su praeities, kultūros, gamtos vertybių apsauga, aplinkos ekologija, biologine įvairove bei kraštovaizdžio estetinės kokybės išsaugojimu. Aplinka turi būti tvarkoma taip, kad būtų formuojamas kultūrinis kraštovaizdis, išsaugant paveldą, nekenkiant gyvajam pasauliui, saugant

gamtinius išteklius. Žmonėms reikia išmokti elgtis gamtoje, tinkamai ją saugoti, organizuoti savo veiklą aplinkoje. Žmogaus sukurtas dirbtines vertybes reikia saugoti ir tinkamai prižiūrėti, nes gamtos sąlygos (vėjas, šaltis, drėgmė) jas naikina ir paverčia natūrine gamtos dalimi.

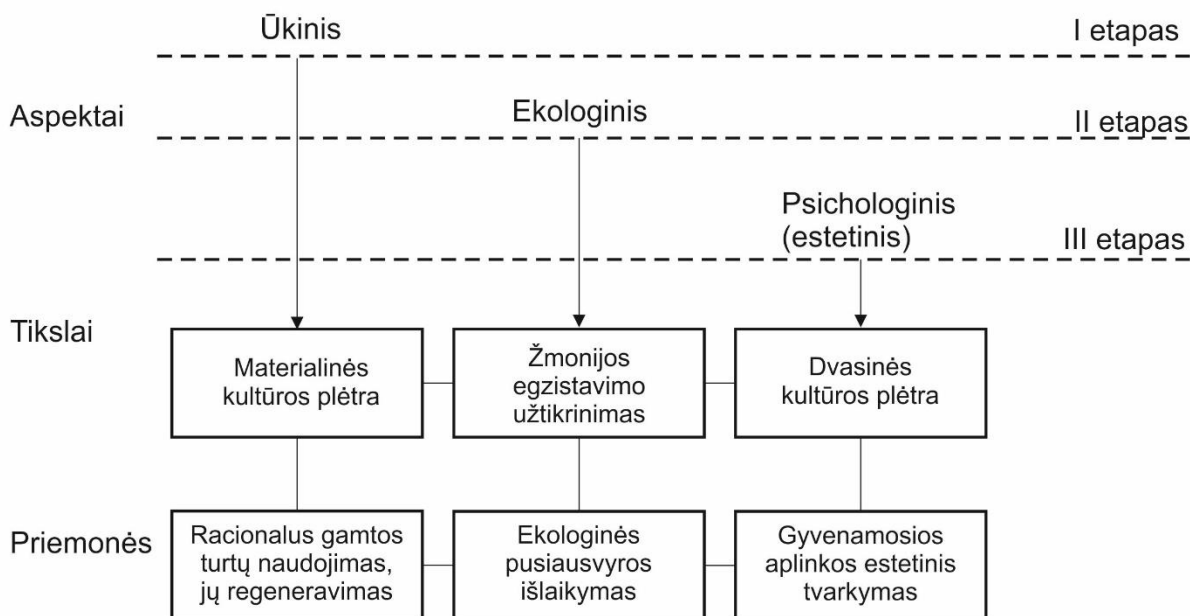

3pav. Aplinkos tvarkymo aspektai, tikslai ir priemonės (Iš J. Bučo kn. „Kraštotvarkos pagrindai“, 2001)

Labai svarbu projektuoti ir kurti ne tik ekologiškai tvarų, gerą gyventi, patogų dirbti, bet ir sveiką ilsėtis, kultūrinį kraštovaizdį. Svarbu nežaloti, o saugoti gamtą.

1.1 REKREACINĖS TERITORIJOS

Rekreacija – žmogaus fizinių ir dvasinių jėgų atgavimo procesas. Šio proceso efektyvumas turi įtakos kiekvieno žmogaus gebėjimui tinkamai dirbti. Rekreacija suteikia malonumą ir pasitenkinimą. Tai tarsi kelias į veiklą, kuri daro žmogų tobulesnį, dvasiškai stipresnį ir aktyvesnį. Rekreacijos objektai yra labai platūs, pačios svarbiausios sritys:

- rekreacijos subalansuota plėtra, tausojant naudojamus išteklius;
- socialiniai – ekonominiai rekreacijos efekto tyrimai.

Rekreacinė aplinka gali būti vertinama pagal šiuos aspektus:

- socialinius, ekonominius, politinius, teisinius;
- teritorinius, erdvinius, architektūrinius, dizaino;
- išteklius;
- ekologinius;
- klimatinius, sezoniškumą;
- fizinį aktyvumą;
- proceso dalyvių skaičių.

Rekreacinė aplinka gali būti *tolimoji* ir *artimoji*. Tolimoji - tai didelės ir atviros gamtinės erdvės. Artimoji – tai sudėtinga, turinti daug elementų, tiesiogiai veikiančių žmogų ar žmogaus aplinką. Aplinkos įvairovė formuoja atitinkamą požiūrį į skirtingas bendruomenes, jų skirtingas aplinkas ir poreikius. Organizuojant rekreacinę veiklą tampa svarbūs aplinkos tipai: *gamtinė*, *kultūrinė* ir *socialinė* aplinka.

Rekreacinė teritorija – tai gamtinėmis ar kultūrinėmis aplinkos savybėmis pasižyminti teritorija, tinkanti visaverčiam fiziniam bei dvasiniam poilsiui organizuoti, turinti teritorijų planavimo dokumentais ar kitais teisės aktais nustatytą rekreacinio naudojimo prioritetą bei ribas. Rekreacinių teritorijų rūšys: rekreacinė sritis, rekreacinis rajonas, rekreacinė vietovė ir rekreacinis žemės sklypas.

Rekreacinėms teritorijoms priskiriamos tokios teritorijos, kurios pasižymi rekreaciniais ištekliais, turi išvystytą turizmo paslaugų arba poilsio infrastruktūrą.

Suformuotose rekreacinėse teritorijose gali būti statomi tokie statiniai:

- apgyvendinimo;
- pramogų ir gydyklų statiniai bei įranga;

- turistinės trąšos;
- stovyklavietės;
- gyvenamųjų vietovių parkų, paplūdimių ir prieplaukų įranga;
- informavimo įranga.

Visi šie statiniai privalo atitikti normatyvinius statinio saugos paskirties reikalavimus.

Rekreacinių teritorijų sistemą sudaro: 1. *sritys ir rajonai*, 2. *vietovės* - gyvenamosios vietovės, su kurorto statusu; rekreacinio funkcinio prioriteto zonos ir jų dalys; miestų ir kitų gyvenamųjų vietovių želdynai, parkai; miškai; vandens telkiniai, 3. *kitos*: žemės sklypai, naudojami rekreacijai.

Rekreacinės teritorijos skirstomos į: natūralios gamtos agroparkų, stovyklavietes ir pastatų kompleksus. Teritorija turi būti suskirstyta į:

- intensyvaus naudojimo teritoriją (didžiausias kiekis poilsiautojų);
- rezervinę zoną (mažai lankoma);
- apriboto naudojimo zoną (vertingų kraštovaizdžio vertybių ir augalų saugojimui);
- rezervatinę zoną (natūralios gamtos išsaugojimui ir atkūrimui).

Rekreacinėse teritorijose draudžiama:

- kelti pavojų poilsiautojams, trukdyti lankyti objektus, ilsėtis tam skirtose vietose;
- teršti, žaloti ar naikinti aplinką, kirsti, sodinti ar naikinti želdinius;
- užtvirti, perkasti ar kitaip naikinti turistines trasas, takus, kelius, vedančius prie rekreacinių objektų;
- užsiimti veikla, kuri gali pabloginti rekreacinių išteklių būklę.

Rekreacinėse teritorijose galima:

- laisvai važinėti automobiliais ar kitomis priemonėmis bendro naudojimo keliais, tam tikslui įrengtose vietose;
- keliauti pėsčiomis ir dviračiais;
- rinkti miškuose vaistažoles, uogauti ar grybauti;
- maudytis paviršinio vandens telkiniuose;
- plaukioti su plaukiojimo priemonėmis;
- žvejoti.

Poilsiautojai turi tausoti rekreacinius išteklius, mišką, vandenį, sutvarkyti paliekamas teritorijas.

1.2 POILSIO ZONOS. POILSIO ZONOS REIKALINGUMAS ŠIAULIUOSE

- **Poilsio zonos.**

Poilsio zona - tai tokia zona, kuri yra skirta poilsiui, todėl turi būti įrengta taip, kad būtų patenkinti poilsiautojų poreikiai, pomėgiai ir lūkesčiai, taip pat zona privalo būti ergonomiška, funkcionali, atitikti visus reikalavimus. Poilsio komplekso projektuotojas turi į juos atsižvelgti.

Poilsio zona gali būti: **privati ir visuomeninė**. Projektas turi atitikti daugelį reikalavimų:

- atskleista tema, turinys;
- gerai išreikšta kūrybinė, funkcinė mintis, idėja;
- atspindėta miesto dvasia;
- įgyvendinti žmonių lūkesčiai, pageidavimai;
- sukurta saugi, patvari ir ilgaamžė mažoji architektūra;
- ergonomiškas.

Privačios ir visuomeninės poilsio zonos funkcijos gali būti labai įvairios, pradedant patogia vieta knygai paskaityti ir pamedituoti, baigiant vieta pabūti su šeima ar pasportuoti. Poilsio zonoje gali būti ne tik pavėsinės, suoliukai, bet ir pirtelės, japoniškas karšto vandens kubilas, jogos aikštelė ir pan. Į tai atsižvelgiant yra projektuojamos įvairaus dydžio ir pritaikytos įvairioms funkcijoms poilsio zonos.

Prieš įrengiant sode ar parke poilsio zoną, būtina apgalvoti kokią funkciją ji atliks, ar derės prie bendro tos vietos konteksto. Gali būti naudojamos tos pačios ar panašios medžiagos, kurios buvo panaudotos statant kitus elementus. Visuomeninė poilsio zona (teritorija) turi tenkinti gyventojų ir miesto svečių poreikius, būti pritaikyta trumpalaikiam poilsiui, naudojama įranga būti patvari, tvirta, atspari vandalizmui.

Poilsių zonų įrengimo reikalavimai:

- apsauga nuo intensyvaus triukšmo;
- apsauga nuo aplinkos taršos;
- pašaliniai pastatai, vaizdai neturi niokoti sukurto harmoningo poilsio zonos vaizdo arba priėjimo prie jo.

Planuojant poilsio zoną svarbu atsižvelgti į teritorijos išdėstymą zonomis arba suskirstymą erdvėmis. Įrenginėjant teritoriją, gražiausią jos vietą reikėtų skirti poilsio zonai. Taip pat reikia pagalvoti, kuri zona šioje teritorijoje bus svarbiausia – reprezentacinė ar ūkinė. Prieš sodinant augalus poilsio zonoje svarbu suplanuoti ir įrengti privažiavimo kelią, pagrindinius ir šalutinius takus, vedančius pro teritoriją. Taip pat svarbu sumontuoti apšvietimą, numatyti baldų, pavėsinių vietų, įrengti vandens telkinius. Įrenginėjant poilsio vietas, statant baldus, reikėtų numatyti žmonių skaičių, kurie naudosis šia teritorija. Sodinant gėlynus apgalvoti, ar bus kam juos prižiūrėti. Gėlių ir augalų pasirinkimas šiandien yra labai platus, todėl tinkamai parinkti, sukomponuoti, pasodinti ir prižiūrėti augalai gali labai gražiai papuošti aplinką ir ilgai tarnauti.

- **Poilsio zonos reikalingumas Šiauliuose.**

Šiauliai –ketvirtasis pagal gyventojų skaičių šalies miestas šiaurinėje Lietuvos dalyje. Šiaulių mieste viešos erdvės, tokios kaip poilsio zonos, nėra labai išvystytos. Šiauliams labai trūksta poilsio erdvių. Todėl labai svarbu suprojektuoti naujas poilsio zonas, kurios pritrauktų lankytojus bei investicijas, skatintų augimą ir ekonominę plėtrą. Miesto gyventojams būtų suteikta daugiau vietos turiningam laisvalaikio praleidimui.

Viena iš tokių vietų Šiaulių mieste, kur būtų galima įrengti naują poilsio zoną – tai Talkšos ežero pakrantė. Šiandien ežero pakrantė yra šiek tiek įrengta, bet nepakankamai gerai. Yra reikalinga rekonstrukcija, nes šią vietą galima išnaudoti daug geriau, gyventojams sukuriant daugiau veiklos galimybių. Todėl savo magistro darbo temą ir pasirinkau: „**Poilsio zonos prie Talkšos ežero projektas**“, kurio tikslas - sukurti universalią zoną, kuri skatintų gyventojų užimtumą, suteiktų reikiamą vietą poilsiui ir pramogoms. Kodėl pasirinkau kurti poilsio zonas? Tikiuosi, kad šis projektas skatins aktyvumą, sportą, judėjimą, o ne sėdėjimą namuose, ar prekybos centruose. Čia apsilankę žmonės gali labiau pritraukti savo draugus, pažįstamus į Šiaulių miestą, o Šiauliams labai svarbu turėti kuo daugiau erdvių ir turėti ką pasiūlyti įvairaus amžiaus ir poreikių žmonėms.

1.3 TALKŠOS EŽERAS, JO GEOGRAFIJA IR ISTORIJA

Internetiniame tinklalapyje „Vikipedija” galima rasti štai kokią informaciją apie Šiaulių Talkšos ežerą:

„*Talkša (Bitinėlis, Talša) – ežeras šiaurės Lietuvoje, Šiaulių miesto savivaldybėje. Per ežerą prateka Mūšos intakas Kulpė, įteka Rūdė.*¹

Ežero pavadinimas

„*Ežeras nuo seno buvo vadinamas Bitinėlio, vėliau Talšos (kur „l“ tariama minkštai) vardu nuo žodžio telžti (liet. srovinti, šlapinti. Analogijos: Telšiai, Tilžė, Tilžė (upė) ir t. t.*“²

Geografija:

„*Ežeras tvyro 1 km nuo miesto centro, tarp Šiaulių kalnelio (dab. Šiaulių kapinės) vakariniame krante ir Lepšių kalvos rytiniame krante. Ežero plotas – 56,2 ha, ilgis – 2 km,. Šiaurinėje dalyje Talkšos ežeras per nendrėmis apaugusiu 150 m ilgio ir 5 m pločio Kulpės kanalu susisiečia su 16 ha ploto Ginkūnų ežeru. Beveik visose ežero pakrantėse veša tankūs augalų sąžalynai.*”³

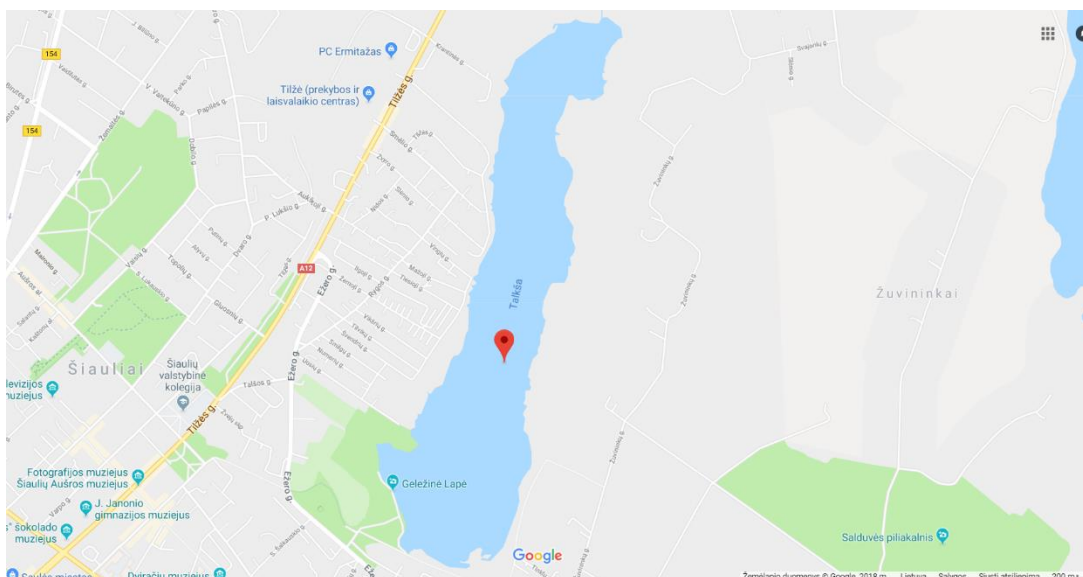

4pav. Talkšos ežeras žemėlapyje (Iš google map)

¹ Informacija paimta iš straipsnio „Talkša“ internetinio tinklalapio: <https://lt.wikipedia.org/wiki/Talk%C5%A1a> „, prieiga per internetą, paskutinį kartą žiūrėtas 30 sausio 2016

² Informacija paimta iš straipsnio „Talkša“ internetinio tinklalapio: <https://lt.wikipedia.org/wiki/Talk%C5%A1a> „, prieiga per internetą, paskutinį kartą žiūrėtas 30 sausio 2016

³ Informacija paimta iš straipsnio „Talkša“ internetinio tinklalapio: <https://lt.wikipedia.org/wiki/Talk%C5%A1a> „, prieiga per internetą, paskutinį kartą žiūrėtas 30 sausio 2016

Istorija:

Talkšos ežeras kadaise atliko svarbią gynybinę funkciją. „<...>Per ją iš Šaulių kalnelio buvo nutiesta kұлgrinda į rytinį krantą link Salduvės.“⁴

„Maždaug iki 1780 m. Bitinėlio pelkė, dabartinis Ginkūnų ežeras ir dabar jau užžėlęs Vinkšnos ežeras sudarė vieną masyvą, kurį vandenimis maitino iš aukštapelkinio Rėkyvos ežero ištekanti Kulpė ir iš Verdulių pelkių plūstanti Rūdė. Šiaulių ekonomiją 1768 m. pradėjus valdyti A. Tyzenhauzui, Kulpė už Vinkšnos ežero buvo užtvenkta, pastatytas vandens malūnas ir manufaktūra. Ant ežero kranto pastatyta Gubernijos alaus darykla ir Gubernijos dvaro pastatai. Vėliau ties Ginkūnais užtvenkta Kulpė suformavo dabartinius Ginkūnų ir Talšos ežerus. Vinkšnos ežeras nuo masyvo atskirtas 1836–1858 m. nutiesus plentą Ryga-Tilžė. 1871 m. pastatytas Liepojos-Romnų geležinkelis perkirto natūralias Kulpės ir Rūdės vagas. XIX a. pirmoje pusėje Kulpė buvo užtvenkta, prie jos 1879 m. pastatytas Ch. Frenkelio odų fabrikas, o 1916 m. nutiesus geležinkelio liniją Tilžė-Ryga, Kulpės vaga buvo kanaluota ir nutrūko Vinkšnos ežero maitinimas vandeniu. Jis spėriai užako.“⁵

„Dar 1976–1977 m. Talšos ežeras gamtos įvairove prilygo rezervato statusą turinčiam Žuvinto ežerui. Rytinėje pakrantėje galima rasti retų augalų, o šiaurinėje vis dar peri trys į Raudonąją knygą įrašyti paukščiai. Plečiantis miestui, nusauginus pelkes, siūlomas draustinis iš visų pusių tapo suspaustas miesto gniaužtu.“⁶

Talkšos ežeras taip pat turi ir ekologinį taką, kuris prasideda nuo Auksinio berniuko skulptūros link ežero. „Jis eina palei ežerą, per Žuvininkų kaimą, baigiasi prie Salduvės kalno. <...> Tako ilgis – apie 5 km.“⁷

⁴ Informacija paimta iš straipsnio „Talkša“ internetinio tinklalapio: <https://lt.wikipedia.org/wiki/Talk%C5%A1a> „, prieiga per internetą, paskutinį kartą žiūrėtas 30 sausio 2016

⁵ Informacija paimta iš straipsnio „Talkša“ internetinio tinklalapio: <https://lt.wikipedia.org/wiki/Talk%C5%A1a> „, prieiga per internetą, paskutinį kartą žiūrėtas 30 sausio 2016

⁶ Informacija paimta iš straipsnio „Talkša“ internetinio tinklalapio: <https://lt.wikipedia.org/wiki/Talk%C5%A1a> „, prieiga per internetą, paskutinį kartą žiūrėtas 30 sausio 2016

⁷ Informacija paimta iš straipsnio „Talkša“ internetinio tinklalapio: <https://lt.wikipedia.org/wiki/Talk%C5%A1a> „, prieiga per internetą, paskutinį kartą žiūrėtas 30 sausio 2016

1.4 TALKŠOS EŽERO PAKRANTĖS URBANISTINĖ ANALIZĖ. SKYPO GRETIMYBIŲ ANALIZĖ. ESAMŲ PASTATŲ IR STATINIŲ ANALIZĖ.

Šiandien Talkšos ežeras yra gausiai lankomas vietinių gyventojų, ypač šiltomis dienomis. Todėl prieš pradėdant bet kokią naują projektą labai svarbu išanalizuoti esamą situaciją.

Talkšos ežero urbanistinė analizė

Padėtis mieste

„1 km nuo miesto centro, tarp Šaulių kalnelio (dab. Šiaulių kapinės) vakariniame krante ir Lepšių kalvos rytiniame krante<...>“⁸ rengiamas specialus projektas „Jaunimo poilsio zonos prie Talkšos ežero projektas“. Šiuo metu ežero pakrantėje yra įsikūrusi „Foxspot“ poilsio zona.

Skypo gretimybės analizė

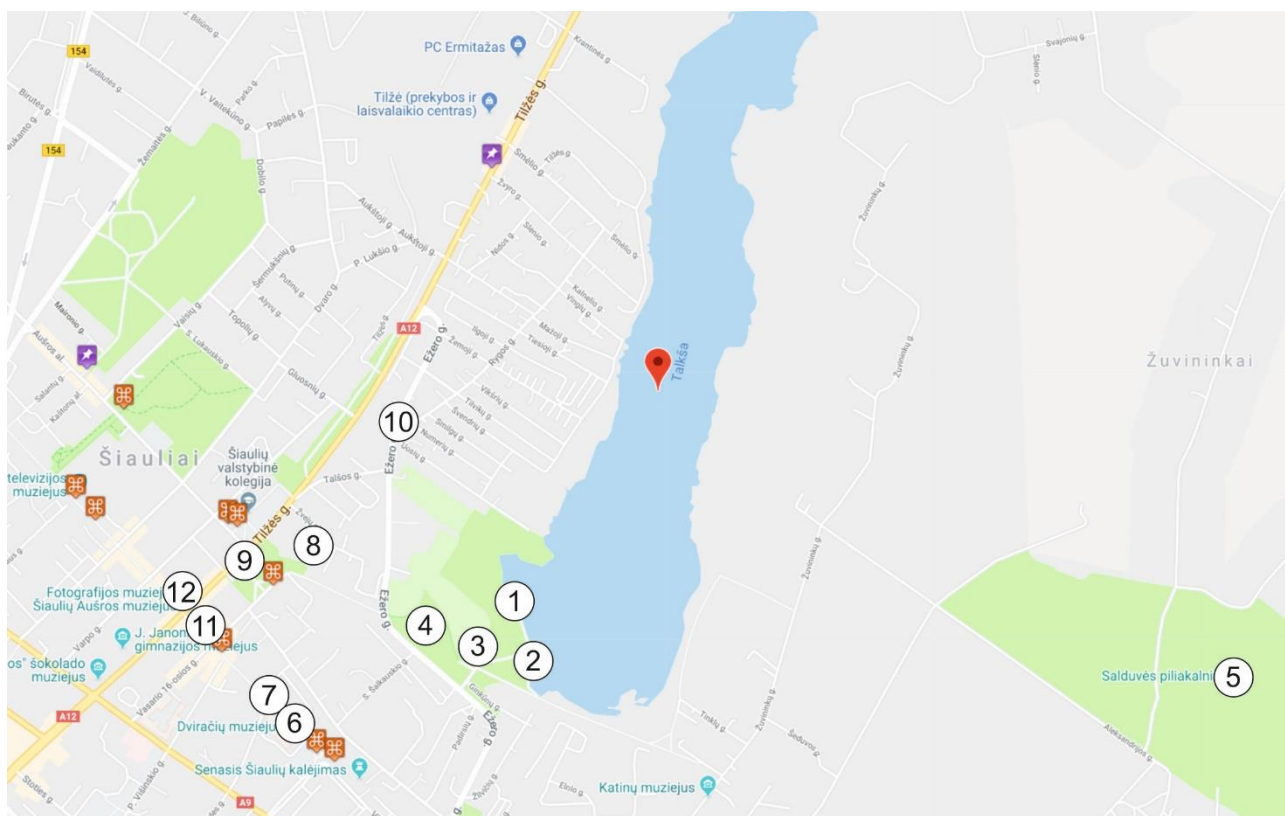

Spav. Talkšos ežeras žemėlapyje (Iš google map)

⁸ Informacija paimta iš straipsnio „Talkša“ internetinio tinklalapio: <https://lt.wikipedia.org/wiki/Talk%C5%A1a> „, prieiga per internetą, paskutinį kartą žiūrėtas 30 sausio 2016

1. **Geležinė Lapė.** 2009 m. gruodžio 23, naktį Šiauliuose telkšančio Talkšos ežero krantinėje išdygo milžiniškos geležinės lapės skulptūra. (~0.7 km)⁹



2. **„Foxspot“.** 2014 metų birželio mėnesį, Šiauliuose Talkšos ežero pakrantėje buvo atidaryta vandens sporto ir poilsio zona „FoxSpot“.¹⁰



3. **Talkšos ekologinis takas.** Rytinėje Talkšos ežero pakrantėje, Talkšos bei Salduvės parkuose įrengtas Talkšos ekologinis takas. Taką sudaro 23 stotelės, jose pastatyti... (~0.8 km).¹¹



4. **Saulės laikrodžio aikštė.** Saulės laikrodžio aikštės svarbiausias akcentas – Stanislovo Kuzmos paausuta, bronzos padabinta beveik keturių metrų aukščio dekoratyvinė skulptūra „Šaulys“. Dažnai „Auksiniu berniuku“ vadinama skulptūra bei aikštės grindinyje įlieti, valandas žymintys skaičiai - 12, 3 ir 6 - tarsi sujungia tris Šiaulių simbolius: Saulę, įprasminančią miesto žemėse įvykusį Saulės mūšį, Šaulį, nuo kurio kildinamas miesto vardas, ir Laiką, kuris prabėgo nuo tos dienos, kai miesto vardas buvo paminėtas pirmą kartą (1236 m). Tai aukščiausias saulės laikrodys Lietuvoje.¹²



⁹ Informacija paimta iš internetinio tinklalapio: <https://turizmogidas.lt/lt/lankytinos-vietos/siauliu-rajono-savivaldybe/talksos-ezeras-486> „, prieiga per internetą

¹⁰ Informacija paimta iš internetinio tinklalapio: <https://turizmogidas.lt/lt/lankytinos-vietos/siauliu-rajono-savivaldybe/talksos-ezeras-486> „, prieiga per internetą

¹¹ Informacija paimta iš internetinio tinklalapio: <https://turizmogidas.lt/lt/lankytinos-vietos/siauliu-rajono-savivaldybe/talksos-ezeras-486> „, prieiga per internetą

¹² Informacija paimta iš internetinio tinklalapio: <https://turizmogidas.lt/lt/lankytinos-vietos/siauliu-rajono-savivaldybe/talksos-ezeras-486> „, prieiga per internetą

5. **Salduvės piliakalnis.** Piliakalnis Šiaulių mieste, 5 km nuo miesto centro. Pasiekiamas plentu Šiauliai – Panevėžys, pravažius sankryžą į Zoknius, už 400 m ant kalvos, miesto pabaigoje, pasukus į kairę šiaurės kryptimi ir pavažius 750 m Pavasario gatve – yra priekyje, kiek dešiniau ant kitos aukštumos.¹³



6. **Dviračių muziejus.** Vienintelis toks muziejus Lietuvoje, 1980 m. įkurtas Šiaulių dviračių ir variklių gamykloje „Vairas“, o 1993 m. perduotas „Aušros“ muziejui. Muziejaus ekspozicija pasakoja vienos iš seniausių, populiariausių susisiekimo, sporto, ekologiškos transporto priemonės – dviračio – atsiradimo istoriją ir raidą. 2011 m. muziejaus ekspozicija buvo papildyta penkiamilijoniniu dviračiu, pagamintu gamykloje „Baltik Vairas“.¹⁴



7. **„Trys paukščiai“.** Ant pievelės, prieš „Šiaulių“ viešbutį pastatyta skulptūrinė kompozicija „Trys paukščiai“. Eidami aplink skulptūrą, kaskart matome ją iš kito stebėjimo taško. Plastinės linijos keičiasi, sudarydamos judėjimo įspūdį. Paukščiai sukasi, plasnoja. Jie pasiruošę išskleisti savo galingus sparnus. Skulptūros autorius K. Kasperavičius ją sukūrė 1981 m.¹⁵



8. **Šiaulių Šv. Apaštalų Petro ir Pauliaus katedra.**



¹³ Informacija paimta iš internetinio tinklalapio: <https://turizmogidas.lt/lt/lankytinos-vietos/siauliu-rajono-savivaldybe/talksos-ezeras-486> „ prieiga per internetą

¹⁴ Informacija paimta iš internetinio tinklalapio: <https://turizmogidas.lt/lt/lankytinos-vietos/siauliu-rajono-savivaldybe/talksos-ezeras-486> „ prieiga per internetą

¹⁵ Informacija paimta iš internetinio tinklalapio: <https://turizmogidas.lt/lt/lankytinos-vietos/siauliu-rajono-savivaldybe/talksos-ezeras-486> „ prieiga per internetą

9. Fontanas „Saulės diskai“. 2006 m. spalio 1 d., švenčiant Šiaulių miesto 770-ąjį jubiliejų, buvo atidarytas renovuotas skverelis su fontanu „Saulės diskai“. ¹⁶

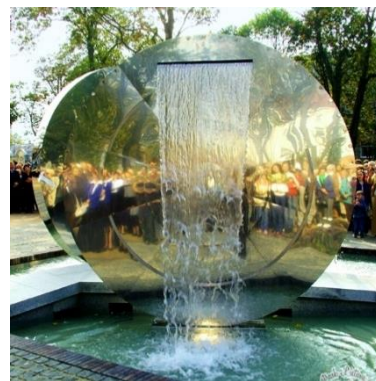

10. Šv. Petro ir Povilo stačiatikių parapijos cerkvė. 1867 m. miesto aikštėje iškilo stačiatikių cerkvė. ¹⁷

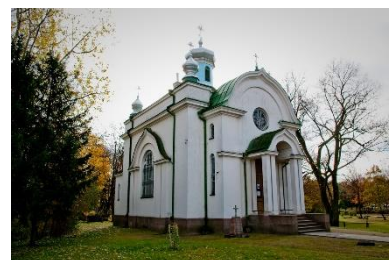

11. Gaidžio laikrodžio aikštė. 2003 m. Šiauliai šventė 767-ąjį gimtadienį, o vienas iš atnaujintų simbolių – gaidys užgiedojo: „Tu ateik į pasimatymą“. Čia įsimylėjusios porėlės ir dalykiški žmonės skiria pasimatymus: „Susitikime prie gaidžio“. Dabar Šiaulių centro simbolis ne tik gieda, bet ir sveikinasi su praeiviais: „Sveiki atvykę į Šiaulius“. Pasisveikinimo tekstas skamba anglų, vokiečių, prancūzų, rusų, ispanų, ivrito, švedų, čigonų ir kitomis kalbomis 12 ir 18 val. ¹⁸



12. Fontanas „Pelikanai“. Fontanas – skulptūra „Pelikanai“ buvo sukurti skulptorės B. Kasperavičienės ir 1978 m. pastatyti Vilniaus gatvėje. Rekonstruoti po 25 metų. ¹⁹



¹⁶ Informacija paimta iš internetinio tinklalapio: <https://turizmogidas.lt/lt/lankytinos-vietos/siauliu-rajono-savivaldybe/talksos-ezeras-486> „ prieiga per internetą

¹⁷ Informacija paimta iš internetinio tinklalapio: <https://turizmogidas.lt/lt/lankytinos-vietos/siauliu-rajono-savivaldybe/talksos-ezeras-486> „ prieiga per internetą

¹⁸ Informacija paimta iš internetinio tinklalapio: <https://turizmogidas.lt/lt/lankytinos-vietos/siauliu-rajono-savivaldybe/talksos-ezeras-486> „ prieiga per internetą

¹⁹ Informacija paimta iš internetinio tinklalapio: <https://turizmogidas.lt/lt/lankytinos-vietos/siauliu-rajono-savivaldybe/talksos-ezeras-486> „ prieiga per internetą

Esamų statinių ir pastatų analizė Talkšos ežero pakrantėje²⁰

Vandens sporto ir poilsio zona „FoxSpot“



Metaliniai suoliukai



Geležinė lapė



Tiltelis



²⁰ Visos nuotraukos iš asmeninio Lauros Borotkinaitės archyvo.

1.5 Prototipų analizavimas

- Keletas rekreacinių zonų, kurios yra įrengtos Lietuvoje.

Rekreacinės zonos paplūdimyje prie Mažojo Dailidės ežero ir Didžiojo Dailidės ežero Alytuje

- **Mažoji Dailidės ežero pakrantė Alytuje**



Ši rekreacinė zona yra Alytuje, į kurią galima patekti einant nuo Alytaus miesto centro pro Kurorto parko pėsčiųjų ir dviračių takus, pro medžių skulptūrų parką. Dailidės ežerai nuo miesto centro yra nutolę tik apie 1 kilometrą. Čia nuvykti galima pėsčiomis, su dviračiu ar su automobiliu.

Šioje poilsio zonoje yra įrengti ir apšviesti dviračių takai, gelbėjimo ir nuomos punktas, atviras vandens baseinas suaugusiems ir vyresniems vaikams, maudyklės vaikams, vandens nusileidimo kalnelis, šuoliukų bokštelis, liepteliai, valčių prieplauka (2 valtims), tiltas per Dailidę, biotualetai, du

fontanai, aikštelė vasaros prekybai, 5 persirengimo kabinos, 10 suoliukų ir šiukšlių dėžių, takeliai pėstiesiems ir dviratininkams, teritorijos apšvietimas.²¹

Paplūdimyje yra smėlio ir žaliasis pliažas. Dailidės ežeras tapo pamėgta poilsio vieta. Tarp Didžiojo ir Mažojo Dailidės ežerų įrengtas vasaros tipo aikštynas su gimnastikos įrenginiais, mini futbolo ir paplūdimio tinklinio aikštelės, kūjo mėtymo sektorius, suoliukai žiūrovams.

- **Didžioji Dailidės ežero pakrantė Alytuje**



Šioje poilsio zonoje yra įrengti: pėsčiųjų ir dviračių takai, privažiavimas, laužavietės, poilsio aikštelės, prieplauka, pavėsinės, šiukšliadėžės, gatvės šviestuvai.²²

²¹ Informacija paimta iš straipsnio „Dailidės ežerėliai“ internetinio tinklalapio: <http://aplinkosauga.alytus.lt/miesto-maudyklos>, prieiga per internetą

²² Informacija paimta iš straipsnio „Didžiosios Dailidės ežero maudykloje nustatytas užterštas vanduo“ internetinio tinklalapio: <http://www.alytiskis.lt/naujienos/diena/didziosios-dailides-ezero-aplinka-ateityje-bus-sutvarkyta-ir-pritaikyta-poilsiu/>, prieiga per internetą

- **Paplūdimys prie Didžiulio ežero Dauguose, Alytaus rajone**



Alytaus rajone, prie Daugų Didžiulio ežero, yra įrengtas paplūdimys. Ten yra: prielauka su elingu, persirengimo kabinos, automobilių stovėjimo aikštelės, tualetai, pasivaikščiojimo takai, pavėsinės, krepšinio, tinklinio, vaikų žaidimų aikštelės, lauko suoliukai, dviračių stovai, nuleista čiuožykla į vandenį, apšviesta teritorija.

Baidarėmis ar vikingų valtimi „Daugis“ galima apžiūrėti Didžiulio ežerą bei jo apylinkes. Yra galimybė išsinuomoti kambarius su patogumais Daugų irklavimo bazėje.²³

²³ Informacija paimta iš straipsnio „Nuo karščio gaivinkimės Alytaus rajono ežeruose“ internetinio tinklalapio: <https://alytausgidas.lt/nuo-karscio-gaivinkimes-alytaus-rajono-ezeruose/>, prieiga per internetą, paskutinį kartą žiūrėtas 7 rugpjūčio 2015

- **Paršežerio ežero rekreacinė zona Šilalės rajone**



Šilalės rajone, šalia Požerės miestelio, yra įrengta rekreacinė zona. Tai poilsio vietė su viešu paplūdimiu. Šioje zonoje yra įrengti poilsio nameliai, krepšinio ir tinklinio aikštelės, vaikų žaidimo aikštelė. Apšvietimas visoje rekreacinėje zonoje, sutvarkyta aplinka, pritaikyta poilsiautojų poreikiams, įrengti suoliukai ir takeliai.

Aplink Paršežerio ežerą įrengtas pažintinis pėsčiųjų takas, kurio bendras ilgis apie 14 km. ²⁴

²⁴ Informacija paimta iš straipsnio „Paršežerio ežero rekreacinė zona“ internetinio tinklalapio: <https://www.turizmas.lt/ly/lankytinos-vietos/Par%C5%A1e%C5%BEerio-e%C5%BEero-rekreacin%C4%97-zona/11829> prieiga per internetą

- **Vijūnėlės parkas Druskininkuose**



Druskininkuose yra sutvarkytas ir įrengtas Vijūnėlės parkas. Vijūnėlės parke yra Druskonio ir Vijūnėlės tvenkiniai, aplink kuriuos yra nutiestas kelių kilometrų takas ypač pamėgtas dviratininkų. Parko teritorijoje yra įrengti 4,5 km. ilgio dviračių takai, tinklinio ir vaikų žaidimo aikštelės, paplūdimys, pastatyta 10 medinių lieptų, įrengtas gelbėjimo postas, vieši tualetai, 2 dušai, sukurtos poilsio erdvės. Vasarą veikia kavinė. Parką puošia įvairios skulptūros, fontanas. Galima išsinuomoti vandens dviračius.²⁵

Pavasariį galima išvysti žydinčių narcizų jūrą, kurių susodinta net 220 tūkstančių, o šalia pėsčiųjų ir dviratininkų tako įkurta ir japoniškų sakurų alėja.²⁶

²⁵ Informacija paimta iš straipsnio „Vijūnėlės parkas“ internetinio tinklalapio: <http://info.druskininkai.lt/new/lt/ka-veikti/lankyimos-vietos/miesto-parkai/item/176-vijuneles-parkas> , prieiga per internetą

²⁶ Informacija paimta iš straipsnio „Vijūnėlės parkas Druskininkuose“ internetinio tinklalapio: <https://www.lankykis.lt/parkai/vijuneles-parkas-druskininkuose-1984> , prieiga per internetą

- Pastovio ežero pakrantė Molėtuose



Molėtų miesto poilsio zona yra miesto rytinėje dalyje, prie Pastovio ežero, kuris turi stačius ir aukštus krantus. Ši vieta yra labai mėgstama Molėtų gyventojų. Šioje poilsio zonoje yra įrengtas paplūdimys, persirengimo kabinos, per ežerą yra nutiestas tiltas, yra keletas pažintinių takų, vasaros estrada, baidarių prielauka. Pakrantėje taip pat yra ir skulptūrų parkas, ir vandenlentės pramogos. Daug suoliukų, šiukšliadėžių, geras apšvietimas.²⁷

²⁷ Informacija paimta iš straipsnio „Pastovis“ internetinio tinklalapio: <http://www.bepeleku.lt/pastovis/>, prieiga per internetą

- Žagarės Žvelgaičio tvenkinio rekreacinė zona



Žagarėje rekreacinės zonos dalis – Žvelgaičio tvenkinys su įrengtomis poilsiavietėmis. Nuo 2009 m. rekreacinėje zonoje, prie Žvelgaičio tvenkinio įrengtos poilsiavietės su lankytojams skirta infrastruktūra – pavėsinėmis, pontoniniais tiltais, automobilių stovėjimo aikštelėmis, apžvalgos bokštu „Voru“, paplūdimiu, persirengimo kabinomis, tualetais, laužavietėmis, tinklinio, krepšinio aikštelėmis, sūpynėmis ir kt. Taip pat yra pėsčiųjų pažintinis ir mokomasis takas.²⁸

²⁸ Informacija paimta iš straipsnio „Stovyklavietės ir poilsiavietės“ internetinio tinklalapio: http://zagaresrp.am.lt/VI/rubric.php?rubric_id=251, prieiga per internetą

2. PROJEKTO IDĖJA

Talkšos pakrantėje reikia įrengti universalią poilsio zoną, kuri būtų tinkama įvairaus amžiaus žmonėms, nes labai trūksta tokių vietų Šiaulių mieste. Išanalizavus ir įvertinus Šiaulių miesto lankomas vietas, tokiam projektui buvo pasirinkta Talkšos ežero pakrantė. Ji yra labiausiai lankoma vieta mieste, kuri turi pakankamai didelę pakrantę, daug laisvos neišnaudotos vietos. Todėl labai puikiai tinka mano projektui.

Norint patį poilsio zonos kompleksą padaryti daug patrauklesniu, įdomesniu, šiek tiek kitokių nei visi, buvo nuspręsta didelę dalį jo daryti ant vandens, taip būtų ir puikiai išnaudojamas vandens plotas.

Labai svarbus projekto etapas – suskirstymas zonomis. Apgalvojant kas labai svarbu ir būtinai reikalinga tokioje poilsio zonoje, buvo pasirinktos 7 zonos:

1. CENTRINĖ;
2. SPORTO;
3. VAIKŲ ŽAIDIMŲ;
4. PRAMOGŲ;
5. POILSIO;
6. ŠOKIŲ;
7. PRIEPLAUKOS.

Šios poilsio zonos yra padalintos į dvi dalis – esančios ant vandens ir esančios krante. Jas skiria krantinė su takeliu. Zonos, esančios ne ant vandens tai: centrinė, sporto ir vaikų žaidimų zonos. Ant vandens esančios zonos: pramogų, poilsio, šokių ir prieplaukos zonos. Daugiau poilsio zonų bus ant vandens. Krante pasirinktos tokios zonos kaip: vaikų ir sporto, nes šioms zonoms reikalingas didelis saugumas, ypač vaikų, ten bus įrengta žaidimų aikštelė, o sporto zonai reikalingas stabilumas, gera danga ir daug erdvios vietos.

„Poilsio zonos prie Talkšos ežero projektas“ - tai kažkas naujo Šiaulių mieste. Čia visi miesto gyventojai ir svečiai ras ką veikti, nes čia bus galima papramogauti ant vandens ir ant žemės, pasigrožėti gamta, pasportuoti, atsivesti vaikus pažaisti, pasėdėti jaukioje lauko kavinukėje, pasiklausyti koncertų, pašokti, ar išsinuomoti vandens dviračius.

„Poilsio zonos prie Talkšos ežero projektas“ planas

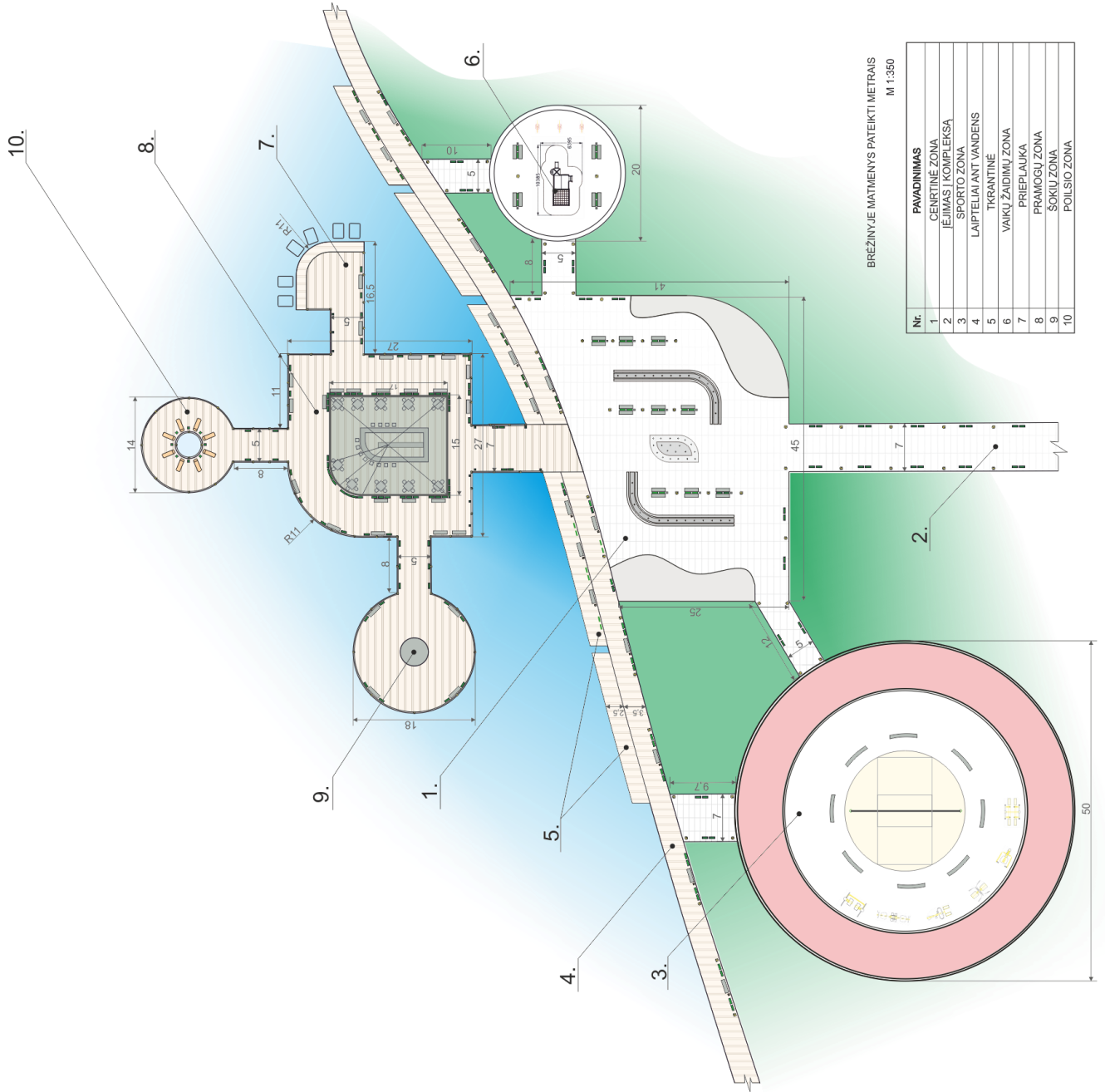

Projekto dizainas ir kompozicija.

Šiandieninei rinkai vis modernėjant ir tobulėjant, vis dažniau norima paprastumo, tad buvo nuspręsta kurti modernią, ergonomišką ir universalią zoną, kuri tenkintų žmonių poreikius ir puoštų aplinką, bei miestą. Poilsio zonos prie Talkšos ežero projektas yra modernus, o pati kompozicija yra kitokia, nei panašiuose projektuose, ir yra skirtingų formų: nuo apvalių, ir šiek tiek kvadratinių, iki lenktų formų. Naudojamos paprastos ir kuo natūralesnės medžiagos, kad neterštų gamtos ir atrodytų patraukliai, būtų ilgaamžės. Kompoziciškai viso komplekso formos dera viena su kita. Apgalvota, kad formos būtų tinkamai pritaikytos tose zonose, kuriose jos yra, niekur nepritrūktų vietos. Visos poilsio zonos yra neperkrautos papildomais nereikalingais architektūros elementais, palikta daugiau laisvos vietos praėjimams.

Projekto zonų saugumas.

Būtina atsižvelgti ir į saugumo faktorius tokiame projekte, nes tai yra vieša vieta, prieinama kiekvienam miesto gyventojui ar atvykusiam miesto svečiui. Labai svarbu suprojektuoti ne tik saugias zonas, bet ir apsaugoti čia esančią įrangą nuo vagysčių ar vandalizmo. Keletas pasiūlymų, kaip būtų galima organizuoti zonos saugumą:

- centrinėje zonoje yra pagalbinės patalpos - sandėliukas, kur kiekvieną vakarą galima laikyti įrangą (lauko kavinės staliukus su kėdėmis, šezlongus);
- papildomam saugumui užtikrinti reikia įrengti kameras, kurios filmuotų kompleksą dienos ir nakties metu;
- visą įrangą (suoliukus, šezlongus, vazonus ir pan.) pasirinkti tokią, kuri būtų tvirtinama prie grindinio ir žmogui nebūtų pajudinama;
- sukurti naują darbo vietą žmogui, kuris saugotų ir prižiūrėtų poilsio zoną ir jos įrangos saugumą.

2.1 Poilsio zonos ir jų suskirstymas

Šiame projekte iš viso yra 7 poilsio zonos (centrinė, sporto, vaikų žaidimų, pramogų, poilsio, šokių, priepilaukos). Taip pat yra krantinė, kuri skiria zonas nuo esančių ant vandens ir ne, ir takas – įėjimas, pro kurį yra įeinama į visą kompleksą.

- **CENTRINĖ** poilsio zona. (1 pav.)



1pav. Centrinė poilsio zona

Tai pagrindinė zona, per kurią galima patekti į visas kitas zonas takeliais, kurie yra aplink ją. Pačiame zonos centre yra įrengtas fontanas (2 pav.), aplink jį suoliukai. Taip pat ir viename, ir kitame zonos šonuose yra įrengti dar 2 fontanai su suoliukais (3 pav.).



2pav. Centrinis fontanas



3pav. Šoninis fontanas

Šiauliai yra dviračių miestas, todėl labai svarbu juos įtraukti į poilsio zoną. Į patį kompleksą labai patogiu atvažiuoti su dviračiais ir juos pasidėti, palikti saugiai, nes tam yra įrengta labai daug dviračių stovų (4 pav.), su pastoge nuo lietaus (5 pav.).



4pav. Dviračių stovai

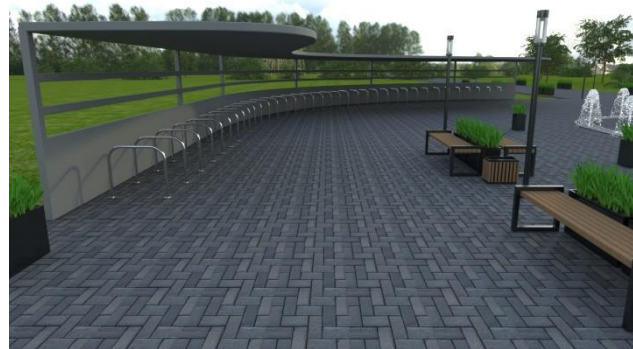

5pav. Dviračių stovų vieta po stogeliu

Taip pat šioje centrinėje zonoje yra tualetai, persirengimo kabinos ir įrangos laikymo vieta. Viskas yra talpinama į vieną pusę, į vieną pastatą su durimis (6 pav.).

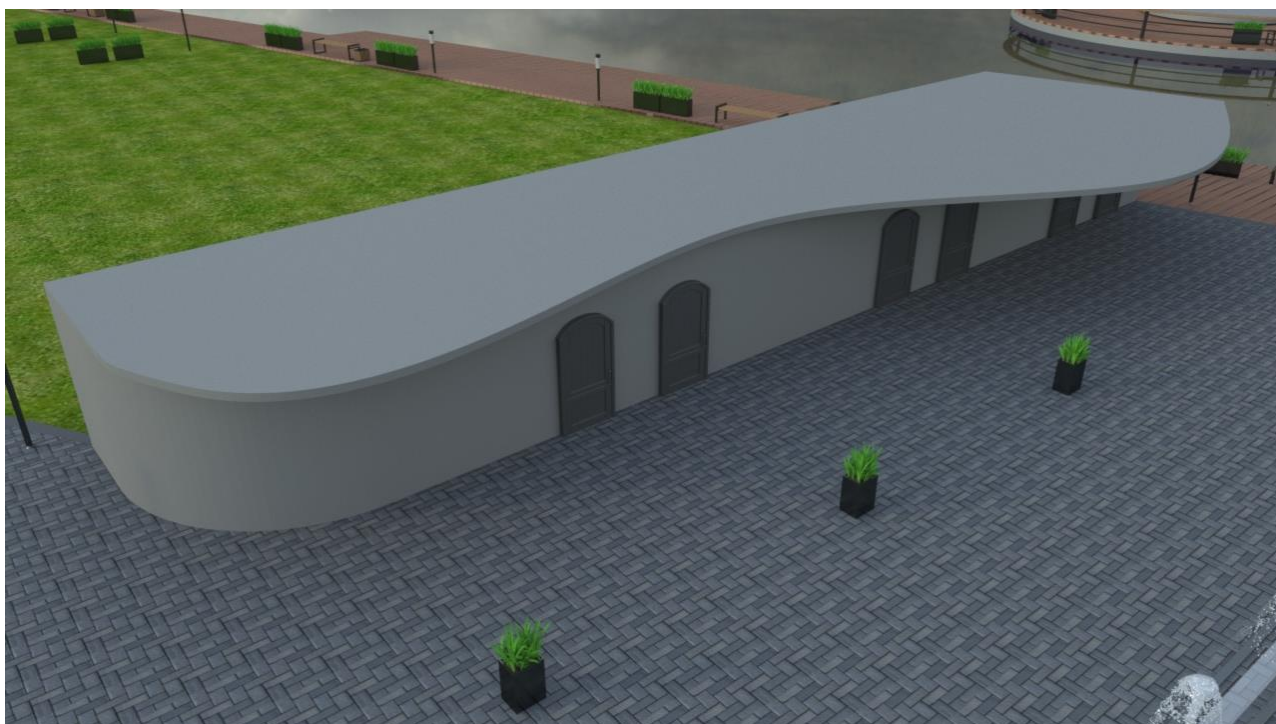

6pav. Persirengimo kabinos, tualetai, įrangos vieta

- **SPORTO** zona. (7 pav.)



7pav. Sporto zona

Sporto zonos forma apvali, todėl viskas išdėstyta šioje zonoje pagal apvalią formą. Sporto zona susideda iš bėgimo tako (8 pav.), lauko treniruoklių (9 pav.) ir paplūdimio tinklinio (10 pav.). Pačiame centre įrengtas paplūdimio tinklinis, aplink kurį žiūrovams pastatyti suoliukai (11 pav.). Toliau yra lauko treniruokliai ir aplink visą zoną padarytas bėgimo takelis.

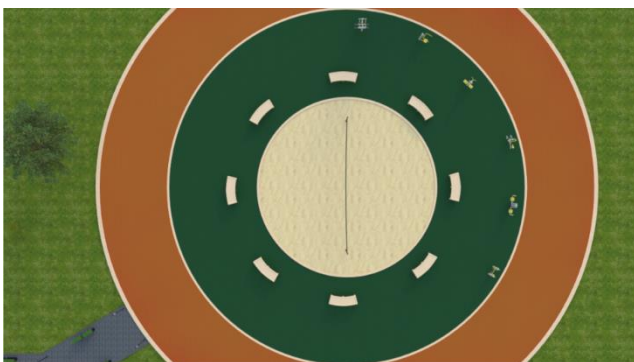

8pav. Bėgimo takas



11pav. Suoliukai

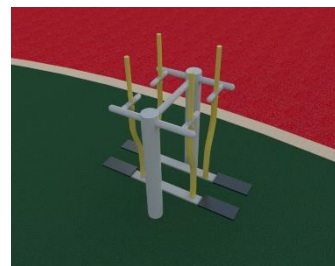
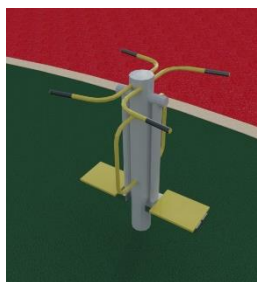

9pav. Lauko treniruokliai



10pav. Paplūdimio tinklinis

- **VAIKŲ ŽAIDIMŲ** zona. (12 pav.)



12pav. Vaikų žaidimų zona

Vaikų žaidimų zona yra apvalios formos. Pačiame jos centre pastatytas žaidimų aikštelės kompleksas (13 pav.), kur mažiausieji lankytojai turės ką veikti. Kitame šone pastatytos sūpynės su spyruokle – arkliukai (14 pav.). Tėveliams gerai matomose vietose pastatyti suoliukai, kad kol vaikai žais, galima būtų juos kuo puikiau matyti.



14pav. Sūpynės su spyruokle



13pav. Vaikų žaidimų kompleksas

- **PRAMOGŲ** zona (15 pav.)



15pav. Pramogų zona

Pramogų zona susideda iš lauko kavinės – baro ir daug papildomos vietos suoliukams ir vaikščiojimui. Pačiame centre įrengtas baras (16 pav.), kurį dengia tentas (17 pav.) nuo saulės ir

lietaus. Aplink barą išdėstyti staliukai (18 pav.). Iš augalų vazonų suformuota sienelė, kuri kavinei suteikia formą.



16pav. Baras



17pav. Tentas



18pav. Išdėstyti staliukai apink barą

- **POILSIO** zona. (19 pav)

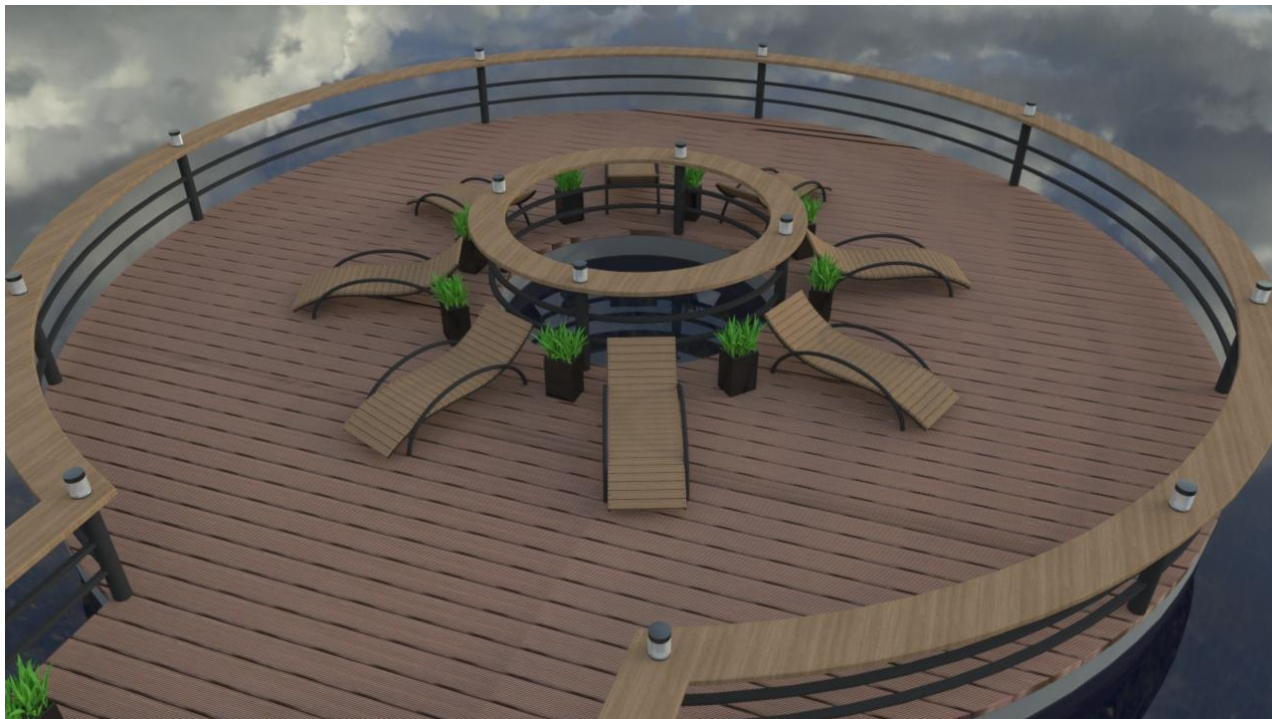

19pav. Poilsio zona

Labai paprasta poilsio zona, kuri susideda tik iš gultų. Šioje zonoje bus galima ilsėtis, gulėti, degintis. Tai Ramybės zona. Aplink ratu išdėstyti gultai ir augalų vazonai.



20 pav. Gultai poilsio zonoje

- **ŠOKIŲ** zona (21 pav)

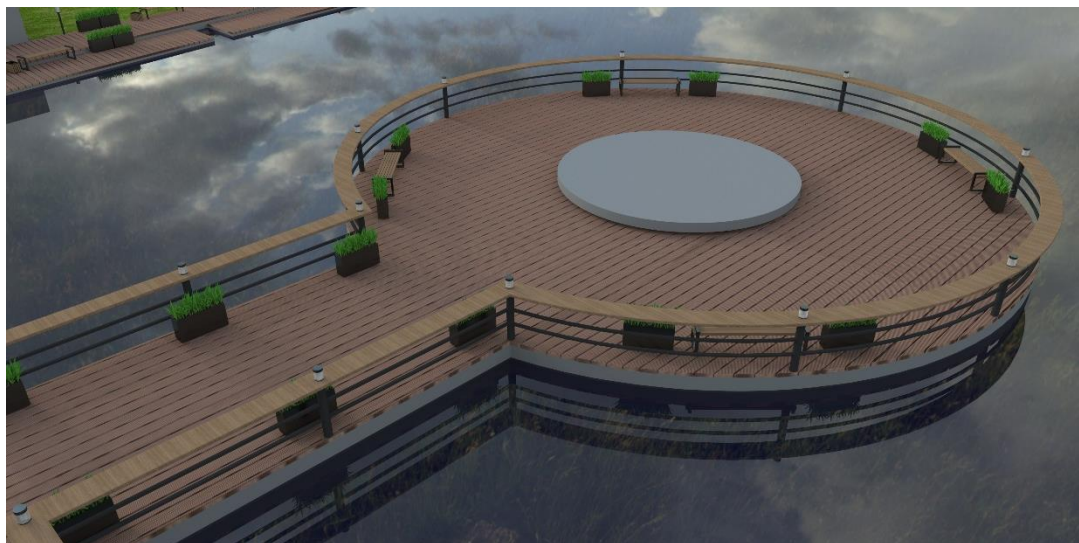

21 pav. Šokių zona

Tai zona skirta šokiams, DJ, mažiems koncertams ir pan. veiklai. Pačiame viduryje padaryta apvali mini scena. Aplink zonos kraštus – turėklus išdėstyti suoliukai.

- **PRIEPLAUKOS** zona (22 pav.)



22 pav. Prieplauka

Čia vieta, kur galima naudotis vandens pramogomis – vandens dviračiais ar valtimis, baidarėmis.

- **KRANTINĖ** (23 pav.)



23pav. Krantinė

Krantinė susideda iš dviejų dalių. Pirma – pagal pakrantės liniją, antra - ant vandens. Pagal krantinę išdėstyti suoliukai su augalų vazonais ir šviestuvais.

- **IĖJIMAS Į POILSIO ZONOS KOMPLEKSĄ** (24 pav.)



24pav. Įėjimas į visą zoną

Takas, kuriame iš abiejų pusių išdėstyti suoliukai, šviestuvai ir vazonai.

2.2 Naudojama įranga poilsio zonai

Poilsio zonos prie Talkšos ežero projektui pasirinkta universali įranga, kuri nėra vienetinė, specialiai pagaminta ar suprojektuota. Universali įranga yra labiau pritaikyta viešoms vietoms, atsparesnė klimato sąlygoms ar vandalizmui, yra didelis pasirinkimas, todėl labai tinka projektui.

- ŽAIDIMŲ AIKŠTELĖ (1pav)

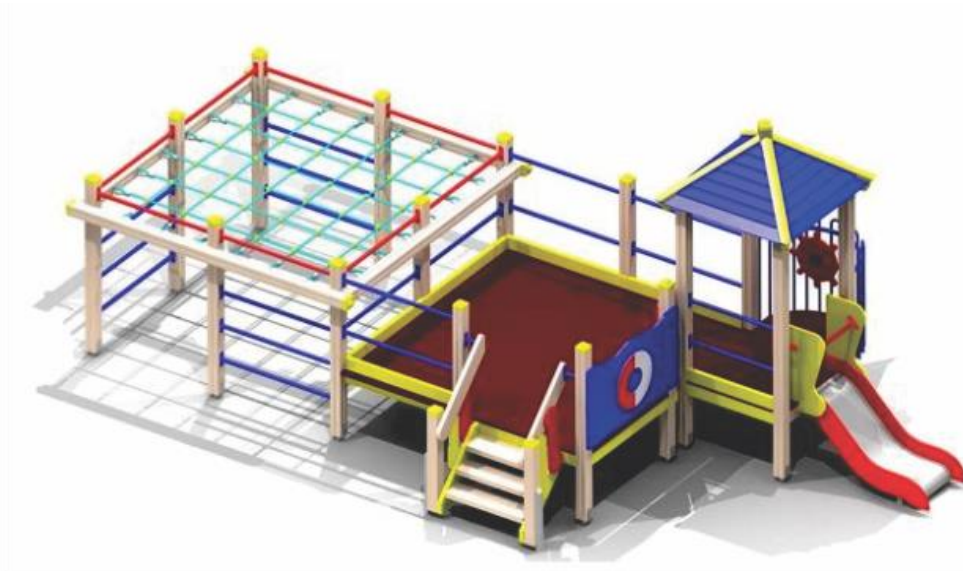

1pav. Pasirinkta projektui žaidimų aikštelė

Labai didelį pasirinkimą vaikų žaidimų aikštelių turi UAB „Ksil Pasaulis“²⁹. Todėl iš ten pasirinkta žaidimų aikštelė - kodas: 5141. Aikštelės išmatavimai: L 6,885 x B 3,395 x H 2,61.



1pav. Pasirinkta projektui žaidimų aikštelė

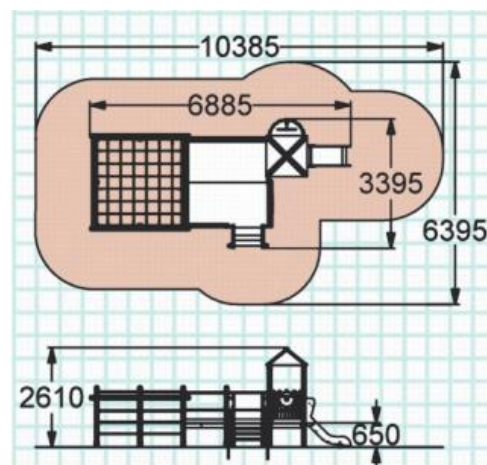

2pav. Žaidimų aikštelės brėžinys

²⁹ Informacija paimta iš internetinio tinklalapio skirsnio: Žaidimų aikštelių kompleksai: http://ksil.lt/lt/produktai/%C5%BDaidim%C5%B3+aik%C5%A1teli%C5%B3+kompleksai+/?prod_id=224, prieiga per internetą.

- SŪPYNĖS SU SPYRUOKLE – ARKLYS (3 pav.)



3 pav. Sūpynės su spyruokle – arklys

Pasirinktos sūpynės: arkliukai su spyruokle iš UAB „Ksil Pasaulis“.³⁰ Kodas: 4113. Išmatavimai: L 0,98 x B 0,32 x H 1,0. Iš viso šiame komplekse vaikų žaidimo zonoje bus pastatyti 3 vienetai tokių sūpynių.

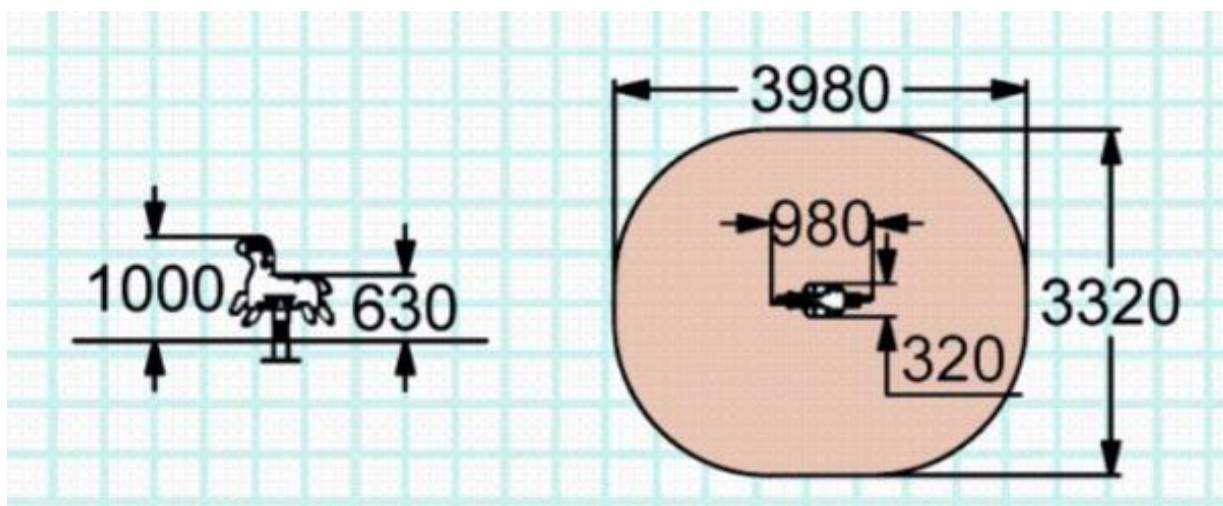

4 pav. Sūpynės su spyruokle brėžinys

³⁰ Informacija paimta iš internetinio tinklalapio skirsnio: Sūpynės su spyruokle, http://ksil.lt/lt/produktai/Supyn%C4%97s/s%C5%ABpyn%C4%97s+su+spyruokle/?prod_id=297, prieiga per internetą.

- LAUKO TRENIRUOKLIAI³¹

Lauko treniruoklis (5pav.). Kodas: 7513. Išmatavimai: l=1,015 b=0,486 h= 1,535m.

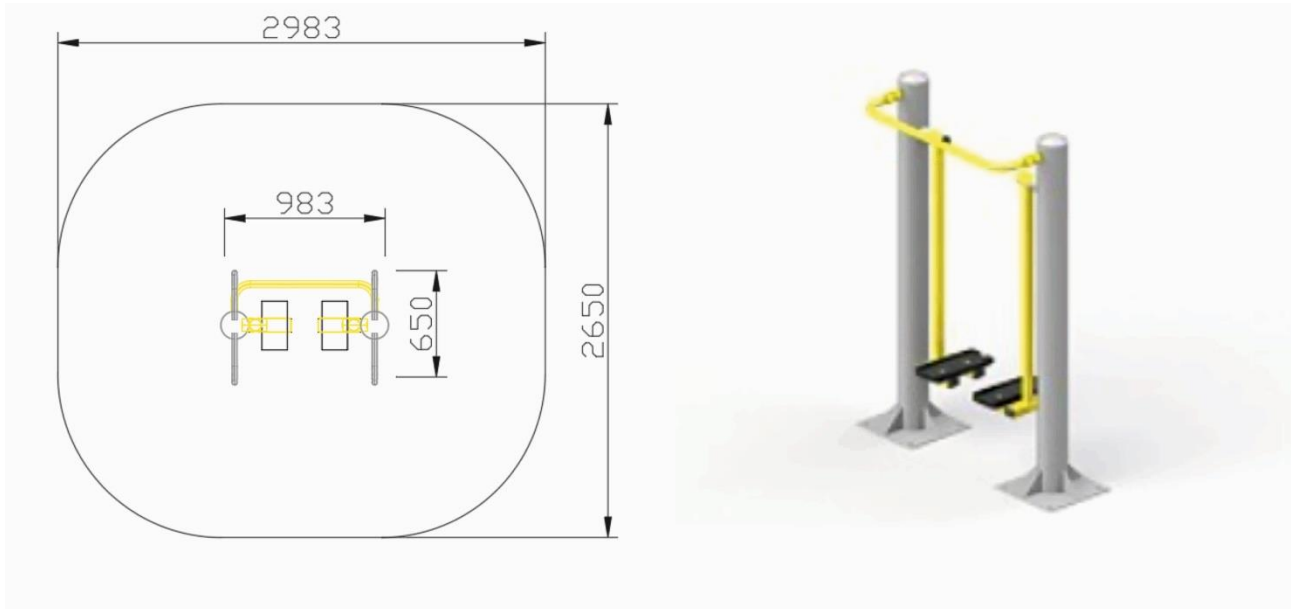

5pav. Lauko treniruoklis ir jo brėžinys

Lauko treniruoklis (6pav.). Kodas: 7535. Išmatavimai: L=1.90 x B=0,48 x H=1.83

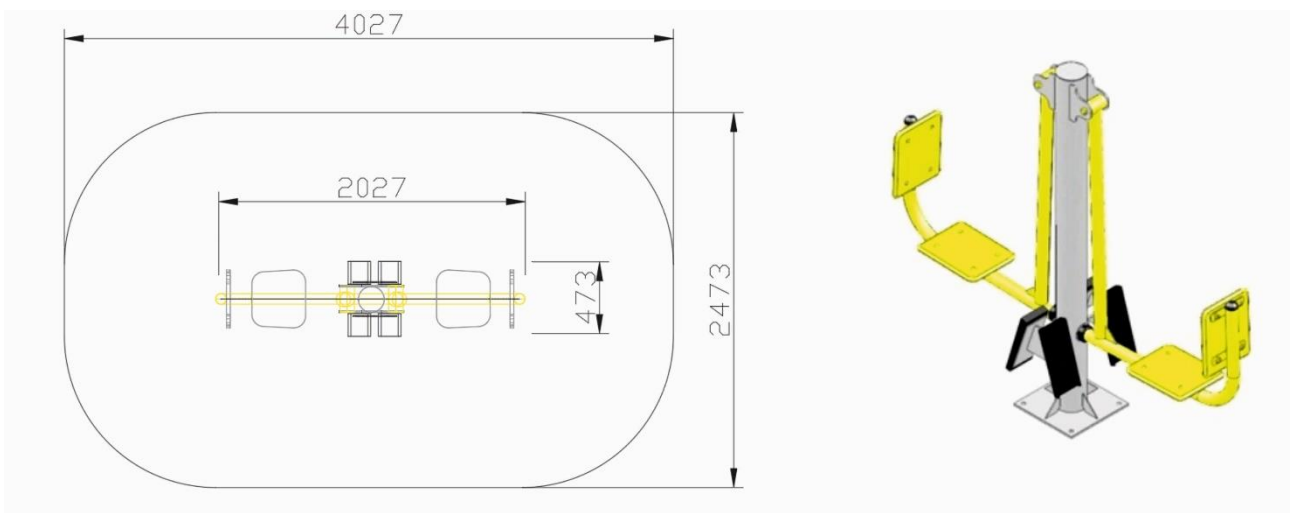

6pav. Lauko treniruoklis ir jo brėžinys

³¹ Informacija paimta iš internetinio tinklalapio skirsnio: Lauko treniruokliai, <http://ksil.lt/lt/produktai/Lauko+treniruokliai/>, prieiga per internetą.

Lauko treniruoklis (7pav.). Kodas: 7526. Išmatavimai: L=1.51 x B=0,73 x H=1.25

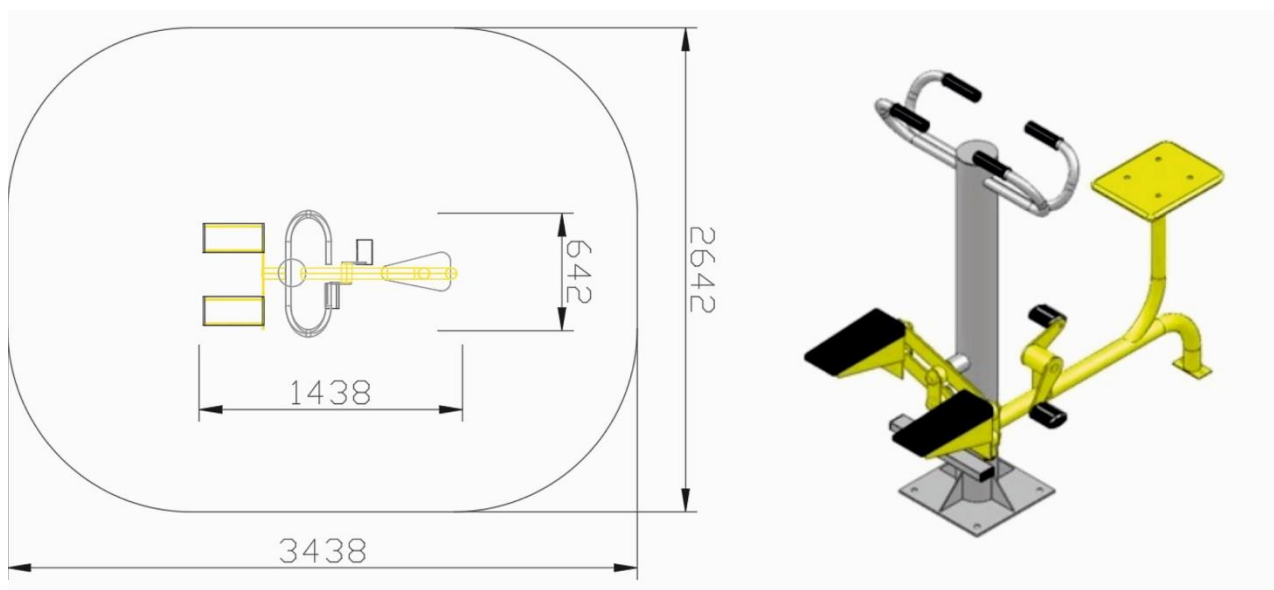

7pav. Lauko treniruoklis ir jo brėžinys

Lauko treniruoklis (8pav.). Kodas: 7514. Išmatavimai: L=1,16 x B=0,84 x H=1.53

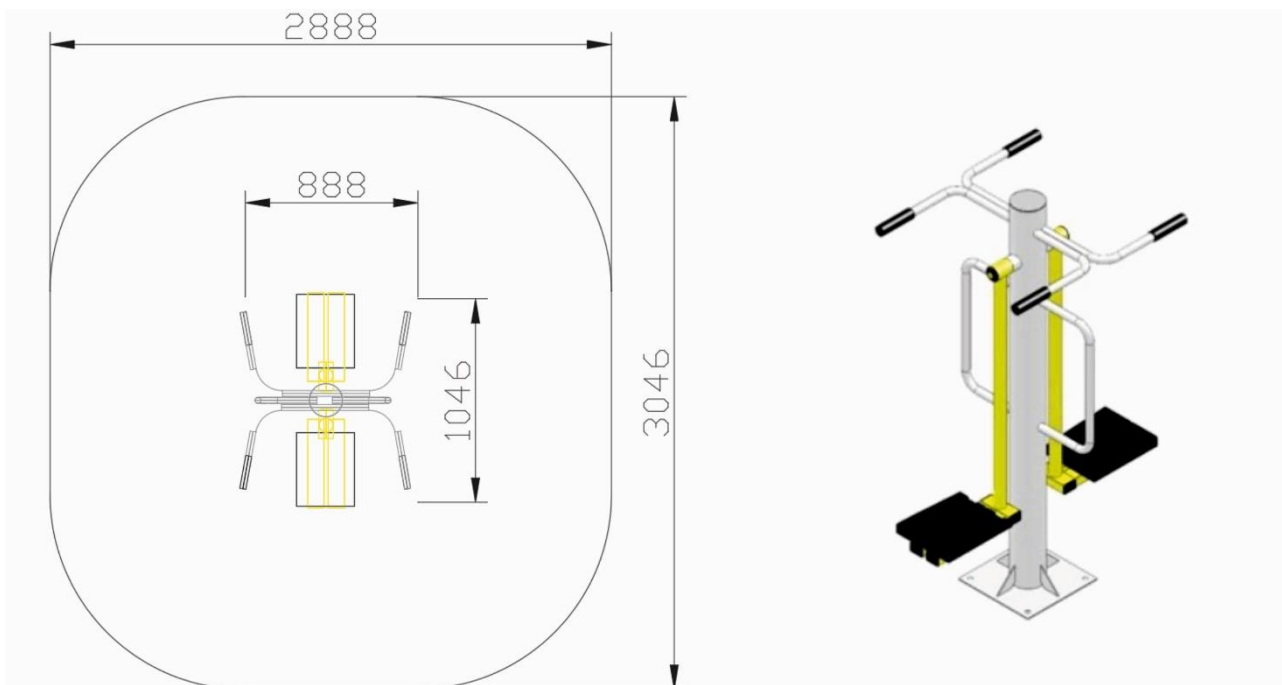

8pav. Lauko treniruoklis ir jo brėžinys

Lauko treniruoklis (9pav.). Kodas: 7530. Išmatavimai: L=1,03 x B=0,70 x H=1.83

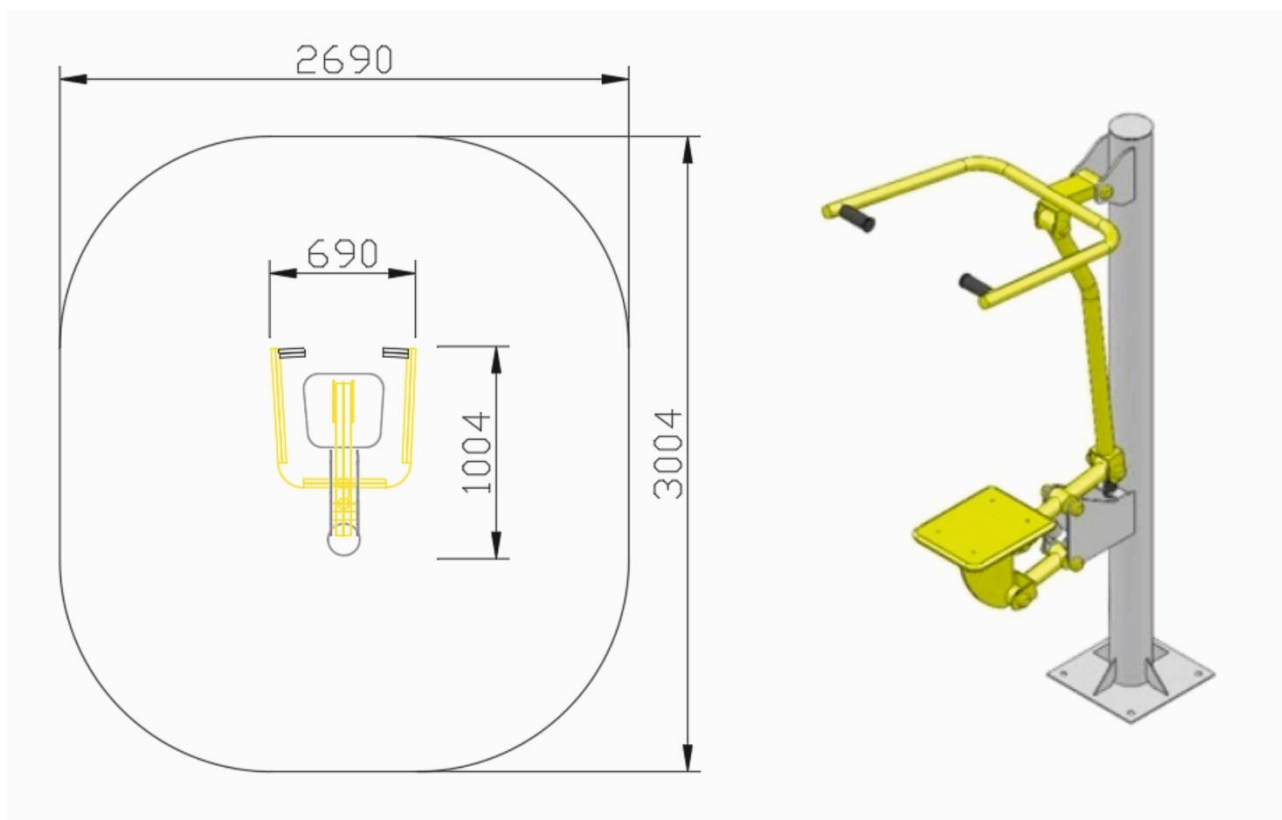

9pav. Lauko treniruoklis ir jo brėžinys

Lauko treniruoklis (10pav.). Kodas: 7521. Išmatavimai: L=1.47 x B=0.94 x H=1.58

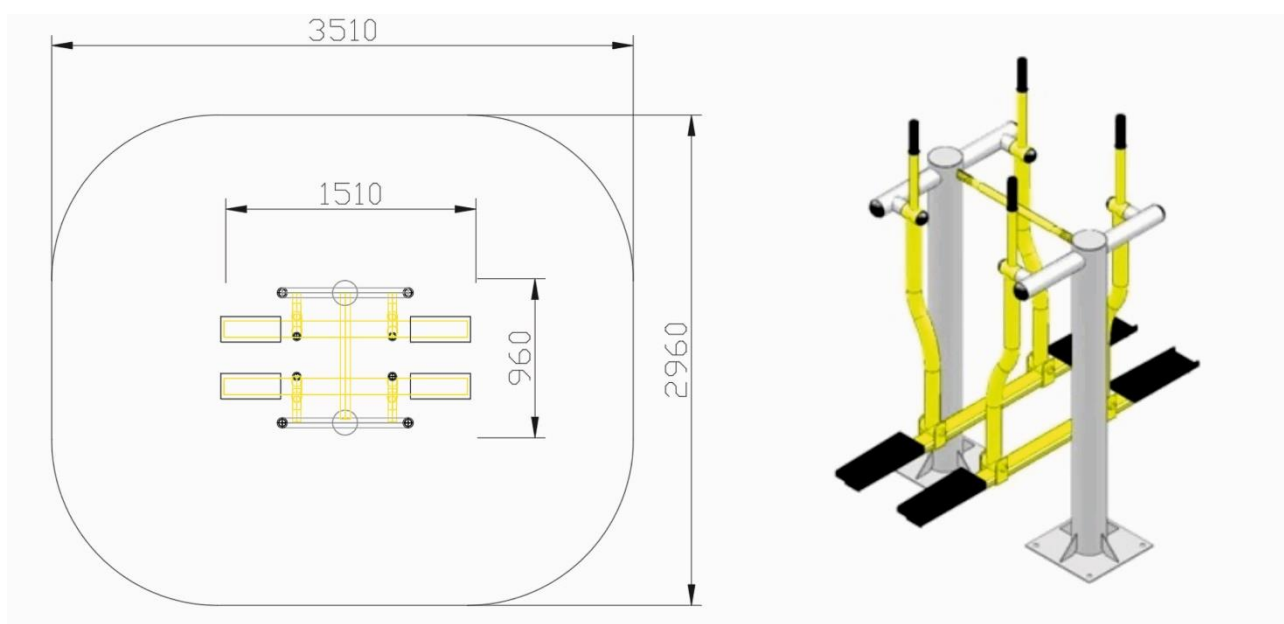

10pav. Lauko treniruoklis ir jo brėžinys

- SUOLIUKAI IR ŠIUKŠLIADĖŽĖS

Labai didelis pasirinkimas mažosios architektūros gaminių yra UAB „Deliuksta“, jų internetiniame tinklalapyje.³² Iš čia ir buvo pasirinkti suoliukai su šiukšliadėžėmis, gėlių vazonomi ir šviestuvai.

Pasirinkti suoliukai (11 pav.) – E2-1-DSM. Tai plieninis suoliukas su mediena. Galima pasirinkti iš skirtingų suoliuko ilgių: 150cm, 180cm, 200cm, 250cm.

Pasirinkta šiukšlių dėžė – JMT0212a (12 pav.). Tai plieninė, su pasirinkta mediena šiukšlinė, kurios aukštis: 60 cm ir talpa: 38 l.



11pav. Suoliukas



12pav. Šiukšliadėžė

- GĖLIŲ VAZONAI

Pasirinkti gėlių vazonomi – gėlinės ADO 11 (13 pav.). Metaliniai, dažyti milteliniu būdu. Pasirinkti dviejų rūšių vazonomi, mažesni ir didesni.



13pav. Gėlių vazonas

³² Informacija paimta iš internetinio tinklalapio : <https://www.deliuksta.lt/> prieiga per internetą.

- ŠVIESTUVAI

Pasirinkti lauko šviestuvai (14 pav.) iš UAB „Deliuksta“ katalogo - Classic Series Square Suspended. Tai ilgaamžiai, modernūs, nesunkiai pritaikomi lauko sąlygoms, šviestuvai.



14 pav. Šviestuvai

- DVIRAČIŲ STOVAI³³

Labai svarbūs šiam poilsio kompleksui yra dviračių stovai. Pasirinkti stovai iš UAB „Joksita“. Tai dvipusiai U formos dviračių stovai (15 pav.), kurie pagaminti iš nerūdijančio plieno, Dviračių stovai tvirtinami betonuojant arba prigrežiant prie grindinio, taip pat labai patogūs, nes prie vieno stovo galima prirakinti du dviračius.

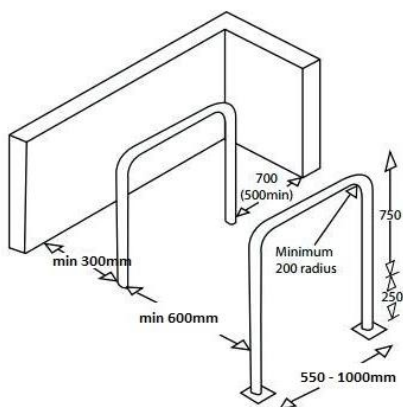

14 pav. Dviračio stovas ir jo brėžinys

³³ Informacija paimta iš internetinio tinklalapio: <http://www.dviraciustovai.lt/dvipusis-u-formos-dviraciu-stovas/>, prieiga per internetą.

- GULTAI ³⁴

Poilsio zonoje naudojami lauko gultai, kurie buvo pasirinkti iš UAB „KENIG-Group“. Tai lauko gultai – „Margo brown“ (15 pav.), kurie yra atsparūs oro sąlygoms, iš aliuminio rėmo. Matmenys – 180 x 75 x 73 cm.



15pav. Lauko gultas „Margo brown“

- LAUKO BALDŲ KOMPLEKTAS – STALIUKAI IR KĖDĖS ³⁵

Lauko baldų komplektas „N/A“ (16 pav.) pasirinktas iš UAB „VidaXI“. Tai baldai, kurie yra atsparūs gamtos sąlygoms, yra lengvi, todėl labai patogūs nunešti iš vienos vietos į kitą, kompaktiški, lengvai valomi. Galima rinktis iš didesnio ar mažesnio stalo varianto. Stalo matmenys: 109 x 109 x 72 cm, kėdės matmenys: 52 x 54 x 85 cm.



16pav. Lauko baldų komplektas „N/A“

³⁴ Informacija paimta iš internetinio tinklalapio: <https://ciaperku.lt/home/194-lauko-gultas-margo-brown.html>, prieiga per internetą.

³⁵ Informacija paimta iš internetinio tinklalapio: <https://www.vidaxl.lt/e/8718475504115/vidaxl-lauko-valg-baldu-kompl-9d-109x109x72cm-alium-wpc-rudas>, prieiga per internetą.

2.3 Naudojamos dangos

Vaikų žaidimų aikštelės ir sporto zonos aplinkai labai svarbi yra danga. Saugus pagrindas turi įtakos nelaimėi išvengti, turi būti kuo saugesnis nukritimas ant žemės. Todėl šioms dviem zonoms pasirinkta gumos danga.

- GUMOS DANGA

Tai puiki, saugi ir labai spalvinga danga, turinti labai platų spalvų pasirinkimą. Amortizacinis sluoksnis, reikiamo storio, įrengiamas maišant juodas gumos granules su poliuretaniu rišikliu, vėliau ant jo paviršiaus, naudojant spalvotas gumos granules, galima kurti labai spalvingus ir linksmus paviršius.



Pasirinktos gumos danga iš:

<http://www.playtop.com/global/page.asp?node=451&sec=Istorija>

„Playtop“ saugesnė paviršiaus danga yra Europoje pirmaujanti išliejama danga. Ji sukurta naudoti žaidimo aikštelėse ir po vaikams skirtos žaidimų įrangos. „Playtop“ danga buvo sugalvota siekiant sumažinti vaikų traumų žaidimo aikštelėse riziką.

„Playtop“ danga yra:

- viena iš saugiausių dangų, kokią galima gauti;
- labai patvari ir rentabili;
- gali būti naudojama bet koku oru;

- reikalaujanti mažai priežiūros;
- siūlomas daugiau nei 20 spalvų pasirinkimas;
- atspari vandalams;
- greitai nuteka vanduo;
- nežalinga aplinkai;
- iš jos galima formuoti trimates formas;
- į ją galima įkomponuoti smagios ir įdomios grafikos;
- atspari dilimui, slydimui, įbrėžimams ir užsidegimui;
- nepaprastai universali.

Pasirinktos gumų dangų spalvos vaikų žaidimų aikštelės zonai:



Rainbow
Green
RAL 6025



Pearl
RAL 1013

Pasirinktos gumų dangų spalvos sporto zonai:

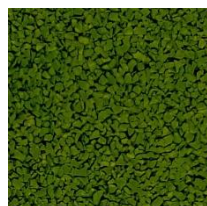

Rainbow
Green
RAL 6025



Rose
RAL 3017



Pearl
RAL 1013

- TERASINĖS LENTOS

Ant vandens ir takeliui pagal krantinę, pasirinktos Medžio kompozito (WPC) terasinės lentos³⁶ (1 pav.). Tai tokios lentos, kurios susideda iš medžio ir plastiko kompozito (WPC).

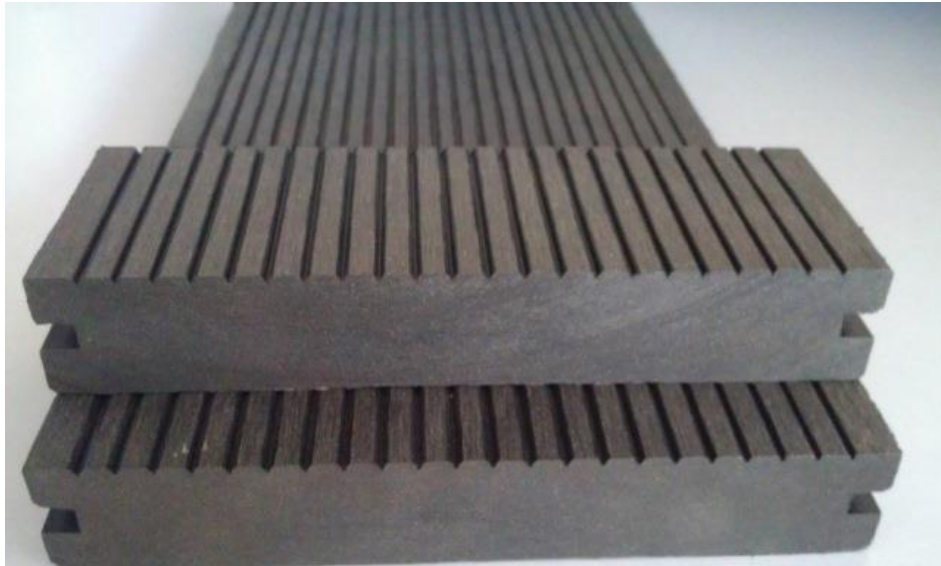

1 pav. Terasinės lentos

Terasinės lentos labai geras pasirinkimas, nes turi labai geras medžiagų savybes, tai:

- ilgaamžiškumas;
- ekologiškumas;
- lengvas pritaikomumas;
- lengvumas;
- atsparumas;
- paprastas ir nesudėtingas montavimas;
- tvirtumas.

Lentelių matmenys: 25 x 140 x 5600 mm

Didelis spalvų pasirinkimas:



³⁶ Informacija paimta iš internetinio tinklalapio: <http://www.meistrokodas.lt/portfolio/wpc-terasines-lentos/> prieiga per internetą.

- TRINKELĖS

Pasirinktos klinkerinės grindinio plytelės³⁷. Atrodančios labai natūraliai, pilkos spalvos. Jos yra labai atsparios apkrovoms, šalčiui ir drėgmei. Yra neblunkančios, labai atsparios nuo UV spindulių.



2pav. Trinkelės

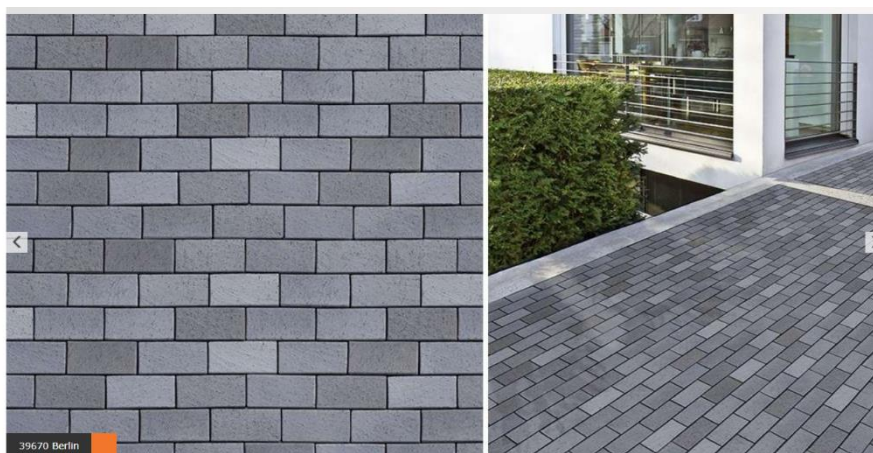

3pav. Išklotos trinkelės

³⁷ Informacija paimta iš internetinio tinklalapio: <http://www.dasfa.lt/lt/klinkeris/klinkerio-trinkeles/abc-klinkergruppe-vokiskos-klinkerio-trinkeles/berlin-blau--anthrazit-akcija>, prieiga per internetą.

3. IŠVADOS

Bet kokia nauja ir šiuolaikinė poilsio zona turi puošti aplinką, būti estetiška, patogi, moderni, o svarbiausia – neturi užgožti bendros aplinkos vaizdo nereikalingomis detalėmis.

Tad dizainas kartu yra ir įrankis, ir būdas, galintis padėti miestui tapti patrauklesniam, geriau veikiančiam, funkcionalesniam, patogesniam, lengviau pasiekiamam, smagesniam gyvenimui. Juk net nesusimąstome, kad nuo mus supančios aplinkos priklauso ir mūsų psichofizinė, psichoemocinė būseną, tarpusavio santykiai.

Kiekvienas miesto kampelis turėtų būti atnaujintas ir pagražintas. O tokių vietų Šiauliuose galėtų būti ir daugiau, kad atvažiuojant miesto svečiai turėtų galimybę paprasčiausiai pailsėti, pasėdėti. Ir tai neturėtų tapti prekybos vietomis, tai turėtų būti ramybės zonomis. Šiandien, kada visi labai skuba, tokios vietos pačiame mieste turi būti ir išsaugotos, ir atnaujintos, ir kuriamos naujos.

„Poilsio zonos prie Talkšos ežero projektas“ – tai kažkas naujo Šiaulių mieste. Čia visi miesto gyventojai ir svečiai ras ką veikti, nes čia bus galima papramogauti ant vandens ir ant žemės, pasigrožėti gamta, pasportuoti, atsivesti vaikus pažaisiti, pasėdėti lauko kavinukėje, pasiklausyti koncertų, pašokti, ar išsinuomoti vandens dviračius. Čia suplanuota labai daug veiklos. Labai geros galimybės įvairioms varžyboms.

Labai norėtusi, kad atsirastų kuo daugiau šiauliečių, kurie patys norėtų kurti naujus Šiaulius, savo ateities miestą. Tegul kiekvienas norėtų sugrįžti čia ir su pasididžiavimu pasakyti: man čia labai gražu, miela, čia aš noriu gyventi.

4. LITERATŪROS SĄRAŠAS

1. Bučas J. *Kraštovarkos pagrindai*. Kaunas –Technologija, 2001, P. 282.
2. Pridotkienė L ir Grecevičius P. *Rekreacinė aplinka. Rekreacinės architektūros objekto analizės ir vertimo metodika*. Klaipėda – Klaipėdos universiteto biblioteka, 2016, P. 26.
3. Ivavičiūtė G ir Gurskienė G. *Rekreacinė kraštovarka. Metodiniai patarimai..* Kaunas - Ardiva, 2008, P. 63.
4. Nakienė R. *Teritorijų sutvarkymo ir apželdinimo dizainas*. Kaunas – Vitae Litera, 2010, P. 150.

5. ILIUSTRACIJŲ IR NUOTRAUKŲ SĄRAŠAS

<https://www.facebook.com/photo.php?fbid=151677699019065&set=gm.2217860988444926&type=3&theater>

<http://alytausvsb.lt/lt/naujienos/didziojo-dailides-ezero-maudykloje-vel-galima-maudytis.htm>

<https://www.facebook.com/bernexlt/photos/a.10150515724910917.425027.249496015916/10153295792560917/?type=3&theater>

<http://www.alytausinfrastruktura.lt/index.php/en/sample-sites/82-priziurimos-teritorijos/110-mazojodailides-ezero-papludimys>

<https://www.efoto.lt/node/991617>

<http://www.fm99.lt/didziosios-ir-mazosios-dailidziu-ezereliuose-maudytis-vra-saugu/>

<http://www.alytus-tourism.lt/lt/sportinis-turizmas/daugu-irklavimo-baze>

https://www.google.lt/search?q=Papl%C5%ABdimys+%C5%A1alia+Daug%C5%B3+irklavimo+baz%C4%97s&rlz=1C1MSNA_lLT748LT748&source=lnms&tbn=isch&sa=X&ved=0ahUKEwjA39jdsofbAhVIh6YKHZU5DaEQ_AUICygC&biw=1536&bih=759#imgc=TqPz3QmS_SlIxM:

http://www.arsa.lt/popup2.php?ru=3QDOZEtION&tmpl_name=m_article_print_view&article_id=2756

<http://www.lietuvosregionai.lt/lt/9/news/taurages-regiono-projektu-igyvendinimas/projektas-vp3-13-um-05-r-71-013-parsezerio-ezero-rekreacines-zonos-irengimas-1075.html>

<http://info.druskininkai.lt/new/lt/ka-veikti/lankytinos-vietos/miesto-parkai/item/176-vijuneles-parkas>

<https://www.lankykis.lt/parkai/vijuneles-parkas-druskininkuose-1984>

<http://www.bepeleku.lt/pastovis/>

<http://www.vilnis.lt/lt/naujienos/aktualijos/2013/10/europos-sajungos-strukturiniu-fondu-lesomis-finansuotas-projektas-kanapelkoje-baigtas>

<http://manokelionespolietuva.blogspot.lt/2016/02/moletai-ir-alanta-antra-dalis.html>

<https://www.facebook.com/ZagaresRegioninisParkas/photos/a.996308417066503.1073741828.995334083830603/1556184131078926/?type=3&theater>

http://zagaresrp.am.lt/VI/rubric.php?rubric_id=251

<http://www.skrastas.lt/?data=2014-08-02&rub=1065924812&id=1406912233>

<http://keliautojas.blogspot.lt/2014/07/vysnios-zagareje.html>

6. PRIEDAI