



VILNIAUS UNIVERSITETAS
FILOSOFIJOS FAKULTETAS
PSICHOLOGIJOS INSTITUTAS

Austėja Agnietė Čepulienė

**Religingumo ir nuostatų savižudybių atžvilgiu ryšys: lietuvių ir turkų studentų
palyginimas**

Magistro darbas

Klinikinės psichologijos studijų programa

Darbo vadovas: doc. dr. Paulius Skruibis

Vilnius, 2018

TURINYS

SANTRAUKA.....	4
SUMMARY.....	5
SVARBIAUSIOS SAŲVOKOS.....	6
PRATARMĖ.....	7
1. ĮVADAS.....	9
1.1 Nuostatos savižudybių atžvilgiu.....	9
1.1.1 Nuostatų savižudybių atžvilgiu dimensijos.....	9
1.1.1.1 Savižudybės priimtumas.....	10
1.1.1.2 Savižudybės smerkimas.....	11
1.1.2 Nuostatų savižudybių atžvilgiu formavimasis Lietuvoje.....	11
1.1.3 Dabartinės nuostatos savižudybių atžvilgiu Lietuvoje.....	13
1.1.4 Kultūriniai nuostatų savižudybių atžvilgiu skirtumai	14
1.1.5 Nuostatos savižudybių atžvilgiu Turkijoje.....	16
1.2 Religingumas.....	17
1.2.1 Religingumo dimensijos.....	19
1.2.1.1 Išorinio religingumo dimensijos.....	19
1.2.1.2 Vidinio religingumo dimensijos.....	20
1.2.2 Religingumas Lietuvoje ir Turkijoje.....	21
1.2.2.1 Religingumo paplitimas Lietuvoje ir Turkijoje.....	22
1.2.2.2 Skirtingos religingumo dimensijos Lietuvoje ir Turkijoje.....	24
1.3 Religingumo ir nuostatų savižudybių atžvilgiu ryšys.....	25
1.3.1 Krikščionybės ir Islamo požiūris į savižudybę.....	26
1.3.2 Religingumo ir nuostatų savižudybių atžvilgiu ryšį aiškinančios teorijos.....	27
1.3.3 Psichologiniai religingumo ir nuostatų savižudybių atžvilgiu ryšio mechanizmai.....	28
1.3.4 Religingumo dimensijų ir nuostatų savižudybių atžvilgiu ryšys.....	31
1.3.4.1 Religingumo dimensijų ir savižudybės priimtumo ryšys.....	31
1.3.4.2 Religingumo dimensijų ir savižudybės smerkimo ryšys.....	32
1.3.5 Nuostatos savižudybių atžvilgiu esant konfesiniams ir kultūriniais skirtumams.....	33
1.3.6 Savižudybės priimtumo ir savižudybės smerkimo ryšys esant konfesiniams ir kultūriniais skirtumams.....	34
1.4. Tyrimo tikslas, uždaviniai ir hipotezės.....	35
2. TYRIMO METODIKA	37
2.1 Tyrimo dalyviai	37
2.2 Tyrimo instrumentai	37

2.2.1	ATTS lietuviškoji versija nuostatomis į savižudybę tirti.....	37
2.2.2	BMMRS religingumo skalė.....	40
2.3	Tyrimo eiga.....	45
2.4	Duomenų analizė.....	45
3.	REZULTATAI.....	46
3.1	Religingumo išreikštumo religijos ir ne religijos studentų imtyse skirtumai.....	46
3.2	Savižudybės priimtimumo prognoziniai veiksniai skirtingose tyrimo dalyvių grupėse.....	47
3.3	Savižudybės smerkimo prognoziniai veiksniai skirtingose tyrimo dalyvių grupėse.....	48
3.4	Nuostatų savižudybių atžvilgiu skirtumai lyginant keturias tyrimo dalyvių grupes.....	49
3.5	Savižudybės priimtimumo ir savižudybės smerkimo ryšys skirtingose tyrimo dalyvių grupėse.....	50
4.	REZULTATŲ APTARIMAS.....	52
4.1	Religingumo dimensijų ryšys su savižudybės priimtimumu.....	52
4.1.1	Išorinio religingumo dimensijų ryšys su savižudybės priimtimumu.....	52
4.1.2	Vidinio religingumo dimensijų ryšys su savižudybės priimtimumu.....	54
4.2	Religingumo dimensijų ryšys su savižudybės smerkimu.....	56
4.3	Nuostatų savižudybių atžvilgiu skirtumai keturiose tyrimo dalyvių grupėse.....	58
4.4	Savižudybės priimtimumo ir savižudybės smerkimo ryšiai skirtingose tyrimo dalyvių grupėse.....	59
4.5	Tyrimo ribotumai ir tolesnių tyrimų kryptys.....	61
4.6	Praktinio rezultatų pritaikymo galimybės ir kryptys.....	62
	IŠVADOS	63
	LITERATŪRA.....	64
	PRIEDAI.....	73
1	priedas. ATTS tiriamosios faktorių analizės tikrinių reikšmių grafikas lietuvių imtyje.....	73
2	priedas. ATTS tiriamosios faktorių analizės lietuvių imtyje rezultatai.....	73
3	priedas. ATTS tiriamosios faktorių analizės tikrinių reikšmių grafikas turkų imtyje.....	74
4	priedas. ATTS tiriamosios faktorių analizės turkų imtyje rezultatai.....	74
5	priedas. Lietuviškosios ATTS dviejų faktorių modelio versijos modelio grafinis vaizdas.....	75
6	priedas. Turkiškosios ATTS dviejų faktorių modelio versijos modelio grafinis vaizdas.....	75
7	priedas. Lietuviškosios BMMRS versijos tikrinių reikšmių grafikas.....	76
8	priedas. BMMRS lietuviškosios versijos tiriamosios faktorių analizės rezultatai.....	76
9	priedas. Teorinio BMMRS skalės modelio grafinis vaizdas.....	78
10	priedas. Dabartinio tyrimo metu gauto BMMRS skalės modelio grafinis vaizdas.....	79
11	priedas. Masters ir kolegų (2009) BMMRS skalės modelio grafinis vaizdas.....	80
12	priedas. Tyrimo instrukcija, informacinis lapelis ir tyrimo anketa.....	80

SANTRAUKA

Religingumo ir nuostatų savižudybių atžvilgiu ryšys: lietuvių ir turkų studentų palyginimas. Austėja Agnietė Čepulienė. Vilnius: Vilniaus universitetas, 2018.

Nuostatos savižudybių atžvilgiu siejasi su savižudybių rodikliais ir suicidine rizika. Religingumas laikomas vienu iš svarbių nuostatų savižudybių atžvilgiu formuojančių veiksnių. Tačiau trūksta tyrimų, kurie tyrinėtų, kokią reikšmę skirtingoms nuostatų savižudybių atžvilgiu dimensijoms turi išpažįstamos religijos rūšis bei skirtingos religingumo dimensijos. Todėl šio tyrimo tikslas buvo išsiaiškinti ryšius tarp skirtingų religingumo dimensijų bei konfesijų ir dviejų nuostatų savižudybių atžvilgiu dimensijų – savižudybės priimtimumo ir smerkimo. Tyrime dalyvavo 44 lietuviai religijos studentai, 59 lietuvių kitų specialybių studentai, 51 turkų religijos studentas ir 50 turkų kitų specialybių studentų. Tyrime matuotas savižudybės priimtimumas ir smerkimas (ATTS nuostatų savižudybių atžvilgiu klausimynu) ir 6 religingumo dimensijos (BMMRS religingumo skale). Gauta, kad, nesvarbu kokia konfesija, aukštesnės skirtingos religingumo dimensijos siejasi su mažesniu savižudybės priimtimumu. Tačiau savižudybės smerkimui aukštesnis katalikų religingumas nebuvo reikšmingas, o aukštesnis musulmonų religingumas siejosi su didesniu savižudybės smerkimu. Be to, katalikų religijos studentų imtyje savižudybės priimtimumas su savižudybės smerkimu nesisiejo, o musulmonų religijos studentų imtyje žemesnis savižudybės priimtimumas siejosi su didesniu savižudybės smerkimu. Tyrimo rezultatai leidžia teigti, jog religingumas ir išpažįstama religija yra svarbus elementas nuostatų savižudybių atžvilgiu formavimo kontekste.

Raktiniai žodžiai: nuostatos savižudybių atžvilgiu, savižudybės priimtimumas, savižudybės smerkimas, religija, religingumas.

SUMMARY

Relation between Religiosity and Attitudes towards Suicide: Comparison of Lithuanian and Turkish students. Austėja Agnietė Čepulienė. Vilnius: Vilnius university, 2018.

Attitudes towards suicide are related to suicide ratings and suicide risk. Religiosity is an important element, which forms attitudes towards suicide. There is a lack of research studies, which explore significance of religions' type and of different religiosity dimensions in the context of attitudes towards suicide. That is why the goal of current study was to explore relations between religion, religiosity and two dimensions of attitudes towards suicide – suicide acceptability and condemnation. In Lithuanian religion students' group there were 44 participants, in Lithuanian other students' group there were 59 participants, in Turkish religion students' group there were 51 participants and in Turkish other students' group there were 50 participants. Suicide acceptability and condemnation were measured by ATTS attitudes towards suicide scale and 6 religiosity dimensions were measured by BMMRS religiosity scale. Results showed that higher religiosity in both religions (catholicism and islamism) was related to lower suicide acceptability. Catholic religiosity was not related to suicide condemnation, but higher Islamic religiosity was related to higher suicide condemnation. In Catholic religion students' group suicide acceptability was not related to suicide condemnation. In Muslim religion students' group lower suicide acceptability was related to higher suicide condemnation. These results support the presumption that religiosity and religion are important elements in the context of attitudes towards suicide.

Keywords: attitudes towards suicide, suicide acceptability, suicide condemnation, religion, religiosity.

SVARBIAUSIOS SĄVOKOS

Nuostatos savižudybių atžvilgiu (angl. *attitudes towards suicide*) – tai elgesio, kognityvinės ir emocinės reakcijos į savižudybę (Gawronski, 2007; Salander Renberg, Hjemeland & Kuposov, 2008). Tai multidimensinis konstruktas, susidedantis iš tokių dimensijų kaip savižudybės priimtinumai, smerkimas, tikėjimas, kad galima padėti žmogui, galvojančiam apie savižudybę, įsitikinimai apie tai, kokios yra savižudybės priežastys, kiek savižudybė gali būti nuspėjama (Salander Renberg et al., 2008).

Savižudybės priimtumas (angl. *suicide acceptability*) – viena svarbiausių nuostatų savižudybių atžvilgiu dimensijų, apimanti požiūrį, jog savižudybė gali būti laikoma problemų sprendimo būdu (Salander Renberg et al., 2008).

Savižudybės smerkimas (angl. *suicide condemnation*) – tai neigiamas požiūris į savižudybę, kaip į vieną blogiausių dalykų, kuri galima padaryti savo artimiesiems, savižudybės nepateisinamumas, manymas, jog savižudybė – smerktinas ir negalimas sprendimas (Salander Renberg et al., 2008).

Religija (angl. *religion*) – tai sistema, susidaranti iš „sąryšingų tikėjimų ir apeigų, susijusių su šventais daiktais; tikėjimų ir apeigų, kurie jungia į vieną dvasinę bendruomenę ir visus tuos, kurie į tą bendruomenę įstoja“ (Durkheim, 1999, p. 52). Religijos tikslas yra rodyti artėjimo prie transcendencijos kelią (Koenig, 2012).

Religingumas (angl. *religiosity*) – tai multidimensinis konstruktas (Koenig, 2012), susidedantis iš įsitikinimų, elgesio būdų, ritualų ir apeigų, kurie gali būti praktikuojami privačiai arba kartu su kitais, ir kurių funkcija yra artėjimas prie transcendencijos (Koenig, 2013). Religingumas susideda iš elgesio, socialinių ir psichologinių elementų, kurie talpina skirtingas religingumo dimensijas (Pargament, 1999)

PRATARMĖ

Plačiai žinoma statistika, kad Lietuvoje nuo Nepriklausomybės atgavimo per metus nusižudo apie 1000 žmonių, rodo, jog savižudybė – viena iš šiuo metu opiausių Lietuvos visuomenės problemų. Visame pasaulyje savižudybės reiškinį tiriantys mokslininkai dažniausiai teigia, kad savižudybė beveik niekada neturi vienos priežasties, dažniausiai žmogus nusižudo dėl skirtingų rizikos faktorių kompleksinio poveikio. Šie rizikos faktoriai apima kultūrinės, socialinės, ekonominės, psichologinės, tarpasmeninės, galbūt ir dvasinės sritis (Gailienė, 1998). Dėl savižudybės priežasčių kompleksškumo kyla daug klausimų, kaip sumažinti savižudybių rodiklius ir kaip padėti žmogui, galvojančiam apie savižudybę, kuo remiantis kurti prevencines programas, kaip pritaikyti jau sukurtąsias Lietuvos kontekste. Atsakyti į šiuos klausimus gali padėti nuoseklūs moksliniai tyrimai, tiriantys savižudybės reiškinį Lietuvoje ir lyginantys jį su kitų mokslininkų atradimais kitose šalyse.

Vienas iš plačiai tyrinėjamų su savižudybės reiškiniumi susijusių konstrukčių – tai nuostatos savižudybių atžvilgiu. Tyrimai rodo, kad požiūris į savižudybę kaip į vieną iš galimų problemų sprendimo būdų (aukštesnis savižudybės priimtumas) siejasi su aukštesniais savižudybių rodikliais įvairiose šalyse ir kultūrose (Stack & Kposowa, 2008). Nuostata – kintantis konstruktas, veikiamas visuomeninių normų, individo patirčių, žinių. Vienas iš savižudybės prevencijos būdų yra tinkamo požiūrio į savižudybę formavimas, susijęs su tuo, jog žmogus nelaiko savižudybės kaip vieno iš sprendimo būdų įveikti problemas, o ieško kitų būdų palengvinti savo psichologinę kančią. Taip pat, mažinant smerkiančias ir stigmatizuojančias nuostatas apie bandžiusius žudytis ar galvojančius apie savižudybę asmenis galima tikėtis, jog šie asmenys bus drąsesni kreiptis pagalbos (Salander Renberg et al., 2008). Geriau suprasti lietuviams būdingas nuostatas savižudybių atžvilgiu galima lyginant jas su kitų tautų nuostatomis savižudybių atžvilgiu bei ieškant kintamųjų, galimai besisiejiančių su nuostatų savižudybių atžvilgiu skirtumais skirtingose šalyse.

Vienas iš svarbių nuostatas savižudybių atžvilgiu formuojančių konstrukčių yra religingumas (Colucci & Martin, 2008). Sekuliarėjančiose valstybėse, tarp jų ir Lietuvoje (Žiliukaitė, 2007), religijos įtaka silpnėja, tačiau religingumas, neatsiejamas nuo dvasinių žmogaus poreikių (Ivtzan, Chan, Gardner ir Prashar, 2013), vis tiek gali būti reikšmingas žmonių nuostatomis savižudybių atžvilgiu. Įvairūs religingumo aspektai sietini su vilties ir prasmės išgyvenimais (Murphy, Ciarrochi, Piedmont, Cheston, Peyrot, & Fitchett, 2000), kurie padeda atlaikyti psichologinę kančią ir matyti savižudybę kaip mažiau priimtina sprendimą. Mažiau sekulariose valstybėse, tokiose kaip Turkija (Eskin, 2003), religijos doktrina stipriau formuoja žmonių nuostatas. Lyginant skirtingai sekuliarių kultūrų ir skirtingų religijų (krikščionybės ir islamo) atstovų nuostatas savižudybių atžvilgiu galima giliau nagrinėti religingumo reiškmę nuostatų savižudybių atžvilgiu kontekste.

Taigi, dabartinis tyrimas – tarpkultūrinė ir tarpreloginė religingumo ir nuostatų savižudybių atžvilgiu analizė, leidžianti geriau suprasti savižudybės reiškinį Lietuvoje bei religingumo kaip vieno iš nuostatas savižudybių atžvilgiu formuojančio konstrukto reikšmę.

1. ĮVADAS

1.1 Nuostatos savižudybių atžvilgiu

Norint įsigilinti į tai, kas yra nuostatos savižudybių atžvilgiu ir kokią reikšmę jos turi, pirma verta apibrėžti, kas psichologijoje laikoma nuostatomis. Nuostatų tyrinėjimo klasikai Ajzen ir Fishbein (1977) teigia, kad žmogaus nuostata kažkokio objekto atžvilgiu daro įtaką visam jo atsakui į tą objektą paternui. Nuostata nenumato kažkokio konkretaus elgesio, tačiau siejasi su žmogaus intencija atlikti kažkokį veiksmą. Nuostata – tai individo pasaulio aspektas, kuris reprezentuoja jo vieno ar kito objekto vertinimus. Pagal nuostatų ir elgesio ryšio tyrinėtoją Fazio (1995), nuostatos gali būti laikomos atminties asociacijomis tarp objekto ir objekto vertinimo. Šios asociacijos gali skirtis savo stiprumu. Jei jos stipresnės, tai objektas greičiau iššaukia individo reakcijas. Jų stiprumas formuojasi per patirtį. Gawronski (2007) nuostatą apibrėžia kaip reakciją į objektą, kuri gali pasireikšti įsitikinimais, jausmais, kylančiais susiduriant su objektu ir elgesiu, iššauktu objekto. Taigi, nuostata apima kognityvinius, emocinius ir elgesio elementus. Nuostatų savižudybių atžvilgiu objektas yra savižudybė, todėl į nuostatų savižudybių atžvilgiu apibrėžimą įeina kognityviniai, emociniai ir elgesio (Ajzen & Fishbein, 1977) aspektai, susiję su savižudybe. Taigi, nuostatos savižudybių atžvilgiu – tai požiūris, įsitikinimai, jausmai ir elgesio intensijos bei elgesio būdai, susiję su savižudybe. Kadangi, kaip jau minėta, nuostatos netiesiogiai siejasi su elgesiu, svarbu aiškintis, kaip nuostatos savižudybių atžvilgiu siejasi su suicidiniu elgesiu ir su savižudybių prevencija.

Nuostatų savižudybių atžvilgiu tyrimai svarbūs savižudybių prevencijos kontekste. Tyrimai rodo, jog nuostata, kad savižudybė yra priimtinas veiksmas, netiesiogiai siejasi su suicidiškumu, mintimis apie savižudybę ir bandymu nusižudyti (Eskin et al., 2016; Eskin, Voracek, Stieger, & Altinyazar, 2011; Foo et al., 2014; Salander Renberg et al., 2008) ir, kartu su nevilties lygiu, gali gana tiksliai prognozuoti suicidiškumą (Skruibis, Kazlauskas ir Gailienė, 2008b). Taigi, nuostatų savižudybių atžvilgiu visuomenėje pobūdis gali glaudžiai sietis su suicidiškumu ir savižudybių skaičiumi. Vadinasi, nuostatų savižudybių atžvilgiu formavimas, visuomenės informavimas ir skatinimas savižudybės netraktuoti kaip problemų sprendimo būdo gali būti savižudybių prevencijos dalimi.

1.1.1 Nuostatų savižudybių atžvilgiu dimensijos

Nuostatos savižudybių atžvilgiu – tai multidimensiškas konstruktas, apimantis kelias su nuostatomis susijusias temas. Švedų tyrėjai Salander Renberg ir Jacobsson (2003) dešimtį metų kūrė multidimensinį nuostatų savižudybių atžvilgiu klausimyną. Per dvi tyrimų bangas gauta, kad

klausimynas apima tokias nuostatų savižudybių atžvilgiu dimensijas: priimtinumą (arba žmogaus teisę pasirinkti savižudybę), nenuspėjamumą, nesuprantamumą, savižudybės neiškomunikavimas, teisę prevencijai, prevencijos įmanomumas, savižudybė dėl santykių, savižudybė kaip procesas, savižudybė kaip tabu, savižudybė – normalu, pasiruošimas prevencijai, susitaikymas. Pastebėta, kad nuostatų savižudybių atžvilgiu dimensijos susidaro priklausomai nuo demografinių tyrimo dalyvių duomenų. Taip pat rasta, kad didesnis savižudybės priimtumas susijęs su aukštesne savižudybės rizika (ypač jaunesnėms moterims), bet ir su drąsesniu kalbėjimu apie savižudybę bei kreipimusi pagalbos (Salander Renberg & Jacobsson, 2003). Šis nuostatų savižudybių atžvilgiu klausimyno kūrimo procesas atskleidė, kad egzistuoja bent kelios nuostatų savižudybių atžvilgiu dimensijos ir kad jos reikšmingai siejasi su savižudybės rizika.

Skruibis, Gailienė ir Labanauskaitė (2008a) tą patį klausimą pritaikė lietuvių imčiai. Jų tyrimo rezultatai panašūs į švedų tyrimo rezultatus tuo, kad išsiskyrė savižudybės priimtumo, nenuspėjamumo, nesikišimo dimensijos, primenančios tyrimo Švedijoje dimensijas. Tačiau buvo gauta ir skirtumų: pirma, lietuviams išsiskyrė smerkimo dimensija, kuri atskleidžia smerkiantį, stigmatizuojantį požiūrį į savižudybę, antra, lietuviams buvo būdinga ir vienatvės kaip savižudybės priežasties dimensija (tuo tarpu švedai daugiau svarstė, kad savižudybės priežastys susijusios su santykiais, bet ne su vienatve). Šis to paties instrumento taikymo skirtingose šalyse palyginimas darskart parodė, kad kai kurios nuostatų savižudybių atžvilgiu dimensijos galimai yra priklausomos nuo kultūros ir demografinių tyrimo dalyvių duomenų.

Tyrimuose dažnai matuojamas tik vienas ar keli paminėti nuostatų savižudybių atžvilgiu aspektai. Dažniausiai tyrinėjamas savižudybės priimtumas (Skruibis ir kt., 2008b) kaip viena svarbiausių nuostatų savižudybių atžvilgiu dimensijų. Ši dimensija tiriant nuostatas savižudybių atžvilgiu yra viena iš tų, kuri randama skirtingose kultūrose ir tyrimo dalyvių imtyse. Kita, Lietuvos kontekste (Skruibis ir kt., 2008a) ir religingumo kontekste svarbi dimensija – savižudybės smerkimas, kuris susijęs su savižudybės stigmatizacija.

1.1.1.1 Savižudybės priimtumas

Savižudybės priimtumas – vienas dažniausiai matuojamų nuostatų savižudybių atžvilgiu aspektų. Jis apima požiūrį, jog savižudybė gali būti laikoma problemų sprendimo būdu. Tyrimų rezultatai atskleidžia, kad jis susijęs su dažnesnėmis mintimis apie savižudybę, savižudybės planavimu (Anglin, Gabriel, & Kaslow, 2005), drąsesniu kalbėjimu apie savižudybę ir kreipimusi pagalbos (Salander Renberg & Jacobsson, 2003). Tarpkultūrinė analizė leidžia teigti, kad stipresnis religingumas susijęs su mažesniu savižudybės priimtumu (Stack & Kposowa, 2011), taip pat, kad savižudybės priimtumas yra kultūriškai priklausomas konstruktas ir siejasi su galėjimu išreikšti

savę individualiame lygmenyje (Stack & Kposowa, 2016). Taigi, savižudybės priimtumas galimai yra viena svarbiausių nuostatų savižudybių atžvilgiu dimensijų (Skruibis ir kt., 2008b). Aukštesnis savižudybės priimtumas siejamas su aukštesne suicidine rizika (pvz. Stack & Kposowa, 2008), todėl ši nuostatų savižudybių atžvilgiu dimensija yra tinkamas rodiklis, kai norima tirti individo požiūrį į tai, kiek savižudybę priimtina ir kokia tikimybė, kad jis pats galėtų nusižudyti esant tam tikroms aplinkybėms. Todėl dabartiniame tyrime savižudybės priimtumas tiriamas kaip labai svarbus nuostatų savižudybių atžvilgiu aspektas ir kaip asmeninis santykis su savižudybės reiškiniu.

1.1.1.2 Savižudybės smerkimas

Savižudybės smerkimas (šis terminas naudojamas remiantis Salander Renberg ir Jacobsson (2003), Salander Renberg ir kolegų (2008) bei Skruibio ir kolegų (2008a) nuostatų savižudybių atžvilgiu klausimyno tyrimų skirtingose šalyse palyginimu) – tai neigiamas požiūris į savižudybę, kaip į vieną blogiausių dalykų, kurį galima padaryti savo artimiesiems, tai savižudybės nepateisinamumas, manymas, jog savižudybė – smerktinas ir negalimas sprendimas. Bandę nusižudyti asmenys pasižymi mažesniu savižudybės smerkimu (Galynker, Yaseen, Briggs, & Hayashi, 2015), o didesnis savižudybės smerkimas siejasi su retesnėmis mintimis apie savižudybę (Salander Renberg & Jacobsson, 2003). Taigi, savižudybės smerkimas gali sietis su mažesne asmenine savižudybės rizika. Tačiau svarbu aiškintis ir kaip tai susiję su požiūriu į nusižudžiusių artimuosius arba į asmenis, bandžiusius žudytis, ar šios nuostatos netrukdo kalbėtis apie savižudybę, ar tai nestigmatizuoja žmonių, galvojančių apie savižudybę ir ar neskatina jų nekalbėti ir nesikreipti pagalbos. Kadangi savižudybės priimtumas gali sietis su drąsesniu kalbėjimu apie savižudybę ir kreipimusi pagalbos (Salander Renberg & Jacobsson, 2003), labai tikėtina, kad savižudybės smerkimas gali turėti priešingą efektą.

1.1.2 Nuostatų savižudybių atžvilgiu formavimasis Lietuvoje

Opi savižudybių problema Lietuvoje (Pasaulinės sveikatos organizacijos duomenimis, Lietuvoje 2016 metais savižudybių rodiklis buvo 29,1 savižudybė 100 000 gyventojų, atskirai vyrams – 53,2 savižudybės 100 tūkst. gyv., moterims – 8,5 savižudybės 100 tūkst. gyv., kai, pagal PSO duomenis, pasaulinis savižudybių rodiklis yra 16 savižudybių 100 tūkst. gyv. Taigi, Lietuva pasaulyje yra viena iš aukščiausiais savižudybių rodikliais pasižyminčių valstybių) skatina tirti visus įmanomus savižudybių priežasčių, prevencijos ir postvencijos aspektus (WHO, 2016). Nuostatos savižudybių atžvilgiu – ne išimtis.

Nuostatos savižudybių atžvilgiu Lietuvoje glaudžiai susijusios su kultūrine ir sociopolitine situacija. Lietuvoje nuostatos savižudybių atžvilgiu istoriškai buvo neigiamos, savižudybė nebuvo laikoma priimtina. Lietuvai pasikrikštijus neigiama nuostata savižudybių atžvilgiu stiprėjo dėl tuomet smerkiančio savižudybes bažnyčios požiūrio (Gailienė, 2004). Abiejų tautų respublikos laikotarpiu, kai remtasi II-ujuoju statutu, savižudybės problematika ir baudimas už ją buvo atiduotas svarstyti bažnyčiai (Šadauskas, 2017). XIX a. antrojoje pusėje – XX a. pradžioje Lietuva priklausė carinei Rusijos imperijai. Šadausko (2017) atlikta bandymų nusižudyti Telšių vyskupijoje analizė apie šį laikotarpį rodo, kad tuo metu per metus Telšių vyskupijos Kauno gubernijoje nusižudydavo iki 55 žmonių, daugiausia jų vyrai. Rusijos imperijoje nuostata savižudybių atžvilgiu, baudimas ir bylos, susijusios su savižudybėmis ir bandymais nusižudyti, buvo ne tik baudžiamosios teisės, bet ir Katalikų bažnyčios teisės objektas. Pagal Rusijos imperijos baudžiamąjį statutą, savižudybė buvo laikoma nusikaltimu, jeigu veiksmas atliktas sveiko proto, nebent mergina rinkosi mirtį vietoj išprievartavimo arba nusižudyta buvo norint išsaugoti priesaiką, duotą valstybei. Jei nusižudydavo krikščionis, dvasininkai buvo informuojami ir nelaidodavo nusižudžiusiojo krikščioniškai įprastose kapinėse. Bandymas nusižudyti irgi buvo laikomas nusikaltimu, asmuo už tai buvo teisiamas. Būdavo skiriama moralinė bauda, susidedanti iš bažnytinės atgailos, kurią suformuoti turėjo bažnyčios atstovai. Katalikų bažnyčia savižudybę tuo metu traktavo kaip nusikaltimą Dievui, visuomenei, bendruomenei. Atgailos formos (išpažintis, dalyvavimas liturgijoje, pasninkavimas, fizinės bausmės, žmogaus istorijos viešinimas) pasitarndavo ne tik kaip bausmė, bet ir kaip visuomenės mokymas (Šadauskas, 2017) ir savižudybės nepriimtimumo bei smerkimo nuostatos formavimas.

Tarpukario metu Lietuvoje savižudybių rodiklis buvo vienas žemiausių Europoje, nuostatas savižudybių atžvilgiu tuo metu labiausiai formavo Romos katalikų bažnyčia (Gailienė, 2004). Situacija keitėsi, kai Lietuva buvo okupuota Sovietų sąjungos. Tuo metu savižudybė buvo tabu tema, stigmatizuojama ir psichiatrizuojama (pvz. „nusižudo tik psichiškai nesveiki žmonės“). Dabar galima išskirti, jog dalis savižudybių buvo altruistinės (partizanų savižudybės siekiant neišduoti kovos draugų, Romo Kalantos savižudybė kaip protestas prieš valdžios priespaudą). Tokios savižudybės tarsi rodo savižudybės pateisinamumą ir galimą požiūrį, kad savižudybė yra didvyriškas elgesys. Sąjūdžio laikotarpiu savižudybių rodikliai buvo kiek sumažėję, tačiau atkūrus Nepriklausomybę jie vėl išaugo. Tai siejama su santvarkos pokyčių poveikiu žmonių gyvenimo kokybei (Gailienė, 2015). Bažnyčia Sovietų okupacijos metu atliko pasipriešinimo valdžiai vaidmenį ir kultūriškai vis dar buvo labai svarbi formuojant nuostatas. Dėl bažnyčios negalėjimo komunikuoti su Vatikanu, Sovietų okupacijos laikotarpiu užsilaukė senasis bažnyčios požiūris į savižudybę, kaip į visiškai smerktiną nuodėmę. Savižudybės smerkimas ir atsisakymas laidoti nusižudžiusįjį su apeigomis neatitinka šiuolaikinės bažnyčios doktrinos (Gailienė, 2015; Saulaitis, 2001), tačiau Lietuvoje vis dar galima išgirsti istorijų, jog kaimo ar miestelio kunigas atsisakė laidoti nusižudžiusįjį. Taigi, dėl istorinio

konteksto, Lietuvoje net ir po Nepriklausomybės atkūrimo bent kurį laiką bažnyčia vis dar skatino ir savižudybės nepriimtinumą, ir smerkimą.

Su aprašytu istoriniu kontesktu ir kultūrinėmis traumomis siejama tai, kad lietuviams šiuo metu būdingas gana aukštas savižudybės priimtumas, bet ir smerkiančios nuostatos savižudybių atžvilgiu, netikėjimas savižudybių prevencijos galimybe (Gailienė, 2004). Pavyzdžiui, Leenaars ir kolegos (2014) tyrė savižudžių atsisveikinimo laiškus Lietuvoje ir JAV. Abiejų šalių laišškai pasižymėjo panašiomis charakteristikomis, tačiau lietuvių patiriamas psichologinis skausmas, kognityvinis susiaurėjimas, negalėjimas prisitaikyti prie aplinkos, santykių problemos ir kitos charakteristikos buvo žymiai stipriau išreikštos lyginant su amerikiečių. Autoriai tai sieja su lietuvių patirtu ilgalaikiu ir ekstremaliu kultūriniu traumavimu, vykusiu Sovietų okupacijos metais (Leenaars et al., 2014). Ilgalaikis tautos traumavimas (50 metų trukusi Sovietų sąjungos okupacija, kurios metu nužudyti, ištremti ar emigravę 33 procentai lietuvių populiacijos, kurių dauguma buvo intelektualai, politiškai ir ekonomiškai aktyvūs piliečiai) negali būti atsietas nuo žmonių patirto ir patiriamo beviltiškumo jausmo, savižudybių adaptacijos formų. Nekonstruktyvūs problemų įveikos būdai paplito pavargusioje ir pažeistoje visuomenėje (Gailienė, 2015). Net ir nepriklausomoje Lietuvos respublikoje psichikos sveikatos sistema vystėsi lėtai ir nepalankiai psichologinį skausmą patiriantiems žmonėms (Gailienė, 2004). Taigi, sociopolitinė, kultūrinė ir istorinė situacija Lietuvoje ilgą laiką formavo nepalankias nuostatas savižudybių atžvilgiu: savižudybė laikoma priimtinu žmogaus sprendimu, bet tuo pačiu yra ir smerkimo, stigmatizacijos.

1.1.3 Dabartinės nuostatos savižudybių atžvilgiu Lietuvoje

Dabartinį Lietuvos visuomenės požiūrį į savižudybes atskleidžia straipsnių apie savižudybę komentarų analizė (Šeibokaitė ir Genutyte, 2015). Autorės atrado du reikšmingus dalykus: 1) apie pusėje komentarų išsakoma teigiama nuostata savižudybių atžvilgiu (savižudybė laikoma priimtinu sprendimu) arba klaidingos nuostatos savižudybių atžvilgiu (pvz. žudosi tik vargšai arba turtingi) – tai atspindi, jog visuomenėje išties trūksta švietimo apie savižudybės reiškinį bei galimai dažnai žmonės pasižymi savižudybės priimtinumu; 2) apie pusėje komentarų nusižudęs ar bandęs nusižudyti asmuo yra smerkiamas – tai gali rodyti visuomenėje paplitusį nenorėjimą padėti asmenims, galvojantiems apie savižudybę, polinkį juos stigmatizuoti, o tai gali skatinti žmonių baimę kreiptis pagalbos patiriant psichologines krizes. Apibendrinant, galime matyti, kad Lietuvoje yra paplitęs savižudybės priimtumas, bet taip pat yra ir smerkiančių nuostatų, kurios galimai apriboja žmones kreiptis pagalbos.

Savižudybės priimtumas Lietuvoje siejasi su didžiuliu savižudybių paplitimu (Stack ir Kposowa, 2008; Strukcinskiene, Andersson, & Janson, 2011). 2002 metais atliktame tyrime 62,5

procentai mokinių (imties dydis reprezentatyvus - 5645) teigė, kad jie pritaria žmogaus laisvei pasirinkti tarp gyvenimo ir savižudybės. Tai rodo tuo metu stipriai paplitusį savižudybės priimtinumą Lietuvoje. Be to, tokia nuostata savižudybių atžvilgiu siejosi ir su mokinių suicidiškumu (Zemaitiene & Zaborskis, 2005). Lietuvos politikai taip pat pasižymi didesniu savižudybės priimtumu lyginant su Norvegijos ir Švedijos politikais, kur savižudybių rodikliai žemesni ir yra vykdomos politinės savižudybių prevencijos strategijos (Skruibis et al., 2010). Šie tyrimai atspindi vieną iš galimų priežasčių (paplitusią nuostatą, kad savižudybė yra priimtina), kodėl Lietuvoje savižudybių rodiklis yra vienas aukščiausių pasaulyje (Strukcinskiene et al., 2011).

Nors lietuviai dažnai mato savižudybę kaip priimtina, tuo pačiu Lietuvoje vyrauja ir *stigma*¹, susijusi su savižudybe. Skruibis, Dadašev ir Geležėlytė (2015) teigia, kad nors viešojoje erdvėje apie savižudybės reiškinį kalbama plačiai, individualiame lygmenyje tarp žmonių Lietuvoje vis dar paplitusi stipri savižudiško elgesio stigma. Ši stigma egzistuoja ir kitose kultūrose bei šalyse, bet Lietuvoje ji gali būti stipresnė dėl pasenusio bažnyčios formuojamo požiūrio į savižudybę kaip į nuodėmę, dėl paplitusio smerkiančio politinio požiūrio į savižudybes ir psichikos sutrikimus, dėl nepasitikėjimo psichikos sveikatos specialistais. Mėginusieji nusižudyti, ir nusižudžiusių artimieji kalba apie stigmą, kuri reiškiasi gėdos jausmu, kaltinimo baime, stengimusi nusižudyti faktus apie savižudybę, neigiamo aplinkinių vertinimo baime (Skruibis ir kt., 2015). Nusižudžiusių artimieji patiria nusivylimą pačiu nusižudžiusiuoju, aplinkiniais žmonėmis. Aplinkinių netinkamą elgesį jie vertina kaip stigmatizuojantį ir žeidžiantį, be to, jaučia nusivylimą valstybe ir sistema, kurioje trūksta palaikymo ir pagalbos galimybių (Klimaitė ir Geležėlytė, 2015).

Apibendrinant, galima aiškiai išskirti, kad Lietuvoje susiduriama su dviem svarbiomis nuostatų savižudybių atžvilgiu problemomis: savižudybė vertinama kaip priimtinas sprendimas, tačiau taip pat savižudybė yra ir smerkiama. Toks nuostatų derinys galimai susijęs su sociokultūriniais ir istoriniais aspektais, su istoriškai bažnyčios skatintomis nuostatomis bei su edukacijos ir savižudybės reiškinio gilesnio supratimo (Klimaitė ir Geležėlytė, 2015) stoka.

1.1.4 Kultūriniai nuostatų savižudybių atžvilgiu skirtumai

Siekiant nagrinėti nuostatas savižudybių atžvilgiu, neretai atliekami tarpkultūriniai tyrimai (Salander Renberg et al., 2008; Stack & Kposowa, 2011). Tokiu būdu pastebimi skirtumai ir panašumai skirtingose kultūrose, galimi koreliatai. Tarpkultūriniai tyrimai svarbūs dar ir todėl, kad nuostatos savižudybių atžvilgiu yra ne tik psichologinis, bet ir socialinis, visuomeninių ir kultūrinių

¹ **Stigma** – tai visuomenės dalies neigiama nuostata į žmonių grupę, kuri pasižymi tam tikromis charakteristikomis. Ji pasireiškia stereotipizavimu ir diskriminacija. Galima internalizuota stigma, kai pats žmogus jaučiasi „pažymėtas“, kitoks (Schomerus et al., 2014).

normų veikiamas konstruktas. Pavyzdžiui, ten, kur savižudybių rodikliai aukštesni, savižudybė laikoma priimtinesne (Salander Renberg et al., 2008; Stack & Kposowa, 2008), posovietinėse rytų Europos valstybėse, tarp jų ir Lietuvoje, pasižyminčiose kultūrinėmis traumomis (Gailienė, 2004) taip pat būdinga laikyti savižudybę priimtinesne, mažiau tikima galimybėmis užkirsti kelią savižudybei (Salander Renberg et al., 2008), bet galimai labiau smerkiami asmenys, bandę nusižudyti, nėra požiūrio, jog jiems reikėtų padėti (Šeibokaitė ir Genutytė, 2015). Vakarų Europos šalyse, kuriose aktyviai vykdoma savižudybių prevencija, egzistuoja neigiamesnis požiūris į savižudybę kaip priimtina sprendimą, bet ir mažiau stigmatizuojančios ar smerkiančios nuostatos nei šalyse, kuriose savižudybė yra kriminalizuota, pvz. Ugandoje (Hjelmeland et al., 2006). Taigi, galima matyti, kad šalies istorija, kultūrinis kontekstas bei politinė valia galimai turi įtakos nuostatoms savižudybių atžvilgiu.

Nuostatoms savižudybių atžvilgiu įtakos taip pat turi ir kultūros formuojamas individualizmas arba kolektyvizmas. Stack ir Kposowa (2016) teigia, jog skirtumai tarp kultūrų ir savižudybės priimtimumo atsiranda dėl to, kad skiriasi, kiek žmonėms svarbu išreikšti save ir kiek svarbu susiliesti su kultūra. Individualistinėse, daugiausia vakarų kultūrose, savęs išreiškimas ir individualumas yra svarbesnis nei kolektyvistinėse rytų kultūrose. Aukštas savęs išreiškimo poreikis yra susijęs su aukštesniu savižudybių priimtimumu. Taip yra todėl, kad šiose kultūrose individai yra tolerantiškesni kiekvieno žmogaus apsisprendimui.

Dar viena nuostatų savižudybių atžvilgiu skirtingose kultūrose priežastis – skirtingai renkama statistika. Kai kuriose šalyse, kur savižudybė visuotinai smerkiama, savižudybių statistika išvis nerenkama (pvz. Ugandoje (Hjelmeland et al., 2006)), tarsi manant, jog ignoruojant savižudybės reiškinį jis pats išnyks. Kitose šalyse dėl ekonominės ar politinės situacijos, stiprios stigmos savižudybių atžvilgiu ar tiesiog dėl problemų, kylančių nustatant mirties priežastis, statistiniai duomenys apie savižudybes ir nuostatas gali būti nepatikimi (Bakst, Braun, Zucker, Amitai, & Shohat, 2016). Galimą tyrimų duomenų nepatikimumą atspindi Sisask ir kolegų (2010) tarpkultūrinis tyrimas, kurio metu buvo tirtas priskyrimo savęs religijai, organizacinio ir vidinio religingumo ryšys su bandymais nusižudyti labai skirtingose pasaulio šalyse – Estijoje, Pietų Afrikoje, Brazilijoje, Irane, Šri Lankoje, Indijoje ir Vietname. Šiose šalyse tirti ir nereligingi, ir religingi, skirtingų religijų atstovai (krikščionių katalikų, protestantų, islamo, budizmo, induizmo išpažinėjai). Gauti labai įvairūs rezultatai, pvz. Estijoje save religijai daugiau priskyrė tie asmenys, kurie nebandė nusižudyti, o Pietų Afrikoje gautas priešingas efektas. Dalyvavimas bažnyčios veiklose buvo apsauginis faktorius nuo savižudybės Brazilijoje ir Irane, o Pietų Afrikoje ir Šri Lankoje ne. Estijoje dalyvavimas bažnyčios veiklose kaip apsauginis faktorius nuo savižudybės veikė tik kai bažnyčioje buvo lankomasi kartą į mėnesį, bet ne kas savaitę ar kas metus. Brazilijoje ir Estijoje, Irane ir Šri Lankoje žudytis nebandę asmenys save laikė religingesniais už tuos, kurie buvo bandę žudytis. Pietų Afrikoje

buvo gautas atvirkštinis efektas, o Indijoje ir Vietname skirtumų nerasta (Sisask et al., 2010). Tokie nenuoseklūs rezultatai iš vienos pusės gali atspindėti esamus tarpkultūrinius skirtumus. Vis dėlto, abejonių kelia šalių (pavyzdžiui, Irano, kuriame islamas yra gana radikalus ir tikėtina, stipriai veikiantis žmonių nuostatas ir elgesį), kuriose savižudybė yra stipriai smerktina, stigmatizuota, duomenys.

Vis dėlto, nepaisant įvairių nesklandumų, savižudybės reiškinio tyrinėjimas kompleksiskai, atsižvelgiant į kultūrinį kontekstą, yra svarbus, nes padeda išvengti savižudybės reiškinio biologizacijos, vedančios prie etinių problemų (pvz. tyrimai, rodantys, kad egzistuoja savižudybės genas ir tai paveldima šeimoje), mechanistinio požiūrio į žmones, sumažinančio žmonių saviveiksmingumą ir neapimančio kompleksinės žmogaus sampratos. Neaišku, ar izoliuota biologinė informacija išvis gali būti naudinga savižudybių prevencijai. Žmonės nėra mechanizmai, jie veikia intencionaliai, jie gyvena skirtingose kultūrose, kurios veikia jų nuostatas ir elgesį (Hjelmeland, 2011).

Taigi, nuostatų savižudybių atžvilgiu tyrinėjimas Lietuvoje ir lyginimas su kitų šalių nuostatomis taip pat gali atskleisti gilesnį supratimą apie suicidinį elgesį, jo prevenciją ir padėti atskirti religijos ir kultūros veiksnius, susijusius su nuostatomis savižudybių atžvilgiu. Todėl dabartinio tyrimo metu bus lyginamos skirtingų šalių – Lietuvos ir Turkijos – studentų nuostatos savižudybių atžvilgiu.

1.1.5 Nuostatos savižudybių atžvilgiu Turkijoje

Turkijos savižudybių rodiklis 2016 metais PSO duomenims buvo 12,6 šimtui tūkst. gyventojų, 74 procentai nusižudžiusiųjų buvo vyrai. Lietuvoje savižudybių rodiklis yra žymiai aukštesnis – 29,1 savižudybė šimtui tūkst. gyventojų 2016 metais ir taip pat žymiai daugiau nusižudžiusių vyrų nei moterų (WHO, 2016). Taigi, Turkijos savižudybių rodikliai žymiai žemesni nei Lietuvos ir šiek tiek žemesni nei pasaulinis vidutinis rodiklis (16 savižudybių 100 tūkst. gyv.).

Mažesni savižudybių rodikliai Turkijoje siejami su nuostatomis savižudybių atžvilgiu. Nuostatos savižudybių atžvilgiu Turkijoje remiantis tyrimais ir faktiniais savižudybių rodikliais pasižymi tuo, jog savižudybė čia yra retesnis reiškinys, tai yra nepriimtinas sprendimas, egzistuoja savižudybės stigmatizavimas, dėl kurio tyrimų ir statistikos duomenys gali būti nepatikimi. Tačiau nepaisant stigmos savižudybių atžvilgiu, Turkijoje labiau tikima savižudybės prevencijos galimybėmis lyginant su Europos studentų tikėjimu galimybėmis užkirsti savižudybėms kelią (Eskin, 2004, WV6 Results Turkey, 2011 – 2014; Taktak et al., 2015). Pirma, tai siejama su tuo, kad skiriasi Turkijos ir Europos šalių, tarp jų ir Lietuvos, sekuliarizmo ir religijos santykis (Eskin, 2004). Europoje, o ir Lietuvoje sekuliarizmas (Žiliukaitė, 2007) turbūt yra žymiai stipresnis lyginant su

Turkija, kur save musulmonams priskiria beveik visi gyventojai (WV6 Results Turkey, 2011 - 2014). Todėl Eskin (2004) iškelia stigmatizacijos hipotezę, pagal kurią, Turkijos gyventojai labiau smerktinai ir nenuolaidžiai žiūri į savižudybę lyginant su sekuliariesnių valstybių gyventojų požiūriu. Antra, Turkija – musulmoniška valstybė ir todėl savižudybė čia yra labai nepriimtina, be to, tai gali sąlygoti ir tyrimų duomenų netikslumą (Taktak et al., 2015; Hjelmeland et al., 2006). Trečia, Turkijos gyventojai turi stipresnius socialinius tinklus dėl labiau kolektyvistinės kultūros lyginant su Europos individualistine kultūra (Eskin, Voracek, & Stieger, 2010), todėl, jeigu žmogus turi suicidalinių minčių, daugiau galimybių, kad kas nors tai pastebės ir suteiks pagalbą. Taigi, turkai turi labiau teigiamą požiūrį į bandymus padėti žmogui, galvojančiam apie savižudybę (Eskin, 2004). Ketvirta, pagal Stack ir Kposova (2016), dėl labiau kolektyvistinės Turkijos kultūros čia yra mažiau aukštinamas individualizmas, kuris siejasi su teigiamesniu požiūriu į savižudybę kaip į laisvę pasirinkti, ką daryti su savo gyvenimu.

Taigi, buvo apžvelgta tai, koks kompleksiškas ir sudėtingas nuostatų savižudybių atžvilgiu formavimasis. Istoriniai, kultūriniai ir religiniai aspektai reikšmingi nuostatų savižudybių atžvilgiu kontekste ir Lietuvoje, ir Turkijoje. Todėl toliau bus aptartas religingumo konstruktas ir jo ryšys su nuostatomis savižudybių atžvilgiu.

1.2 Religingumas

Religingumas – tai tarpdisciplininis, daugelį metų teologijoje, filosofijoje, sociologijoje ir psichologijoje nagrinėjamas konstruktas, dažnai apibrėžiamas skirtingai skirtinguose tyrimuose, kartais vertinamas kaip nemoksliškas. Šiuolaikinės sociologijos pradininkas E. Durkheim teigia, kad religija yra sistema, kurią sudaro apeigos, ritualai, moralės normos, įstatymai, tai yra tikėjimas tam tikra pasaulėžiūra, turintis veiklos išraišką, be to, religija yra kolektyvinis reiškiny (Durkheim, 1999). Vadinasi, religijai reikalinga bendruomenė, grupė žmonių, tikinti ta pasaulėžiūra, besilaikanti tų pačių įstatymų ir pasižyminčių panašiu elgesiu. Kadangi religiją būtinai sudaro bent trys dimensijos (tikėjimas tam tikra pasaulėžiūra, ritualas ir bendruomenė (Durkheim, 1999)), religingumas yra multidimensinis konstruktas (Koenig, 2012). Koenig (2012), apibrėždamas religingumą, išskiria įsitikinimus, elgesio būdus, ritualus, apeigas, kurie gali būti praktikuojami privačiai arba kartu su kitais. Koenig (2012) religingumo apibrėžimas yra panašus į Durkheim (1999) religijos apibrėžimą, tačiau egzistuoja ir esminis skirtumas – Koenig (2012) išskiria visų religijos dimensijų tikslą, kuris yra artėjimas prie transcendencijos². Taigi, Durkheim (1999) religijos apibrėžime išvengia galimai

² **Transcendencija** laikoma tai, kas yra už sąmonės, už gamtos, už žmogiško pažinimo lauko, tačiau daugumoje religijų kalbama apie tai, kad žmogus turi gebėjimą nujauti transcendencijos buvimą (Šliogeris, 2011; Saldukaitytė, 2013) ir todėl gali bandyti prie jos artėti pasitelkdamas religijos teikiamus metodus.

nemoksliško religijos tikslo įvardinimo, Koenig (2012) religingumo apibrėžime išdrįsta įvardinti ne tik religingumo elementus, bet ir jo tikslą.

Kadangi dažnai vengiama kalbėti apie religingumo tikslą artėti prie transcendencijos (kalbėjimas apie transcendenciją rodo, kad jau priimta moksliskai neįrodoma prielaida, jog transcendencija egzistuoja ir prie jos įmanoma artėti), pasirenkamas kitas – dvasingumo (angl. *spirituality*) – terminas. Ivtzan ir kolegos (2013) teigia, jog dvasingumo terminas buvo atskirtas nuo religingumo dėl sekuliarizmo populiarėjimo, taigi, siekiant nutolinti dvasingumo fenomeną nuo religijos. Tačiau, jeigu remtumėmės Koenig (2012) požiūriu, šis terminas iš tikrųjų kaip tik akcentuoja artėjimo prie transcendencijos aspektą (pagal Koenig (2012), dvasingumas gali būti apibrėžiamas kaip viena iš religingumo dimensijų – ta, kuri nesusijusi su kultūrinėmis nuostatomis ir vertybėmis, tačiau atspindi transcendencijos paiešką savyje ir išorėje). Zinnbauer su kolegomis (1997) ištyrė, jog žmonės religingumo terminą labiau sieja su ritualais, taisyklėmis, autoritarizmu, o dvasingumo tik su asmeninėmis patirtimis ir asmeniniu tikėjimu Aukštesne jėga ar Dievu. Vis dėlto, 74 proc. tyrimo dalyvių, kurie save vertino kaip religingus, taip pat save vertino ir kaip dvasingus. Su savo dvasingumo vertinimu statistiškai reikšmingai siejosi asmeninės maldos dažnumas (Zinnbauer et al., 1997; Pargament, 2007), taigi, dvasingumas galimai apima ir elgesio būdą, ne tik patyriminį (Koenig, 2012) išgyvenimą. Zinnbauer, Pargament ir Scott (1999) siūlo ne atskirti, o integruoti dvasingumo ir religingumo sąvokas dvasingumą laikant labai svarbia religingumo sudedamąja dalimi, bylojančia apie transcendencijos paiešką. Dabartiniame darbe pasikliaunama nuostata, kad religingumas yra multidimensinis konstruktas, susidedantis iš socialinių, kognityvinių, afektinių ir elgesio elementų, o dvasingumas reiškiasi kiekvienoje iš šių dimensijų, tačiau gali būti vertinamas ir kaip atskiras fenomenas. Atsižvelgiama ir į tai, kad dimensijų išskyrimas yra sąlyginis, nes dimensijos gali būti įvairios, tarpusavyje jos glaudžiai siejasi ir kartu jos sudaro bendresnį, holistiškesnį religingumo konstrukto vaizdą.

Nors atlikta daug įvairių tyrimų, nėra priimta galutinių išvadų apie religingumo psichologinę reikšmę. Įdomu tai, jog kai kuriuose tyrimuose gaunami neatitinkantys arba priešingi rezultatai. Pavyzdžiui, vienuose tyrimuose aukštesnis religingumas teigiamai siejasi su laimingumu (Levin, 2012, 2014; Lewis & Cruise, 2006), ilgesne gyvenimo trukme (Ferriss, 2002), psichologine gerove (Ivtzan et al., 2013; Liniauskaitė, Kairys, Urbanavičiūtė, Bagdonas, & Pakalniškienė, 2012), žemesne savižudybės rizika (Francis, 2013; Hoffman & Marsiglia, 2014; Kyle, 2013), mažesniu savižudybės priimtinumu (Foo, Mohd. Alwi, Ismail, Ibrahim, & Jamil Osman, 2014; Kucavičiūtė, Pileckaitė-Markovienė, & Skruibis, 2013; Siegrist, 1996), didesniu pasitenkinimu socialiniais santykiais (Kyle, 2013), viltingumu ir į ateitį nukreiptu optimizmu (Osaf, Knizek, Akotia, & Hjelmeland, 2013), o kituose ne - Hills ir Francis (2005) nerado ryšio tarp religingumo ir nuostatų savižudybių atžvilgiu; Francis, Elken ir Robbins (2012) nerado ryšio tarp religingumo ir laimės jausmo Estijos studentų

imtyje, o Francis, Ziebertz ir Lewis (2003) Vokietijos studentų imtyje. Kai kuriuose tyrimuose religingumas ir dvasingumas yra teigiamai susiję su sirgimu depresija ir dažnesnėmis mintimis apie savižudybę (Lester, 2012), o išorinis socialinis religingumas (kai religingumo motyvacija siejama su noru būti pripažintam kitų) siejasi su prastesne psichologine gerove (Doane, Elliott, & Dyrenforth, 2014). Taigi, nors religingumas yra dažnai tyrinėjamas, vienareikšmiškų išvadų apie jo psichologinį poveikį nėra. Galbūt reikšmingą vaidmenį skirtingame religingumo poveikyje psichikai atlieka skirtingi religingumo aspektai, dimensijos ir galimi tarpiniai kintamieji, taip pat skirtingi religingumo matavimo ir supratimo būdai. Dabartiniame tyrime atsižvelgiama į religingumo kaip konstrukto dimensiškumą, toliau aptariamą kitame poskyryje.

1.2.1 Religingumo dimensijos

Psichologiniuose tyrimuose susiduriama su religingumo kaip multidimensiško konstrukto problema. Religingumas dažnai matuojamas tik savęs priskyrimu religijai arba ritualų atlikimo dažnumu. Dabartiniame tyrime siekiama atsižvelgti ne tik į objektyvias religingumo charakteristikas, bet ir į religingumo subjektyvią reikšmę individui. Kadangi mokslininkai, tyrinėjantys šį konstrukta, rekomenduoja religingumo tyrimuose matuoti jo įvairias dimensijas (Pargament, 1999), kurios Lietuvoje atliktuose nuostatų savižudybių atžvilgiu tyrimuose nebuvo matuotos, dabartiniame tyrime bus apžvelgtos šios religingumo dimensijos: viešos religinės veiklos, religinės bendruomenės parama ir trūkumai, privačios religinės veiklos, religinė įveika ir kasdienės dvasinės patirtys (Pargament, 1999). Šias dimensijas galima įvairiai grupuoti. Dabartiniame tyrime religingumo dimensijas grupuosime į išorinio ir vidinio religingumo dimensijas pagal tai, kokius santykius (išorinius, susijusiu su bendruomene ar vidinius, susijusius su asmeniniu ryšiu su transcendencija) su religija tos dimensijos atspindi. Toliau bus apžvelgiami tyrimai, kuriuose atskleidžiama skirtingų religingumo dimensijų, matuojamų dabartiniame tyrime, psichologinė reikšmė.

1.2.1.1 Išorinio religingumo dimensijos

Išorinio religingumo dimensijos – tai tokios religingumo dimensijos, kurios susijusios su išoriniais santykiais ir apima viešas religines veiklas bei santykius su religine bendruomene (socialinį religingumą). Šios dimensijos šiame įvade grupuojamos kartu dėl to, kad mechanizmai, per kuriuos šios, galima sakyti, išorinius santykius su religija apimančios religingumo dimensijos veikia įvairius psichologinius ir nuostatų konstruktus, galimai yra panašūs.

Viešos religinės veiklos - tai dalyvavimas apeigose ir ritualuose, aukojimas bažnyčiai ar religinės bendruomenės reikmėms. Tyrimai rodo, kad toks, su organizacija susijęs religingumas,

siejasi su geresnėmis vyresnių žmonių depresijos prognozėmis (Bosworth, Park, McQuoid, Hays, & Steffens, 2003). Dalyvavimas bažnyčios renginiuose ir ritualuose primena apie religijos skatinamas vertybes (pvz. pamokslų metu). Bažnyčios lankymas siejasi su mažesniu savižudybės priimtinumu, nes tokia nuostata skatinama bažnyčioje (Siegrist, 1996; Francis, 2013). Tiriant dideles imtis randama, kad žmonių bažnyčios lankymas siejasi su ilgesne gyvenimo trukme, o tai siejama su gyvenimo kokybe (Ferriss, 2002). Krause (2009) pastebi, jog bažnyčios lankymas yra labai susijęs su buvimu bendruomenėje, kuri gali mažinti vienišumo jausmą, gerinti savęs vertinimą, stiprinti savigarbą, pasitikėjimą savimi. Taigi, viešos religinės veiklos galimai yra psichologiškai reikšmingos.

Socialinio religingumo aspektai apima religinės bendruomenės paramos, santykių su ja aspektus. Tyrimai įrodo, jog suvokta teigiama socialinė parama iš aplinkos siejasi su aukštesne savigarba (pvz. Zhao, Kong, & Wang, 2013), kai kuriose kultūrose ir su sveikesniu gyvenimo būdu (Debnam, Holt, Clark, Roth, & Southward, 2012), taip pat su geresne psichikos sveikata (Cohen, Yoon, & Johnstone, 2009). Religinė parama ir įsipareigojimas savo religinei bendruomenei gali turėti ir neigiamus aspektus (pvz. religinė bendruomenė gali būti kritiška ar reikalaujanti, o įsipareigojimas religinei bendruomenei suvokiamas kaip per didelis atsakomybės prisiėmimas ar nelaisvumo išgyvenimas). Cohen su kolegomis (2009) randa, jog neigiama religinės bendruomenės parama siejasi su prastesne psichikos sveikata, o Webb, Charbonneau, McCann ir Gayle (2011) rado, jog netinkama bendruomenės parama susijusi ir su prastesniu atsigavimu po psichikos sutrikimų. Taigi, socialiniai religingumo mechanizmai gali daryti ir teigiamą, ir neigiamą psichologinį poveikį priklausomai nuo savo pobūdžio ir tinkamumo individams.

1.2.1.2 Vidinio religingumo dimensijos

Vidinio religingumo dimensijos – tai tokios dimensijos, kurios susijusios su vidiniais santykiais su religija ir apima privačias religines veiklas, religinę įveiką ir kasdienes dvasines patirtis. Šios dimensijos grupuojamos kartu todėl, kad jos susijusios su vidiniais, asmeniniais asmens santykiais su religingumu, dvasingumu, transcendencija, o mechanizmai, kuriais šios dimensijos gali veikti kitus psichologinius konstruktus, yra panašūs.

Privačios religinės veiklos – tai asmeninė malda, religinių knygų skaitymas, meditavimas. Pavyzdžiui, kriščioniška malda pagal katekizmą (YOUCAT, 2011) gali būti skirstoma į tris rūšis - žodinę maldą (maldų kalbėjimas, rūpesčių, džiaugsmų, išgyvenimų, jausmų išsakymas), mąstymą (Biblijos istorijų apmąstymas) ir kontempliatyviąją maldą (tai yra „tylėjimas, klausymasis ir buvimas Dievo akivaizdoje“ (YOUCAT, 2011, p. 276)). Tyrimai rodo, kad kad žodinė malda, susijusi su kitais asmenimis, siejasi su didesniu optimizmu (Shafer, 2013); dažniau besimeldžiantys vaikai į šeimoje kylančius konfliktus reaguoja mažesniais internalizuotais simptomais lyginant su retai

besimeldžiančiais vaikais (Davis & Epkins, 2009); kontempliatyvioji/meditatyvioji malda susijusi su priimančiu streso įveikos stiliumi, žodinė religinė malda (be prašymų) buvo susijusi su bendradarbiaujančiu streso įveikos stiliumi (Banziger, Van Uden, & Janssen, 2008). Taigi, maldos psichologinė reikšmė gali būti siejama su streso įveikos būdu, optimizmu, viltimi.

Malda, ypač kontempliatyvioji, kurios metu mintys fokusuojamos į buvimą atviru Dievui yra labai panaši į šiuo metu populiarią dėmesingo įsisąmoninimo (angl. *mindfulness*) meditaciją (Blanton, 2011), kuri mažina patiriamą stresą ir gerina nuotaiką (pvz. Speca, Carlson, Goodey, & Angen, 2000). Panašiai kaip ši meditacija, kontempliatyvi malda skirta pajusti savo paties kaip žmogaus visumą bei vienovę ir tokiu būdu savyje reflektuoti Dievo buvimą (pagal krikščionių teologiją, Šventoji Dvasia atsispindi kiekviename žmoguje (YOUCAT, 2011), todėl čia ir dabar buvimo įsisąmoninimas gali įtraukti ir Šventosios Dvasios buvimo asmenyje įsisąmoninimą). Taip pat tokia malda kaip ir dėmesingo įsisąmoninimo praktikos gali padėti priimti savo jausmus ir mintis neužslopinant jų, o konstruktyviai juos išgyvenant. Galiausiai, asmeninė malda lemia ryšio su Dievu pajautimą (Blanton, 2011). Taigi, malda gali turėti panašų psichologinį poveikį kaip relaksacija ar meditacija, tačiau to patvirtinimui ir tarpinių kintamųjų paieškai reikalingi išsamesni tyrimai.

Religingumas ir dvasingumas laikomi svarbūs veiksniai reaguojant į labai sunkius, su mirties grėsme susijusius išgyvenimus, todėl psichologine prasme tai yra resursas įveikiant stresą. Pavyzdžiui, stipresnė religinė įveika siejasi su sėkmingesniu susitaikymu su savo onkologine liga (Thune-Boylea, Stygalla, Keshtgarc, & Newmana, 2006). Tai gali būti aiškinama per tai, kad religingumas padeda sunkiose patirtyse įžvelgti prasmę, viltį, rasti būdų susitaikyti su nekeičiamais dalykais ir sutelkti jėgas ties keičiamais dalykais (Pargament, 2007; Stack, 2013).

Kasdienės dvasinės patirtys dažnai tyrimuose matuojamos kaip dalis vidinio religingumo. Vidinį religingumą apima kasdienės dvasinės patirtys, vertybės, religiniai principai. Tyrimai rodo, jog aukštesnis vidinis religingumas siejasi su mažesniu egzistenciniu mirties nerimu ir stipresniu gyvenimo prasmės jautimu (Hui & Fung, 2009). Pagal Jungtinių valstijų generalinės socialinės apklausos duomenis, dvasinės patirtys moterų imtyje siejasi su aukštesne psichologine gerove ir geresne fizine sveikata (Maselko & Kubzansky, 2006). Dvasinės patirtys taip pat siejasi su retesne psichopatologija, daugiau artimų santykių, suvokta geresne sveikata (Kalkstein & Tower, 2009). Taigi, vidinio religingumo dimensijos yra reikšmingos streso įveikos, vilties, prasmės kontekstuose, todėl svarbu tyrinėti jas ir suicidologijos rėmuose.

1.2.2 Religingumas Lietuvoje ir Turkijoje

Atlikdami tarpkultūrinį tyrimą ir lygindami tą patį reiškinį Lietuvoje ir Turkijoje turime atkreipti dėmesį į kultūrinį šių šalių kontekstą. Lietuvos ir Turkijos gyventojų religingumas labiausiai

skiriasi išpažįstamomis religijomis (konfesija), religingumo paplitimu ir religingumo įtakos šalies kultūrai ir nuostatoms pobūdžiu.

1.2.2.1 Religingumo paplitimas Lietuvoje ir Turkijoje

Lietuvoje religingumas, remiantis statistika ir tyrimais, yra paradoksalus ir tyrimų vertas reiškiny. 2011 m. Lietuvos gyventojų surašymo duomenimis 77,2 procentai gyventojų save priskyrė Romos katalikų bažnyčiai, 4,1 procentas – ortodoksų bažnyčiai. Tik 6,1 procentas gyventojų savęs nepriskyrė jokiai religijai (Lietuvos statistikos departamentas, 2013). Tačiau tyrimai rodo, jog Lietuvoje religijai save priskiriantys asmenys savo elgesiu ir įsitikinimais dažnai nesilaiko tos religijos normų, pvz. Senvaitytės (2011) tyrime save katalikais laikė 83 procentai lietuvių studentų, bet 60 procentų teigė, kad religija nėra svarbi jų gyvenime, o 76 procentai apklaustųjų teigė, kad niekada nesimeldžia. Dauguma apklaustųjų taip pat sakėsi apskritai nejaučiantys Dievo ar Aukštesnės jėgos buvimo. Lietuvos gyventojų vertybinių pokyčių analizėje Žiliukaitė (2007) pastebi, jog religingumas laike sumažėjo lyginant asmenis pagal jų gimimo metus (asmenys, gimę sovietinės okupacijos metu pasižymi reikšmingai mažesniu religingumu lyginant su tais, kurie gimę tarpukario laikotarpiu). Lietuvos gyventojų vertybinius pokyčius Žiliukaitė (2007) sieja su sovietų okupacijos laikotarpiu vykdyta ateizacijos politika, nes ryškiausi pokyčiai matomi tiriant būtent religingumą. Panašu, kad nors lietuviai dažnai priskiria save katalikų bažnyčiai, religijos jie dažnai nėra internalizavę, o to priežastys, vis dėlto, išlieka neaiškios ir reikalauja tyrimų (Ališauskienė ir Samuilova, 2011). Istoriskai Lietuva buvo labai katalikiškas kraštas, Sovietų okupacijos laikotarpiu bažnyčia veikė kaip aktyvus pasipriešinimas politiniam režimui. Tačiau tuo pačiu visu okupacijos laikotarpiu bažnyčia neturėjo laisvės komunikuoti su vakarais, todėl tam tikros nuostatos ir tradicijos, normos ir dogmos užsilaikė ir nekito kartu su visuomenės kultūrine kaita. Tai paveikė asmeninį žmonių tikėjimą, jo gyvumą, bažnyčia tapo tarsi kultūrinio identiteto dalimi (Gailienė, 2015), o to kaina – transcendensijos paieškos ir asmeninio dvasingumo stoka, nebuvimas tiesioginio ryšio tarp tikėjimo ir savęs priskyrimo bažnyčiai. Taigi, tarp Lietuvos gyventojų egzistuoja skirtis tarp savęs priskyrimo religijai ir tos religijos išpažinimo. Tai reiškia, jog norint tirti religingumo reiškinį Lietuvoje būtina nagrinėti skirtingas religingumo dimensijas, apimančias ne tik savęs priskyrimą religijai.

Turkijoje atliktos pasaulinės vertybių apklausos (angl. *World Values Surveys*) duomenimis 2011 - 2014 metais 99 procentai apklaustųjų teigė, jog priskiria save musulmonams, tačiau apeigose daugiau nei 50 procentų asmenų lankosi tik per šventes arba niekada. Apie 70 procentų žmonių teigė, jog religija jiems yra svarbi, 97,3 procentai teigė, jog nėra religinių organizacijų nariai, tačiau apie 71 procentas pasitiki religinėmis institucijomis (musulmoniškomis). Musulmonams daug

reikšmingesnis asmeninis ritualas negu apeigų lankymas (Yeşilada & Noordijk, 2010), todėl jų religingumo stiprumą geriau atspindi tai, jog beveik 80 proc. apklaustųjų teigė, jog meldžiasi kelis kartus per savaitę ir daugiau. 70 proc. piliečių sutiko, jog religijos teiginiai svarbesni negu mokslo ir kad vienintelė priimtina religija yra islamo religija (WV6 Results Turkey, 2011 - 2014). Pagal šiuos duomenis stiprus religingumas teigiamai koreliavo su netolerantiškumu kitoms tautoms ir religijoms (Yeşilada & Noordijk, 2010), o tai gali sietis su kraštutiniškesniu religinių normų priėmimu. Be to, atsižvelgiant į tai, jog didesnioji dauguma kaip esminį religijos aspektą išskiria religinių normų atitikimą, tikėtina, kad religingi asmenys Turkijoje stengiasi atitikti ir gyventi pagal religijos mokymą.

Vis dėlto, svarbu atsižvelgti ir į Turkijos respublikos sekuliarizmo tendencijas. Tik sukūrus Turkijos respubliką 1923 m. prezidentas M. K. Atatürk ėmėsi sekuliarizmo visuomenėje vystymo. To tikslas buvo atskirti religiją nuo socialinių ir politinių reikalų ir palikti ją tik kaip asmeninio pasirinkimo dalyką. Laikui bėgant situacija susiklostė taip, kad Turkijoje už religinius reikalus vis tiek atsakinga valstybinė institucija. Ji reguliuoja religijos mokymą ir visuomenės švietimą apie religiją. Taigi, nors religinė institucija Turkijoje yra atskirta nuo politikos į atskirą administracinį vienetą, iš kitos pusės, ji vis tiek prisideda prie šalies valdymo (Gözüaydin, 2006). Kai kurie turkų mokslininkai teigia, kad sekuliaristinė valstybės politika mokinių švietime nenaudoti islamo neigiamai paveikė jaunų turkų asmenybę. Tai reiškiasi didėjančiais kriminalinių nusikaltimų kiekiais jaunų turkų tarpe, didėjančia atskirtimi tarp tikėjimo ir elgesio (Ismail & Tekke, 2016). Taigi, galime matyti, kad Turkijos sekuliarizmas yra sąlyginis, tačiau galimai keičia visuomenę ir, pagal kai kuriuos autorius, didina socialines problemas bei mažina individualų ypač jaunų žmonių religingumą.

Lyginant religingumo statistines tendencijas Lietuvoje ir Turkijoje matome, jog Lietuvoje save priskiriantys religijai asmenys daugiausia yra krikščionys katalikai, o Turkijoje – musulmonai. Krikščionybė ir islamas – monoteistinės, tačiau labai skirtingos religijos, savy talpinančios skirtingas normas, vertybes, reikalavimus, ritualus ir filosofiją. Iš statistikos taip pat matome, kad Lietuvoje savęs priskyrimas religijai gali nereikšti, kad žmogus stipriai įsitraukęs į religines veiklas ar yra stipriai tikintis. Panašu, kad Turkijoje žmonės pasižymi didesniu įsitraukimu į religiją, priskyrimu save religijai, atkaklesniu religinių normų laikymusi. Religingumo kontekstai Lietuvoje ir Turkijoje taip pat labai skiriasi – Lietuva gali būti laikoma sekuliarėjančia (Žiliukaitė, 2007) valstybe, kurioje religija tampa vis mažiau politiškai ir vertybiškai reikšminga. Tuo tarpu Turkijos statistika (99 proc. musulmonų, 97 proc. tikinčiųjų Dievu) atspindi, kad kultūrinis Turkijos kontekstas yra labai religingas, o religija stipriai įsitvirtinusi. Nors Turkijoje irgi vykdoma sekuliarizmo politika (Ismail & Tekke, 2016), panašu, kad religingumo silpnėjimas dėl to Turkijoje vyksta žymiai lėčiau negu Lietuvoje.

1.2.2.2 Skirtingos religingumo dimensijos Lietuvoje ir Turkijoje

Dėl religijų skirtumų kyla klausimas, ar tos pačios religingumo dimensijos gali būti priskiriamos ir turkų, ir lietuvių religingumui. El-Menouar (2014) išskiria penkias religingumo dimensijas, būdingas musulmonų religingumui – bazinį religingumą, susidedantį iš tikėjimo Alachu, pasišventimo, centrinės pareigos – ritualinę maldą, Ramadano pasninką, piligriminę kelionę į Meką ir mitybos taisykles, religines patirtis – tai Aukštesnės jėgos pajautimas, Dievo kaip baudžiančio arba padedančio suvokimas, religines žinias – teorinį žinojimą apie religines tiesas, Koraną ir ortodoksiškumą – religinių normų laikymąsi kasdieniame gyvenime, pvz. seksualinių santykių kontekste. Mėgindami palyginti šias dimensijas su Pargament (1999) išskirtomis dimensijomis, kurias aptarėme ankstesniuose poskyriuose, galime pastebėti, kad El-Menouar (2014) išskirtos dimensijos yra labiau persipynusios, neįmanoma taip aiškiai atskirti, kur yra išorinės religingumo dimensijos, o kur vidinės. Vis dėlto, yra ir panašumų – religinės patirtys ir bazinis religingumas siejasi su kasdienėmis dvasinėmis patirtimis, religine įveika. Pareigos, išskyrus maldą, gali būti siejamos daugiau su išorinėmis religingumo dimensijomis. Į šiuos dimensiskumo skirtumus bus atsižvelgiama toliau nagrinėjant religingumo ir nuostatų savižudybių atžvilgiu skirtumus.

Dėl kultūrinių ir religinių skirtumų išorinio religingumo dimensijų išreikštumas lietuvių ir turkų imtyse galimai skirsis. Atsižvelgiant į tai, jog musulmonams reikšmingesnis asmeninis ritualas negu apeigų lankymas (Yeşilada & Noordijk, 2010) ir 50 procentų Turkijos apklaustųjų lankosi apeigose tik per šventes ar rečiau ir 9 procentai nėra religinių organizacijų nariai, nors 97 procentai tiki Dievu (WV6 Results Turkey, 2011 - 2014), galima kelti prielaidas apie tai, kad viešų religinių veiklų dimensija Turkijoje turės mažesnę reikšmę negu Lietuvoje, kur krikščionys katalikai bažnyčioje paprastai lankosi kartą per savaitę ir kur gana įprasta dalyvauti religinės bendruomenės veiklose.

Kokie galimi vidinių religingumo dimensijų skirtumai religingų lietuvių ir turkų imtyse? Svarstyti apie galimas hipotezes galima atsižvelgiant į WHOQOL SRPB (Pasaulio sveikatos organizacijos ryšio tarp gyvenimo kokybės ir dvasingo, religinių ir asmeninių įsitikinimų tyrimų) grupės (2006) tarpkultūrinę dvasingumo, religingumo ir asmeninių įsitikinimų ryšio su gyvenimo kokybe analize. Šiame tyrime tarp daug įvairių valstybių buvo tirti ir lietuviai, ir turkai. Analizė atskleidė, kad stipresnis dvasingumas ir religingumas susijęs su geresne suvokta gyvenimo kokybe, ypač jos psichologiniais ir socialiniais aspektais. Kadangi tai tarpkultūrinė analizė, ji rodo, kad nepriklausomai nuo išpažįstamos religijos, dvasingumas ir religingumas gali turėti teigiamą psichologinę reikšmę.

Dar vieną svarbų religingumo aspektą atskleidė ir Piedmont (2007) dvasingumo tyrimas Filipinuose, kurio metu jis pritaikė anglų kalboje vartotą dvasingumo skalę ir rado, jog ji Filipinuose filipinų kalba veikia panašiai kaip Didžiojoje Britanijoje anglų kalba. Nors šių šalių kalbos

etimologiškai skiriasi, taip pat šios šalys yra kultūriškai ir religijos prasme skirtingos, dvasingumo terminus buvo įmanoma išversti, o instrumentas, matuojantis dvasingumą, veikė panašiai ir juo galima lyginti Filipinų ir vakarų kultūros dvasingumą. Autorius daro išvadą, jog dvasingumas – universalus žmonijos konstruktas (Piedmont, 2007). Panašius rezultatus gavo ir Dy-liacco, Piedmont, Murray-swank, Rodgeron ir Sherman (2009), atlikę Filipinų ir Jungtinių Amerikos valstijų gyventojų dvasingumą ir religingumą. Dvasingumo ir transcendencijos ieškojimo įvertinimas galimas ir krikščionims, ir musulmonams, ir hinduistams, be to, įvertinti tai galima tuo pačiu instrumentu, todėl galima ir lyginti šį religingumo aspektą (Piedmont & Leach, 2002). Šis dvasingumo tarpkultūriškumas gali būti laikomas žmogaus egzistencinės mirties baimės įveikos būdu, motyvacinio, prasmės gyvenimui suteikiančiu elementu. Piedmont ir Leach (2002) teigia, kad religija ir kultūra nekeičia transcendencijos paieškos poreikio, tačiau jos formuoja, kaip transcendencijos paieška išreiškiama išoriškai (taigi, religija gali būti laikoma keliu, būdu ar metodu transcendencijos paieškose). Taigi, dvasiniai išgyvenimai, prasmės paieška galimai yra nuo kultūros ir religijos nepriklausomi, todėl galime numanyti, jog Lietuvos ir Turkijos studentų vidinių religingumo dimensijų reikšmė nuostatų savižudybių atžvilgiu kontekste bus panaši.

1.3 Religingumo ir nuostatų savižudybių atžvilgiu ryšys

Nors seniau savęs priskyrimas katalikybei buvo laikomas apsauginiu veiksmu savižudybėms (Durkheim, 2002), šiuo metu Lietuvos kontekste tai nebegalioja (Gailienė, 2015). Galimos to priežastys yra tai, kad savęs priskyrimas religijai neatspindi religingumo, kad Lietuvos visuomenė yra žymiai sekuliarsnė nei seniau (pvz. tarpukariu), kad kinta Romos katalikų bažnyčios religinė doktrina. Svarbu tirti, ar tikrai ir kodėl religinė denominacija nebėra apsauginis faktorius nuo savižudybių Lietuvoje (Gailienė, 2015). Kitas aspektas, kodėl reikalinga tyrinėti religingumo ir nuostatų savižudybių atžvilgiu ryšį, yra tas, kad religinis ir dvasinis ugdymas, parama, atliekami ritualai ramina nusižudžiusių artimuosius ir kenčiančius žmones (Saulaitis, 2001). Be to, Klimaitės ir Geležėlytės (2015) tyrime gedintieji po artimojo savižudybės patyrė nusivylimą Aukštesniosiomis jėgomis, gyvenimo prasmingumu, vertingumu. Tai rodo, kad savižudybės reiškinys priverčia susidurti su prasmės ir gyvenimo vertingumo klausimais, kuriems atsakyti dažniausiai prireikia dvasinių resursų ir, neretai, tikėjimo bei religijos. Galiausiai, religingumas (bet ne savęs priskyrimas religijai) gali turėti apsauginę reikšmę esant savižudybės rizikai. Religingumas kaip asmeninio ryšio su transcendencija pajauta, prasmės ir vilties jausmo paskata, gali būti resursas esant stipriems psichologinams sunkumams, kurie skatina mintis apie savižudybę.

Siekiant tirti religingumo ir nuostatų savižudybių atžvilgiu ryšį galima išskirti šias pagrindines būtinas apžvelgti temas: skirtingų religijų (dabartiniame tyrime – krikščionybės ir islamo) požiūrį į

savižudybę, religingumo ir nuostatų savižudybių atžvilgiu ryšį aiškinančias teorijas bei skirtingų religingumo dimensijų ir nuostatų savižudybių atžvilgiu dimensijų ryšį.

1.3.1 Krikščionybės ir islamo požiūris į savižudybę

Skirtingos religinės konfesijos bei skirtingi religingumo aspektai, tikėtina, kad skirtingai siejasi ir su nuostatomis savižudybių atžvilgiu. Pirmiausia tai galima aiškinti religine doktrina, taip pat, kokią įtaką religija daro tam tikroje visuomenėje, koks jos paplitimas.

Krikščionybėje šiuo metu į savižudybę žiūrima kaip į nepriimtina sprendimą, tačiau jai įvykus, nusižudęs žmogus nėra smerkiamas, priešingai, stengiamasi rasti paaiškinimų, pateisinti nusižudžiusįjį, suteikti stiprybės jo artimiesiems. Biblijoje yra keli savižudybės atvejai, į kuriuos išreikšta nuostata rodytų savižudybės priimtinumą ar pateisinamumą – tai keršto (Samsono savižudybė), gėdos (Judo savižudybė), politinės nuomonės išreiškimo (Sauliaus savižudybė) ar ištikimybės Dievui aktai. Tačiau penktasis Dievo įsakymas „Nežudyk“ kalba apie tai, jog smurtas nėra priimtina priemonė spręsti problemas ir tai taip pat reiškia, kad smurtas prieš save yra netinkamas (Saulaitis, 2001). IV amžiuje po Kristaus šv. Augustinas iškėlė idėjas apie savižudybės nepriimtinumą. Po kelių šimtmečių šias idėjas toliau plėtojo šv. Tomas Akvinielis. XIII amžiuje nusižudę asmenys tapo visuotinai smerkiami krikščionių bažnyčios, jų kūnai laidojami už kapinių. XX a. popiežiai savižudybę dar traktavo kaip mirtiną nuodėmę (Colucci & Martin, 2008), tačiau tik tuo atveju, kai nekildavo abejonių dėl nusižudžiusiojo sąmoningumo vykdant savižudybę (Saulaitis, 2001). Dabartiniame katalikų bažnyčios katekizme rašoma, kad mirtina nuodėmė, pagal krikščionis katalikus, turi turėti tris aspektus – objektyviai įvykdytą veiksmą, ji turi būti padaryta valingai, sąmoningai, žmogui suprantant, ką jis daro ir galiausiai, žmogus turi žinoti ir suprasti, jog tai yra blogai. Katalikų katekizme parašyta, jog „Dideli psichiniai sutrikimai, išgąstis arba didelė laukiančių išmėginimų, kančios arba kankinimų baimė gali sumažinti savižudžio atsakomybę; nereikia prarasti vilties, kad nusižudę asmenys dar sulauks amžinojo išganymo. Dievas gali Jam vienam žinomu būdu duoti progos jų išganomam gailesčiui. Bažnyčia meldžiasi už žmones, pasikėsinusius į savo gyvybę.“ (Katalikų bažnyčios katekizmas, 1996, 2282, 2283). Taigi, šiuo metu katalikų bažnyčia nepritaria savižudybei, tačiau nesmerkia nusižudžiusių ar bandžiusių nusižudyti žmonių ir jokių būdu neatsisako laidoti nusižudžiusiųjų katalikiškai (Saulaitis, 2001).

Islamas į savižudybes žiūri griežčiau. Jis draudžia visų rūšių savižudybę, nes pagal islamą, žmogaus gyvenimas yra duotas Dievo, kuris vienintelis gali teisėtai jį pasiimti. Bandžiusiems nusižudyti asmenims musulmonų kraštuose gali grėsti mirties bausmė (Abdalati, 2012), taigi savižudybė yra smerkiama ir nepriimtina. Tarpkultūrinė analizė rodo, jog islamo išpažinimas siejasi su mažesniu savižudybės priimtumu nepriklausomai nuo religinio ritualo atlikimo dažnumo,

bendravimo su religinėmis bendruomenėmis ir ortodoksiškumo (Stack & Kposowa, 2011). Tai galima sieti su tuo, kad, pvz., virš 60 procentų Turkijos populiacijos apklausos dalyvių teigia, jog religinių normų priėmimas ir laikymasis yra esminis religijos aspektas (WV6 Results Turkey, 2011 - 2014). Vadinasi, galima svarstyti apie tai, jog musulmoniškose šalyse ar bent jau Turkijoje yra labai svarbu laikytis religijos požiūrio į savižudybę. Tą įrodo ir Turkijos sostinėje Stambule atliktas tyrimas, kuriame gauta, kad švento musulmonams mėnesio Ramadano metu įvyksta žymiai mažiau savižudybių lyginant su kitais mėnesiais. Autoriai tai aiškina tuo, kad Ramadanas – dvasiškai jautresnis mėnuo, kuriuo metu musulmonai jaučia artimesnį ryšį su Alachu ir todėl labiau laikosi religinės nuostatos, kad savižudybė yra nuodėmė (Taktak et al., 2015). Kadangi iki galo neaišku, kodėl musulmonų kultūroje religinės normos, atrodo, stipriau formuoja individualias nuostatas savižudybių atžvilgiu, lyginant su krikščionių kultūra, svarbu nagrinėti musulmonų ir krikščionių nuostatų savižudybių atžvilgiu ir religingumo ryšius.

1.3.2 Religingumo ir nuostatų savižudybių atžvilgiu ryšį aiškinančios teorijos

Jau daugelį dešimtmečių sociologai ir psichologai tyrinėja religingumo ir savižudybių bei nuostatų savižudybių atžvilgiu ryšius. Išskiriamos trys svarbiausios šį ryšį aiškinančios teorijos.

Pirmoji – jau šimtą metų skaičiuojanti Durkheim religinės integracijos teorija, pagal kurią, nuostata, kad savižudybė yra nepriimtina, katalikų bendruomenėse yra stipriai integruota į bendruomenės narių mąstymą dėl dažnai vykstančių bendrų religinių ritualų, bendruomenės stiprumo ir įsipareigojimo religijai. Todėl protestantų nuostata yra mažiau neigiama, nes šie mažiau laiko leidžia praktikuodami ritualą bendruomenėje (Durkheim, 2002). Čia svarbu ne religinių ritualų ir tikėjimų turinys, o jų kiekis (Colucci & Martin, 2008). Durkheim (2002) padarė išvadą, kad savižudybių skaičius kinta atvirkščiai proporcingai socialinių grupių, kurių narys yra individas, integracijos laipsniui. Tokia išvada daroma todėl, kad mažiau žudosi susituokę asmenys, ir kai politinė visuomenė labiau integruota. Pagal Durkheim (2002), individualizmas yra derva savižudybę skatinančioms priežastims, nes žmogus nebemato prasmės, kai nebūna su kitu, santykiyje.

Antroji teorija – Pescosolido ir Georgia tinklo teorija, kuri iš esmės remiasi Durkheim (2002) teorija ir sako, jog svarbiausia savižudybės priimtimumo ir smerkimo lygiui yra religijos socialinis tinklas bei socioistorinė religijos padėtis. Autoriai išskiria, jog religingumo ir nuostatos savižudybių atžvilgiu bei suicidiškumo ryšys skiriasi priklausomai nuo socioistorinių aspektų – sekuliarizacijos, ekumenizmo ir evangelijos žinios, kuri skirtingose religijose ir kultūrose skirtingu mastu geba sujungti žmones ir juos išlaikyti bendruomenėje. Todėl vienur, pavyzdžiui, budistinėse šalyse, religingi asmenys mato savižudybę kaip labiau priimtina, kitur, pavyzdžiui, musulmonų šalyse, kaip

labai nepriimtina (Colucci & Martin, 2008). Remiantis šia teorija galima paaiškinti ir kodėl musulmonų šalyse savižudybė gali būti labiau smerkiama, o katalikų kultūroje mažiau.

Trečioji teorija - Stack ir Stark religinio įsipareigojimo teorija, kuri teigia, jog svarbu ne konfesija, o bendras įsipareigojimas religijai, tikėjimas pomirtiniu gyvenimu ir atsakančiu Dievu. Tokie subjektyvūs tikėjimo aspektai lemia didesnę viltį, geresnes sunkumų įveikos strategijas ir tuo pačiu neigiamesnį požiūrį į savižudybę, mažesnį savižudybės priimtinumą (Stack, 2013). Galimai toks subjektyvus religingumas galėtų sietis ir su noru padėti kitiems žmonėms, todėl savižudybė būtų mažiau smerkiama, būtų labiau gilinamasi į savižudybės reiškinį. Šioje teorijoje svarbiausiais laikomi psichologiniai religingumo aspektai (daugiau apie juos 1.3.3 poskyryje).

Yra atlikta nemažai tyrimų, kurie pagrindžia visas tris apibūdintas teorijas. Tyrimai rodo, jog nuomonė apie savižudybę priklauso nuo individualaus religingumo ir nuo toje valstybėje esančių religinių charakteristikų. Stipresnis religingumas įvairiose kultūrose ir religinėse bendruomenėse siejasi su tuo, jog savižudybė atrodo mažiau priimtina (Boyd & Chung, 2012; Foo et al., 2014; Osafo et al., 2013; Siegrist, 1996). Aukštu religingumu pasižyminčiose kultūrose gyvenantys asmenys, labiau įsipareigoję savo religijai asmenys, religinėms bendruomenėms priklausantys asmenys pasižymi žemesniu savižudybės priimtumu (Stack & Kposowa, 2011). Konfesijos skirtumai ir kultūriniai skirtumai turi įtakos nuostatoms savižudybių atžvilgiu. Musulmonai pasižymi stipresniu savižudybės nepriimtumu ir didesniu smerkimu, budistai ir krikščionys savižudybę mato kaip labiau priimtina lyginant su musulmonais (Foo et al., 2014), sekuliarens visuomenės atstovai savižudybę taip pat mato kaip labiau priimtina lyginant su mažiau sekuliariomis visuomenėmis (Eskin, 2014). Taigi, dažniausiai stipresni įvairūs religingumo aspektai siejasi su mažesniu savižudybės priimtumu, o šie ryšiai priklausomi nuo konfesijos ir kultūros.

1.3.3 Psichologiniai religingumo ir nuostatų savižudybių atžvilgiu ryšio mechanizmai

Ankstesniuose poskyriuose buvo apžvelgta, kaip religinė doktrina, jos paplitimas, socialiniai religingumo aspektai gali formuoti nuostatas savižudybių atžvilgiu. Toliau bus apžvelgta, kokie galimi psichologiniai religingumo ir nuostatų savižudybių atžvilgiu ryšio mechanizmai. Manoma, kad svarbi savižudybės sąlyga yra nepakeliamas psichologinis skausmas, atsiradęs dėl įvairių išorinių ir vidinių priežasčių (Gailienė, 2015). Šiais kraštutiniais gyvenimo atvejais patiriant didžiulę psichologinę kančią religingumas reiškiasi per vilties ir prasmės išsaugojimą, tikėjimą pomirtiniu gyvenimu (Stack, 2013). Suprantama, kad tikėjimas prasme, viltis, siejasi su savižudybės nepriimtumu, tikėjimu, kad gyvybė yra dovana. Psichologiškai religingumas nuostatos apie savižudybės priimtumą formavimą veikia per tas religingumo dimensijas, kurių svarbiausi aspektai yra asmeninis ryšys su Dievu ar Aukštesne jėga ir dvasingumas. Tuo tarpu savižudybės smerkimo

(arba nesmerkimo) nuostatą religingumas gali formuoti ne tik per asmeninio ryšio jautimo su Dievu ar dvasingumo mechanizmus, bet ir per prasmės santykiuose matymo, religingumo, susijusio su bendruomeninėmis veiklomis, mechanizmus.

Asmeninis ryšys su Dievu gali teikti viltį, stiprybę ir padėti atlaikyti labai sunkius išgyvenimus. Kunigas A. Saulaitis (2001) savo straipsnyje apie savižudybių prevenciją duoda pavyzdį, kaip tikėjimas padėjo nusižudyti bandžiusiam žmogui. Kunigas teigia, kad tikėjimas atneša viltį ir susitaikymą bei padeda suprasti nuostatą, jog gyvenimas visad yra su kliūtimis, sunkumais ir nusivylimais. Tikėjimas padeda suvokti gyvenimo kančią ir jos prasmę. Todėl žmogus tiki, kad yra pajėgus atlaikyti ir nugalėti iššūkius, ypač, jei jam padeda kiti. Taigi, čia svarbus ir bendruomenės aspektas. Taip pat svarbi ryšio su Dievu jautimo pasekmė – tikėjimas prasmingu gyvenimu, gyvybe kaip dovana. Saulaitis (2001) teigia, kad religingumas gali stiprinti ir asmeninį žmogaus pajėgumą įveikti sunkumus, ir norą padėti kitiems, susiduriantiems su sunkumais, savižudybės problema.

Kiek psichologiškiau ryšio su šventumu arba dvasingumo svarbą krizės metu savo knygoje apibūdina K. Pargament (2007). Autoriaus teigia, kad dvasingumas – bendražmogiškas aspektas, dar viena dimensija, būdinga kiekvienam žmogui. Dvasingumas susijęs su kažkuo, kas šventa (angl. *The Sacred*). Tai gali būti Dievas, Aukštesnės jėgos, Begalybė, o kartais tai gali būti ir gamtos grožis ar menas. Esminga yra, kad žmogus jaučia ryšį su tuo, kas šventa, ir tai tampa religingumo esme. Dvasingumas dažnai labiausiai atsiskleidžia esant krizinėms situacijoms, kai išgyvenimai tampa psichologiškai nebepakeliami, tačiau kažkoku būdu žmogus gali tai įprasminti ir išverti. Pargament (2007) tyrė sekuliarią netikinčiųjų grupę ir klausė jų, kokiomis strategijomis šie žmonės naudojami, kai jiems reikia kažkam atleisti. Du trečdaliai apklaustųjų teigė, kad tam, kad sugebėtų atleisti, jie meldėsi arba prašė Dievo jiems padėti tai padaryti. Taigi, Pargament (2007) psichologinis požiūris į religingumą ir dvasingumą kaip resursą krizei įveikti, bei Saulaičio (2001) pastebėjimai apie gyvenimo prasmės jausmo ryšį su dvasingumu apibūdina, kaip psichologiškai religingumas gali formuoti požiūrį, kad savižudybė nepriimtina ir visada galima ieškoti kitos išeities. Tai taip pat gali sietis ir su nesmerkiančia nuostata savižudybės atžvilgiu: jeigu žmogus asmeniškai patiria religingumą kaip resursą, jis gali turėti ir daugiau atjautos kitam, patiriančiam sunkumus. Taip pat toks žmogus gali padėti ir kitam įprasminti krizines patirtis arba susitaikyti su netektimis ir kitais iššūkiais.

Tam, kad paaiškintume, kodėl ryšys su transcendencija ir religingumas gali veikti prasmės pojūtį ir nuostatas, pasiremsime psichodinaminės paradigmos atstovais. C. G. Jung (1998) savo paskaitose apie psichologiją ir religiją išsako mintį, kad religija ir tikėjimas yra būdingi visiems žmonėms ir dėl to yra svarbūs gyvenimo aspektai, taip pat, kad tikėjimas suteikia žmogui tvirtumo išgyvenant iššūkius ir kančią. Be to, Jung (1998) kalba apie tai, jog kolektyvinėje sąmonėje yra archetipai, iš kurių atsirado pasaulio religijos, tai reiškia, kad visi žmonės turi sąmoninį tikėjimo

poreikį. Kai kurie žmonės šį poreikį patenkina tikėdami mokslu, tačiau Jung (1998) teigia, jog toks tikėjimas yra paviršutiniškas, nes remiasi tik racionaliais argumentais ir neapima iracionaliosios būties aspektų. Taigi, pagal Jung (1998), visus žmones jungia tikėjimo poreikis, o klausimai apie būti ir prasmę yra bendražmogiški.

Panašias mintis plėtoja ir psichiatras psichodinaminės krypties psichoterapeutas S. Peck (2004). Autorius mano, kad kiekvienas žmogus turi religiją ir kad religija – tai vienoks ar kitoks įsitikinimas apie pasaulio esmę. Dažnai šis įsitikinimas nėra visai sąmoningas. Pirmiausia žmogaus religija yra jo pasaulėjauta, į kurią jis suprojektavo savo jausmus ir išgyvenimus, patirtus vaikystėje ir gyvenimo eigoje. Vėliau, tam, kad išsivaduočiau nuo šio jausmų perkėlimo į savo pasaulio supratimą, reikia mokytis, praplėsti žinias, kvestionuoti tai, ką manė seniau, kartais net nustoti tikėti tuo, kuo tikėjo. Mokslinis skepticizmas gali vesti tikėjimo link (Peck, 2004). Nors tai paradoksalus teiginys, S. Peck teigia, kad aklas projekcinis tikėjimas turi būti peržvelgtas skeptiškai ir mokliškai. Po to mokslas, kuriuo tiki žmogus ir vėl turi būti peržvelgtas skeptiškai ir mokliškai. Galiausiai, nuolat kvestionuojant ir peržvelgiant įsitikinimus, gali atsirasti tikėjimas Dievu. Remiantis S. Peck (2004) idėjomis apie religiją, galima kelti prielaidas apie tai, kad religingumas yra bendražmogiškas reiškinys, galimai vykstantis stadijomis ir neišvengiamai susijęs su gyvenimo prasmingumu, santykių ir meilės klausimais.

Apibendrinami, galime apjungti Stack (2013) religinio įsipareigojimo teoriją, Pargament (2007), Piedmont (2007) idėjas apie dvasingumo universalumą, religijos – kaip dvasingumo vystymo metodo svarbą, dvasingumo, kaip resurso krizės įveikoje aspektus, C. G. Jung (1998) mintis apie tikėjimo archetipiškumą ir S. Peck (2004) religingumo kaip pasaulėjautos sampratą. Visas šias mintis siedami su nuostatomis savižudybių atžvilgiu galime kelti prielaidas apie tai, jog taip suprantamas religingumas yra labai glaudžiai susijęs su žmogaus nuostatomis apie viską, kas vyksta pasaulyje ir tuo tarpu apie savižudybę. Esantys pirmoje religingumo stadijoje žmonės, tikėtina, kad turėtų rigidiškesnes, nepaslankias ir radikalesnes nuostatas savižudybių atžvilgiu (pvz. užaugęs griežtų katalikų šeimoje ir besilaikantis šeimos suformuotų standartų žmogus gali galvoti apie savižudybę kaip apie labai nepriimtina ir smerktina poelgį), mokslo religijos stadijoje esantis žmogus nuostatas savižudybių atžvilgiu formuos remdamasis moksliniais tyrimais bei racionaliais aiškinimais, galimai savižudybė jam atrodys kaip labiau priimtinas sprendimas, nes tai gali būti žmogaus pasirinkimo laisvės išraiška. Naujo atrasto tikėjimo stadijoje esantis žmogus turės nuosaikesnes nuostatas ir gebės gilintis į savižudybių priežastis, subjektyvią žmogaus kančią, jos prasmę, galimai bus linkęs padėti žmonėms, kurie galvoja apie savižudybę, mažiau smerks savižudybę, labiau tikės prevencijos galimybėmis.

1.3.4 Religingumo dimensijų ir nuostatų savižudybių atžvilgiu dimensijų ryšys

Šiame poskyryje bus apžvelgti skirtingų religingumo dimensijų ryšiai su dviem nuostatų savižudybių atžvilgiu dimensijomis - savižudybės priimtinumu ir savižudybės smerkimu. Kadangi daugumoje tyrimų (pvz. Stack & Kposowa, 2011) tiriamas tik savižudybės priimtinumas, galima kelti detalesnes religingumo dimensijų ryšio su savižudybės priimtinumu prielaidas. Savižudybės smerkimo dimensija tyrinėjama rečiau, todėl hipotezės apie šios dimensijos ryšį su religingumu keliamos remiantis daugiau teorinėmis prielaidomis.

1.3.4.1 Religingumo dimensijų ir savižudybės priimtinumo ryšys

Išorinio religingumo dimensijos, remiantis religinės integracijos ir tinklo teorijomis turėtų sietis su savižudybės priimtinumu taip, kad dažnesnės viešos religinės veiklos, stipriau jaučiama bendruomenės parama savižudybę darytų nepriimtinesne, o dažniau patiriami bendruomenės trūkumai priimtinesne. Doktrinoje, kurioje viešos religinės veiklos yra labiau skatinamos (dabartinio tyrimo atveju, krikščionių katalikų imtyje), viešos religinės veiklos turėtų būti stipriau susijusios su mažesniu savižudybės priimtinumu. Tyrimai irgi šį ryšį įrodo (Boyd & Chung, 2012; Foo et al., 2014; Osafo et al., 2013; Siegrist, 1996). Randama, kad musulmonams viešo religinio elgesio kriterijai nėra reikšmingi šiame ryšyje (Stack & Kposowa, 2011). Taigi tikėtina, kad *stipriau išreikšta viešų religinių veiklų dimensija lietuvių studentų imtyje prognozuos mažesnę savižudybės priimtinumą, o Turkijos studentų imtyje reikšmingos sąsajos nebus.*

Pagal religinės integracijos ir tinklo teorijas (pvz. Durkheim, 2002), stipriau jaučiama bendruomenės parama turėtų stiprinti abiejų religijų doktrinos požiūrį, kad savižudybė yra nepriimtinas sprendimas. Šis dėsnis turėtų galioti ir musulmonų (Eskin et al., 2011), ir katalikų (Osafo et al., 2013) imtyse. Tuo tarpu iš religinės bendruomenės jaučiama kritika, prastesni santykiai su bendruomenės nariais, atitinkamai turėtų sietis su mažiau integruotomis doktrinos nuostatomis. Taigi, keliami prielaida, kad, *nepriklausomai nuo religijos, stipriau jaučiama bendruomenės parama prognozuos mažesnę savižudybės priimtinumą, o stipriau jaučiami bendruomenės trūkumai - didesnę savižudybės priimtinumą.*

Vidinės religingumo dimensijos, remiantis religinio įsipareigojimo (Stack, 2013) teorija bei S. Peck (2004) religingumo psichologinių mechanizmų aiškinimais, turėtų sietis su žemesniu asmeniniu suicidiškumu, mažesniu savižudybės priimtinumu (Colucci & Martin, 2008). Šios dimensijos turi ryšį su vilties ir gyvenimo prasmės išgyvenimais, tikėjimu, kad su Dievu galima komunikuoti maldos forma, patiriant dvasines patirtis (Stack, 2013) ir galimai yra universalios (Piedmont, 2007), todėl *nepriklausomai nuo religijos, dažnesnės privačios religinės veiklos, stipresnė pozityvi religinė įveika*

bei dažnesnės kasdienės dvasinės patirtys abiejose imtyse prognozuos mažesnę savižudybės priimtinumą.

1.3.4.2 Religingumo dimensijų ir savižudybės smerkimo ryšys

Aukščiau aptarti religingumo ir savižudybės priimtino ryšiai bei juos grindžiantys tyrimai rodo, jog savižudybės priimtino dimensija gana plačiai ištyrinėta įvairiuose religingumo kontekstuose. Tuo tarpu, apie savižudybės smerkimo dimensiją atliktų tyrimų yra mažai.

Dažnai priimta manyti, kad religingumas gali skatinti smerkiančią nuostatą savižudybių atžvilgiu panašiai kaip skatina savižudybės nepriimtumą, nes smerkianti nuostata yra tarsi atvirkštinė savižudybės priimtinumui (pvz. Salander Renberg et al., 2008). Tačiau kai kurie tyrimai rodo, jog religingi asmenys, išpažįstantys krikščionybę, yra linkę mažiau smerkti bandžiusius nusižudyti asmenis ir jiems padėti (Hjelmeland et al., 2006; Osafo et al., 2013). Leavey, Rondon ir McBride (2011) tyrė krikščionių dvasininkų požiūrį į savižudybes. Šiame tyrime atsiskleidė tai, kad individualiai susidūrus su savižudybe (bandžiusiu žudyti asmeniu ar nusižudžiusių artimaisiais), savižudybės dvasininkai nesmerkia, stengiasi pagelbėti nukentėjusiems, tačiau viešose veiklose, pasisakymuose, jie palaiko gana smerkiančią nuostatą savižudybių atžvilgiu. Hjelmeland su kolegomis (2006) teigia, kad Europos šalyse, kur vykdoma savižudybių prevencija (taip pat ir Lietuvoje), savižudybė yra mažiau smerkiama lyginant su šalimis, kur savižudybė kriminalizuota arba kultūros bei religijos formuojamos nuostatos yra labai smerkiančios savižudybę. Taigi, galima svarstyti apie tai, kad Lietuvoje katalikiškas religingumas skatina mažesnę savižudybės smerkimą, o Turkijoje musulmoniškas religingumas kaip tik stipriai formuos nuostatą, kad savižudybė smerktina (Abdalati, 2012; Taktak et al., 2015).

Viešos religinės veiklos ir bendruomenės paramos dimensija tokius ryšius stiprins per Durkheim (2002) aprašytą religinės doktrinos skatinamų nuostatų integraciją priklausant bendruomenei, bendruomenės trūkumų dimensija turės atvirkštinę reikšmę (pagal Durkheim (2002), neigiami patyrimai religinėje bendruomenėje turėtų silpninti religijos skatinamų nuostatų integraciją). Kadangi katalikų ir musulmonų religinė doktrina savižudybės smerkimo atžvilgiu skiriasi, *lietuvių studentų imtyje aukštesni viešų religinių veiklų, bendruomenės paramos ir mažesni bendruomenės trūkumų įverčiai prognozuos mažesnę savižudybės smerkimą, o turkų studentų imtyje – didesnę.*

Vidinės religingumo dimensijos, tokios kaip privačios religinės veiklos, pozityvi religinė įveika ir kasdienių dvasinių patirčių dimensija, remiantis Stack (2013) religinio įsipareigojimo teorija, Saulaičio (2001) svarstymais apie religingumo svarbą prasmės ir noro padėti kitiems esant suicidinėms mintims stiprinimui, Pargament (2007) mintimis apie religingumą ir dvasingumą kaip resursą psichologinėms krizėms įveikti, nepriklausomai nuo religinės doktrinos turėtų skatinti

mažesnę savižudybės smerkimą ir didesnę norą padėti žmonėms, susiduriantiems su savižudybės problema. Todėl, *aukštesni privačių religinių veiklų, pozityvios religinės įveikos ir kasdienių dvasinių patirčių įverčiai prognozuos mažesnę savižudybės smerkimą ir lietuvių, ir turkų tyrimo dalyvių grupėse.*

1.3.5 Nuostatos savižudybių atžvilgiu esant konfesiniams ir kultūriniais skirtumams

Anksčiau aptarti krikščionybės ir islamo požiūrio į savižudybę skirtumai, Lietuvos ir Turkijos kultūrinis, religinis ir savižudybių paplitimo kontekstas skatina kelti klausimus, kokie yra nuostatų savižudybių atžvilgiu skirtumai esant konfesiniams ir kultūriniais skirtumams, kokioms nuostatomis savižudybių atžvilgiu konfesija yra svarbi, o kokioms galbūt ne.

Atsakymams į šiuos klausimus gaires suteikia 2007 metais Lietuvoje atliktas tyrimas, kai klinikinės psichologijos magistrantas A. Mockus savo baigiamajame magistrantūros studijų darbe tyrė katalikų ir musulmonų religijos studentų nuostatas savižudybių atžvilgiu. Mockus (2007) rado, jog katalikams teologijos studentams Lietuvoje savižudybė buvo priimtinesnė lyginant su musulmonais teologijos studentais. Katalikai taip pat buvo labiau linkę padėti žmonėms, galvojantiems apie savižudybę, o musulmonai labiau smerkė suicidiškus asmenis. Taigi, šio darbo rezultatai rodo, jog konfesija buvo reikšminga savižudybės priimtinumui ir smerkimui, tačiau čia nebuvo tiriamos skirtingos religingumo dimensijos bei netirta kontrolinė, ne religijos studentų imtis (ji reikalinga tam, kad būtų galima patikrinti, kiek savižudybės priimtumas ir smerkimas susijęs su skirtinga kultūra, o kiek su religija).

Tikėtina, kad Lietuvos ir Turkijos studentų nuostatų savižudybių atžvilgiu skirtumus gali sąlygoti ir religiniai, ir kultūriniai aspektai. Austrijos ir Turkijos medicinos studentų nuostatų savižudybių atžvilgiu tyrimas parodė, jog Austrijos studentai savižudybę mato priimtinau negu Turkijos studentai, be to, austrai pasižymi aukštesne savižudybės rizika, į savižudybę ir kalbėjimą apie ją žiūri liberaliau, o turkai labiau linkę slėpti savižudybę šeimoje. Kadangi Turkijoje galimai studentai turi daugiau socialinės paramos, jie labiau nei austrai buvo linkę padėti žmogui, galvojančiam apie savižudybę, Turkijos studentai taip pat savižudybę vertino kaip labiau sustabdomą ir pastebimą procesą lyginant su austrais (Eskin et al., 2011). Panašius rezultatus į Eskin ir kolegų (2011) austrų ir turkų palyginimą tas pats autorius su kolegomis (Eskin, Palova, & Krokavcova, 2014) rado lygindami Slovakijos paauglius su Turkijos paaugliais. Slovakai turėjo priimtinesnes, liberalesnes, nuolaidesnes nuostatas savižudybių atžvilgiu nei turkai, turkai labiau tikėjo, kad už savižudybę būtų nubausti, tačiau pasižymėjo kaip labiau priimantys artimą žmogų, kuris galvoja apie savižudybę ir labiau linkę jam padėti. Autoriai tai aiškina tuo, jog Turkijoje būdingas mažesnis individualizmas nei Slovakijoje ar Austrijoje, todėl socialinė parama yra gajesnė, tačiau dėl kultūrinių

ir religinių skirtumų Turkijoje savižudybė yra mažiau priimtina. Taip pat ir senesnis Eskin (2003) tyrimas, kur autorius lygino Švedijos ir Turkijos paauglių nuostatas savižudybių atžvilgiu, atskleidė panašias tendencijas. Panašius rezultatus atskleidė Turkijos ir Amerikos studentų nuostatų savižudybių atžvilgiu palyginimas (Vatan, Gençöz, Walker, & Lester, 2010). Amerikos studentai lyginant su turkais mažiau smerkiančiai žiūrėjo į savižudybių bandymus, tačiau įdomu tai, kad šiame tyrime kitos nuostatų savižudybių atžvilgiu tendencijos buvo labai panašios: Turkijos studentai manė, kad socialiniai faktoriai yra reikšmingesni savižudybei negu tarpasmeniniai faktoriai, panašiai galvojo ir Amerikos studentai. Kadangi pastarajame tyrime buvo naudotos kitokios metodikos negu Eskin ir kolegų tyrimuose, neįmanoma nuodugniai palyginti šių tyrimų rezultatų.

Taigi, pagal Mockų (2007) katalikai religijos studentai į savižudybę žiūri priimtinau ir mažiau ją smerkia lyginant su musulmonais religijos studentais. Lyginant ne religijos studentus randama, kad turkai savižudybę mato nepriimtinau ir labiau ją smerkia lyginant su individualistinėmis ir sekuliareesnėmis Europos šalimis (pvz. Eskin et al., 2014). Keliant prielaidas apie lietuvių religijos studentų ir turkų ne religijos studentų savižudybės priimtinumą bei smerkimą, remiamasi teorine prielaida, kad religingumas savižudybės priimtimumo kontekste yra svarbesnis negu kultūriniai aspektai (tikėtina, kad abiejų šalių religijos studentų visi religingumo rodikliai yra aukštesni lyginant su ne religijos studentais kontrolinėse grupėse, taigi, psichologiniai ir socialiniai religingumo mechanizmai stipriau veikia požiūrį į savižudybės priimtinumą ir smerkimą religijos studentų imtyse), todėl lietuvių religijos studentų savižudybės priimtimumas ir smerkimas bus mažesnis lyginant su turkų kontroline grupe.

Taigi, galima kelti prielaidas, jog *Turkijos religijos studentai savižudybę matys kaip mažiausiai priimtina, po to seks lietuviai religijos studentai, tada turkų kontrolinės grupės studentai ir lietuvių kontrolinės grupės studentai*. Taip pat, *Turkijos religijos studentai labiausiai smerks savižudybę, po to seks turkų kontrolinės grupės studentai, lietuvių kontrolinės grupės studentai ir lietuviai religijos studentai*.

1.3.6 Savižudybės priimtimumo ir savižudybės smerkimo ryšys esant konfesiniams ir kultūriniais skirtumams

Savižudybės priimtimumo ir savižudybės smerkimo ryšys nėra aiškus. Nors dažnai teigiama, jog šios dimensijos gali būti atvirštinės viena kitai (stipresnis savižudybės priimtimumas siejasi su mažesniu savižudybės smerkimu) (pvz. Galynder et al., 2015), kai kurie tyrimai rodo, jog šis ryšys nėra toks vienareikšmiškas kaip atrodo iš pirmo žvilgsnio. Hjelmeland ir kolegos (2006) teigia, kad kartais savižudybės nepriimtimumas gali reikštis kartu su visai nesmerkiančia nuostata, o noru pagelbėti žmonėms, kurie bandė nusižudyti), panašius kokybinio tyrimo rezultatus pateikia ir Osafo

su kolegomis (2013) bei Leavey su kolegomis (2011). Šie autoriai tyrė krikščioniškų konfesijų atstovus. Dėl šių tyrimų galima svarstyti, kad *katalikų religijos studentų imtyje savižudybės priimtumas ir savižudybės smerkimas nesisies*. Tuo tarpu Islamo formuojama griežtesnė, labiau smerkianti nuostata savižudybės atžvilgiu (Abdalati, 2012; Taktak et al., 2015) gali lemti, kad *mažesnis savižudybės priimtumas siesis su didesniu savižudybės smerkimu musulmonų religijos studentų imtyje*. Tuo tarpu abiejų šalių kontrolinėse grupėse atsiskleis su religingumu mažiau susiję, kituose tyrimuose (pvz. Galynker et al., 2015) atskleisti ryšiai, galimai atsirandantys dėl mažesnio įsigilinimo į savižudybės problemą (pvz. Klimaitė ir Geleželytė, 2015; Šeibokaitė ir Genutytė, 2015): *didesnis savižudybės priimtumas siesis su mažesniu savižudybės smerkimu*.

1.4. Tyrimo tikslas, uždaviniai ir hipotezės

Šio tyrimo tikslas yra išsiaiškinti, kokia yra išpažįstamos religijos ir įvairių religingumo aspektų reikšmė savižudybės priimtinumui ir savižudybės smerkimui.

Tyrimo uždaviniai:

1. Nustatyti, kaip siejasi religingumo dimensijos ir savižudybės priimtumas dviejose grupėse - lietuvių studentų ir turkų studentų.
2. Nustatyti, kaip siejasi religingumo dimensijos ir savižudybės smerkimas dviejose grupėse - lietuvių studentų ir turkų studentų
3. Palyginti savižudybės priimtumą ir savižudybės smerkimą keturiose tyrimo dalyvių grupėse - lietuvių religijos studentų, lietuvių studentų kontrolinėje grupėje, turkų religijos studentų ir turkų studentų kontrolinėje grupėje.
4. Palyginti savižudybės priimtumo ir savižudybės smerkimo ryšį keturiose tyrimo dalyvių grupėse.

Tyrimo hipotezės:

1. Atsiskleis tokie religingumo dimensijų ir savižudybės priimtumo ryšiai:
 - 1a) Stipriau išreikšta viešų religinių veiklų dimensija lietuvių studentų imtyje prognozuos mažesnę savižudybės priimtumą, o Turkijos studentų imtyje reikšmingo ryšio nebus.
 - 1b) Stipriau jaučiama bendruomenės parama prognozuos mažesnę savižudybės priimtumą ir lietuvių, ir turkų imtyse.
 - 1c) Stipriau jaučiami bendruomenės trūkumai prognozuos didesnę savižudybės priimtumą ir lietuvių, ir turkų imtyse.
 - 1d) Dažnesniau atliekamos privačios religinės veiklos, stipresnė pozityvi religinė įveika ir dažnesnės kasdienės dvasinės patirtys abiejose imtyse prognozuos mažesnę savižudybės priimtumą.

2. Atsiskleis tokie religingumo dimensijų ir savižudybės smerkimo ryšiai:

2a) Lietuvių studentų imtyje aukštesni viešų religinių veiklų, bendruomenės paramos ir mažesni bendruomenės trūkumų įverčiai prognozuos mažesnę savižudybės smerkimą, o turkų studentų imtyje – didesnę;

2b) Aukštesni privačių religinių veiklų, pozityvios religinės įveikos ir kasdienių dvasinių patirčių įverčiai prognozuos mažesnę savižudybės smerkimą ir lietuvių, ir turkų tyrimo dalyvių grupėse.

3. Išaiškės tokie nuostatų savižudybių atžvilgiu dimensijų skirtumai tyrimo dalyvių grupėse:

3a) Turkijos religijos studentai savižudybę matys kaip mažiausiai priimtina, po to seks lietuviai religijos studentai, tada turkų kontrolinės grupės studentai ir lietuvių kontrolinės grupės studentai.

3b) Turkijos religijos studentai labiausiai smerks savižudybę, po to seks turkų kontrolinės grupės studentai, lietuvių kontrolinės grupės studentai ir lietuviai religijos studentai.

4. Katalikų religijos studentų imtyje savižudybės primtinumas ir savižudybės smerkimas nesisies, o kitose tyrimo dalyvių grupėse didesnis savižudybės primtinumas siesis su mažesniu savižudybės smerkimu.

2. TYRIMO METODIKA

2.1 Tyrimo dalyviai

Kadangi studentai – tinkamiausia dėl savo demografinių panašumų tarpkultūrinė imtis (Hjelmeland et al., 2006), pasirinkta tirti lietuvių ir turkų studentus. Tyrimo dalyvius sudarė 4 skirtingos tyrimo dalyvių grupės, pagrindiniai jų duomenys pateikiami 1 lentelėje. Lietuviai religijos studentai – tai 12 Vilniaus Šv. Juozapo kunigų seminarijos studentų, likę 32 – Vytauto Didžiojo universiteto katalikų teologijos fakulteto studentai. Lietuvių studentų kontrolinę grupę sudarė Vilniaus universiteto įvairių specialybių ne psichologijos studentai. Turkai religijos studentai – tai musulmonų teologiją Turkijoje studijuojantys asmenys, kontrolinė Turkijos studentų grupė – Turkijoje studijuojantys ne psichologijos studentai. 1 lentelėje pateikti tyrimo dalyvių demografiniai duomenys. Iš jų matyti, kad 4 tyrimo dalyvių grupes sudaro po 44-59 asmenis, kiekvienoje grupėje daugiau moterų nei vyrų, amžiaus vidurkiai svyruoja nuo 20 iki 33 metų.

1 lentelė. *Tyrimo dalyvių demografiniai duomenys*

Tyrimo dalyvių grupės	Skaičius	Vyrai (sk.)	Moterys (sk.)	Vid. amžius (SD)
Lietuviai religijos studentai	44	17	27	28,36 (9,8)
Lietuvių studentų kontrolinė grupė	59	14	45	20,07 (1,92)
Turkai religijos studentai	51	12	39	24,22 (4,12)
Turkijos studentų kontrolinė grupė	50	21	29	33,46 (6,34)

Pastaba: M – vidurkis, SD – standartinis nuokrypis.

2.2 Tyrimo instrumentai

2.2.1 Nuostatų savižudybių atžvilgiu matavimas

ATTS (angl. *Attitudes towards suicide*) metodika sukurta 1998 metais švedų kalba E. Salander Renberg ir L. Jacobsson. Nuo 2000 metų ši metodika naudojama Europos regionų tyrimo projekte „Support“, kuriame įvairiose šalyse (tarp jų ir Lietuvoje bei Turkijoje) atliekami nuostatų savižudybių atžvilgiu tyrimai. Klausimynas buvo išverstas į anglų kalbą, o iš jos verčiamas į kitas kalbas. Metodiką į lietuvių kalbą išvertė doc. P. Skruibis. Klausimyną sudaro 61 klausimas, jis susideda iš 5 dalių: 1) Susidūrimas su savižudybės problema (3 klausimai); 2) nuostatos savižudybių atžvilgiu (40 teiginių); 3) demografiniai duomenys (5 klausimai); 4) nusivylimas gyvenimu ir suicidiniai ketinimai (11 klausimų); 5) atviri klausimai apie savižudybių priežastis ir prevenciją (2 klausimai). Pagrindinė dalis – nuostatos savižudybių atžvilgiu. Ją sudaro 40 teiginių, kuriuos reikia įvertinti nuo 1 (visiškai

nesutinku) iki 5 (visiškai sutinku), išskyrus 41 ir 43 klausimus, į kuriuos atsakant reikia pasirinkti vieną iš keturių variantų.

Lietuvių imtyje ATTS metodika veikia pakankamai patikimai ir validžiai. Pagal 2008 metų tyrimą, geriausiai ji tikama naudojant 21 teiginį. Vidinis suderintumas (tikrinamas Cronbach alfa) įvairiose subskalėse varijuoja nuo 0,5 iki 0,85 (Skruibis ir kt., 2008a). Nors Cronbach alpha įvertis yra pakankamas, kai yra ne žemesnis už 0,6 (Evers, Hagemester, & Hostmaelingen, 2013), tačiau pakartotinio testavimo tyrimas rodo, jog metodika pasižymi stabilumu (visos koreliacijos statistiškai reikšmingos). Pativirtinančioji faktorinė analizė nepatvirtino originalaus klausimyno modelio, tačiau tiriamosios faktorinės analizės metu gautas 5 faktorių modelis yra labai panašus į originalų modelį. Išskirti faktoriai – savižudybės priimtinumas, savižudybės pasmerkimas, savižudybės nenuspėjamumas, nesikišimas į nusižudyti ketinančio asmens planus, vienatvė. Metodika yra tinkama naudoti moksliniams tyrimams Lietuvoje (Skruibis ir kt., 2008a).

Atsižvelgiant į tai, jog dabartiniame tyrime siekiama tikrinti ryšį tarp religingumo ir savižudybės priimtimumo bei savižudybės smerkimo, pagal Skruibį ir kolegas (2008a) atrinkti tie ATTS teiginiai, kurie sudaro savižudybės priimtimumo ir savižudybės smerkimo subskales. Siekiant išsiaiškinti, kiek konstruktų šie teiginiai sudaro dabartiniame tyrime, atlikta principinių komponentų faktorių analizė su Varimax sukimu lietuvių ir turkų imtyse:

- Lietuvių imtyje duomenys gerai tiko faktorinei analizei, nes $KMO = 0,814$, o Bartleto sferiškumo testo $p < 0,001$. Atsižvelgiant į faktorių tikrinių reikšmių grafiką (žr. 1 priedas, 1 pav.), nuspręsta, kad skalės teiginiai sudarė 2 faktorius, paaiškinančius 54,69 proc. duomenų išsibarstymo. Kaip teiginiai pasiskirstė faktoriais pateikta 2 priede 21 lentelėje. Visi faktorių, į kuriuos pakliuvo teiginiai, svoriai teiginiams buvo aukštesni už 0,4. Pastebėtina, jog į pirmąjį faktorių pakliuvo 8 teiginiai, kurie identiškai sutapo su Skruibio ir kolegų (2008a) tyrimo metu išskirtu Priimtimumo faktoriumi, į antrąjį 5 teiginiai, o šis faktorius sutapo su Pasmerkimo faktoriumi;

- turkų imtyje duomenys gerai tiko faktorinei analizei, nes $KMO = 0,9$, o Bartleto sferiškumo testo $p < 0,001$. Atsižvelgiant į faktorių tikrinių reikšmių grafiką (žr. 3 priedas, 2 pav.), nuspręsta, kad skalės teiginiai sudarė 2 faktorius, paaiškinančius 61,07 proc. duomenų išsibarstymo. Kaip teiginiai pasiskirstė faktoriais pateikta 4 priede 22 lentelėje. Visi faktorių, į kuriuos pakliuvo teiginiai, svoriai teiginiams buvo aukštesni už 0,6. Pastebėtina, jog į pirmąjį faktorių pakliuvo 8 teiginiai, kurie identiškai sutapo su Skruibio ir kolegų (2008a) tyrimo metu išskirtu Priimtimumo faktoriumi, į antrąjį 5 teiginiai, o šis faktorius sutapo su Pasmerkimo faktoriumi. Taigi, teiginiai faktoriuose pasiskirstė vienodai ir lietuvių, ir turkų imtyse.

Dėl dabartinio tyrimo tikslo nutarta sumažinti ATTS skalę iki dviejų faktorių modelio, kuris matuoja savižudybės priimtimumą ir savižudybės smerkimą. Patikrintas tokio modelio tinkamumas duomenims. Lietuvių imtyje modelis buvo modifikuotas leidžiant koreliuoti 19 ir 21 bei 23 ir 39

teiginių liekamosioms paklaidoms. 2 lentelėje matyti, kad modifikuotas modelis reikšmingai skyrėsi nuo pirmojo modelio, be to, jo tinkamumo koeficientai yra tinkamesni duomenims nei nemonifikuoto modelio. Tinkamumo koeficientų reikšmės neleidžia teigti, kad modelis tikrai gerai tinka duomenims, tačiau taip gali būti todėl, kad modelio tinkamumo koeficientai yra jautrūs tyrimo dalyvių imties dydžio ir tiriamų kintamųjų santykiui, todėl, tiriant didesnę imtį, galimai šie koeficientai būtų tinkamesni (Kline, 2011). Modifikuoto modelio grafinis vaizdas pateiktas 5 priede.

2 lentelė. *Patvirtinamosios faktorių analizės metu ATTS dviejų faktorių skalės testuotų modelių palyginimas lietuvių imtyje*

Modelis	χ^2	df	<i>p</i>	RMSEA	CFI	TLI	$\Delta\chi^2$ (modulis χ^2 - tiriamosios faktoriinės analizės modelio χ^2)	Δ df (modulis df- tiriamosios faktoriinės analizės df)
2 latentiniai faktoriai	216,45	79	<0,001	0,131	0,73	0,74	-	-
Modifikuotas 2 latentinių faktorių modelis	185,52	77	<0,001	0,12	0,79	0,79	30,93	2

3 lentelėje pateikti patvirtinamosios faktoriinės analizės duomenys, kai tikrintas dviejų faktorių ATTS skalės modelis turkų imtyje. Šis modelis palygintas su modifikuotu modeliu (leidus koreliuoti 8 ir 19, 5 ir 6, 39 ir 37 bei 19 ir 21 teiginių liekamosioms paklaidoms). Modifikuotas modelis turkų imtyje turi panašius tinkamumo koeficientus kaip ir lietuvių imtyje. Nors jie nėra pakankamai geri, tai gali būti susiję su per maža tyrimo dalyvių imtimi (Kline, 2011). Modifikuoto modelio grafinis vaizdas pateiktas 6 priede.

3 lentelė. *Patvirtinamosios faktorių analizės metu ATTS dviejų faktorių skalės testuotų modelių palyginimas turkų imtyje*

Modelis	χ^2	df	<i>p</i>	RMSEA	CFI	TLI	$\Delta\chi^2$ (modulis χ^2 - tiriamosios faktoriinės analizės modelio χ^2)	Δ df (modulis df- tiriamosios faktoriinės analizės df)
2 latentiniai faktoriai	226,61	77	<0,001	0,146	0,77	0,77	-	-
Modifikuotas 2 latentinių faktorių modelis	195,44	75	<0,001	0,133	0,81	0,81	31,17	2

4 lentelėje pateiktos ATTS dviejų faktorių lietuviškosios ir turkiškosios versijų skalių charakteristikos. Skalių įverčiai buvo suskaičiuoti sudedant teiginių įverčius ir paskaičiuojant vidurkį (kai kurie teiginių įverčiai prieš tai buvo apversti). Iš asimetrijos, eksceso įverčių ir histogramų galima daryti išvadą, jog duomenys nėra nukrypę nuo normalaus skirstinio. Vidinio suderintumo įvertis Cronbach alfa atskleidžia, kad abi subskalės abiejose imtyse pasižymi aukštu ir vidutiniu vidiniu suderintumu.

4 lentelė. *Lietuviškosios ir turkiškosios versijos ATTS dviejų faktorių skalės charakteristikos*

Subskalės	Versija (teiginių skaičius)	M	SD	Cronba ch α	Asimetrijos įvertis (standartinė paklaida)	Eksceso įvertis (standartinė paklaida)	Shapiro- Wilk testo statistika	Shapiro -Wilk testo df	Shapiro -Wilk testo p
1.	Lietuviška (8)	2,26	0,09	0,9	0,72 (0,24)	0,13 (0,48)	0,95	103	<0,001
Savižudybės priimtinumas	Turkiška (8)	2,17	0,09	0,91	0,59 (0,24)	-0,75 (0,48)	0,92	101	<0,001
2.	Lietuviška (5)	2,96	0,8	0,71	-0,14 (0,24)	-0,63 (0,48)	0,98	103	0,126
Savižudybės smerkimas	Turkiška (5)	3,56	0,92	0,8	-0,49 (0,24)	-0,53 (0,48)	0,96	101	0,003

Pastaba: M – vidurkis, SD – standartinis nuokrypis.

2.2.2 BMMRS religingumo skalė

Religingumui vertinti buvo naudojamas „Trumpas multidimensinis instrumentas religingumui/dvasingumui tirti“ (angl. *Brief Multidimensional Measure of Religiousness/Spirituality: 1999*, toliau BMMRS skalė), sukurtas Fetzer instituto mokslininkų. Ši skalė tinkama dabartiniam tyrimui todėl, kad ji apima pagrindines religingumo dimensijas - kasdienės dvasinės patirtis, prasmės jausmą, vertybes, įsitikinimus, atlaidumą, privačias religines praktikas, religinę/dvasinę įveiką, religinę paramą, religinę/dvasinę istoriją, įsipareigojimą religijai, organizacinį religingumą (Pargament, 1999). Skalė susideda iš 40 klausimų ir teiginių su pateiktais atsakymų variantais Likerto skalėje (priklausomai nuo klausimų, reitinguojama nuo 1 iki 4/5/6). 2009 metais atlikta šio instrumento psichometrinė analizė koledžo studentų imtyje patvirtino instrumento konstrukto validumą (išskirti 7 faktoriai – patyriminis tikėjimas, neigiami religijos aspektai, asmeninis dvasingumas, baudžiantis Dievas, religinės bendruomenės parama, asmeninės religinės praktikos, atlaidumas), o skalių vidinis suderintumas pakankamas (Masters et al., 2009).

Skalei naudoti ir versti į kitą kalbą specialaus leidimo nereikia. Skalė buvo išversta iš anglų kalbos į lietuvių kalbą (vertė Austėja Agnietė Čepulienė ir sveikatos psichologijos magistrantė Eurika Žvinytė), atlikti atgaliniai vertimai (juos atliko edukacinės psichologijos magistrantas Kęstutis Mikalkėnas). Atgalinis vertimas gerai sutapo su vertimu į lietuvių kalbą. Bandomojo tyrimo metu internetinėje platformoje buvo sukurta lietuviška anketa su skalės teiginiais, demografiniais duomenimis ir DUREL religingumo skale (ši skalė pasižymi pakankamais psichometriniais duomenimis (Lašinskaitė ir Kairys, 2017) lietuvių studentų imtyje ir naudojama tyrime siekiant patikrinti konstrukto validumą). Bandomajame tyrime dalyvavo 114 studentų (vidutinis amžius 24,19, SD=6,5), iš jų 18 vyrų ir 96 moterys. Tyrimo metu paaiškėjo, jog siekiant įvertinti skalės validumą ir patikimumą, reikia daugiau duomenų, todėl skalės psichometrinių charakteristikų patikrinimas atliktas sujungus bandomojo ir pagrindinio tyrimo duomenis (n=217, iš jų 49 vyrai ir 168 moterų, vidutinis amžius 23,92, SD=7,09).

Skalę sudaro 40 teiginių ir jie apima šias dimensijas: kasdienės dvasinės patirtis, vertybes ir įsitikinimus, atleidimą, privačias religines praktikas, religinę ir dvasinę įveiką, religinę paramą, religinę/dvasinę istoriją, įsipareigojimą, organizacinį religingumą, bendrą dvasingumo ir religingumo įsivertinimą, prasmę. Dėl klausimų formato, 3 klausimai apie religinę/dvasinę istoriją, 2 klausimai apie įsipareigojimą ir klausimai apie denominaciją, kuriai save tyrimo dalyviai priskiria, negalėjo būti įtraukti į skalės psichometrikos statistinę analizę. Kadangi pavieniai teiginiai įvertinti skirtingomis metrikomis, visi teiginiai buvo konvertuoti į standartinius balus.

Siekiant išsiaiškinti, kiek konstrukto sudaro lietuviškosios BMMRS versijos teiginiai, atlikta principinių komponentų faktorių analizė su Varimax sukimu. Duomenys gerai tiko faktorinei analizei, nes KMO = 0,928, o Bartleto sferiškumo testo $p < 0,001$. Atsižvelgiant į faktorių tikrinių reikšmių grafiką (7 priedas), nuspręsta, kad skalės teiginiai sudarė 8 faktorius, paaiškinančius 71,69 proc. duomenų išsibarstymo. Kaip teiginiai pasiskirstė faktoriais pateikta 8 priede, 23 lentelėje. Visi faktorių, į kuriuos pakliuvo teiginiai, svoriai teiginiams buvo aukštesni už 0,4. Tačiau pagal teiginių prasmes ne visi faktoriai susidarė vieningai, todėl buvo atlikta gilesnė duomenų psichometrikos patikra.

Siekiant patikrinti, kuris skalės modelis geriausiai tinka duomenims, nuspręsta palyginti ir testuoti patvirtinamosios faktorių analizės modelius – teorinį (pagal Pargament, 1999), Masters ir kolegų (2009) gautą modelį ir tiriamosios faktorinės analizės metu gautą modelį (grafinis jo vaizdas – 9 priede). Teorinis Pargament (1999) pasiūlytas modelis autorių tyrime susideda iš 30 teiginių, kadangi jie savo teoriniame skalės pagrindime nematavo prasmės subskalės (33, 34 teiginiai 1 lentelėje) ir taip pat neįtraukė dviejų klausimų iš religinės ir dvasinės įveikos subskalės (22 ir 23 teiginių). Nuo šio teorinio modelio dabartinio tyrimo metu gautas skalės modelis skiriasi statistiškai reikšmingai (žiūrėti 5 lentelę). Teorinio modelio grafinis vaizdas pateiktas 10 priede. Masters ir

kolegų (2009) modelyje yra 23 teiginiai, sudarantys 7 faktorius. Autoriai atmetė likusius teiginius, nes faktoriaus svoriai tiems teiginiams buvo per žemi. 5 lentelėje matyti, jog modelis statistiškai reikšmingai skiriasi nuo dabartinio modelio. 11 priede pavaizduotas šis modelis.

5 lentelė. *Patvirtinamosios faktorių analizės metu testuotų BMMRS modelių palyginimas lietuvių imtyje*

Modelis	χ^2	df	<i>p</i>	RMSEA	CFI	TLI	$\Delta\chi^2$ (modulis χ^2 - tiriamosi os faktorinė s analizės modelio χ^2)	Δ df (moduli s df- tiriamos ios faktorin ės analizės analizės df)
8 latentiniai faktoriai (dabartinio tyrimo tiriamosios faktorinės analizės versija)	3511,65	540	<0,001	0,17	0,5	0,38	-	-
10 latentinių faktorių (pagal pirmąjį Pargament (1999) tyrimą, teorinis modelis)	2701,36	390	<0,001	0,18	0,5	0,45	810,29	150
7 latentiniai faktoriai (Masters ir kolegų (2009) versija)	2023,01	232	<0,001	0,2	0,43	0,38	1488,64	308

Buvo pamėginta modifikuoti teorinį modelį leidžiant koreliuoti kai kurių kintamųjų liekamosioms paklaidoms, tačiau pasiekti gerų tinkamumo rodiklių nepavyko. Nei vieno modelio tinkamumo rodikliai (RMSEA, CFI, TLI) nepatvirtina, jog kuris nors modelis gerai tiktų duomenims, tačiau geriausi tinkamumo koeficientai pasiekti teoriniame (Pargament, 1999) modelyje.

Teorinio modelio tinkamumas Turkijos studentų duomenims taip pat buvo patikrintas taikant patvirtinančiąją faktorinę analizę. 6 lentelėje pateikti modelio tinkamumo koeficientai atskleidžia, kad modelio tinkamumas duomenims yra panašus kaip ir lietuvių imtyje. Koeficientai rodo, jog modelis nėra gerai tinkamas duomenims.

6 lentelė. *Patvirtinamosios faktorių analizės metu testuotas BMMRS modelis turkų imtyje*

Modelis	χ^2	df	<i>p</i>	RMSEA	CFI	TLI
10 latentinių faktorių (pagal pirmąjį Pargament (1999) tyrimą)	1258,42	390	<0,001	0,16	0,5	0,41

Dabartiniame tyrime negavome pakankamai gero statistinio modelio patvirtinimo, todėl pasirinkta remtis teoriniu BMMRS modeliu. Buvo patikrintos kitos teorinės skalės versijos psichometrinės charakteristikos (7 lentelė).

7 lentelė. Lietuviškosios ir turkiškosios versijos BMMRS skalės charakteristikos

Subskalės (teiginių skaičius)	Versija	M	SD	Cronba ch α	Asimetrijos įvertis (standartinė paklaida)	Eksceso įvertis (standartinė paklaida)	Shapiro -Wilk testo statistik a	Shapi ro- Wilk testo df	Shapiro -Wilk testo <i>p</i>
1. Viešos religinės veiklos (2) (organizacinis religingumas)	Lietuviška	3,14	0,19	0,93	0,31 (0,24)	-1,59 (0,48)	0,84	103	<0,001
	Turkiška	2,79	0,15	0,73	0,29 (0,24)	-1,17 (0,48)	0,91	101	<0,001
2. Privačios religinės veiklos (3)	Lietuviška	3,91	0,26	0,92	0,34 (0,24)	-1,54 (0,48)	0,85	103	<0,001
	Turkiška	5,18	0,23	0,86	-0,61 (0,24)	-1,06 (0,48)	0,88	101	<0,001
3. Bendruomenės privalumai (2)	Lietuviška	2,65	0,1	0,85	-0,35 (0,24)	-1,08 (0,48)	0,9	103	<0,001
	Turkiška	2,5	0,1	0,95	-0,18 (0,24)	-1,43 (0,48)	0,86	101	<0,001
4. Bendruomenės problemos (2)	Lietuviška	1,79	0,07	0,75	0,48 (0,24)	-0,71 (0,48)	0,89	103	<0,001
	Turkiška	2,03	0,07	0,61	0,45 (0,24)	0,45 (0,48)	0,89	101	<0,001
5. Pozityvi religinė įveika (3)	Lietuviška	2,52	0,11	0,91	-0,06 (0,24)	-1,48 (0,48)	0,9	103	<0,001
	Turkiška	3,03	0,08	0,88	-0,08 (0,24)	0,08 (0,48)	0,92	101	<0,001
6. Negatyvi religinė įveika (2)	Lietuviška	1,6	0,06	0,4	0,59 (0,24)	-0,8 (0,48)	0,85	103	<0,001
	Turkiška	1,97	0,07	0,35	0,52 (0,24)	0,11 (0,48)	0,92	101	<0,001
7. Religinis intensyvumas (2) (bendras įvertinimas)	Lietuviška	2,6	0,08	0,74	-0,18 (0,24)	-0,83 (0,48)	0,94	103	<0,001
	Turkiška	2,27	0,05	0,41	-0,26 (0,24)	-0,18 (0,48)	0,9	101	<0,001
8. Atlaidumas (3)	Lietuviška	3,02	0,07	0,55	-0,32 (0,24)	-0,5 (0,48)	0,94	103	<0,001
	Turkiška	2,94	0,05	0,31	0,26 (0,24)	-0,15 (0,48)	0,94	101	<0,001
9. Kasdienės dvasinės patirtys (6) (DSES)	Lietuviška	3,34	0,15	0,93	0,06 (0,24)	-1,39 (0,48)	0,93	103	<0,001
	Turkiška	4,56	0,12	0,91	-1,01 (0,24)	0,47 (0,48)	0,91	101	<0,001
10. Įsitikinimai ir vertybės (2)	Lietuviška	3,07	0,07	0,5	-0,66 (0,24)	-0,22 (0,48)	0,91	103	<0,001
	Turkiška	3,46	0,06	0,53	-1,05 (0,24)	0,47 (0,48)	0,82	101	<0,001

Pastaba: M – vidurkis, SD – standartinis nuokrypis. Kursyvu pažymėtos Cronbach alfa reikšmės rodo per žemą vidinį suderintumą.

Shapiro-Wilk testo p reikšmės visoms subskalėms yra mažesnės už 0,05, tačiau didesnėse imtyse šis testas gali būti reikšmingas (o tai reiškia, kad duomenys statistiškai reikšmingai skiriasi nuo normalaus skirstinio) dėl kelių nesvarbių ir mažų nukrypimų, todėl verta atkreipti dėmesį į histogramas ir kitus duomenų pasiskirstymo rodiklius (Field, 2013). Atsižvelgiant į histogramas, asimetrijos ir eksceso įverčius ir remiantis Field (2013) ir Trochim su Donnelly (2006) teigimu, jog asimetrijos ir eksceso įverčiai esant normaliam pasiskirstymui gali varijuoti nuo -2 iki 2, duomenys gali būti laikomi normaliai pasiskirsčiusiais.

Lietuviškosios ir turkiškosios BMMRS versijų 6, 8 ir 10 subskalės vidinis suderintumas yra per mažas, turkiškojoje versijoje taip pat per mažas ir 7 subskalės vidinis suderintumas. Tai gali rodyti šių subskalių nepatikimumą ir todėl, atliekant tolimesnę duomenų analizę šios galimai nepatikimos subskalės nebuvo įtrauktos. 1, 2, 3, 4, 5, 9 subskalių vidinis suderintumas yra patenkinamas, pakankamai aukštas ir aukštas.

Siekiant išsiaiškinti BMMRS skalės kitus validumo aspektus, buvo patikrintos koreliacijos tarp BMMRS ir DUREL religingumo skalės. DUREL subskalės statistiškai reikšmingai ir vidutiniškai stipriai bei stipriai koreliuoja su visomis BMMRS subskalėmis, išskyrus 4-ąją subskalę „Bendruomenės problemos“ (ši subskalė matuoja DUREL skalės nematuojamą bendruomenėje patiriamų problemų aspektą). Tai leidžia teigti, kad BMMRS ir DUREL skalės matuoja panašius konstruktus, o BMMRS skalės konstrukto validumas pakankamas (žr. 8 lentelę).

8 lentelė. *Koreliacijos tarp BMMRS ir DUREL subskalių*

	1.	2.	3.	4.	5.	9.	11.	12.	13.
1. Viešos religinės veiklos (2)	-	-	-	-	-	-	-	-	-
2. Privačios religinės veiklos (3)	r=0,89**	-	-	-	-	-	-	-	-
3. Bendruomenės privalumai (2)	r=0,54**	r=0,53**	-	-	-	-	-	-	-
4. Bendruomenės problemos (2)	r=0,19	r=0,11	r=0,27**	-	-	-	-	-	-
5. Pozityvi religinė įveika (3)	r=0,75**	r=0,83**	r=0,53**	r=0,06	-	-	-	-	-
9. Kasdienės dvasinės patirtys (6)	r=0,81**	r=0,88**	r=0,59**	r=0,05	r=0,89**	-	-	-	-
11.DUREL lankymo dažnumas (1)	r=0,93**	r=0,88**	r=0,52**	r=0,19	r=0,76**	r=0,81**	-	-	-
12.DUREL religinių praktikų dažnumas (1)	r=0,87**	r=0,92**	r=0,55**	r=0,13	r=0,84**	r=0,85**	r=0,86**	-	-
13.DUREL religingumas (3)	r=0,8**	r=0,83**	r=0,55**	r=0,1	r=0,87**	r=0,89**	r=0,81**	r=0,81**	-

Pastaba. * $p < 0,05$; ** $p < 0,01$; *** $p < 0,001$.

2.3 Tyrimo eiga

Lietuvių religijos studentai buvo pasiekti asmeniškai susisiekiant su Vilniaus šv. Juozapo kunigų seminarijos ir Vytauto Didžiojo universiteto katalikų teologijos fakulteto dėstytojais. Anketos buvo išdalinamos paskaitų metu arba perduodamos per dėstytojus. Kontrolinė studentų imtis buvo pasiekta susisiekiant su Vilniaus universiteto dėstytojais, vedančiais BUS dalykus ne psichologijos studentams. Turkijos studentų duomenis surinko medicinos mokslų doktorantas, studijuojantis ir dėstantis Turkijoje, Burcin Colak.

Atliekant tyrimą studentams buvo išdalinamos popierinės anketos, pasakoma ir pateikiama instrukcija bei informuotas sutikimas. Kadangi tyrimo metu tyrimo dalyviai kviečiami galvoti apie emociškai paveikią temą – savižudybę, - dėl tyrimo etikos reikalavimų po jo atlikimo esant poreikiui ir galimybėms buvo skiriama laiko klausimams, iškilusiems tyrimo metu. Taip pat, buvo išdalinami informaciniai lapeliai, kuriuose buvo nurodyti emocinės paramos telefonu, tyrėjos ir darbo vadovo kontaktai. Instrukcija, informuotas sutikimas, informacinių lapelių pavyzdys ir tyrimo anketa pateikiami 12 priede.

2.4 Duomenų analizė

Duomenų analizė atlikta naudojant IBM SPSS 21 programą. Siekiant patikrinti naudotų skalių (ATTS, BMRS) patikimumą, skaičiuojamas vidinis suderintumas Cronbach α . Gerai, kai Cronbach α yra daugiau už 0,7 (Field, 2013). Duomenų pasiskirstymo normalumas bus nustatomas pagal asimetrijos, eksceso įverčius, Shapiro-Wilk testo p reikšmę, histogramas (Field, 2013; Trochim & Donnelly, 2006). Skalių validumui tikrinti atliktos principinių komponentių faktorių analizės (su *Varimax* sukimu). Gerai, kai KMO > 0,8, o Bartleto sferiškumo testo $p < 0,05$ (kai reikšmingumo lygmuo 0,05) (Čekanavičius ir Murauskas, 2004) ir SPSS AMOS 20 programa, su kuria atlikta patvirtinamoji faktorių analizė. Modelio tinkamumui įvertinti remtasi Čekanavičiumi ir Murausku (2009), pagal kuriuos modelis priimtinas, kai RMSE $\leq 0,8$, CFI $\geq 0,9$, TLI $\geq 0,9$ bei Kline (2011). Skalių ir teiginių įverčiams apskaičiuoti naudojama aprašomoji statistika (vidurkiai, standartiniai nuokrypiai). Siekiant palyginti 2 imčių vidurkius naudotas Stjudent kriterijus dviems nepriklausomoms imtims, lyginant daugiau nei 2 imčių vidurkius naudotas ANOVA kriterijus, tikrinant ryšius tarp skirtingų konstruktų taikytas Pearson koreliacijos kriterijus, ieškant prognozių veiksmų taikytas tiesinės regresijos modelis remiantis Pallant (2010).

3. REZULTATAI

3.1 Religingumo išreikštumo religijos ir ne religijos studentų imtyse skirtumai

Siekiant išsiaiškinti, kokie yra religingumo dimensijų skirtumai skirtingose lietuvių ir turkų tyrimo dalyvių grupėse, religingumo išreikštumas buvo palygintas lietuvių ir turkų religijos studentų ir kontrolinės grupės imtyse. 9 lentelėje matyti, kad tarp tyrimo dalyvių grupių skiriasi visų religingumo dimensijų išreikštumai.

9 lentelė. *Skirtingų tyrimo dalyvių grupių religingumo dimensijų vidurkių palyginimai*

Subskalės	Lietuviai religijos studentai	Lietuvių studentų kontrolinė grupė	Turkai religijos studentai	Turkijos studentų kontrolinė grupė	F	df	p
	M (SD)	M (SD)	M (SD)	M (SD)			
Viešos religinės veiklos	5,11 (0,93)	1,72 (0,91)	3,76 (1,12)	1,81 (1,06)	124,41	3	<0,001
Privačios religinės veiklos	6,37 (1,63)	2,09 (1,49)	6,87 (0,81)	3,47 (2,15)	110,71	3	<0,001
Bendruomenės parama	3,24 (0,73)	2,22 (0,95)	3,28 (0,65)	1,67 (0,92)	43,81	3	<0,001
Bendruomenės problemos	1,93 (0,56)	1,69 (0,74)	2,27 (0,5)	1,76 (0,82)	7,4	3	<0,001
Pozityvi religinė įveika	3,37 (0,62)	1,88 (0,84)	3,31 (2,76)	2,76 (0,87)	46,32	3	<0,001
Kasdienės dvasinės patirtys	4,62 (0,74)	2,39 (1,14)	5,07 (0,64)	4,05 (1,36)	71,06	3	<0,001

Pastaba: M – vidurkis, SD – standartinis nuokrypis.

Bonferroni post hoc testai parodė, kad:

- viešų religinių veiklų vidutinis įvertis yra aukščiausias lietuvių religijos studentų grupėje, po to seka turkai religijos studentai ir abiejų tautybių kontrolinės grupės (visos p reikšmės mažesnės už 0,001), kurios tarpusavyje reikšmingai nesiskiria;

- privačių religinių veiklų vidutinis įvertis reikšmingai nesiskiria tarp lietuvių ir turkų religijos studentų. Reikšmingai žemesnis nei abiejų tautų religijos studentų įvertis yra turkų kontrolinės grupės įvertis ir dar žemesnis yra lietuvių kontrolinės grupės įvertis (visos $p < 0,001$);

- bendruomenės paramos vidutinis įvertis aukščiausias lietuvių ir turkų religijos studentų imtyse, po to seka lietuvių studentų kontrolinės grupės ($p < 0,001$) ir turkijos studentų kontrolinės grupės (lyginant su abiejų tautų religijos studentais $p < 0,001$; lyginant su lietuvių kontroline grupe $p = 0,006$) įverčiai;

- bendruomenės problemų įvertis yra panašus lietuvių ir turkų religijos studentų imtyse, lietuvių religijos studentų ir lietuvių kontrolinės grupės imtyse bei lietuvių religijos studentų ir turkų kontrolinės grupės imtyse. Jis reikšmingai mažesnis lietuvių kontrolinėje grupėje nei turkų religijos studentų grupėje ($p < 0,001$) ir turkijos studentų kontrolinėje grupėje nei turkų religijos studentų grupėje ($p = 0,002$);

- pozityvios religinės įveikos vidutinis įvertis panašus ir aukščiausias lietuvių ir turkų religijos studentų imtyse, po to seka turkų studentų kontrolinė grupė (lyginant su lietuviais religijos studentais $p = 0,001$, su turkais religijos studentais $p = 0,002$), žemiausias įvertis yra lietuvių studentų kontrolinės grupės (lyginant su kitomis grupėmis visos $p < 0,001$);

- kasdienių dvasinių patirčių vidutinis įvertis aukščiausias ir panašus lietuvių ir turkų religijos studentų imtyse, po to seka turkų kontrolinės grupės įvertis (lyginant su lietuviais religijos studentais $p = 0,049$, su turkais religijos studentais $p < 0,001$), žemiausias yra lietuvių kontrolinės grupės įvertis (lyginant su kitomis grupėmis visos $p < 0,001$).

3.2 Savižudybės priimtino prognoziniai veiksniai skirtingose tyrimo dalyvių grupėse

Siekiant patikrinti 1 (a, b, c, d) hipotezę ir išsiaiškinti savižudybės priimtino prognozinis veiksnis taikytas tiesinės regresijos modelis. Patikrinti modeliai, kai vienas nepriklausomas kintamasis (tam tikra religingumo dimensija) prognozuoja priklausomą kintamąjį (savižudybės priimtumą). Daugybiniams tiesinės regresijos modeliams (kai savižudybės priimtumą prognozuoja kelios religingumo dimensijos) tyrimo duomenims tinkami nebuvo dėl multikolinearumo (religingumo dimensijos stipriai tarpusavyje koreliuoja bei gali būti viena kitą prognozuojančios).

10 lentelė. Savižudybės priimtino prognoziniai veiksniai lietuvių imtyje

Nepriklausomi kintamieji	Priklausomas kintamasis	F	p	R ²
	Savižudybės priimtumas			
	Beta (β)			
Viešos religinės veiklos	-0,64***	66,3	<0,001	0,4
Privačios religinės veiklos	-0,63***	65,46	<0,001	0,39
Bendruomenės privalumai	-0,38***	16,8	<0,001	0,15
Bendruomenės trūkumai	-0,07	0,49	0,49	0,01
Pozityvi religinė įveika	-0,57***	47,72	<0,001	0,33
Kasdienės dvasinės patirtys	-0,59***	53,76	<0,001	0,35

Pastaba. Statistiškai reikšmingi rezultatai pažymėti paryškintu šriftu; * $p < 0,05$; ** $p < 0,01$; *** $p < 0,001$.

10-oje lentelėje matyti, kad dažnesnės viešos ir privačios religinės veiklos, didesni bendruomenės privalumų, pozityvios religinės įveikos ir kasdienių dvasinių patirčių įverčiai leidžia reikšmingai prognozuoti mažesnę savižudybės priimtinumą lietuvių studentų imtyje. Bendruomenės trūkumų įvertis nėra savižudybės priimtumo prognozinis veiksnys.

11 -oje lentelėje matyti, kad turkų imtyje esti tokios pačios tendencijos kaip ir lietuvių imtyje: didesni religingumo dimensijų įverčiai, išskyrus bendruomenės trūkumų dimensiją, leidžia reikšmingai prognozuoti mažesnę savižudybės priimtumą.

11 lentelė. Savižudybės priimtumo prognoziniai veiksniai turkų imtyje

Nepriklausomi kintamieji	Priklausomas kintamasis	F	p	R ²
	Savižudybės priimtumas			
	Beta (β)			
Viešos religinės veiklos	-0,58***	49,82	<0,001	0,34
Privačios religinės veiklos	-0,72***	107,67	<0,001	0,52
Bendruomenės privalumai	-0,54***	38,78	<0,001	0,29
Bendruomenės trūkumai	-0,16	2,33	0,13	0,03
Pozityvi religinė įveika	-0,53***	39,02	<0,001	0,29
Kasdienės dvasinės patirtys	-0,61***	57,19	<0,001	0,37

Pastaba. Statistiškai reikšmingi rezultatai pažymėti paryškintu šriftu; * $p < 0,05$; ** $p < 0,01$; *** $p < 0,001$.

3.3 Savižudybės smerkimo prognoziniai veiksniai skirtingose tyrimo dalyvių grupėse

Siekiant patikrinti 2 (a, b) hipotezę ir išsiaiškinti savižudybės smerkimo prognoziniai veiksniai taikytas tiesinės regresijos modelis. 12 lentelėje matyti, kad lietuvių imtyje religingumo dimensijų įverčiai nėra reikšmingi prognoziniai veiksniai savižudybės smerkimo įverčiui.

12 lentelė. Savižudybės smerkimo prognoziniai veiksniai lietuvių imtyje

Nepriklausomi kintamieji	Priklausomas kintamasis	F	p	R ²
	Savižudybės smerkimas			
	Beta (β)			
Viešos religinės veiklos	0,02	0,02	0,88	0,02
Privačios religinės veiklos	0,05	0,28	0,597	0,05
Bendruomenės privalumai	0,08	0,55	0,46	0,08
Bendruomenės trūkumai	-0,09	0,79	0,376	0,09
Pozityvi religinė įveika	0,02	0,05	0,826	0,02
Kasdienės dvasinės patirtys	-0,01	0,003	0,957	0,01

Pastaba. Statistiškai reikšmingi rezultatai pažymėti paryškintu šriftu; * $p < 0,05$; ** $p < 0,01$; *** $p < 0,001$.

13 lentelėje matyti, kad turkų imtyje didesni visų religingumo dimensijų įverčiai leidžia reikšmingai prognozuoti didesnę savižudybės smerkimo įvertį.

13 lentelė. *Savižudybės smerkimo prognoziniai veiksniai turkų imtyje*

Nepriklausomi kintamieji	Priklausomas kintamasis	<i>F</i>	<i>p</i>	<i>R</i> ²
	Savižudybės smerkimas			
	<i>Beta (β)</i>			
Viešos religinės veiklos	0,48***	28,85	<0,001	0,48
Privačios religinės veiklos	0,46***	26,05	<0,001	0,46
Bendruomenės privalumai	0,44***	22,58	<0,001	0,44
Bendruomenės trūkumai	0,27*	6,8	0,011	0,27
Pozityvi religinė įveika	0,34***	12,12	0,001	0,34
Kasdienės dvasinės patirtys	0,48***	28,09	<0,001	0,48

Pastaba. Statistiškai reikšmingi rezultatai pažymėti paryškintu šriftu; * $p < 0,05$; ** $p < 0,01$; *** $p < 0,001$.

3.4 Nuostatų savižudybių atžvilgiu skirtumai lyginant keturias tyrimo dalyvių grupes

Siekiant patikrinti 3 (a, b) hipotezę, naudojant ANOVA kriterijų buvo palyginti keturių tyrimo dalyvių grupių savižudybės priimtimumo įverčiai. 14 lentelėje matyti, kad keturių tyrimo dalyvių grupių savižudybės priimtimumo įverčių vidurkiai statistiškai reikšmingai skyrėsi.

14 lentelė. *Skirtingų tyrimo dalyvių grupių nuostatų savižudybių atžvilgiu įverčių vidurkių palyginimai*

	Lietuviai religijos studentai	Lietuvių studentų kontrolinė grupė	Turkai religijos studentai	Turkijos studentų kontrolinė grupė	<i>F</i>	<i>df</i>	<i>p</i>
Subskalės	<i>M (SD)</i>	<i>M (SD)</i>	<i>M (SD)</i>	<i>M (SD)</i>			
Savižudybės priimtimumas	1,55 (0,45)	2,8 (0,8)	1,55 (0,52)	2,8 (0,87)	54,45	3	<0,001
Savižudybės smerkimas	2,98 (0,77)	2,95 (0,82)	4,11 (0,69)	3,03 (0,81)	25,71	3	<0,001

Pastaba: *M* – vidurkis, *SD* – standartiniai nuokrypiai. Statistiškai reikšmingi skirtumai pažymėti paryškintu šriftu.

Bonferroni *post hoc* testai parodė, kad lietuvių religijos studentai statistiškai reikšmingai lyginant su kontroline lietuvių ($p < 0,001$) ir kontroline turkų ($p < 0,001$) studentų grupe savižudybę mato kaip mažiau priimtina, tačiau šis įvertis reikšmingai nesiskiria nuo turkų religijos studentų. Lietuvių kontrolinės grupės studentų įvertis nesiskiria nuo Turkijos kontrolinės grupės studentų savižudybės priimtimumo įverčio. Turkų religijos studentai pasižymi reikšmingai mažesniu

savižudybės priimtinumui ($p < 0,001$) lyginant su turkų ir lietuvių kontrolinėmis grupėmis. Taigi, lietuvių ir turkų religijos studentai savižudybę mato kaip mažiau priimtina lyginant su kontrolinėmis lietuvių ir turkų studentų grupėmis.

14 lentelėje matyti, kad savižudybės smerkimo vidutinis įvertis reikšmingai skyrėsi keturiose tyrimo dalyvių grupėse. Bonferroni post hoc testas parodė, kad aukščiausias savižudybės smerkimo įvertis yra turkų religijos studentų grupėje. Šis balas statistiškai reikšmingai skiriasi nuo visų kitų tyrimo dalyvių grupių (visos $p < 0,001$). Tuo tarpu reikšmingų skirtumų tarp kitų tyrimo dalyvių grupių nėra.

3.5 Savižudybės priimtinumui ir savižudybės smerkimo ryšys skirtingose tyrimo dalyvių grupėse

Siekiant patitikrinti 4-ąją hipotezę buvo apskaičiuotos savižudybės priimtinumui ir savižudybės smerkimo vidutinių įverčių Pearson koreliacijos skirtingose tyrimo dalyvių grupėse. 15 lentelėje matyti, kad lietuvių imtyje savižudybės priimtinumui ir smerkimas tarpusavyje susiję statistiškai reikšmingai, tačiau koreliacijos koeficientas yra labai silpnas.

15 lentelė. *Koreliacijos tarp nuostatų savižudybių atžvilgiu dimensijų lietuvių imtyje*

	1.	2.
1. Savižudybės priimtumas	-	-
2. Savižudybės smerkimas	r=-0,22*	-

Pastaba. * $p < 0,05$; ** $p < 0,01$; *** $p < 0,001$.

16 lentelėje matyti, kad tiriant savižudybės priimtinumui ir smerkimo ryšį lietuvių religijos studentų imtyje, reikšmingo ryšio tarp šių nuostatų dimensijų nėra.

16 lentelė. *Ryšys tarp savižudybės priimtinumui ir smerkimo lietuvių religijos studentų imtyje*

	1.	2.
1. Savižudybės priimtumas	-	-
2. Savižudybės smerkimas	r=-0,08	-

Pastaba. * $p < 0,05$; ** $p < 0,01$; *** $p < 0,001$.

17 lentelė. *Ryšys tarp savižudybės priimtinumui ir smerkimo lietuvių kontrolinės grupės studentų imtyje*

	1.	2.
1. Savižudybės priimtumas	-	-
2. Savižudybės smerkimas	r=-0,37**	-

Pastaba. * $p < 0,05$; ** $p < 0,01$; *** $p < 0,001$.

17 lentelėje matyti, kad tiriant lietuvių kontrolinės grupės studentų nuostatas savižudybių atžvilgiu, yra statistiškai reikšmingas ir silpnas ryšys tarp savižudybės priimtimumo ir smerkimo. Didėjant savižudybės priimtimumui savižudybės smerkimo įvertis mažėja.

18 lentelėje matyti, kad turkų imtyje savižudybės priimtimumas statistiškai reikšmingai ir vidutiniškai stipriai siejasi su savižudybės smerkimu. Didėjant savižudybės priimtimumui savižudybės smerkimas mažėja.

18 lentelė. *Koreliacijos tarp religingumo dimensijų ir nuostatų savižudybių atžvilgiu dimensijų turkų imtyje*

	1.	2.
1.Savižudybės priimtimumas	-	-
2. Savižudybės smerkimas	r=-0,62**	-

Pastaba. * $p < 0,05$; ** $p < 0,01$; *** $p < 0,001$.

19 lentelėje matyti, kad tiriant savižudybės priimtimumo ir smerkimo ryšį turkų religijos studentų imtyje, gaunama statistiškai reikšminga ir vidutiniškai stipri neigiama koreliacija: stipresnis savižudybės priimtimumas siejasi su mažesniu savižudybės smerkimu. Panašus, bet silpnas ryšys randamas ir tiriant turkų kontrolinės grupės studentų imty (20 lentelė).

19 lentelė. *Ryšys tarp savižudybės priimtimumo ir smerkimo turkų religijos studentų imtyje*

	1.	2.
1.Savižudybės priimtimumas	-	-
2. Savižudybės smerkimas	r=-0,58**	-

Pastaba. * $p < 0,05$; ** $p < 0,01$; *** $p < 0,001$.

20 lentelė. *Ryšys tarp savižudybės priimtimumo ir smerkimo turkų kontrolinės grupės studentų imtyje*

	1.	2.
1.Savižudybės priimtimumas	-	-
2. Savižudybės smerkimas	r=-0,3*	-

Pastaba. * $p < 0,05$; ** $p < 0,01$; *** $p < 0,001$.

4. REZULTATŲ APTARIMAS

Tyrimo metu gauta, kad stipresnės skirtingos religingumo dimensijos (išskyrus bendruomenės trūkumus) prognozuoja mažesnę savižudybės priimtumą ir lietuvių, ir turkų tyrimo dalyvių grupėse. Religingumo dimensijos neprognozuoja savižudybės smerkimo lietuvių imtyje, tačiau turkų imtyje stipresnės visos religingumo dimensijos prognozuoja didesnę savižudybės smerkimą. Lietuviai ir turkai religijos studentai savižudybę kaip priimtina elgesį vertina panašiai, jiems savižudybė yra mažiau priimtina nei lietuviams ir turkams ne religijos studentams. Labiausiai savižudybę smerkia turkų religijos studentai, likusios tyrimo dalyvių grupės savižudybę smerkia mažiau. Savižudybės priimtumo ir savižudybės smerkimo ryšiai skiriasi skirtingose tyrimo dalyvių grupėse. Detaliau tyrimo rezultatai aptariami tolimesniuose poskyriuose.

4.1 Religingumo dimensijų ryšys su savižudybės priimtumu

4.1.1 Išorinio religingumo dimensijų ryšys su savižudybės priimtumu

Tyrimo rezultatai nepatvirtino 1a hipotezės, kad stipriau išreikšta viešų religinių veiklų dimensija lietuvių studentų imtyje prognozuos mažesnę savižudybės priimtumą, o Turkijos studentų imtyje tokios sąsajos nebus. Dažniau atliekamos viešos religinės veiklos prognozavo mažesnę savižudybės priimtumą ir lietuvių, ir turkų imtyse. Nors randama, kad musulmonų imtyse viešų religinių veiklų dimensija nėra reikšminga savižudybės priimtumui (Stack & Kposowa, 2011), dabartinio tyrimo rezultatai rodo, kad viešos religinės veiklos ir katalikų, ir musulmonų tyrimo dalyvių grupėse reikšmingai siejasi su savižudybės priimtumu. Toks rezultatas katalikybę išpažįstančių žmonių imtyje atitinka ir kitų tyrimų rezultatus (pvz. Boyd & Chung, 2012; Foo et al., 2014; Osafo et al., 2013; Siegrist, 1996), kur gaunama, kad dažniau viešomis religinėmis veiklomis užsiimantys asmenys (dažniau einantys į bažnyčią, dalyvaujantys pamaldose) pasižymi mažesniu savižudybės priimtumu. Šis ryšys aiškinamas įvade aptartomis Durkheim (2002) religinės integracijos ir tinklo teorijomis (Colucci & Martin, 2008), kurių esminė prielaida yra tai, jog dažnesnis lankymasis bažnyčioje yra glaudžiai susijęs su priklausymu bendruomenei, kurios nuostatos savižudybių atžvilgiu kaskart kažką veikiant kartu su bendruomene yra vis labiau integruojamos ir stiprinamos. Taigi, kadangi katalikų bažnyčia savižudybę laiko nepriimtiniu sprendimu (Saulaitis, 2001), šios nuostatos laikosi ir dažnai viešose religinėse veiklose dalyvaujantys katalikų bažnyčios bendruomenės nariai. Šis tyrimo rezultatas patvirtina prielaidas, kad dalyvavimas viešose religinėse veiklose siejasi su požiūriu į savižudybę ir galimai prisideda prie to, kad savižudybė atrodo mažiau priimtina.

Toks pats aiškinimas iš esmės tinka ir musulmonų dažnesnių viešų religinių veiklų ryšiui su savižudybės priimtinumui. Galimai, dabartiniame tyrime rasti reikšmingi ryšiai tarp šių dviejų konstrukto turkų imtyje, gauti todėl, kad viena iš tyrimo dalyvių grupių yra musulmonų teologijos studentai, kurie viešas religines veiklas atlieka dažniau negu musulmonai, nestudijuojantys teologijos (tai atsispindi rezultatuose 3.1 poskyryje). Taigi, dėl specifinės dabartinio tyrimo imties ryšys tarp viešų religinių veiklų ir savižudybės priimtimumo galėjo išryškėti ir musulmonų imtyje labiau negu tyrimuose, kuriuose tiriami musulmonai, nestudijuojantys teologijos. Nors islame pamaldų lankymas nėra privalomas (Yeşilada & Noordijk, 2010), kai žmogus vis tiek jas lanko, galimai veikia tie patys mechanizmai kaip ir katalikui lankantis šv. Mišiose, - religijos nuostata savižudybių atžvilgiu yra stipriau integruojama individualiai.

Tyrimo rezultatai patvirtino 1b hipotezę, kad stipriau jaučiama bendruomenės parama prognozuos mažesnę savižudybės priimtimumą ir lietuvių, ir turkų imtyse. Šie rezultatai sutampa su Eskin ir kolegų (2011), Osafo ir kolegų (2013), tyrimų rezultatais. Dabartiniame tyrime bendruomenės paramos dimensija buvo matuojama klausimais, susijusiais su galima pagalba iš bendruomenės narių, taigi, ši dimensija apima ne tik bendravimą, bet ir galėjimą gauti pagalbos bei pasitikėjimą religine bendruomene. Remiantis religinės integracijos (Durkheim, 2002) ir tinklo (Colucci & Martin, 2008) teorijomis, ryšį tarp religinės bendruomenės paramos ir savižudybės priimtimumo galima aiškinti tuo, kad stipriau jaučiama bendruomenės parama siejasi su stipriau individualiai integruojamomis grupės nuostatomis. Jeigu grupė, kuriai žmogus priklauso, išsako nuostatą apie savižudybės nepriimtimumą, esant pozityviems santykiams su grupe, stiprėja ir noras priklausyti grupei, ir tapatinimasis su grupe bei grupės nuostatomis (pvz. Abrams & Hogg, 2017). Taigi, jaučiant stipresnę religinę paramą iš bendruomenės, savižudybės priimtimumas mažėja, nes stipriau integruojamos bendruomenės nuostatos. Galimas ir kitas šio ryšio aiškinimas: Cohen su kolegomis (2009) teigia, kad stipriau jaučiama socialinė parama siejasi su geresne psichikos sveikata. Kadangi savižudybės priimtimumas glaudžiai susijęs su savižudybės rodikliais (pvz. Stack & Kposowa, 2008), o savižudybės rodikliai yra visuomenės psichikos sveikatos būklės atspindys (Gailienė, 1998), savižudybės priimtimumo ryšys su bendruomenės parama gali byloti ir apie tai, kad esant stipresniam bendruomenės palaikymui, kuris lemia geresnę psichikos sveikatą, savižudybės priimtimumas mažėja kartu su savižudybės rizika.

Tyrimo rezultatai nepatvirtino 1c hipotezės, kad stipriau jaučiami bendruomenės trūkumai prognozuos didesnę savižudybės priimtimumą ir lietuvių, ir turkų imtyse. Bendruomenės trūkumai, susiję su kritika ir per dideliais reikalavimais iš bendruomenės narių, su savižudybės priimtimumu dabartiniame tyrime nesisiejo abiejose grupėse. Nors kiti tyrimai rodo, jog negatyvūs santykiai su bendruomene siejasi su prastesne psichikos sveikata (Cohen et al., 2009) ir kad, tiriant atvirškščiai (bendruomenės privalumų ryšius), gaunami reikšmingi rezultatai (kaip yra ir dabartiniame tyrime),

šio tyrimo rezultatai to nepatvirtina. Pirmiausia, taip gali būti todėl, kad visi bendruomenės trūkumų įverčiai tyrime buvo gana žemi, o lietuvių imtyje jie dar ir nesiskyrė tarp religijos ir kontrolinės grupės studentų. Taigi, tyrime dalyvaujančių asmenų patiriami religinės bendruomenės trūkumai buvo per daug neryškūs, kad galėtų sietis su didesniu savižudybės priimtinumu.

Antra, gali būti, kad iš tikro neegzistuoja ryšys tarp patiriamų bendruomenės trūkumų ir savižudybės priimtinumo. Tai reikštų, jog nors bendruomenės privalumai ir parama yra svarbūs nuostatos apie savižudybę formavimui, bendruomenės trūkumai, kritika, sulaukiama iš bendruomenės narių, nėra svarbūs nuostatos apie savižudybę formavimui. Taip gali būti dėl to, kad bendruomenės privalumai ir trūkumai, bent jau matuojami dabartiniame tyrime, nėra atvirkštiniai dalykai (galimai, net ir toje pačioje bendruomenėje galima patirti ir paramą, ir kritiką ar spaudimą). Taip pat, pasiremiant Stack (2013) religinio įsipareigojimo teorija, teigiančia, kad nuostatų savižudybių atžvilgiu formavimui svarbiau yra ne religinės bendruomenės įtaka, bet asmeninis įsipareigojimas religijai ir tikėjimas atsakančiu Dievu bei pomirtiniu gyvenimu, galime svarstyti ir apie tai, kad asmeniniams ryšio su religija ir tikėjimu Dievu aspektams, kurie svarbūs nuostatų savižudybių atžvilgiu kontekste, bendruomenės trūkumai nėra tokie paveikūs. Tuo tarpu, bendruomenės privalumai išlieka svarbūs, nes jie kuria terpę asmeninio ryšio su tikėjimu sutvirtinimui. Vis dėlto, šioms prielaidoms patvirtinti reikia gilesnių tyrimų.

4.1.2 Vidinio religingumo dimensijų ryšys su savižudybės priimtinumu

Tyrimo rezultatai patvirtino 1d hipotezę, kad stipriau išreikšta privačių religinių veiklų dimensija, stipresnė pozityvi religinė įveika ir dažniau patiriamos kasdienės dvasinės patirtys prognozuos mažesnę savižudybės priimtinumą ir lietuvių, ir turkų imtyse. Ir lietuvių, ir turkų imtyse stipriau išreikštos vidinės religingumo dimensijos, tokios kaip asmeninė malda, religinė meditacija, religinės literatūros skaitymas, religinė įveika ir kasdienės dvasinės patirtys susijusios su tuo, kad savižudybė atrodo mažiau priimtina.

Maldos dažnumo ryšys su mažesniu savižudybės priimtinumu sutampa su kitais tyrimų, kuriuose tirtas meldimasis, rezultatais (pvz. Stack & Kposowa, 2011). Kiti vidinio religingumo aspektai nuostatų savižudybių atžvilgiu kontekste tyrinėjami rečiau, tačiau dabartinio tyrimo rezultatai patvirtina prielaidas, kurias galima kelti remiantis susijusius konstruktus nagrinėjančiais tyrimais. Pavyzdžiui, esant stresinėms situacijoms, religija gali tapti streso įveikos strategija, padedančia pamatyti prasmę sunkumuose, išsaugoti viltį ir sėkmingiau susitaikyti su nepalankiomis aplinkybėmis (pvz. su onkologine liga pagal Thune-Boylea ir kolegas (2006)). Taip pat, tyrimai rodo, kad stipresnis vidinis religingumas (dažnai matuojamas kaip kasdinių dvasinių patirčių atitikmuo) siejasi su mažesne mirties baime, stipresniu gyvenimo prasmės patyrimu (Hui & Fung, 2009),

psichologine gerove, geresne sveikata (Maselko & Kubzansky, 2006), retesne psichopatologija, daugiau artimų santykių (Kalkstein & Tower, 2009). Taigi, vidinės religingumo dimensijos siejasi su prasmės, vilties patyrimu, geresne fizine ir psichine sveikata, geresniais socialiniais santykiais. Visa tai, kaip ir mažesnis savižudybės priimtumas, gali būti laikoma apsauginiais savižudybės rizikos veiksniais (Skruibis, 2016).

Vidinių religingumo dimensijų svarba savižudybės priimtumo kontekste gali būti aiškinama remiantis religinio įsipareigojimo teorija (Stack, 2013). Pagal šią teoriją, religingumas prie savižudybės priimtumo sumažinimo prisideda per bendrą įsipareigojimą religijai, tikėjimą pomirtiniu gyvenimu ir atsakančiu Dievu. Taigi, čia esminiai yra subjektyvūs religingumo aspektai, kurie yra susiję su vilties jausmu net ir esant labai sunkiems psichologiniams išgyvenimams (Stack, 2013), taip pat su geresnėmis sunkumų įveikos strategijomis (Pargament, 2007). Asmeninės religinės veiklos, kurių esmė yra asmeninis santykis su transcendencija, mąstymas religinėmis temomis, koncentravimasis į dvasinę gyvenimo sritį, siejasi su mažesnėmis internalizuotomis problemomis (Davis & Epkins, 2009), efektyvesniais streso įveikos būdais (Banziger, Janssen, & Scheepers, 2008), mažesniu patiriamu stresu (Specia et al., 2000), sėkmingesne krizės įveika (Pargament, 2007). Tikėtina, kad vidinių religingumo dimensijų dėka patiriamas asmeninis ryšys su Dievu, gali teikti viltį, stiprybę, stiprinti nuostatą, kad gyventi vertinga, net kai yra labai daug sunkumų ir nusivylimų (Blanton, 2011; Saulaitis, 2001). Nuolat privačių religinių veiklų dėka stiprinamas asmeninis santykis su dvasingumu, Dievu ir religija, tikėtina, kad savižudybę daro nepriimtinesniu sprendimu ne tik dėl nuostatos, kurią formuoja religija, bet ir dėl vilties, gyvenimo ir kančios prasmės esant psichologiniam skausmui patyrimų. Religinė streso įveika susijusi su vilties ir gyvenimo prasmės išgyvenimais, kurie, esant psichologinei kančiai, gali padėti atsisakyti minčių apie savižudybę, matyti savižudybę kaip nepriimtina sprendimą. Kasdienės dvasinės patirtys stiprina Dievo artumo patyrimą (Stack, 2013), vilties, prasmės išgyvenimus, o šie, galimai stiprina kasdienės dvasinės patirtis (Hui & Fung, 2009). Visa tai sutvirtina vidinius, su dvasingumu susijusius resursus, kurie lemia, kad įvairūs iššūkiai ir psichologinė kančia tampa lengviau ištvėriama, savižudybė neatrodo kaip priimtinas sprendimas.

Remiantis šiais rezultatais galime svarstyti apie tai, jog vidinės religingumo dimensijos, jų skatinimas individualiame lygmenyje, pagalba atrandant dvasines patirtis, tinkamas maldos ir meditacijos formas bei religinės įveikos būdus, gali būti reikšmingas resursas savižudybių prevencijoje. Dabartinio tyrimo rezultatai leidžia pritarti Pargament (2007) ir Kopacz, Silver ir Bossarte (2014) nuomonei, kad įvairūs dvasinio gyvenimo aspektai siejasi su geresniais sunkumų įveikos įgūdžiais ir taip gali mažinti savižudybės priimtumą, todėl dvasingumo ir religingumo klausimai turėtų būti įtraukiami į savižudybių prevencijos programas, o taip pat ir į psichoterapijos lauką.

4.2 Religingumo dimensijų ryšys su savižudybės smerkimu

Tyrimo rezultatai nepatvirtino 2a hipotezės, kad lietuvių studentų imtyje aukštesni viešų religinių veiklų, bendruomenės paramos ir mažesni bendruomenės trūkumų įverčiai prognozuos mažesnę savižudybės smerkimą, o turkų studentų imtyje – didesnę. Lietuvių grupėje šios religingumo dimensijos nebuvo reikšmingai susijusios su savižudybės smerkimu, o turkų grupėje šių religingumo dimensijų aukštesni įverčiai reikšmingai prognozavo didesnę savižudybės smerkimą.

Tokius rezultatus galima aiškinti pirmiausia tuo, kad išpažįstama religija (ir jos doktrina) yra reikšmingas aspektas religingumo ir savižudybės smerkimo ryšiui. Stipresnis religingumas siejasi su stipresniu savižudybės smerkimu tada, kai išpažįstama religija turi griežtesnes, labiau smerkiančias nuostatas savižudybių atžvilgiu (pvz. islamas skatina smerkiančią nuostatą savižudybės atžvilgiu (Abdalati, 2012; Taktak et al., 2015)). Stipresnis religingumo dimensijų, ypač susijusių su išorinėmis religingumo dimensijomis, išreikštumas siejasi su stipriau integruotomis religijos nuostatomis (remiantis Durkheim (2002) ir Colucci ir Martin (2008) aprašytais integracijos ir tinklo teorijomis). Taigi, religingesni musulmonai yra stipriau integravę islamo skatinamą nuostatą, kad savižudybė – smerktina. Kadangi katalikybėje nėra išsakoma smerkianti nuostata savižudybės atžvilgiu (Saulaitis, 2001), religingumas lietuvių imtyje neskatina savižudybės smerkimo, o musulmonų imtyje skatina.

Nors tikėtasi, kad katalikiškos nuostatos savižudybės smerkimo atžvilgiu formuos mažiau smerkiantį požiūrį lietuvių imtyje, tokio ryšio rasta nebuvo. Tai rodo, kad lietuviškoje kultūroje ryšys tarp religingumo ir savižudybės smerkimo galimai tiesiog neegzistuoja. Religiniai įsitikinimai ir patyrimai neturi nieko bendro su nuostata, kad savižudybė – smerktinas elgesys. Taip gali būti todėl, kad Lietuva, lyginant su Turkija, yra žymiai sekuliarsnė šalis (Žiliukaitė, 2007), todėl, nors Lietuvos visuomenėje ir stebima smerkianti, stigmatizuojanti nuostata savižudybės atžvilgiu (pvz. Šeibokaitė ir Genutytė, 2015), tai susiję ne su religiniu, o su kultūriniu ir socioistoriniu kontekstu. Nors seniau smerkiančią nuostatą formavo religija (Gailienė, 2004), šiuo metu tai yra labiau kultūrinis fenomenas ar socioistorinė pasekmė. Tuo tarpu Turkijoje, kur 99 procentai gyventojų priskiria save islamui (Yeşilada & Noordijk, 2010), religinis ir kultūrinis kontekstas yra glaudžiai susijęs ir tiriant savižudybės smerkimą neatsiskiria.

Tyrimo rezultatai nepatvirtino ir 2b hipotezės, kad aukštesni privačių religinių veiklų, pozityvios religinės įveikos ir kasdienių dvasinių patirčių įverčiai prognozuos mažesnę savižudybės smerkimą ir lietuvių, ir turkų tyrimo dalyvių grupėse. Lietuvių grupėje šios religingumo dimensijos nebuvo susijusios su savižudybės smerkimu, o turkų grupėje šių religingumo dimensijų aukštesni įverčiai reikšmingai prognozavo didesnę savižudybės smerkimą.

Šie rezultatai paneigia prielaidas, jog vidinių religingumo dimensijų poveikis savižudybės smerkimui skiriasi nuo išorinio religingumo dimensijų poveikio. Turkų imtyje, kurioje religingumas

siejosi su savižudybės smerkimu, visos religingumo dimensijos, remiantis tyrimo rezultatais, galimai prisideda prie didesnio savižudybės smerkimo formavimo. Pargament (2007), Stack (2013), Peck (2004) prielaidos, kad stipriau jaučiamas ryšys su Dievu tarnauja kaip vidinis resursas esant krizėms, galimai nereiškia, kad dėl to atsiranda gilesnis savižudybės problematikos suvokimas, kai išpažįstama religija yra griežtai smerkianti savižudybę (Abdalati, 2012) ir kai religijos atstovams labai svarbus religinės doktrinos išmanymas ir taisyklių laikymasis (WV6 Results Turkey, 2011 - 2014). Taigi, musulmoniška smerkianti religijos nuostata savižudybių atžvilgiu galimai stipriau integruojama ir išorinių, ir vidinių religingumo dimensijų pagalba.

Rezultatai rodo, jog nuostatai, kad savižudybę smerktina, vidinio religingumo dimensijos, kaip ir išorinio religingumo dimensijos, lietuvių imtyje, priklausančiai katalikiškai kultūrai, nėra reikšmingos. Jokios iš tirtų religingumo dimensijų lietuvių grupėje nėra susijusios su tuo, jog savižudybę labiau ar mažiau smerkiama. O turkų musulmonų imtyje, kaip jau minėta anksčiau, ir vidinio, ir išorinio religingumo dimensijos galimai skatina didesnę savižudybės smerkimą. Iš to galima daryti svarbią išvadą, kad religingumo santykis su savižudybės priimtinumu (žr. 4.1 poskyrį) skiriasi nuo religingumo santykio su savižudybės smerkimu. Įvairūs religingumo aspektai galimai formuoja požiūrį, kad savižudybę yra nepriimtinas sprendimas nepriklausomai nuo išpažįstamos religijos (krikščionybės ar islamo). Tačiau įvairūs religingumo aspektai su nuostata, kad savižudybę yra smerktina, siejasi priklausomai nuo išpažįstamos religijos: musulmonų grupėje religingumas šią nuostatą stiprina, o katalikų - nei stiprina, nei silpnina, tiesiog nesisieja. Taip gali būti todėl, kad esant radikalesnėms religijos doktrinos nuostatoms, religijos išpažinėjams lieka mažiau laisvės formuojant individualias, galbūt reflektivesnes ir giliau savižudybės problematiką apimančias nuostatas. Kai religija neskatina radikalių smerkimo nuostatų, kiekvienas tikintysis turi galimybę pats susiformuoti savo nuostatas. Tada atsiranda erdvės suveikti psichologiniams religingumo mechanizms, kurie galėtų netgi skatinti nesmerkiančią nuostatą savižudybės atžvilgiu ir norą pagelbėti. Šie rezultatai paneigia visuomenėje neretai sutinkamą nuomonę, kad Lietuvoje religija ir religingi asmenys smerkia savižudybę ir žmones, kurie su ja susiję (Saulaitis, 2001), be to, jie rodo, kad religijos ir religingumo reikšmė nuostatoms savižudybių atžvilgiu yra daugialypė ir skiriasi priklausomai nuo konfesijos, religingumo dimensijų bei nuostatų savižudybių atžvilgiu dimensijų.

Galiausiai, šie rezultatai leidžia kelti prielaidas apie tai, jog Lietuvoje religija bent jau studentų tarpe šiuo metu nestigmatizuoja savižudybės reiškinių, o pats religingumas, religingi asmenys, religinės bendruomenės ir su religija profesiskai susiję asmenys gali būti svarbus resursas savižudybių prevencijoje, kadangi religijos formuojamas savižudybės nepriimtimumas, bet ne smerkimas, yra palanki nuostata mažinant savižudybių paplitimą, padedant žmonėms, susiduriantiems su savižudybės problematika.

4.3 Nuostatų savižudybių atžvilgiu skirtumai keturiose tyrimo dalyvių grupėse

Tyrimo rezultatai nepatvirtino 3a hipotezės, kad Turkijos religijos studentai savižudybę matys kaip mažiausiai priimtina, po to seks lietuviai religijos studentai, tada turkų kontrolinės grupės studentai ir lietuvių kontrolinės grupės studentai. Tyrime gauta, kad lietuvių ir turkų religijos studentų požiūris į savižudybės priimtinumą buvo labai panašus ir skyrėsi nuo lietuvių ir turkų kontrolinės grupės studentų. Kontrolinių grupių požiūris irgi buvo labai panašus tarpusavyje. Abiejų šalių religijos studentai savižudybę mato kaip labiau nepriimtina lyginant su abiejų šalių kontrolinės grupės studentais. Taigi, konfesija savižudybės priimtinumui dabartiniame tyrime nebuvo svarbi, tačiau svarbus buvo religijos studijų studijavimo faktas.

Šis tyrimo rezultatas nesutampa su Mockaus (2007) tyrimo rezultatais, kurie rodė, jog lietuviai religijos studentai pasižymėjo didesniu savižudybės priimtinumu negu turkai religijos studentai. Kadangi religijos studentų (ir lietuvių, ir turkų) daugumos religingumo dimensijų išreikštumas buvo stipresnis negu kontrolinės grupės studentų, galima svarstyti, kad religijos studentai abiejose šalyse pasižymėjo ypatingai stipriu religingumu, įsipareigojimu religijai, religijos skatinamų nuostatų priėmimu, taip pat ir prasmės, vilties, gyvenimo kaip dovanos vertybių priėmimu. Kadangi Mockaus (2007) tyrime nebuvo tirtos religingumo dimensijos, neįmanoma patikrinti, ar jo tyrimo dalyviai pasižymėjo tokiais aukštais įvairias religingumo aspektais. Dabartinis tyrimas rodo, kad galimai ir katalikybės, ir islamo skatinamas savižudybės nepriimtumas yra integruojamas į aukštu religingumo pasižyminčių, religijos studijas studijuojančių asmenų nuostatas. Šis integravimas vyksta per priklausymą bendruomenei (Durkheim, 2002), per įsipareigojimą religijai (Stack, 2013) ir, galbūt, per vidinį santykį su tuo, kas šventa (Pargament, 2007; Saulaitis, 2001).

Svarbu ir tai, kad dabartinio tyrimo rezultatai nepatvirtino Eskin (2003), Eskin ir kolegų (2011; 2014) austrų, slovakų, švedų ir turkų ne religijos studentų palyginimo: dabartiniame tyrime kontrolinių lietuvių ir turkų grupių savižudybės priimtumas buvo panašus. Nerasti skirtumai tarp kontrolinių abiejų šalių grupių gali kilti iš to, kad ir Lietuvoje, ir Turkijoje, visuomenė sekuliarėja (Žiliukaitė, 2007; Ismail & Tekke, 2016), todėl savižudybės priimtumo vertinimas dėl sekuliarizacijos proceso gali panašėti. Kad Turkijos visuomenė sekuliarėja, netiesiogiai rodo dabartinio tyrimo rezultatai, kad turkų kontrolinės grupės studentų privačių religinių veiklų, pozityvios religinės įveikos, kasdienių dvasinių patirčių įverčiai yra žemesni už turkų religijos studentų įverčius. Kitas paaiškinimas gali būti toks, kad Turkijos kontrolinės grupės savižudybės priimtumas yra toks, koks buvo seniau, tačiau lietuvių savižudybės priimtumas keičiasi, nes atsiranda vis daugiau švietimo savižudybės tema, tyrimo dalyviai studentai gauna įvairios informacijos savižudybių tematika ir dėl to jų savižudybės priimtumas darosi mažesnis (pvz. dėl tinkamo vykstančio visuomenės švietimo, formuojasi nuostata, kad savižudybė nėra tapatu laisvam

žmogaus sprendimui, ką daryti su savo gyvenimu. Priešingai, noras nusižudyti kyla iš skausmo, nevilties, ir „nelaisvės“, patiriamos dėl psichologinių ir kitų sunkumų (Gailienė, 1998)).

Apibendrinant, galima teigti, jog savižudybės priimtino skirtumai ir panašumai dabartinio tyrimo dalyvių grupėse atskleidė, jog religingumas, nesvarbu ar tai katalikybė, ar islamas, galimai stipriau prisideda prie savižudybės nepriimtino formavimo.

Tyrimo rezultatai nepatvirtino 3b hipotezės, kad Turkijos religijos studentai labiausiai smerks savižudybę, po to seks turkų kontrolinės grupės studentai, lietuvių kontrolinės grupės studentai ir lietuviai religijos studentai. Turkijos religijos studentai savižudybę smerkia labiausiai, o kitos tyrimo dalyvių grupės ją smerkia mažiau, bet tarpusavyje panašiai. Toks rezultatas iš dalies sutampa su Mockaus (2007) tyrimo rezultatais, kuriame katalikai religijos studentai turėjo mažiau smerkiančią nuostatą savižudybių atžvilgiu lyginant su musulmonais religijos studentais. Musulmonai religijos studentai pasižymi labiausiai smerkiančia nuostata galimai todėl, kad islamo religija gana stipriai smerkia savižudybę (Abdalati, 2012; Taktak et al., 2015). Šią nuostatą religijos studentai yra integravę stipriau negu mažiau su religija susiję asmenys. Katalikų bažnyčios skatinama nuostata savižudybės atžvilgiu yra nesmerkianti, o kaip tik raginanti padėti (Saulaitis, 2001), todėl ir katalikų religijos studentai mažiau smerkia savižudybę.

Tačiau dabartinio tyrimo rezultatas nepatvirtina Eskin ir kolegų (2014) tyrimų rezultatų, kuriuose ne religijos studentų nuostatos irgi skyrėsi: turkai vis tiek pasižymėdavo labiau smerkiančia nuostata negu sekuliaresnių ir individualistinės kultūros studentai. Dabartiniame tyrime ir turkų kontrolinės grupės studentų, ir lietuvių abiejų grupių studentų savižudybės smerkimas buvo mažesnis už musulmonų religijos studentų, tačiau panašus tarpusavyje. Šį neatitikimą galima aiškinti pirmiausia tuo, kad savižudybės smerkimo dimensijai svarbus yra išpažįstamos religijos požiūris į savižudybę (šiuo atveju, Islamo skatinama smerkianti nuostata (Abdalati, 2012; Taktak et al., 2015)), stipresniu tokios religijos nuostatų integravimu pasižymi religijos studentai (jie dažniau priklauso religinei bendruomenei, dažniau užsiima religinėmis veiklomis, todėl, remiantis integracijos ir tinklo teorijomis (Colucci & Martin, 2008), religinės nuostatos integruojamos stipriau). Kontrolinės grupės turkų studentai pasižymi mažiau smerkiančia nuostata, nes religines nuostatas jie integruoja silpniau negu religijos studentų grupė. Lietuvių ir religijos, ir kontrolinės grupės studentų smerkimo nuostata panaši, nes katalikų bažnyčios nuostata savižudybių atžvilgiu nėra smerkianti (Saulaitis, 2001) ir galimai savižudybės smerkimo nuostata ten, kur išpažįstama katalikybė, nėra susijusi su religingumu.

4.4 Savižudybės priimtino ir savižudybės smerkimo ryšiai skirtingose tyrimo dalyvių grupėse

Tyrimo rezultatai patvirtino 4-ąją hipotezę, kad katalikų religijos studentų imtyje savižudybės primtinumas ir savižudybės smerkimas nesisies, o kitose tyrimo dalyvių grupėse didesnis savižudybės

priimtinas siesis su mažesniu savižudybės smerkimu. Tiriant bendrą lietuvių imtį, ryšys tarp šių dviejų dimensijų buvo, tačiau jo stiprumas buvo labai silpnas. Atskirai tiriant lietuvių katalikų religijos studentus, nerastas joks reikšmingas ryšys tarp šių dviejų dimensijų. Kontrolinėje lietuvių grupėje ryšys buvo reikšmingas, tačiau silpnas. Turkų imtyje ir tiriant religijos ir kontrolinės grupės studentus kartu, ir atskirai, mažesnis savižudybės priimtinas visada siejosi su didesniu savižudybės smerkimu (tik kontrolinėje grupėje ryšys buvo silpnas, kituose variantuose – vidutiniškai stiprus).

Šis rezultatas rodo, kad, kaip ir teigia Hjelmeland su kolegomis (2006) bei Osafo su kolegomis (2013), katalikybę išpažįstančių asmenų tarpe žemesnis savižudybės priimtinas nėra susijęs su stipresniu savižudybės smerkimu. Nors kai kurie autoriai teigia esant tokiam ryšiui (Galynker et al., 2015), dabartinio tyrimo rezultatai rodo, kad šis ryšys neegzistuoja bent jau tiriant specifinę lietuvių katalikų religijos studentų imtį. Katalikų religijos studentai pasižymi aukštesniu visų religingumo dimensijų išreikštumu ir mato savižudybę kaip mažiau priimtina sprendimą lyginant su kontroline grupe, tačiau tai, jog savižudybę jie vertina kaip nepriimtina sprendimą nereiškia, jog jie smerkia žmones, kurie bando ar galvoja nusižudyti. Tai gali būti dar vienas įrodymas, jog katalikybė Lietuvoje, nors skatina savižudybės nepriimtina, neskatina savižudybės reiškinio stigmatizavimo, kaip kartais yra manoma remiantis pasitaikančiais dvasininkų elgesio neatitikimais su šiuolaikine katalikų bažnyčios doktrina (Gailienė, 2015; Saulaitis, 2001). Tai yra svarbus rezultatas religingumo ir religijos kaip naudingo resurso savižudybių prevencijos kontekste, įrodymui.

Tai, kad kontrolinėje lietuvių grupėje ir abiejose turkų grupėse ryšys tarp šių nuostatų dimensijų egzistuoja ir kad mažesnis priimtinas siejasi su didesniu smerkimu, patvirtina, kad šio ryšio egzistavimui arba neegzistavimui reikšminga yra, kokia tyrimo dalyvių grupė tiriama. Katalikybę išpažįstantys, aukštu religingumu pasižymintys lietuviai religijos studentai tokio ryšio tarp nuostatų neturi. O visos kitos grupės turi ir patvirtina Galynker ir kolegų (2015) tyrimą, kuriame toks ryšys buvo atskleistas. Tai, kad lietuvių kontrolinėje grupėje šis ryšys egzistuoja galimai įrodo, jog religijos studentai stipriau nei kontrolinės grupės studentai gilinaisi į savižudybės reiškinio problematiką bei į tai, kokios nuostatos gali skatinti ir kokios gali būti prevenciškos savižudybei. Religijos studentai galimai jaučia didesnę atsakomybę ir pareigą padėti žmonėms, susiduriantiems su krize, mintimis apie savižudybę (pvz. Osafo et al., 2011, Leavey et al., 2011), todėl jų savižudybės nepriimtinas nėra tapatus smerkimui.

Musulmonų religijos studentų imtyje esantis stiprus ryšys tarp šių dimensijų pagrindžia prielaidą, jog šiam ryšiui susidaryti yra svarbios religijos išpažįstamos nuostatos savižudybių atžvilgiu ir religinė konfesija. Musulmonai labiau stigmatizuoja ir smerkia savižudybes (Abdalati, 2012; Taktak et al., 2015), todėl įsigilinimas į žmogaus subjektyvią kančią, patiriamą esant savižudybės rizikai, galimai yra sutrukdomas tokios nuostatos. Turkų kontrolinėje grupėje ryšys tarp savižudybės priimtino ir smerkimo egzistuoja galimai dėl to, kad ir kontrolinės grupės studentai

čia yra musulmonai, todėl atsiranda religinės konfesijos sąlygotas ryšys. Kitas galimas kontrolinės grupės rezultatų paaiškinimas yra toks, kad, kaip ir lietuvių kontrolinės grupės studentai, turkų kontrolinės grupės studentai galimai irgi mažiau gilinasi į savižudybės problematiką, todėl nuostatos savižudybių atžvilgiu yra mažiau apmąstytos ir mažiau palankios žmonėms, susiduriantiems su savižudybės problematika.

4.5 Tyrimo ribotumai ir tolesnių tyrimų kryptys

Tyrime atsiskleidė šie tyrimo ribotumai ir tolesnių tyrimų kryptys:

1) Susidurta su BMMRS religingumo metodikos problema. Iki galo nepatvirtintas BMMRS skalės konstrukto validumas gali reikšti, jog skalės naudojimui tyrimuose reikia didesnės imties tyrimų, o dabartinio tyrimo rezultatai negali būti generalizuojami;

2) Dabartiniame tyrime pasirinktas tirti savižudybės priimtinumą ir smerkimas neatskleidžia visų nuostatų savižudybių atžvilgiu aspektų, todėl ateityje verta tirti religingumo ryšius su kitomis nuostatų savižudybių atžvilgiu dimensijomis siekiant giliau nagrinėti religingumo reikšmę nuostatomis savižudybių atžvilgiu;

3) Tyrime pasirinktos tirti religingumo dimensijos neapėpia viso religingumo konstrukto, todėl ateityje svarbu tirti ir kitas religingumo ir dvasingumo dimensijas, kurios gali būti svarbios nuostatų savižudybių atžvilgiu kontekste (pvz. tikėjimas pomirtiniu gyvenimu, gyvenimo kaip dovanos matymas, gyvenimo prasmės, vilties patyrimas);

4) Atskleisti religingumo dimensijų ir savižudybės priimtimumo ryšiai iškelia klausimus apie tai, kokie tarpiniai šių ryšių kintamieji, taip pat, ar egzistuoja priežastinis ryšys (dabartinis tyrimas atskleidė prognozinis veiksnys, tačiau šie ryšiai negali būti vertinami kaip priežastiniai dėl pasirinktos tyrimo strategijos), ar religingumas išties prisideda prie savižudybės priimtimumo formavimo ir kaip. Taigi, verta toliau tirti ir atlikti išsamesnių, galimai longitudinalių tyrimų, kurie leistų atsakyti į klausimus apie priežastinius ryšius ir mechanizmus, veikiančius tarp religingumo ir savižudybės priimtimumo;

5) Lietuvių religijos studentų imtyje nerastas savižudybės priimtimumo ir savižudybės smerkimo ryšys bei negautas ryšys tarp religingumo ir savižudybės smerkimo iškelia klausimų, kaip religijos studijų studijavimas, aukštesnis religingumas paveikia smerkiančias nuostatas savižudybių atžvilgiu, kokie yra tarpiniai kintamieji, ar katalikai religijos studentai išties labiau gilinasi į savižudybių problematiką, mažiau stigmatizuoja ir labiau nori padėti žmonėms, susiduriantiems su savižudybėmis. Šiems klausimams atsakyti reikalingi tolimesni tyrimai.

4.6 Praktinio rezultatų pritaikymo galimybės ir kryptys

Tyrimo rezultatai praktiškai gali būti pritaikyti šiais būdais:

1) Tyrime išryškėjo skirtingų religingumo dimensijų svarba savižudybės priimtinumui: stipresnis religingumas siejosi su mažesniu savižudybės priimtinumu. Atsižvelgiant į tyrimo rezultatus, teorinį kontekstą, išdėstytą įvade, ir kitus panašius tyrimus, galima svarstyti apie tai, kad religingumas yra svarbus nuostatas savižudybių atžvilgiu formuojantis veiksnys, taip pat, kad religingumas gali veikti kaip papildomas resursas krizių įveikai (Pargament, 2007; Saulaitis, 2001) ir kaip apsauginis veiksnys suicidinės rizikos kontekste. Kaip ir Kopacz su kolegomis (2014), kurie teigia, kad dvasinės gerovės stiprinimas turėtų būti įtraukiamas į savižudybių prevencijos ir intervencijos programas, remiantis dabartinio tyrimo rezultatais, galima teigti, kad religingumo ir dvasingumo įvairių aspektų stiprinimas, kalbėjimas apie šias temas, religinių bendruomenių švietimo ir paramos skatinimas gali būti reikšmingas ir turėtų būti įtraukiamas į programas, susijusias su savižudybių prevencija, intervencija ir postvencija;

2) Tyrimo rezultatai atskleidė, kad lietuviai religijos studentai, nors ir mato savižudybę kaip nepriimtinesnę (lyginant su kitų specialybių studentais), jos nesmerkia labiau. Smerkimas ir priimtinumas šioje imtyje nėra susijęs (o kitose yra). Tai reiškia, kad katalikybės formuojama nuostata savižudybių atžvilgiu nėra stigmatizuojanti ir priešingai, gali skatinti norą padėti, geriau suprasti žmones, susiduriančius su savižudybės problematika. Todėl religingi asmenys, religijos studentai ir religinės įstaigos gali būti svarbus resursas teikiant pagalbą žmonėms, susiduriantiems su savižudybės problema. Tuo tarpu, gautas savižudybės priimtinumo ir smerkimo ryšys kontrolinėje lietuvių imtyje įrodo, kad nuostatų savižudybių atžvilgiu formavimas, išgryninimas ir jų svarbos akcentavimas yra aktualus visuomenės švietimo srityje. Ypač svarbu skleisti informaciją apie skirtumą tarp savižudybės nepriimtimumo ir smerkimo, akcentuoti, kad nepriimtinumas gali būti asmeninį atsparumą, prasmės pagalba žmonėms, galvantiems apie savižudybę, skatinanti nuostata. O smerkimas yra stigmatizuojanti, nuo pagalbos siekimo elgesio apribojanti (Salander Renberg et al., 2008) nuostata.

IŠVADOS

1. Išpažįstama religija neturėjo reikšmės nuostatai apie savižudybės priimtinumą:

- ir lietuvių, ir turkų studentų stipresnis religingumas siejosi su nuostata, kad savižudybė atrodo mažiau priimtinas sprendimas;

- lietuviai katalikai religijos studentai ir turkai musulmonai religijos studentai pasižymėjo panašiu požiūriu į savižudybės priimtinumą. Jie savižudybę matė kaip mažiau priimtina lyginant su abiejų šalių kontrolinės grupės studentais.

2. Išpažįstama religija turėjo reikšmę nuostatai apie savižudybės smerkimą:

- stipresnis religingumas lietuvių studentų grupėje neturėjo reikšmės nuostatai apie savižudybės smerkimą, o turkų studentų grupėje siejosi su stipresniu savižudybės smerkimu;

- turkai musulmonai religijos studentai savižudybę smerkė labiau negu visų kitų tyrimo dalyvių grupių atstovai.

3. Išpažįstama religija buvo svarbi savižudybės priimtimumo ir savižudybės smerkimo ryšiui:

- lietuvių katalikų religijos studentų savižudybės priimtimumas nėra susijęs su savižudybės smerkimu, o visose kitose tyrimo dalyvių grupėse mažesnis savižudybės priimtimumas siejosi su aukštesniu savižudybės smerkimu.

LITERATŪRA

- Abdalati, H. (2011). *Žvilgsnis į islamą*. Leidinys išspausdintas Kataro Aukaf ir Islamo Reikalų Departamento lėšomis.
- Abrams, D., & Hogg, M. A. (2017). Twenty years of group processes and intergroup relations research: A review of past progress and future prospects. *Group Processes & Intergroup Relations*, 20 (5), 561-569. <https://doi.org/10.1177/1368430217709536>
- Ajzen, I., & Fishbein, M. (1977). Attitude-Behavior Relations : A Theoretical Analysis and Review of Empirical Research. *Psychological Bulletin*, 84 (5), 888–918.
- Ališauskienė, M. ir Samuilova, I. (2011). Modernizacija ir religija sovietinėje ir posovietinėje Lietuvoje. Kultūra ir visuomenė. *Socialinių tyrimų žurnalas*, 2 (3), 67-80.
- Anglin, D. M., Gabriel, K. O. S., & Kaslow, N. J. (2005). Suicide Acceptability and Religious Well-Being: A Comparative Analysis in African American Suicide Attempters and Non-Attempters. *Journal of Psychology and Theology*, 33(2), 140–150.
- Bakst, S. S., Braun, T., Zucker, I., Amitai, Z., & Shohat, T. (2016). The accuracy of suicide statistics: are true suicide deaths misclassified? *Social Psychiatry and Psychiatric Epidemiology*, 51 (1), 115-123.
- Balevičiūtė, K. ir Jociūtė, A. (2014). Atsakingo pranešimo apie savižudybes rekomendacijų raiška Lietuvos žiniasklaidoje. *Sveikatos politika ir valdymas*, 2 (7), 96-112. doi:10.13165/SPV-14-2-7-06
- Banziger, S., Janssen, J., & Scheepers, P. (2008). Praying in a Secularized Society: An Empirical Study of Praying Practices and Varieties. *The International Journal for the Psychology of Religion*, 18, 256. doi: 10.1080/10508610802117517
- Banziger, S., Van Uden, M., & Janssen, J. (2008). Praying and coping: The relation between varieties of praying and religious coping styles. *Mental Health, Religion & Culture*, 11 (1), 101-118. doi: <http://dx.doi.org/10.1080/13674670600748386>
- Boyd, K. A., & Chung, H. (2012). Opinions toward suicide: Cross-national evaluation of cultural and religious effects on individuals. *Social Science Research*, 41(6), 1565–1580. <https://doi.org/10.1016/j.ssresearch.2012.07.001>
- Bosworth, H. B., Park, K. S., McQuoid, D. R., Hays, J. C., & Steffens, D. C. (2003). The impact of religious practice and religious coping on geriatric depression. *International Journal of Geriatric Psychiatry*, 18(10), 905-914. doi: 10.1002/gps.945
- Blanton, P. G. (2011). The other mindful practice: centering prayer & psychotherapy. *Pastoral Psychology*, 60, 133-147. doi: 10.1007/s11089-010-0292-9
- Cohen, D., Yoon, D. P., & Johnston, B. (2009). Differentiating the Impact of Spiritual Experiences, Religious Practices, and Congregational Support on the Mental Health of Individuals With

- Heterogeneous Medical Disorders. *The International Journal for the Psychology of Religion*, 19, 121–138. DOI: 10.1080/10508610802711335
- Colucci, E., & Martin, G. (2008). Religion and spirituality along the suicidal path. *Suicide & Life-Threatening Behavior*, 38(2), 229–244. <https://doi.org/10.1521/suli.2008.38.2.229>
- Čekanavičius, V. ir Murauskas, G. (2004). *Statistika ir jos taikymai II*. Vilnius: TEV.
- Čekanavičius, V. ir Murauskas, G. (2009). *Statistika ir jos taikymai III*. Vilnius: TEV.
- Davis, K. A., & Epkins, C. C. (2009). Do Private Religious Practices Moderate the Relation Between Family Conflict and Preadolescents' Depression and Anxiety Symptoms? *Journal of Early Adolescence*, 29 (5), 693-717. doi: 10.1177/027243160832550
- Debnam, K., Holt, C. L., Clark, E. M., Roth, D. L., & Southward, P. (2012). Relationship between religious social support and general social support with health behaviors in a national sample of African Americans. *Journal of Behavioral Medicine*, 35 (2), 179-189. doi: 10.1007/s10865-011-9338-4
- Dy-liacco, G. S., Piedmont, R. L., Murray-swank, N. A., Rodgeron, T. E., & Sherman, M. F. (2009). Spirituality and Religiosity as Cross-Cultural Aspects of Human Experience. *Psychology of Religion and Spirituality*, 1 (1), 35–52. <https://doi.org/10.1037/a0014937>
- Doane, M. J., Elliott, M., & Dyrenforth, P. S. (2014). Extrinsic religious orientation and well-being: Is their negative association real or spurious? *Review of Religious Research*, 56(1), 45–60. <https://doi.org/10.1007/s13644-013-0137-y>
- Durkheim, E. (1999). *Elementarios religinio gyvenimo formos*. Vilnius: Vaga.
- Durkheim, E. (2002). *Savižudybė. Sociologinis etiudas*. Vilnius: Pradai
- El-Menouar, Y. (2014). The Five Dimensions of Muslim Religiosity . Results of an Empirical Study. *Method, Data, Analyses*, 8(1), 53–78. <https://doi.org/10.12758/mda.2014.003>
- Eskin, M. (2003). A cross-cultural investigation of the communication of suicidal intent in Swedish and Turkish adolescents. *Scandinavian Journal of Psychology*, 44, 1– 6. DOI: 10.1111/1467-9450.t01-1-00314
- Eskin, M. (2004). The effects of religious versus secular education on suicide ideation and suicidal attitudes in adolescents in Turkey. *Social Psychiatry and Psychiatric Epidemiology*, 39, 536-542. DOI 10.1007/s00127-004-0769-x
- Eskin, M., Kujan, O., Voracek, M., Shaheen, A., Carta, M. G., Sun, J. M., ... Tsuno, K. (2016). Cross-national comparisons of attitudes towards suicide and suicidal persons in university students from 12 countries. *Scandinavian Journal of Psychology*, (2008), 554–563. <https://doi.org/10.1111/sjop.12318>
- Eskin, M., Palova, E., & Krokavcova, M. (2014). Archives of Suicide Research Cross-Cultural Investigation Suicidal Behavior and Turkish High School Students: A Cross-Cultural. *Archives of Suicide Research*, 18 (1), 37–41. <https://doi.org/10.1080/13811118.2013.803448>

- Eskin, M., Voracek, M., & Stieger, S. (2010). A cross-cultural investigation of suicidal behavior and attitudes in Austrian and Turkish medical students. *Social Psychiatry and Psychiatric Epidemiology*, 46 (9), 813-823. <https://doi.org/10.1007/s00127-010-0254-7>
- Eskin, M., Voracek, M., Stieger, S., & Altinyazar, V. (2011). A cross-cultural investigation of suicidal behavior and attitudes in Austrian and Turkish medical students. *Social Psychiatry and Psychiatric Epidemiology*, 46(9), 813–823. <https://doi.org/10.1007/s00127-010-0254-7>
- Evers, A., Hagemester, C., & Hostmaelingen, A. (2013). EFPA Review Model for the description and evaluation of psychological and educational tests. *Brussels: European Federation of Psychology Associations.*
- Fazio, R. H. (1995). Attitudes as object-evaluation associations: Determinants, Consequences, and correlates of attitude accessibility. Paimta iš: <https://www.researchgate.net/publication/232544154>
- Field, A. (2013). *Discovering statistics using IBM SPSS statistics (4th edition)*. Los Angeles: SAGE
- Ferriss, A. L. (2002). Religion and the Quality of Life. *Journal of Happiness Studies*, 3, 199–215. <https://doi.org/10.1093/geronb/gbp028>
- Foo, X. Y., Mohd. Alwi, M. N., Ismail, S. I. F., Ibrahim, N., & Jamil Osman, Z. (2014). Religious Commitment, Attitudes Toward Suicide, and Suicidal Behaviors Among College Students of Different Ethnic and Religious Groups in Malaysia. *Journal of Religion and Health*, 53(3), 731–746. <https://doi.org/10.1007/s10943-012-9667-9>
- Francis, L. J. (2013). The association between suicidal ideation, explicit religion and implicit religion: An empirical enquiry among 13 to 15 year-old adolescents. *Implicit Religion*, 16(1), 93–109. <https://doi.org/10.1558/imre.v16i1.93>
- Francis, L. J., Elken, A., & Robbins, M. (2012). The Affective Dimension of Religion and Personal Happiness Among Students in Estonia. *Journal of Research on Christian Education*, 21(1), 84–90. <https://doi.org/10.1080/10656219.2012.658605>
- Francis, L., Ziebertz, H., & Lewis, C. (2003). The relationship between religion and happiness among German students. *Pastoral Psychology*, 51(4), 273–282. <https://doi.org/10.1023/A:1022529231234>
- Gailienė, D. (1998). *Jie neturėjo mirtį. Savižudybės Lietuvoje*. Vilnius: Tyto alba.
- Gailienė, D. (2004). Suicide in Lithuania during the years of 1990 to 2002. *Archives of Suicide Research: Official Journal of the International Academy for Suicide Research*, 8(4), 389–395. <https://doi.org/10.1080/13811110490476806>
- Gailienė, D. (2015). Savižudybės Lietuvoje. Sociokultūrinis kontekstas. Iš D. Gailienė (sud.) *Gyvenimas po lūžio. Kultūrinių traumų psichologiniai padariniai*. Vilnius: Eugrimas
- Galyner, I., Yaseen, Z. S., Briggs, J., & Hayashi, F. (2015). Attitudes of acceptability and lack of condemnation toward suicide may be predictive of post-discharge suicide attempts. *BMC Psychiatry*, 15 (87) 1–10. <https://doi.org/10.1186/s12888-015-0462-5>

- Gawronski, B. (2007). Editorial: attitudes can be measured! But what is an attitude? *Social Cognition*, 25 (5), 573-581. doi: <http://dx.doi.org/10.1521/soco.2007.25.5.573>
- Göyazdin, I. B. (2006). A religious administration to secure secularism: The presidency of religious affairs of the republic of Turkey. *Marburg Journal of Religion*, 11 (1), 1-8.
- Hills, P. R., & Francis, L. J. (2005). The relationships of religiosity and personality with suicidal ideation. *Mortality*, 10(4), 286–293. <https://doi.org/10.1080/13576270500321860>
- Hjelmeland, H. (2011). Cultural context is crucial in suicide research and prevention. *Crisis*, 32 (2), 61-64. doi: 10.1027/0227-5910/a000097
- Hjelmeland, H., Kinyanda, E., Knizek, B. L., Owens, V., Nordvik, H., & Svarva, K. (2006). A Discussion of the Value of Cross-Cultural Studies in Search of the Meaning (s) of Suicidal Behavior and the Methodological Challenges of Such Studies. *Archives of Suicide Research*, 10 (1), 15–27. <https://doi.org/10.1080/13811110500318257>
- Hoffman, S., & Marsiglia, F. F. (2014). The Impact of Religiosity on Suicidal Ideation Among Youth in Central Mexico. *Journal of Religion and Health*, 53(1), 255–266. <https://doi.org/10.1007/s10943-012-9654-1>
- Hui, W. K., & Fung, H. H. (2009). Mortality Anxiety as a Function of Intrinsic Religiosity and Perceived Purpose in Life. *Death Studies*, 33 (1), 30-50. DOI: 10.1080/07481180802494099
- Hung, G. C., Kwok, C., Sf, P., Gunnell, D., & Chen, Y. (2015). Predicting suicide in older adults – a community-based cohort study in Taipei City, Taiwan. *Journal of Affective Disorders*, 172, 165–170. <https://doi.org/10.1016/j.jad.2014.09.037>
- Ismail, N. A. H., & Tekke, M. (2016). The relations between Islam and secularism: The impact on social behavior in Turkey. *International Education Studies*, 9 (8), 66-74. doi:10.5539/ies.v9n8p66
- Ivtzan, I., Chan, C. P. L., Gardner, H. E., & Prashar, K. (2013). Linking Religion and Spirituality with Psychological Well-being: Examining Self-actualisation, Meaning in Life, and Personal Growth Initiative. *Journal of Religion and Health*, 52(3), 915–929. <https://doi.org/10.1007/s10943-011-9540-2>
- Yeşilada, B. a., & Noordijk, P. (2010). Changing Values in Turkey: Religiosity and Tolerance in Comparative Perspective. *Turkish Studies*, 11(1), 9–27. <https://doi.org/10.1080/14683841003746999>
- Jung, C. G. (1998). *Psichologija ir religija*. Vilnius: Aidai
- Kalkstein, S., & Tower, R. B. (2009). The Daily Spiritual Experiences Scale and Well-Being : Demographic Comparisons and Scale Validation with Older Jewish Adults and a Diverse Internet Sample. *Journal of Religion and Health*, 48, 402–417. <https://doi.org/10.1007/s10943-008-9203-0>
- YOUCAT Jaunimo katekizmas. (2011). Vilnius: „Katalikų pasaulio leidiniai”.
- Katalikų Bažnyčios katekizmas* (1996). Kaunas: Tarpdiecezinė katechetinės komisijos leidykla.
- Kyle, J. (2013). Spirituality: Its Role as a Mediating Protective Factor in Youth at Risk for Suicide.

- Journal of Spirituality in Mental Health*, 15(1), 47–67.
<https://doi.org/10.1080/19349637.2012.744620>
- Kline, R.B. (2011). *Principles and practice of structural equation modelling*. (3rd. Ed.). New York: Guilford Press
- Klimaitė, V. ir Geleželytė, O. (2015). Kaip sunku vėl pasitikėti. Nusivylimo išgyvenimai po artimojo savižudybės. Iš D. Gailienė (sud.) *Gyvenimas po lūžio. Kultūrinių traumų psichologiniai padariniai*. Vilnius: Eugrimas
- Koenig, H. G. (2012). Religion, Spirituality, and Health: The Research and Clinical Implications. *ISRN Psychiatry*, 2012, 1–33. <https://doi.org/10.5402/2012/278730>
- Koenig, H. G. (2013). Research on religion, spirituality, and mental health: a review. *ISRN Psychiatry*, 2013, 1–33. <https://doi.org/10.5402/2012/278730>
- Kopacz, M. S., Silver, E., & Bossarte, R. M. (2014). A Position Article for Applying Spirituality to Suicide Prevention. *Journal of Spirituality in Mental Health*, 16(2), 133–146. <https://doi.org/10.1080/19349637.2014.896856>
- Krause, N. (2009). Church-based social relationships and change in self-esteem over time. *Journal for the Scientific Study of Religion*, 48(4), 756–773. doi: <http://dx.doi.org/10.1111/j.1468-5906.2009.01477.x>
- Kucavičiūtė, A., Pileckaitė-markovienė, M., & Skruibis, P. (2013). Religinų ir nereliginų suaugusiųjų nuostatos dėl savižudybių ir vidinė darna. *Ugdymo psichologija*, (24), 46–55.
- Lašinskaitė, A. A. ir Kairys, A. (2017). *DUREL religingumo skalės lietuviškosios versijos kai kurie psichometriniai rodikliai*. Iš Jaunųjų mokslininkų psichologų konferencijos. JMPK pranešimų santraukų leidinys (p. 13). Vilnius: Vilniaus universiteto leidykla.
- Leenaars, A. A., Gailienė, D., Wenckstern, S., Leenaars, L., Trofimova, J., Petravičiūtė, I., & Park, B. (2014). Extreme traumatization and suicide notes from Lithuania: A thematic analysis. *Suicidology Online*, 5, 33-46.
- Lester, D. (2012). Spirituality and Religiosity As Predictors of Depression and Suicidal Ideation: an Exploratory Study. *Psychological Reports*, 110(1), 247–250. <https://doi.org/10.2466/02.12.PR0.110.1.247-250>
- Levin, J. (2012). Religion and positive well-being among Israeli and diaspora Jews: Findings from the World Values Survey. *Mental Health, Religion & Culture*, 15(7), 709–720. <https://doi.org/10.1080/13674676.2011.617002>
- Levin, J. (2014). Religion and Happiness Among Israeli Jews: Findings from the ISSP Religion III Survey. *Journal of Happiness Studies*, 15(3), 593–611. <https://doi.org/10.1007/s10902-013-9437-8>
- Lewis, C. A., & Cruise, S. M. (2006). Religion and happiness: Consensus, contradictions, comments and concerns. *Mental Health, Religion & Culture*, 9(3), 213–225.

<https://doi.org/10.1080/13694670600615276>

Lietuvos statistikos departamentas (2013). *Gyventojai pagal tautybę, gimtąją kalbą ir tikybą. Lietuvos Respublikos 2011 metų visuotinio gyventojų ir būstų surašymo rezultatai*. Paimta iš: https://osp.stat.gov.lt/documents/10180/217110/Gyv_kalba_tikyba.pdf/1d9dac9a-3d45-4798-93f5-941fed00503f

Liniauskaitė, A., Kairys, A., Urbanavičiūtė, I., Bagdonas, A., & Pakalniškienė, V. (2012). Suaugusiųjų psichologinės gerovės sąsajos su socialiniais ir demografiniais kintamaisiais. *Tiltai*, 3, 35–54.

Maselko, A. M., & Kubzansky, L. D. (2006). Gender differences in religious practices , spiritual experiences and health : Results from the US General Social Survey. *Social Science and Medicine*, 62 (11), 2848–2860. <https://doi.org/10.1016/j.socscimed.2005.11.008>

Masters, K. S., Carey, K. B., Maisto, S. a., Caldwell, P. E., Wolfe, T. V., Hackney, H. L., ... Himawan, L. (2009). Psychometric Examination of the Brief Multidimensional Measure of Religiousness/Spirituality Among College Students. *International Journal for the Psychology of Religion*, 19(2), 106–120. <https://doi.org/10.1080/10508610802711194>

Mockus, A. (2007) *Religijos studentų nuostatos savižudybių atžvilgiu: katalikų ir musulmonų palyginimas*. (Magistro darbas). Vilnius: Vilniaus universitetas.

Murphy, P E., Ciarrochi, J. W., Piedmont, R. L., Cheston, S., Peyrot, M., & Fitchett, G. (2000) The relation of religious belief and practices, depression, and hopelessness in persons with clinical depression. *Journal of Consulting and Clinical Psychology*, 68 (6), 1102-1106. doi: 10.1037//0022-006X.68.6.1102

Osafo, J., Knizek, B. L., Akotia, C. S., & Hjelmeland, H. (2013). Influence of Religious Factors on Attitudes Towards Suicidal Behaviour in Ghana. *Journal of Religion and Health*, 52(2), 488–504. <https://doi.org/10.1007/s10943-011-9487-3>

Pallant, Julie. (2010). *SPSS survival manual : a step by step guide to data analysis using SPSS*. Maidenhead :Open University Press/McGraw-Hill

Pargament, K. I. (1999). Meaning in: multidimensional measurement of religiousness/spirituality for use in health research: m report of the Fetzer Institute/National Institute on Aging Working Group. *Kalamazoo, Mich: John E. Fetzer Institute*. Gauta iš: <http://scholar.google.com/scholar?hl=en&btnG=Search&q=intitle:Multidimensional+measurement+of+religiousness/spirituality+of+use+in+health+research:+a+report+of+the+Fetzer+Institute+on+aging+working+group.#0>

Peck, S. M. (2004). *Nepramintuoju taku. Naujoji meilės, tradicinių vertybių ir dvasinio tobulėjimo psichologija*. Vilnius: Lietuvos etninių grupių moterų verslininkų draugija

- Piedmont, R. L. (2007). Cross-cultural generalizability of the Spiritual Transcendence Scale to the Philippines: Spirituality as a human universal. *Mental Health, Religion & Culture*, 10 (2), 89-107. DOI: 10.1080/13694670500275494
- Piedmont, R. L., & Leach, M. M. (2002). Cross-Cultural Generalizability of the Spiritual Transcendence Scale in India. *American Behavioral Scientist*, 45 (12), 1888-1901. DOI: 10.1177/0002764202045012011
- Salander Renberg, E. S., Hjelmeland, H., & Kuposov, R. (2008). Building models for the relationship between attitudes toward suicide and suicidal behavior: based on data from general population surveys in Sweden, Norway, and Russia. *Suicide and Life-Threatening Behavior*, 38(6), 661–75. <https://doi.org/10.1521/suli.2008.38.6.661>
- Salander Renberg, E. S., & Jacobsson, L. (2003). Development of a Questionnaire on Attitudes Towards Suicide (ATTS) and Its Application in a Swedish Population. *Suicide and Life-Threatening Behavior*, 33(1), 52-64.
- Saldukaitytė, J. (2013). Etinė metafizikos prasmė ir komunikacija kitaip: E. Levinas. *Santalka: Filosofija, Komunikacija*, 21(1), 46–54. <https://doi.org/10.3846/cpc.2013.05>
- Saulaitis, A. (2001). Katalikų Bažnyčios požiūris į savižudybę ir savižudybių prevenciją. Iš D. Gailienė (sud.) *Savižudybių prevencijos idėjos*. Vilnius: Tyto alba.
- Schomerus, G., Evans-Lacko, S., Rüsch, N., Mojtabai, R., Angermeyer, M. C., & Thornicroft, G. (2014). Collective levels of stigma and national suicide rates in 25 European countries. *Epidemiology and Psychiatric Sciences*, doi:10.1017/S2045796014000109
- Senvaitytė, D. (2011). Kolektyvinio bulgarų ir lietuvių tapatumo bruožai: lyginamoji studentų požiūrio analizė. *Lituanistica*, 4 (86), 476–487. doi: <http://dx.doi.org/10.6001/lituanistica.v57i4.2178>
- Shafer, M. H. (2013). Coles ties, intercessory prayer, and optimism among American adults: locating God in the social support network. *Journal of the Schientific Study of Religion*, 52 (1), 35-56. doi: <http://dx.doi.org/10.1111/jssr.12010>
- Siegrist, M. (1996). Church Attendance, Denomination, and Suicide Ideology. *Journal of Social Psychology*. <https://doi.org/10.1080/00224545.1996.9714040>
- Sisask, M., Varnik, A., Kolves, K., Bertolote, J. M, Bolhari, J., Botega, N.J., et al. (2010). Is religiosity a protective factor against attempted suicide: a cross-cultural case-control study. *Archives of suicide research: official journal of the International Academy for Suicide Research*, 14(1), 44–55. doi:10.1080/13811110903479052
- Skruibis, P. (2016). *Psichologinės pagalbos gairės ketinantiems nusižudyti, mėginusiems nusižudyti ir nusižudžiusiųjų artimiesiems. Metodinė medžiaga studentams*. Vilnius: Vilniaus universiteto leidykla

- Skruibis, P., Dadašev, S. ir Geleželytė, O. (2015). Savižudiško elgesio stigma. Iš D. Gailienė (sud.) *Gyvenimas po lūžio. Kultūrinių traumų psichologiniai padariniai*. Vilnius: Eugrimas
- Skruibis, P., Gailiene, D., Hjelmeland, H., Fartacek, R., Knizek, B. L., Osvath, P., ... Rudolf, R. (2010). Attitudes towards suicide among regional politicians in Lithuania, Austria, Hungary, Norway and Sweden. *Suicidology Online, 1*, 79–87.
- Skruibis, P., Gailienė, D., & Labanauskaitė, L. (2008a). Nuostatų savižudybių atžilgiu klausimyno (ATTS) lietuviškoji versija. *Psichologija, (38)*, 84–99.
- Skruibis, P., Kazlauskas, E., & Gailienė, D. (2008b). Nevilties lygis, nuostatos savižudybių atpvilgiu ir suicidinė rizika. *Psichologija, 37*, 44–55.
- Specia, M., Carlson, L. E., Goodey, E., & Angen, M. (2000). A randomized, wait-list controlled clinical trial: the effect of a mindfulness meditation-based stress reduction program on mood and symptoms of stress in cancer outpatients. *Psychosomatic Medicine, 62*, 613-622.
- Stack, S. (2013). Religion & suicide acceptability. A review & extension. *Suicidology, 18* (1), 3-9.
- Stack, S., & Kposowa, A. J. (2008). The Association of Suicide Rates with Individual-Level Suicide Attitudes: A Cross-National Analysis. *Social Science Quarterly, 89*(1), 39-59.
- Stack, S., & Kposowa, A. J. (2011). Religion and Suicide Acceptability: A Cross-National Analysis. *Journal for the Scientific Study of Religion, 50*(2), 289–306. <https://doi.org/10.1111/j.1468-5906.2011.01568.x>
- Stack, S., & Kposowa, A. J. (2016). Culture and Suicide Acceptability: A Cross-National, Multilevel Analysis. *Sociological Quarterly, 57*(2), 282–303. <https://doi.org/10.1111/tsq.12109>
- Strukcinskiene, B., Andersson, R., & Janson, S. (2011). Suicide mortality trends in young people aged 15 to 19 years in Lithuania. *ACTA Paediatrica, 100*, 1476–1480. <https://doi.org/10.1111/j.1651-2227.2011.02347.x>
- Šadauskas, V. (2017). *Vyriškumo raiška? Bandymai nusižudyti Telšių (Žemaičių) vyskupijoje XIX a. antrojoje pusėje – XX a. pradžioje*. Vilnius: Lietuvos edukologijos universiteto leidykla
- Šeibokaitė, L. ir Genutytė, D. (2015). Savižudybes aprašančių straipsnių komentarų turinys: priešasčių ieškojimas, požiūris ir mitai. *Psichologija, 51*, 44 -57.
- Šliogeris, A. (2011). *Transcendencijos tyla*. Vilnius: Margi raštai.
- Taktak, S., Kumral, B., Unsal, A., Ozdes, T., Aliustaoglu, S., Yazici, Y. A., & Celik, S. (2015). Evidence for an association between suicide and religion: a 33-year retrospective autopsy analysis of suicide by hanging during the month of Ramadan in Istanbul. *Australian Journal of Forensic Sciences*, doi: 10.1080/00450618.2015.1034775
- Thune-Boylea, I. C., Stygall, J. A., Keshtgar, M. R., & Newman, S. P. (2006). Do religious/spiritual coping strategies affect illness adjustment in patients with cancer? A systematic review of the literature. *Social Science Medicine, 63* (1), 151-164. 10.1016/j.socscimed.2005.11.055

- Trochim, W.M., & Donnelly, J.P. (2006) *The Research Methods Knowledge Base*. 3rd Edition, Atomic Dog, Cincinnati, OH.
- Vatan, S., Gençöz, F., Walker, R., & Lester, D. (2010). Lay Theories of Suicide in Turkish and American Students Lay Theories of Suicide in Turkish and American Students. *Suicidology Online*, 1, 28-33.
- Webb, M., Charbonneau, A. M., McCann, R. A., & Gayle, K. R. (2011). Struggling and Enduring With God, Religious Support, and Recovery From Severe Mental Illness. *Clinical Psychology*, 67, 1161–1176. DOI: 10.1002/jclp.20838
- WHO (2016). Paimta iš: http://www.who.int/gho/mental_health/suicide_rates/en/
- WHOQOL SRPB group. (2006). A cross-cultural study of spirituality, religion, and personal beliefs as components of quality of life. *Social Science & Medicine*, 62, 1486–1497. doi:10.1016/j.socscimed.2005.08.001
- Word values survey Wave 6. (WVSW6) Results Turkey 2011. (2014). Paimta iš: <http://www.worldvaluessurvey.org/WVSDocumentationWV6.jsp>
- Zemaitiene, N., & Zaborskis, A. (2005). Suicidal tendencies and attitude towards freedom to choose suicide among Lithuanian schoolchildren: results from three cross-sectional studies in 1994, 1998, and 2002. *BMC Public Health*, 5, 83. <https://doi.org/10.1186/1471-2458-5-83>
- Zhao, J., Kong, F., & Wang, Y. (2013). The role of social support and self-esteem in the relationship between shyness and loneliness. *Personality and Individual Differences*, 54, 577-581. doi: <http://dx.doi.org/10.1016/j.paid.2012.11.003>
- Zinnbauer, B. J., Pargament, K. I., Cole, B., Rye, M. S., Butter, E. M., Belavich, T. G., ... Butter, E. M. (1997). Religion and spirituality: Unfuzzifying the fuzzy. *Journal for the Scientific Study of Religion*, 36(4), 549–564. <https://doi.org/10.2307/1387689>
- Zinnbauer, B. J., Pargament, K. I., & Scott, A. B. (1999). The Emerging Meanings of Religiousness and Spirituality: Problems and Prospects. *Journal of Personality*, 67(6), 890–919. <https://doi.org/10.1111/1467-6494.00077>
- Žiliukaitė, R. (2007). Vertybiniai pokyčiai Lietuvos visuomenėje: nuo tradicinių link sekuliarių-racionalių vertybių. *Sociologija. Mintis ir veiksmai*, 1 (19), 116-129.

PRIEDAI

1 priedas. ATTS tiriamosios faktorių analizės tikrinių reikšmių grafikas lietuvių imtyje

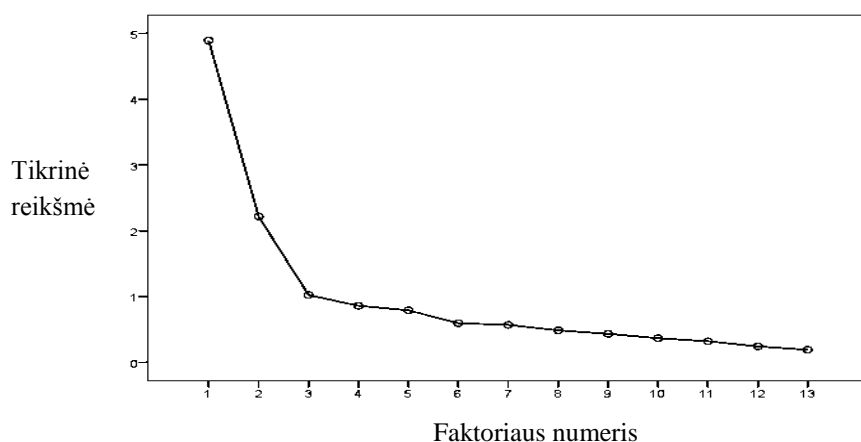

1 pav. Lietuviškosios ATTS versijos tikrinių reikšmių grafikas

2 priedas. ATTS tiriamosios faktorių analizės lietuvių imtyje rezultatai

21 lentelė. ATTS skalės tiriamosios faktorių analizės su Varimax sukiniu teiginių faktorių svoriai lietuvių imtyje

Teiginiai	Faktoriai	
	1 faktorius (Savižudybės priimtumas)	2 faktorius (Savižudybės smerkimas)
atts5 Savižudybė niekada negali būti pateisinama	-0,23	0,7
atts6 Savižudybė yra vienas iš blogiausių dalykų, kuriuos gali padaryti savo artimiesiems	<0,1	0,66
atts39 Jeigu kentėčiau nuo sunkios, nepagydomos ligos, aš norėčiau, kad man padėtų nusižudyti	0,88	<0,1
atts23 Aš galėčiau svarstyti galimybę atimti sau gyvybę, jeigu kentėčiau nuo sunkios, nepagydomos ligos	0,76	<0,1
atts32 Žmogus, kenčiantis nuo sunkios, nepagydomos ligos ir pareiškiantis norą mirti, turėtų gauti tokią pagalbą	0,79	<0,1
atts35Aš galiu suprasti, kai žmonės, kenčiantys nuo sunkios, nepagydomos ligos, nusižudo	0,71	-0,25
atts37Žmonės turi teisę atimti sau gyvybę	0,81	-0,19
atts8 Savižudybė yra priimtinas būdas nutraukti nepagydomą ligą	0,8	<0,1
atts19 Gali būti tokių situacijų, kur vienintelis priimtinas sprendimas yra savižudybė	0,71	<0,1
atts21 Savižudybė kartais gali atnešti palengvėjimą aplinkiniams	0,58	-0,12
atts16 Savižudybė yra tema, apie kurią geriau nekalbėti	<0,1	0,49
atts22Ypač sunku suprasti jaunų žmonių savižudybes, nes jie turi viską, dėl ko verta gyventi	<0,1	0,78
atts30 Apskritai, aš nesuprantu, kaip žmogus gali atimti sau gyvybę	-0,19	0,72

Pastaba. Paryškintu šriftu pažymėti didžiausi kintamojo faktorių svoriai. Kursyvu pažymėti teiginiai, kurių reikšmė yra priešinga faktoriaus reikšmei.

3 priedas. ATTS tiriamosios faktorių analizės tikrinių reikšmių grafikas turkų imtyje

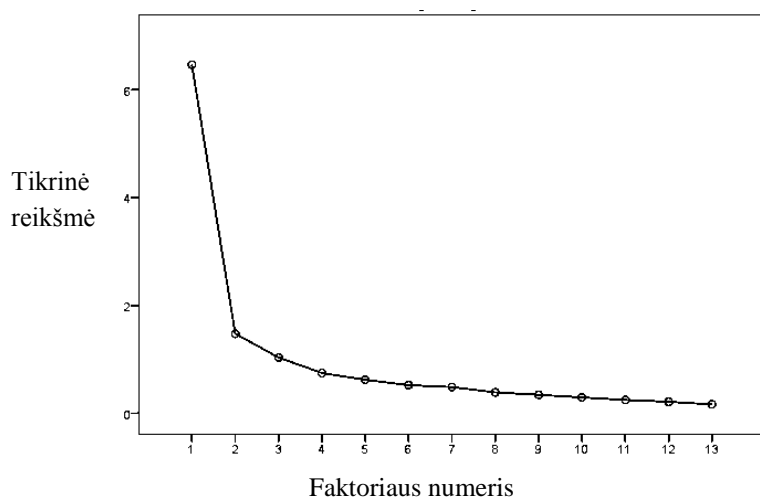

2 pav. Turkiškosios ATTS versijos tikrinių reikšmių grafikas

4 priedas. ATTS tiriamosios faktorių analizės turkų imtyje rezultatai

22 lentelė. ATTS skalės tiriamosios faktorių analizės su Varimax sukiniu teiginių svoriai turkų imtyje

Teiginiai	Faktoriai	
	1 faktorius (Savižudybės priimtumas)	2 faktorius (Savižudybės smerkimas)
atts5 Savižudybė niekada negali būti pateisinama	-0,46	0,66
atts6 Savižudybė yra vienas iš blogiausių dalykų, kuriuos gali padaryti savo artimiesiems	-0,34	0,7
atts39 Jeigu kentėčiau nuo sunkios, nepagydomos ligos, aš norėčiau, kad man padėtų nusižudyti	0,72	-0,39
atts23 Aš galėčiau svarstyti galimybę atimti sau gyvybę, jeigu kentėčiau nuo sunkios, nepagydomos ligos	0,75	-0,22
atts32 Žmogus, kenčiantis nuo sunkios, nepagydomos ligos ir pareiškiantis norą mirti, turėtų gauti tokią pagalbą	0,71	-0,37
atts35Aš galiu suprasti, kai žmonės, kenčiantys nuo sunkios, nepagydomos ligos, nusižudo	0,7	-0,4
atts37Žmonės turi teisę atimti sau gyvybę	0,66	-0,57
atts8 Savižudybė yra priimtinas būdas nutraukti nepagydomą ligą	0,74	<0,1
atts19 Gali būti tokių situacijų, kur vienintelis priimtinas sprendimas yra savižudybė	0,77	<0,1
atts21Savižudybė kartais gali atnešti palengvėjimą aplinkiniams	0,72	-0,28
atts16 Savižudybė yra tema, apie kurią geriau nekalbėti	<0,1	0,65
atts22Ypač sunku suprasti jaunų žmonių savižudybes, nes jie turi viską, dėl ko verta gyventi	<0,1	0,81
atts30 Apskritai, aš nesuprantu, kaip žmogus gali atimti sau gyvybę	-0,24	0,69

Pastaba. Paryškintu šriftu pažymėti didžiausi kintamojo faktorių svoriai. Kursyvu pažymėti teiginiai, kurių reikšmė yra priešinga faktoriaus reikšmei.

5 priedas. Lietuviškosios ATTS dviejų faktorių modelio versijos modelio grafinis vaizdas

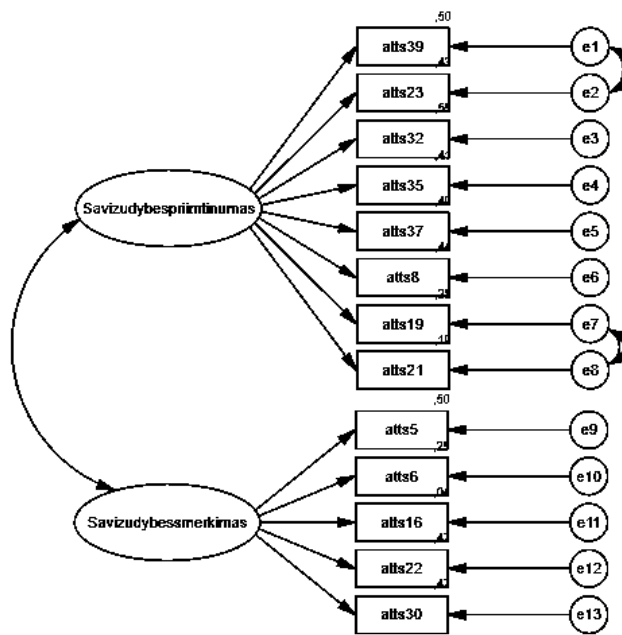

3 pav. Lietuviškosios ATTS dviejų faktorių modelio versijos modelis

6 priedas. Turkiškosios ATTS dviejų faktorių modelio versijos modelio grafinis vaizdas

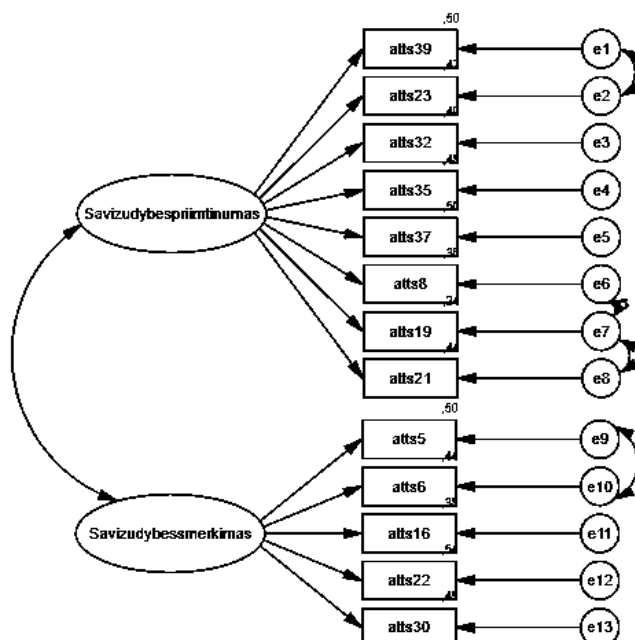

4 pav. Turkiškosios ATTS dviejų faktorių modelio versijos modelis

7 priedas. Lietuviškosios BMMRS versijos tikrinių reikšmių grafikas

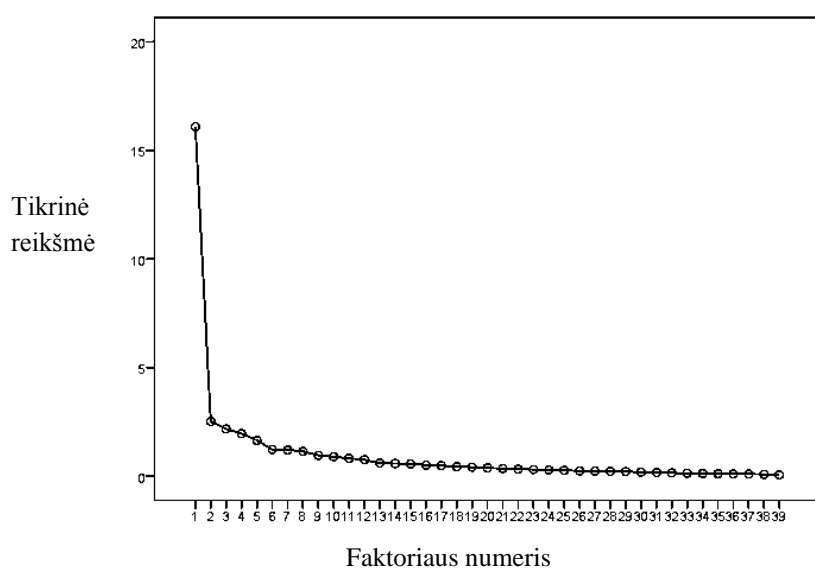

5 pav. Lietuviškosios BMMRS versijos tikrinių reikšmių grafikas

8 priedas. BMMRS lietuviškosios versijos tiriamosios faktorių analizės rezultatai

23 lentelė. BMMRS skalės tiriamosios faktorių analizės su Varimax sukiniu teiginių faktorių svoriai

Teiginiai	Faktoriai							
	1	2	3	4	5	6	7	8
1.Jaučiu Dievo buvimą	0,75	0,39	0,001	0,15	0,14	0,02	0,15	-0,14
2.Savo religijoje randu stiprybę ir paguodą	0,73	0,47	0,14	0,09	0,02	-	0,14	-0,01
3.Jaučiu gilią vidinę ramybę ar harmoniją	0,14	0,33	0,15	0,43	0,15	-0,21	0,05	-0,36
4.Trokštu būti arčiau Dievo ar vienybėje su juo	0,7	0,52	0,07	0,11	0,14	0,02	0,15	0,05
5.Jaučiu Dievo meilę man tiesiogiai arba veikiant per kitus	0,75	0,4	-0,01	0,18	0,15	-	0,12	-0,16
6.Aš esu dvasiškai sujudintas (-a) kūrinijos grožio	0,43	0,32	0,01	0,19	0,5	-0,04	-	0,03
7.Tikiu Dievu, kuris globoja mane.	0,89	0,23	0,07	0,09	0,04	-0,01	0,18	0,01
8.Jaučiu gilų atsakomybės jausmą mažinti skausmą ir kančią pasaulyje	0,1	0,11	-	0,51	0,31	0,07	0,35	0,17
9.Aš atleidžiu sau už dalykus, kuriuos padarau ne taip	0,22	0,14	0,12	0,71	-	0,01	-	-0,08
10.Atleidžiu tiems, kurie mane įskaudino	0,06	0,02	0,09	0,79	0,13	-0,05	0,17	0,001
11.Aš žinau, kad Dievas man atleidžia	0,81	0,19	0,11	0,12	0,09	0,05	0,2	-0,01
12.Kaip dažnai privačiai meldžiatės kitokiose vietose nei bažnyčia ar kiti maldos namai?	0,73	0,51	0,04	0,08	-	-0,03	0,1	0,09
13.Kaip dažnai Jūs medituojate, remdamasis savo religinėmis ar dvasinėmis tradicijomis?	0,34	0,62	0,02	0,28	0,22	0,03	0,01	0,05
14. Kaip dažnai žiūrite ar klausote religinių programų per televiziją, radiją, internetą?	0,4	0,75	0,07	0,12	0,08	-0,04	0,05	0,01
15.Kaip dažnai skaitote Bibliją ar kitokią religinę literatūrą?	0,38	0,83	0,04	0,13	0,07	-0,01	0,12	0,004
16.Kaip dažnai Jūsų namuose išsakomos maldos ar padėkos prieš valgį ar po jo?	0,3	0,67	0,09	0,01	-	-0,01	0,14	-0,02
17.Aš galvoju apie tai, kad mano gyvenimas yra didesnės dvasinės jėgos dalis.	0,59	0,15	0,01	0,14	0,56	0,04	0,17	-0,12

18.Aš bendradarbiauju su Dievu kaip su partneriu.	0,74	0,34	-0,04	0,13	0,24	-0,001	0,14	-0,08
19.Aš atsigręžiu į Dievą, kad gaučiau stiprybės, paramos ir pamokymo.	0,86	0,25	-0,01	0,13	0,09	0,04	0,14	0,12
20.Jaučiu, kad Dievas mane baudžia už mano nuodėmes ar dvasingumo stoką.	0,5	-0,24	0,02	-0,07	0,13	0,004	-0,02	0,49
21.Aš svarstau, ar Dievas mane apleido.	0,1	0,24	-0,02	0,03	-0,03	0,1	0,07	0,86
22.Aš bandau įprasminti situaciją ir nuspręsti, ką daryti nesiremdama (-s) Dievu.	-0,33	-0,27	0,01	-0,16	0,42	-0,07	-0,05	0,21
23.Kaip stipriai Jūsų religija įtraukta į stresinių situacijų supratimą ar įveikimą?	0,7	0,33	0,06	0,12	0,09	0,01	0,14	0,19
24.Jeigu susirgtumėte, kaip žmonės iš Jūsų religinės bendruomenės Jums padėtų?	0,32	0,24	0,14	0,07	-0,01	0,04	0,82	0,02
25.Jeigu turėtumėte problemų ar susidurtumėte su sudėtinga situacija, kiek paguodos žmonės iš Jūsų religinės bendruomenės norėtų Jums suteikti?	0,4	0,27	0,14	0,04	0,004	0,05	0,77	0,02
26.Kaip dažnai žmonės Jūsų religinėje bendruomenėje Jums kelia per daug reikalavimų?	0,02	0,01	-0,01	-0,04	0,02	0,92	0,04	0,07
27.Kaip dažnai žmonės iš Jūsų religinės bendruomenės kritikuoja Jus ir Jūsų veiksmus?	0,03	0,07	0,06	-0,02	-0,06	0,92	0,03	0,04
28.Labai stengiuosi laikytis savo religinių įsitikinimų visuose gyvenimo reikaluose.	0,09	0,07	0,91	0,05	0,07	0,01	0,05	-0,05
29.Kaip dažnai Jūs lankotės religinėse apeigose?	0,12	0,04	0,89	0,03	0,06	0,04	0,09	-0,06
30.Kaip dažnai įsitraukiate į kitas veiklas savo maldos vietoje, neskaitant religinių apeigų?	0,03	0,13	0,79	0,17	-0,15	0,01	0,05	0,08
31.Kaip stipriai apibūdintumėte save kaip religingą žmogų?	0,67	0,35	0,19	-0,01	0,17	0,01	0,08	0,11
32.Kaip stipriai apibūdintumėte save kaip dvasingą žmogų?	0,39	0,11	0,22	0,29	-0,25	-0,13	0,01	0,13
33.Mano gyvenimo įvykiai rutuliojasi pagal dievišką arba aukštesnės jėgos planą.	0,2	0,7	0,07	-0,03	0,08	0,06	0,13	-0,01
34.Aš turiu misijos arba pašaukimo jausmą savo gyvenime.	0,49	0,74	0,11	0,07	0,05	0,07	0,06	0,12

Pastaba. Paryškintu šriftu pažymėti didžiausi kintamojo faktorių svoriai.

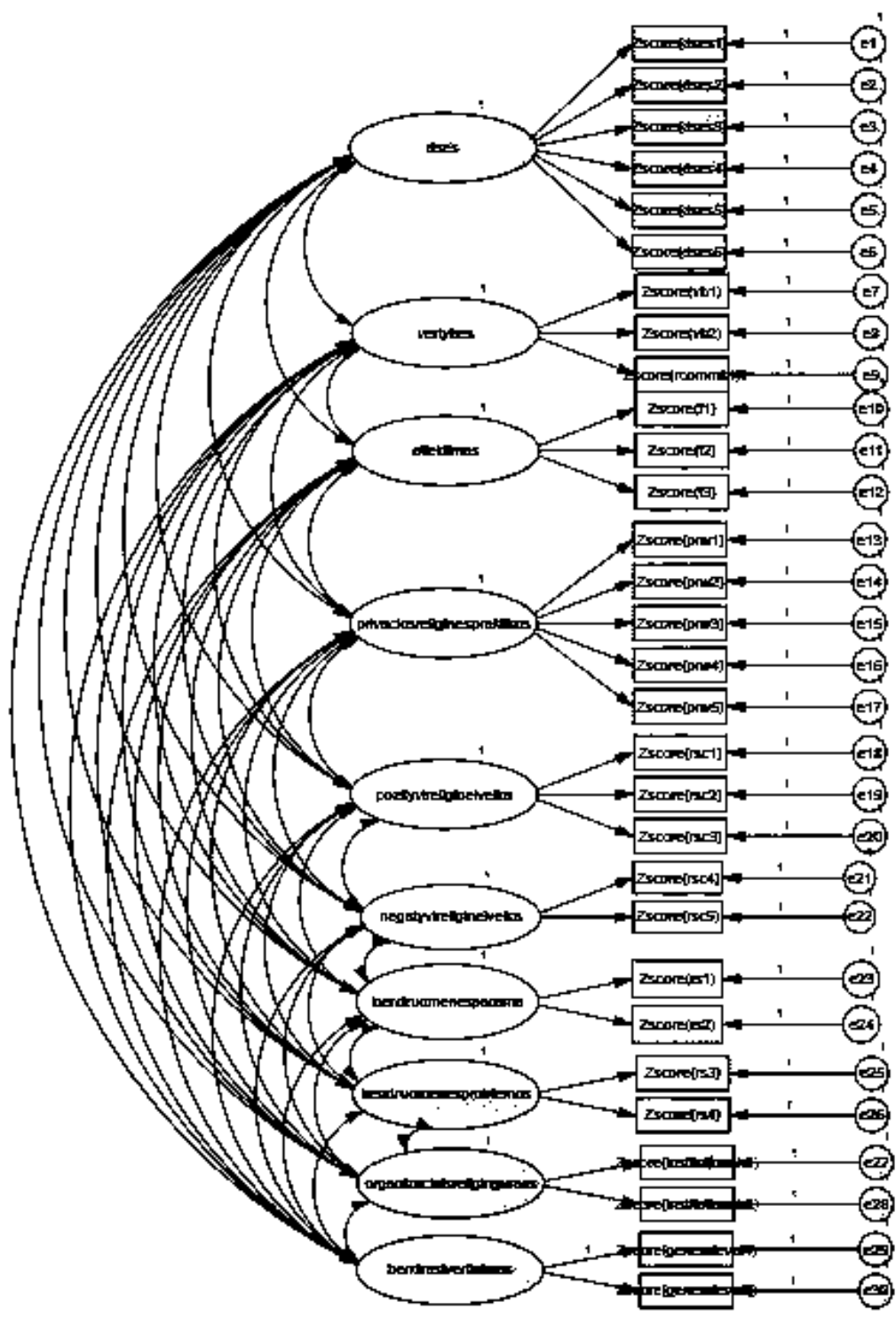

6 pav. Teorinis BMMRS modelis

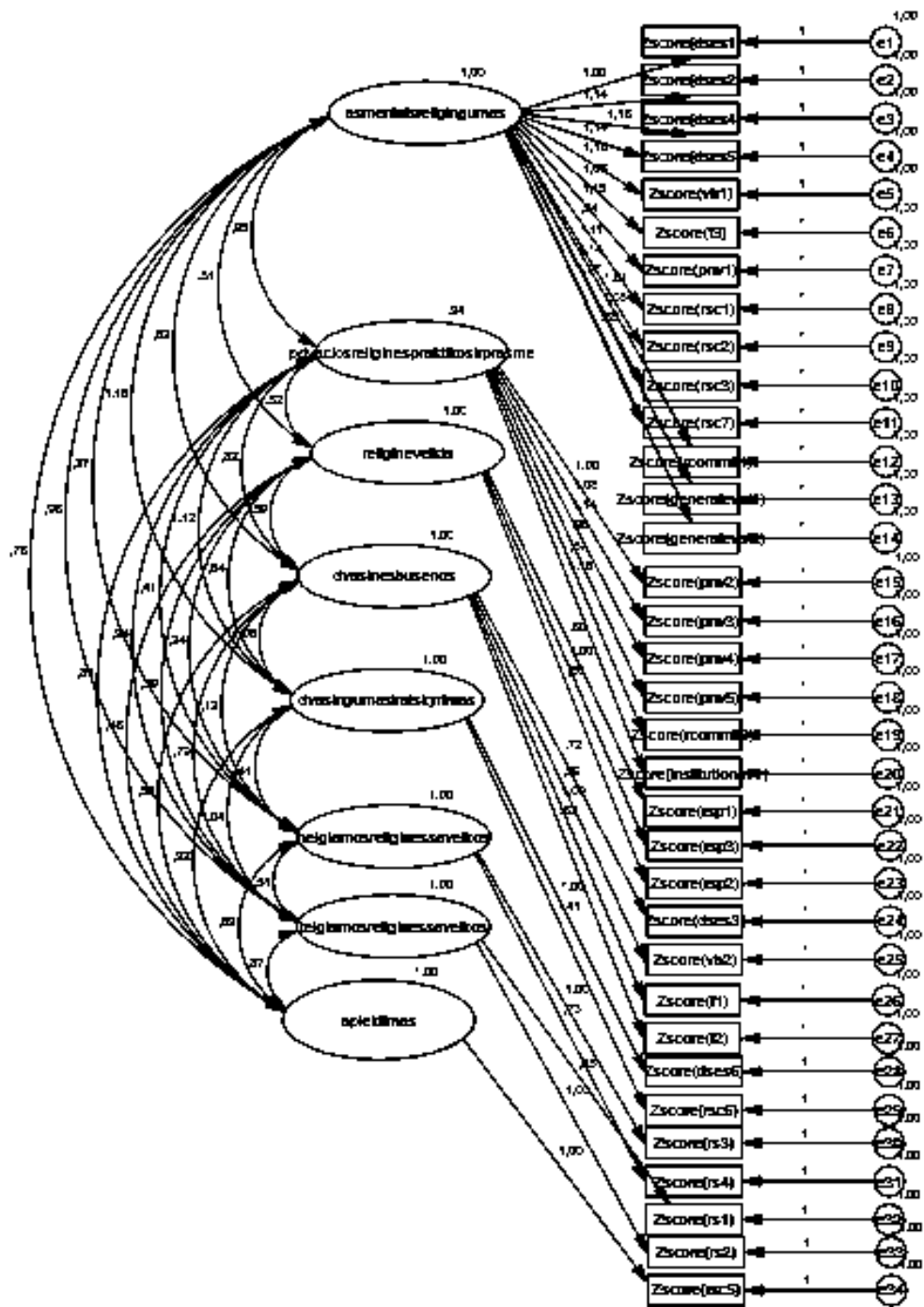

7 pav. Dabartinio tyrimo metu gautas BMMRS modelis

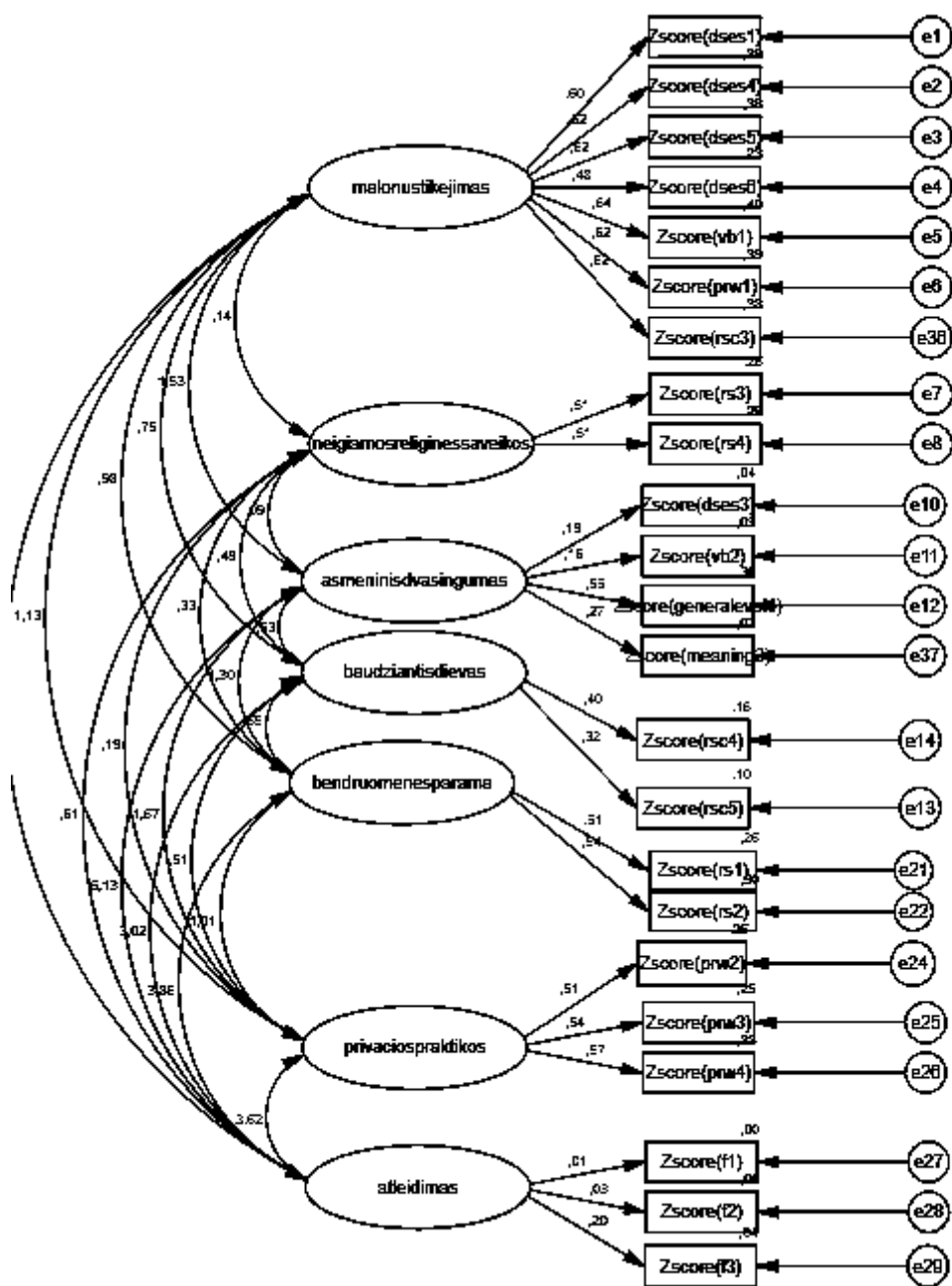

8 pav. Masters ir kolegų (2009) BMMRS modelis.

12 priedas. Tyrimo instrukcija, informacinis lapelis ir tyrimo anketa

„Gerbiama (-s) tyrimo dalyve (-i),

esu Vilniaus universiteto klinikinės psichologijos magistrantūros studentė Austėja Agnietė Čepulienė ir rašau baigiamąjį magistro darbą apie ryšį tarp religingumo ir nuostatų savižudybių atžvilgiu.

Tyrimo metu, kuris užtruks apie 30 minučių, Jūsų bus pašoma atsakyti į pateiktus klausimus. Klausimai apims Jūsų demografinius duomenis, Jūsų santykį su religija ir Jūsų požiūrį bei patyrimus, susijusius su savižudybe. Klausimai, susiję su savižudybe, kartais sukelia nemalonių minčių ir jausmų. Todėl po tyrimo galėsite gauti informacinį lapelį su informacija, kur kreiptis, jei kyla nemalonių išgyvenimų. Jeigu numanote, kad savižudybės tema Jums gali būti ypač nemaloni, tyrime nedalyvaukite.

Bet kuriuo metu (prieš tyrimą, vykstant jam arba po jo) galite nutraukti savo dalyvavimą. Jeigu nuspręsite nebedalyvauti jau gavę klausimų lapus arba jau užpildę juos, grąžinkite tyrimo medžiagą man – ji bus sunaikinama prie Jūsų akių.

Šiame tyrime užtikrinamas Jūsų atsakymų anonimiškumas.

Iš anksto dėkoju už pagalbą ir bendradarbiavimą.

Pagarbiai,

Austėja Agnietė Čepulienė

Kontaktai: austejala@gmail.com; darbo vadovas doc. Paulius Skruibis paulius.skruibis@fsf.vu.lt

Ačiū, kad dalyvavote tyrime, kuriuo siekiama išsiaiškinti, kaip religingumas susijęs su nuostatomis savižudybių atžvilgiu. Kilus klausimams apie tyrimą arba emociniams išgyvenimams, kuriais norisi pasidalinti, galite parašyti man elektroniniu paštu austejala@gmail.com arba mano magistro darbo vadovui doc. Pauliui Skruibiui elektroniniu paštu paulius.skruibis@fsf.vu.lt. Taip pat galite pasinaudoti apačioje pateikta informacija apie nemokamą emocinę paramą telefonu ir internetu.

Emocinė parama telefonu ir internetu:

Emocinės paramos tarnyba	Telefono numeris	Darbo laikas	Adresas	Darbo laikas
„Jaunimo linija“ Budi savanoriai konsultantai	8 800 28888	I-VII visą parą	Registruotis ir rašyti svetainėje: http://www.jaunimolinija.lt/internetas	Atsako per dvi dienas
„Vilties linija“ Budi profesionalai, savanoriai konsultantai	116 123	I-VII visą parą	Rašyti svetainėje: http://paklausk.kpsc.lt/contact.php arba vilties.linija@gmail.com	Atsako per tris darbo dienas

Kasdieniai dvasiniai išgyvenimai

Toliau pateiktais klausimais siekiama išsiaiškinti apie galimus dvasinius išgyvenimus. Prie kiekvieno klausimo prašome pažymėti vieną labiausiai Jums tinkantį atsakymą. Klausimuose, kuriuose prašoma atsakymą įrašyti, įrašykite atsakymą tam skirtoje vietoje.

<i>Kaip stipriai gali teigti, kad patiri šiuos išgyvenimus:</i>	
<p>1. Jaučiu Dievo buvimą: 1– Daug kartų per dieną 2 – Kasdien 3– Dažnai 4– Kai kuriomis dienomis 5 – Kartais 6– Niekada arba beveik niekada</p>	<p>2. Savo religijoje randu stiprybę ir paguodą: 1– Daug kartų per dieną 2 – Kasdien 3– Dažnai 4– Kai kuriomis dienomis 5 – Kartais 6– Niekada arba beveik niekada</p>
<p>3. Jaučiu gilią vidinę ramybę ar harmoniją: 1– Daug kartų per dieną 2 – Kasdien 3– Dažnai 4– Kai kuriomis dienomis 5 – Kartais 6– Niekada arba beveik niekada</p>	<p>4. Trokštu būti arčiau Dievo ar vienybėje su juo: 1– Daug kartų per dieną 2 – Kasdien 3– Dažnai 4– Kai kuriomis dienomis 5 – Kartais 6– Niekada arba beveik niekada</p>
<p>5. Jaučiu Dievo meilę man tiesiogiai arba veikiant per kitus 1– Daug kartų per dieną 2 – Kasdien 3– Dažnai 4– Kai kuriomis dienomis 5 – Kartais 6 – Niekada arba beveik niekada</p>	<p>6. Aš esu dvasiškai sujudintas (-a) kūrinių grožio. 1– Daug kartų per dieną 2 – Kasdien 3– Dažnai 4– Kai kuriomis dienomis 5 – Kartais 6– Niekada arba beveik niekada</p>
<p>7. Tikiu Dievu, kuris globoja mane. 1 – Visiškai sutinku 2 - Sutinku 3 - Nesutinku 4 – Visiškai nesutinku</p>	<p>8. Jaučiu gilų atsakomybės jausmą mažinti skausmą ir kančią pasaulyje 1 – Visiškai sutinku 2 - Sutinku 3 - Nesutinku 4 – Visiškai nesutinku</p>
<i>Dėl savo religinių ar dvasinių įsitikinimų:</i>	
<p>9. Aš atleidžiu sau už dalykus, kuriuos padarau ne taip 1 - Visada arba beveik visada 2 - Dažnai 3 - Retai 4 – Niekada</p>	<p>10. Atleidžiu tiems, kurie mane įskaudino 1 - Visada arba beveik visada 2 - Dažnai 3 - Retai 4 – Niekada</p>
<p>11. Aš žinau, kad Dievas man atleidžia 1 - Visada arba beveik visada 2 - Dažnai 3 - Retai 4 – Niekada</p>	<p>12. Kaip dažnai privačiai meldžiatės kitokiose vietose nei bažnyčia ar kiti maldos namai? 1 - Daugiau nei vieną kartą per dieną 2 – Kartą per dieną 3 – Kelis kartus per savaitę 4 – Kartą per savaitę 5 – Kelis kartus per mėnesį 6 – Kartą per mėnesį 7 – Rečiau nei kartą per mėnesį 8 – Niekada</p>
<p>13. Kaip dažnai Jūs medituojate, remdamasis savo religinėmis ar dvasinėmis tradicijomis? 1 - Daugiau nei vieną kartą per dieną 2 – Kartą per dieną 3 – Kelis kartus per savaitę 4 – Kartą per savaitę 5 – Kelis kartus per mėnesį 6 – Kartą per mėnesį 7 – Rečiau nei kartą per mėnesį 8 – Niekada</p>	<p>14. Kaip dažnai žiūrite ar klausote religinių programų per televiziją, radiją, internetą? 1 - Daugiau nei vieną kartą per dieną 2 – Kartą per dieną 3 – Kelis kartus per savaitę 4 – Kartą per savaitę 5 – Kelis kartus per mėnesį 6 – Kartą per mėnesį 7 – Rečiau nei kartą per mėnesį 8 – Niekada</p>

<p>15. Kaip dažnai skaitote Bibliją ar kitokią religinę literatūrą?</p> <p>1 - Daugiau nei vieną kartą per dieną 2 – Kartą per dieną 3 – Kelis kartus per savaitę 4 – Kartą per savaitę 5 – Kelis kartus per mėnesį 6 – Kartą per mėnesį 7 – Rečiau nei kartą per mėnesį 8 – Niekada</p>	<p>16. Kaip dažnai Jūsų namuose išsakomos maldos ar padėkos prieš valgį ar po jo?</p> <p>1 – Kiekvieno valgio metu 2 - Kartą per dieną 3 - Bent kartą per savaitę 4 - Tik ypatingomis progomis 5 – Niekada</p>
<p><i>Pagalvokite apie tai, kaip stengiatės suprasti ir spręsti svarbiausias Jūsų gyvenime kylančias problemas. Kiek toliau pateikti teiginiai susiję su jūsų įveikos būdais:</i></p>	
<p>17. Aš galvoju apie tai, kad mano gyvenimas yra didesnės dvasinės jėgos dalis.</p> <p>1 – Daug 2 - Pakankamai 3 – Šiek tiek 4 - Nė kiek</p>	<p>18. Aš bendradarbiauju su Dievu kaip su partneriu.</p> <p>1 – Daug 2 - Pakankamai 3 – Šiek tiek 4 - Nė kiek</p>
<p>19. Aš atsigrežiu į Dievą, kad gaučiau stiprybės, paramos ir pamokymo.</p> <p>1 - Daug 2 - Pakankamai 3 – Šiek tiek 4 – Nė kiek</p>	<p>20. Jaučiu, kad Dievas mane baudžia už mano nuodėmes ar dvasingumo stoką.</p> <p>1 - Daug 2 - Pakankamai 3 – Šiek tiek 4 – Nė kiek</p>
<p>21. Aš svarstau, ar Dievas mane apleido.</p> <p>1 - Daug 2 - Pakankamai 3 – Šiek tiek 4 – Nė kiek</p>	<p>22. Aš bandau įprasminti situaciją ir nuspręsti, ką daryti nesiremdama (-s) Dievu.</p> <p>1 - Daug 2 - Pakankamai 3 – Šiek tiek 4 – Nė kiek</p>
<p>23. Kaip stipriai Jūsų religija įtraukta į stresinių situacijų supratimą ar įveikimą?</p> <p>1 - Labai įtraukta 2 - Šiek tiek įtraukta 3 - Nelabai įtraukta 4 - Visai neįtraukta</p>	
<p><i>Šiais klausimais siekiama išsiaiškinti kiek Jūsų religinės bendruomenės žmonės galėtų suteikti Jums pagalbą, jei jos prireiktų ateityje.</i></p>	
<p>24. Jeigu susirgtumėte, kaip žmonės iš Jūsų religinės bendruomenės Jums padėtų?</p> <p>1 - Daug 2 - Pakankamai 3 – Šiek tiek 4 – Nė kiek</p>	<p>25. Jeigu turėtumėte problemų ar susidurtumėte su sudėtinga situacija, kiek paguodos žmonės iš Jūsų religinės bendruomenės norėtų Jums suteikti?</p> <p>1 - Daug 2 - Pakankamai 3 – Šiek tiek 4 – Nė kiek</p>
<p><i>Kartais kontaktas su kitais ne visada būna malonus</i></p>	
<p>26. Kaip dažnai žmonės Jūsų religinėje bendruomenėje Jums kelia per daug reikalavimų?</p> <p>1 - Labai dažnai 2 – Gana dažnai 3 - Kartais 4 – Niekada</p>	<p>27. Kaip dažnai žmonės iš Jūsų religinės bendruomenės kritikuoja Jus ir Jūsų veiksmus?</p> <p>1 - Labai dažnai 2 – Gana dažnai 3 - Kartais 4 – Niekada</p>
<p>28. Ar kada nors turėjote religinių ar dvasinių išgyvenimų, kurie pakeitė Jūsų gyvenimą? <i>(Apibraukite tinkamą atsakymą)</i></p> <p>Ne Taip Jei taip: Kiek metų Jums buvo, kai šis išgyvenimas įvyko? <i>(Irašykite)</i> _____</p>	<p>29. Ar Jūs kažkada išgyvenote reikšmingą Jūsų tikėjimo sustiprėjimą? <i>(Apibraukite tinkamą atsakymą)</i></p> <p>Ne Taip Jei taip: Kiek metų Jums buvo, kai tai įvyko? <i>(Irašykite)</i> _____</p>

<p>30. Ar Jūs kažkada išgyvenote reikšmingą Jūsų tikėjimo susilpnėjimą? <i>(Apibraukite tinkamą atsakymą)</i></p> <p>Ne Taip</p> <p>Jei taip: Kiek Jums buvo metų, kai tai nutiko? <i>(Irašykite)</i> _____</p>	<p>31. Labai stengiuosi laikytis savo religinių įsitikinimų visuose gyvenimo reikaluose.</p> <p>1 - Visiškai sutinku 2 - Sutinku 3 - Nesutinku 4 – Visiškai nesutinku</p>
<p>32. Koks maždaug vidutinis Jūsų šeimos mėnesinis įnašas buvo parapijai ar religijos tikslais per praėjusius metus? <i>(Irašykite)</i></p> <p>EUR _____ Arba EUR _____</p> <p>įnašas per metus _____ įnašas per mėnesį _____</p>	
<p>33. Jūsų įprastos savaitės metu, kiek valandų Jūs praleidžiate Jūsų bažnyčios veiklose arba veiklose, kurias atliekate dėl religinių ar dvasinių priežasčių? <i>(Irašykite)</i> _____</p>	
<p>34. Kaip dažnai Jūs lankotės religinėse apeigose?</p> <p>1 - Dažniau nei kartą per savaitę 2 - Kiekvieną savaitę ar dažniau 3 - Kartą ar du per mėnesį 4 - Kartą per mėnesį ar panašiai tiek 5 - Kartą ar du per metus 6 – Niekada</p>	<p>35. Kaip dažnai įsitraukiate į kitas veiklas savo maldos vietoje, neskaitant religinių apeigų?</p> <p>1 - Dažniau nei kartą per savaitę 2 - Kiekvieną savaitę ar dažniau 3 - Kartą ar du per mėnesį 4 - Kartą per mėnesį ar panašiai tiek 5 - Kartą ar du per metus 6 – Niekada</p>
<p>36. Kokiai religijai šiuo metu save priskiriate? <i>(Irašykite)</i></p> <p>_____</p> <p>Kokia specifinė šaka (denominacija) tai yra? <i>(Irašykite)</i></p> <p>_____</p>	
<p>37. Kaip stipriai apibūdintumėte save kaip religingą žmogų?</p> <p>1 - Labai religingas 2 - Vidutiniškai religingas 3 – Šiek tiek religingas 4 – Visiškai nereligingas</p>	<p>38. Kaip stipriai apibūdintumėte save kaip dvasingą žmogų?</p> <p>1 - Labai dvasingas 2 - Vidutiniškai dvasingas 3 – Šiek tiek dvasingas 4 – Visiškai nedvasingas</p>
<p>39. Mano gyvenimo įvykiai rutuliojasi pagal dievišką arba aukštesnės jėgos planą.</p> <p>1 – Visiškai sutinku 2 – Sutinku 3 – Nesutinku 4 – Visiškai nesutinku</p>	<p>40. Aš turiu misijos arba pašaukimo jausmą savo gyvenime.</p> <p>1 – Visiškai sutinku 2 – Sutinku 3 – Nesutinku 4 – Visiškai nesutinku</p>
<p>41. Kaip dažnai lankotės bažnyčioje ar kituose religiniuose susirinkimuose?</p> <p>1. Dažniau nei kartą per savaitę 2. Kartą per savaitę 3. Kelis kartus per mėnesį 4. Kelis kartus per metus 5. Kartą per metus ar rečiau 6. Niekada</p>	<p>42. Kaip dažnai skiriate laiko asmeninei religinei veiklai, pvz. maldai, meditacijai ar Biblijos studijavimui?</p> <p>1. Daugiau nei kartą per dieną 2. Kiekvieną dieną 3. Du ar daugiau kartų per savaitę 4. Kartą per savaitę 5. Kelis kartus per mėnesį 6. Retai arba niekada</p>
<p>43. Savo gyvenime patiriu Aukštesnės Jėgos (pavyzdžiui Dievo) buvimą.</p> <p>1. Visiškai sutinku 2. Iš dalies sutinku 3. Nesu tikras/-a 4. Esu linkęs/linkusi nesutikti 5. Visiškai nesutinku</p>	<p>44. Mano religiniai įsitikinimai yra viso mano požiūrio į gyvenimą pagrindas.</p> <p>1. Visiškai sutinku 2. Iš dalies sutinku 3. Nesu tikras/-a 4. Esu linkęs/linkusi nesutikti 5. Visiškai nesutinku</p>
<p>45. Visomis jėgomis stengiuosi savo religiniais principais vadovautis ir kitose gyvenimo sferose.</p> <p>1. Visiškai sutinku 2. Iš dalies sutinku 3. Nesu tikras/-a 4. Esu linkęs/linkusi nesutikti 5. Visiškai nesutinku</p>	<p>46. Kokioje aukštojoje mokykloje studijuojate? <i>(Irašykite)</i></p> <p>_____</p> <p>47. Jūsų studijų programos pavadinimas <i>(įrašykite)</i>:</p> <p>_____</p>

Verskite toliau ir atsakykite į antrąją anketos dalį apie Jūsų nuostatas į savižudybę.

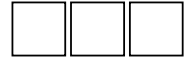

ATTS

Attitudes towards suicide

Nuostatų savižudybių atžvilgiu klausimynas

Umeå Universitet

Psichiatrijos katedra

Ellinor Salander Renberg, Lars Jacobsson

Vilniaus Universitet

Klinikinės ir organizacijų psichologijos katedra

Danutė Gailienė, Paulius Skruibis

Sąlytis su savižudybės problema

Pateikiame keletą klausimų apie tai, kiek jums tenka susidurti su savižudybės problema savo aplinkoje. Prašome kryžiuoku pažymėti tinkamą variantą (N = neturiu).

1. Ar kas nors iš žemiau išvardintų žmonių yra...

	<i>mėginęs nusiziudyti</i>				<i>kalbėjęs apie savižudybę, planavęs nusiziudyti arba grasinęs nusiziudyti</i>			
	Niekada	Kažkada	Dažnai	N	Niekada	Kažkada	Dažnai	N
Jūsų šeimoje;								
Tėvas/mama	<input type="checkbox"/>	<input type="checkbox"/>	<input type="checkbox"/>	<input type="checkbox"/>	<input type="checkbox"/>	<input type="checkbox"/>	<input type="checkbox"/>	<input type="checkbox"/>
Brolis/sesuo	<input type="checkbox"/>	<input type="checkbox"/>	<input type="checkbox"/>	<input type="checkbox"/>	<input type="checkbox"/>	<input type="checkbox"/>	<input type="checkbox"/>	<input type="checkbox"/>
Vaikas	<input type="checkbox"/>	<input type="checkbox"/>	<input type="checkbox"/>	<input type="checkbox"/>	<input type="checkbox"/>	<input type="checkbox"/>	<input type="checkbox"/>	<input type="checkbox"/>
Partneris (sugyventinis, sutuoktinis, vaikas/mergina)	<input type="checkbox"/>	<input type="checkbox"/>	<input type="checkbox"/>	<input type="checkbox"/>	<input type="checkbox"/>	<input type="checkbox"/>	<input type="checkbox"/>	<input type="checkbox"/>
Kiti;								
Kiti giminaičiai	<input type="checkbox"/>	<input type="checkbox"/>	<input type="checkbox"/>	<input type="checkbox"/>	<input type="checkbox"/>	<input type="checkbox"/>	<input type="checkbox"/>	<input type="checkbox"/>
Draugai	<input type="checkbox"/>	<input type="checkbox"/>	<input type="checkbox"/>	<input type="checkbox"/>	<input type="checkbox"/>	<input type="checkbox"/>	<input type="checkbox"/>	<input type="checkbox"/>
Bendradarbiai/bendramoksliai	<input type="checkbox"/>	<input type="checkbox"/>	<input type="checkbox"/>	<input type="checkbox"/>	<input type="checkbox"/>	<input type="checkbox"/>	<input type="checkbox"/>	<input type="checkbox"/>
Kiti	<input type="checkbox"/>	<input type="checkbox"/>	<input type="checkbox"/>	<input type="checkbox"/>	<input type="checkbox"/>	<input type="checkbox"/>	<input type="checkbox"/>	<input type="checkbox"/>

2. Ar savo artimiausioje aplinkoje žinote ką nors, kas šiuo metu galvotų apie savižudybę?

	Taip	Ne	N
Jūsų šeimoje;			
Tėvas/mama	<input type="checkbox"/>	<input type="checkbox"/>	<input type="checkbox"/>
Brolis/sesuo	<input type="checkbox"/>	<input type="checkbox"/>	<input type="checkbox"/>
Vaikas	<input type="checkbox"/>	<input type="checkbox"/>	<input type="checkbox"/>
Partneris (sugyventinis, sutuoktinis, vaikas/mergina)	<input type="checkbox"/>	<input type="checkbox"/>	<input type="checkbox"/>
Kiti;			
Kiti giminaičiai	<input type="checkbox"/>	<input type="checkbox"/>	<input type="checkbox"/>
Draugai	<input type="checkbox"/>	<input type="checkbox"/>	<input type="checkbox"/>
Bendradarbiai/bendramoksliai	<input type="checkbox"/>	<input type="checkbox"/>	<input type="checkbox"/>
Kiti	<input type="checkbox"/>	<input type="checkbox"/>	<input type="checkbox"/>

3. Ar kas nors iš žemiau išvardintų žmonių yra nusizudęs?

	Taip	Ne	N
Jūsų šeimoje;			
Tėvas/mama	<input type="checkbox"/>	<input type="checkbox"/>	<input type="checkbox"/>
Brolis/sesuo	<input type="checkbox"/>	<input type="checkbox"/>	<input type="checkbox"/>
Vaikas	<input type="checkbox"/>	<input type="checkbox"/>	<input type="checkbox"/>
Partneris (sugyventinis, sutuoktinis, vaikas/mergina)	<input type="checkbox"/>	<input type="checkbox"/>	<input type="checkbox"/>
Kiti;			
Kiti giminaičiai	<input type="checkbox"/>	<input type="checkbox"/>	<input type="checkbox"/>
Draugai	<input type="checkbox"/>	<input type="checkbox"/>	<input type="checkbox"/>
Bendradarbiai/bendramoksliai	<input type="checkbox"/>	<input type="checkbox"/>	<input type="checkbox"/>
Kiti	<input type="checkbox"/>	<input type="checkbox"/>	<input type="checkbox"/>

Nuostatos

Žemiau pateikiame klausimus, kuriais norime sužinoti jūsų nuomonę apie savižudybę. Prašome pažymėti kryžiu tą variantą, kuris jums atrodo labiausiai atitinkantis jūsų nuomonę. Čia nėra “teisingų” ar “klaidingų” atsakymų!

	Visiškai sutinku	Sutinku	Nesu apsisprendęs	Nesutinku	Visiškai nesutinku
4. <i>Visada įmanoma padėti žmogui, turinčiam savižudiškų minčių.</i>	<input type="checkbox"/>	<input type="checkbox"/>	<input type="checkbox"/>	<input type="checkbox"/>	<input type="checkbox"/>
5. <i>Savižudybė niekada negali būti pateisinama.</i>	<input type="checkbox"/>	<input type="checkbox"/>	<input type="checkbox"/>	<input type="checkbox"/>	<input type="checkbox"/>
6. <i>Savižudybė yra vienas iš blogiausių dalykų, kuriuos gali padaryti savo artimiesiems.</i>	<input type="checkbox"/>	<input type="checkbox"/>	<input type="checkbox"/>	<input type="checkbox"/>	<input type="checkbox"/>
7. <i>Dauguma mėginimų nusižudyti yra impulsyvūs veiksmai.</i>	<input type="checkbox"/>	<input type="checkbox"/>	<input type="checkbox"/>	<input type="checkbox"/>	<input type="checkbox"/>
8. <i>Savižudybė yra priimtinas būdas nutraukti nepagydomą ligą.</i>	<input type="checkbox"/>	<input type="checkbox"/>	<input type="checkbox"/>	<input type="checkbox"/>	<input type="checkbox"/>
9. <i>Kai žmogus apsisprendžia nusižudyti, niekas negali jo sustabdyti.</i>	<input type="checkbox"/>	<input type="checkbox"/>	<input type="checkbox"/>	<input type="checkbox"/>	<input type="checkbox"/>
10. <i>Dažnai nusižudyti mėginama iš keršto arba norint ką nors nubausti.</i>	<input type="checkbox"/>	<input type="checkbox"/>	<input type="checkbox"/>	<input type="checkbox"/>	<input type="checkbox"/>
11. <i>Žmonės, kurie nusižudo, dažniausiai yra psichiškai nesveiki.</i>	<input type="checkbox"/>	<input type="checkbox"/>	<input type="checkbox"/>	<input type="checkbox"/>	<input type="checkbox"/>
12. <i>Stengtis sulaikyti kitą nuo savižudybės yra kiekvieno žmogaus pareiga.</i>	<input type="checkbox"/>	<input type="checkbox"/>	<input type="checkbox"/>	<input type="checkbox"/>	<input type="checkbox"/>
13. <i>Jei žmogus nusižudo, jis būna apie tai galvojęs ilgą laiką.</i>	<input type="checkbox"/>	<input type="checkbox"/>	<input type="checkbox"/>	<input type="checkbox"/>	<input type="checkbox"/>

	Visiškai sutinku	Sutinku	Nesu apsisprendęs	Nesutinku	Visiškai nesutinku
14. Galima žmogui sukelti savižudiškų minčių, jeigu jo paklausi apie tai.	<input type="checkbox"/>	<input type="checkbox"/>	<input type="checkbox"/>	<input type="checkbox"/>	<input type="checkbox"/>
15. Žmonės, kurie grasina nusižudyti, retai nusižudo.	<input type="checkbox"/>	<input type="checkbox"/>	<input type="checkbox"/>	<input type="checkbox"/>	<input type="checkbox"/>
16. Savižudybė yra tema, apie kurią geriau nekalbėti.	<input type="checkbox"/>	<input type="checkbox"/>	<input type="checkbox"/>	<input type="checkbox"/>	<input type="checkbox"/>
17. Vienatvė man galėtų būti priežastis atimti sau gyvybę.	<input type="checkbox"/>	<input type="checkbox"/>	<input type="checkbox"/>	<input type="checkbox"/>	<input type="checkbox"/>
18. Beveik kiekvienas kada nors gyvenime yra pagalvojęs apie savižudybę.	<input type="checkbox"/>	<input type="checkbox"/>	<input type="checkbox"/>	<input type="checkbox"/>	<input type="checkbox"/>
19. Gali būti tokių situacijų, kur vienintelis priimtinas sprendimas yra savižudybė.	<input type="checkbox"/>	<input type="checkbox"/>	<input type="checkbox"/>	<input type="checkbox"/>	<input type="checkbox"/>
20. Aš galėčiau sakyti kitiems, kad atimsiu sau gyvybę, nors neketinčiau to daryti iš tikrųjų.	<input type="checkbox"/>	<input type="checkbox"/>	<input type="checkbox"/>	<input type="checkbox"/>	<input type="checkbox"/>
21. Savižudybė kartais gali atnešti palengvėjimą aplinkiniams.	<input type="checkbox"/>	<input type="checkbox"/>	<input type="checkbox"/>	<input type="checkbox"/>	<input type="checkbox"/>
22. Ypač sunku suprasti jaunų žmonių savižudybes, nes jie turi viską, dėl ko verta gyventi.	<input type="checkbox"/>	<input type="checkbox"/>	<input type="checkbox"/>	<input type="checkbox"/>	<input type="checkbox"/>
23. Aš galėčiau svarstyti galimybę atimti sau gyvybę, jeigu kentėčiau nuo sunkios, nepagydomos ligos.	<input type="checkbox"/>	<input type="checkbox"/>	<input type="checkbox"/>	<input type="checkbox"/>	<input type="checkbox"/>
24. Žmogus, kartą galvojęs apie savižudybę, niekada tokių minčių neatsikratys.	<input type="checkbox"/>	<input type="checkbox"/>	<input type="checkbox"/>	<input type="checkbox"/>	<input type="checkbox"/>
25. Savižudybė įvyksta be išankstinio perspėjimo.	<input type="checkbox"/>	<input type="checkbox"/>	<input type="checkbox"/>	<input type="checkbox"/>	<input type="checkbox"/>

	Visiškai sutinku	Sutinku	Nesu apsisprendęs	Nesutinku	Visiškai nesutinku
26. <i>Daugelis žmonių vengia kalbėti apie savižudybę.</i>	<input type="checkbox"/>	<input type="checkbox"/>	<input type="checkbox"/>	<input type="checkbox"/>	<input type="checkbox"/>
27. <i>Jeigu kas nors nori atimti sau gyvybę, tai yra jo/jos paties/pačios reikalas ir kiti turėtų nesikišti.</i>	<input type="checkbox"/>	<input type="checkbox"/>	<input type="checkbox"/>	<input type="checkbox"/>	<input type="checkbox"/>
28. <i>Daugiausiai vienatvė žmones priveda prie savižudybės.</i>	<input type="checkbox"/>	<input type="checkbox"/>	<input type="checkbox"/>	<input type="checkbox"/>	<input type="checkbox"/>
29. <i>Mėginimas nusižudyti iš esmės yra pagalbos šauksmas.</i>	<input type="checkbox"/>	<input type="checkbox"/>	<input type="checkbox"/>	<input type="checkbox"/>	<input type="checkbox"/>
30. <i>Apskritai, aš nesuprantu, kaip žmogus gali atimti sau gyvybę.</i>	<input type="checkbox"/>	<input type="checkbox"/>	<input type="checkbox"/>	<input type="checkbox"/>	<input type="checkbox"/>
31. <i>Artimieji paprastai neturi jokio supratimo apie tai, kas vyksta, kai žmogus mąsto apie savižudybę.</i>	<input type="checkbox"/>	<input type="checkbox"/>	<input type="checkbox"/>	<input type="checkbox"/>	<input type="checkbox"/>
32. <i>Žmogus, kenčiantis nuo sunkios, nepagydomos ligos ir pareiškiantis norą mirti, turėtų gauti tokią pagalbą.</i>	<input type="checkbox"/>	<input type="checkbox"/>	<input type="checkbox"/>	<input type="checkbox"/>	<input type="checkbox"/>
33. <i>Aš esu pasirengęs padėti žmogui, išgyvenančiam savižudybės krizę, stengdamasis bendrauti su juo.</i>	<input type="checkbox"/>	<input type="checkbox"/>	<input type="checkbox"/>	<input type="checkbox"/>	<input type="checkbox"/>
34. <i>Bet kas gali nusižudyti.</i>	<input type="checkbox"/>	<input type="checkbox"/>	<input type="checkbox"/>	<input type="checkbox"/>	<input type="checkbox"/>
35. <i>Aš galiu suprasti, kai žmonės, kenčiantys nuo sunkios, nepagydomos ligos, nusižudo.</i>	<input type="checkbox"/>	<input type="checkbox"/>	<input type="checkbox"/>	<input type="checkbox"/>	<input type="checkbox"/>
36. <i>Žmonės, kurie kalba apie savižudybę, nenusižudo.</i>	<input type="checkbox"/>	<input type="checkbox"/>	<input type="checkbox"/>	<input type="checkbox"/>	<input type="checkbox"/>
37. <i>Žmonės turi teisę atimti sau gyvybę.</i>	<input type="checkbox"/>	<input type="checkbox"/>	<input type="checkbox"/>	<input type="checkbox"/>	<input type="checkbox"/>

- | | Visiškai
sutinku | Sutinku | Nesu
apsisprendęs | Nesutinku | Visiškai
nesutinku |
|---|--------------------------|--------------------------|--------------------------|--------------------------|--------------------------|
| 38. <i>Daugelį mėginimų nusižudyti sukelia konfliktai su artimu žmogumi.</i> | <input type="checkbox"/> | <input type="checkbox"/> | <input type="checkbox"/> | <input type="checkbox"/> | <input type="checkbox"/> |
| 39. <i>Jeigu kentėčiau nuo sunkios, nepagydomos ligos, aš norėčiau, kad man padėtų nusižudyti.</i> | <input type="checkbox"/> | <input type="checkbox"/> | <input type="checkbox"/> | <input type="checkbox"/> | <input type="checkbox"/> |
| 40. <i>Savižudybei gali būti užkirstas kelias.</i> | <input type="checkbox"/> | <input type="checkbox"/> | <input type="checkbox"/> | <input type="checkbox"/> | <input type="checkbox"/> |
| 41. <i>Nors jūs norėtumėte mirti kitokiu būdu, tačiau skausmingos gyvenimo aplinkybės gali sukelti minčių apie savižudybę. Ar jums atrodo įmanoma, jog kada nors galėtumėte nusižudyti?</i> | | | | | |
| <input type="checkbox"/> Aš esu įsitikinęs(-usi), kad niekada nenusižudysiu. | | | | | |
| <input type="checkbox"/> Aš tikiuosi, kad niekada nenusižudysiu, bet nesu visiškai tuo įsitikinęs(-usi). | | | | | |
| <input type="checkbox"/> Esant tam tikroms aplinkybėms, aš svarstyčiau savižudybę kaip galimybę. | | | | | |
| <input type="checkbox"/> Aš žiūriu į savižudybę, kaip vieną iš galimybių ateityje. | | | | | |
| 42. <i>Kiekvienas žmogus anksčiau ar vėliau miršta. Prašome nurodyti, kuris mirties būdas jums būtų labiausiai priimtinas?</i> | | | | | |
| surikiuokite nuo 1 iki 5; 1=labiausiai priimtinas,, 5=mažiausiai priimtinas iš visų. | | | | | |
| <input type="checkbox"/> Liga | | | | | |
| <input type="checkbox"/> Nelaimingas atsitikimas | | | | | |
| <input type="checkbox"/> Savižudybė | | | | | |
| <input type="checkbox"/> Senatvė | | | | | |
| <input type="checkbox"/> Žmogžudystė | | | | | |
| 43. <i>Kaip jūs manote, kokių mastu turėtų būti užkirstas kelias savižudybėms?</i> | | | | | |
| <input type="checkbox"/> Visais atvejais | | | | | |
| <input type="checkbox"/> Visais atvejais, išskyrus kelias išimtis | | | | | |
| <input type="checkbox"/> Kai kurias atvejais taip, kai kuriais ne | | | | | |
| <input type="checkbox"/> Nė vienu atveju; jeigu žmogus nori nusižudyti, niekas, įskaitant medicininės tarnybas, neturi teisės sustabdyti jo | | | | | |

Keletas klausimų apie jus

44. *Lytis* Vyras Moteris
45. *Amžius*
46. *Gyvenamoji vieta*
47. *Šeimyninė padėtis* Gyvenu vienas (-a)
 Gyvenu su partneriu
 Gyvenu su partneriu ir vaikais
 Gyvenu vienas (-a) su vaikais
 Kita
48. *Išsilavinimas* -9 metų 10-13 metų 14 metų ir daugiau
49. *Ar paprastai jūs jaučiate, kad jūsų kasdienis gyvenimas yra asmeninio pasitenkinimo šaltinis?*
 Taip, dažniausiai
 Taip, kartais
 Ne
50. *Ar jūs, apskritai kalbant, apibūdintumėte save kaip...*
 labai laimingą
 gana laimingą
 ne itin laimingą
 nelaimingą
 Nežinau
51. *Ar jūs paprastai jaučiate, kad tai, kas atsitinka jūsų kasdieniniame gyvenime, yra sunkiai suprantama?*
 Taip, dažniausiai
 Taip, kartais
 Ne
52. *Ar jūs paprastai matote sprendimus tokių problemų ir situacijų, kurios kitiems žmonėms atrodo beviltiškos?*
 Taip, dažniausiai
 Taip, kartais
 Ne

NB. Prašome atsakyti į abi klausimų dalis!

53. Kaip dažnai jūs esate galvojęs(-usi) apie savo gyvenimo prasmę?

Praėjusiais metais

- Dažnai
 Kartais
 Beveik niekada
 Niekada

Anksčiau gyvenime

- Dažnai
 Kartais
 Beveik niekada
 Niekada

54. Ar esate kada nors jautęs(-usi), kad gyventi neverta?

Praėjusiais metais

- Dažnai
 Kartais
 Beveik niekada
 Niekada

Anksčiau gyvenime

- Dažnai
 Kartais
 Beveik niekada
 Niekada

55. Ar esate kada nors galvojęs(-usi) apie savo mirtį?

Praėjusiais metais

- Dažnai
 Kartais
 Beveik niekada
 Niekada

Anksčiau gyvenime

- Dažnai
 Kartais
 Beveik niekada
 Niekada

56. Ar kada nors esate norėjęs(-usi) būti miręs(-usi), pavyzdžiui, kad galėtumėte užmigti ir nebeprobusti?

Praėjusiais metais

- Dažnai
 Kartais
 Beveik niekada
 Niekada

Anksčiau gyvenime

- Dažnai
 Kartais
 Beveik niekada
 Niekada

57. Ar esate kada nors galvojęs(-usi) atimti sau gyvybę, netgi jeigu iš tikrųjų to nedarytumėte?

Praėjusiais metais

- Dažnai
 Kartais
 Beveik niekada
 Niekada

Anksčiau gyvenime

- Dažnai
 Kartais
 Beveik niekada
 Niekada

58. *Ar esate kada nors pasiekę(-usi) tokią būseną, kai jūs rimtai svarstėte galimybę atimti sau gyvybę, arba galbūt kūrėte planus, kaip jūs galėtumėte tai padaryti?*

Praėjusiais metais

- Dažnai
 Kartais
 Beveik niekada
 Niekada

Anksčiau gyvenime

- Dažnai
 Kartais
 Beveik niekada
 Niekada

59. *Ar esate kada nors mėginęs atimti sau gyvybę?*

Praėjusiais metais

- Taip
 Ne
Kiek kartų?

Anksčiau savo gyvenime

- Taip
 Ne
Kiek kartų?

Jeigu taip: Ar tada jūs sulaukėte kokio nors gydymo?

- Taip Kokio?** _____
- Ne Kodėl?** _____

60. *Kaip jūs manote, kokia yra pagrindinė priežastis, dėl ko žmonės žudosi?*

61. *Kas, jūsų nuomone, turėtų būti padaryta, kad būtų užkirstas kelias savižudybėms?*

Komentarai apie klausimyną:

Dėkojame už dalyvavimą tyrime!